

2021



Para manutenção e segurança

MANUAL DO PROPRIETÁRIO

RANGER 1000
RANGER CREW 1000

POLARIS
Pense externamente



ATENÇÃO

Leia, entenda e siga todas as instruções e precauções de segurança neste manual e em todas as etiquetas do produto.

Deixar de seguir as precauções de segurança poderá causar ferimentos graves ou morte.



ATENÇÃO

A operação, conserto e manutenção de um veículo de passageiros ou um veículo fora de estrada pode expô-lo a produtos químicos, incluindo os gases do escape do motor, monóxido de carbono, ftalatos e chumbo, que são reconhecidos pelo estado da Califórnia como causadores de câncer, defeitos congênitos e outros problemas reprodutivos. Para minimizar a exposição, evite respirar os gases do escape, não deixe o motor em marcha lenta, exceto se necessário, faça a manutenção do veículo em área bem ventilada e use luvas ou lave as mãos com frequência.

Para obter mais informações, acesse www.P65Warnings.ca.gov/passenger-vehicle (em inglês).



Para obter vídeos e mais informações sobre uma experiência segura de condução com seu veículo Polaris, leia esse QR Code® com seu smartphone.

POLARIS
RANGER

Manual do proprietário 2021

RANGER 1000
RANGER CREW 1000

A menos que haja alguma observação em contrário, as marcas comerciais são propriedade da Polaris Industries Inc.

Recreational Off-Highway Vehicle Association® e ROHVA® são marcas registradas da Recreational Off-Highway Vehicle Association. BatteryMINDer® é uma marca registrada da VDC Electronics Inc. Loctite® é uma marca registrada da Henkel Corporation. NYOGEL® é uma marca registrada da Nye Lubricants, Inc. WD-40® é registrada pela WD-40 Manufacturing Company. QR Codes® é uma marca registrada da DENSO WAVE INCORPORATED. Maxxis® é uma marca registrada da Cheng Shin Rubber Ind. Co., Ltd. Apple® é uma marca registrada da Apple Inc. ANSI® é uma marca registrada do American National Standards Institute, Inc. Bluetooth® é uma marca registrada da Bluetooth Sig, Inc. Google Play® é uma marca registrada da Google, Inc. Sandisk® é uma marca registrada da SANDISK LLC

Copyright 2020 Polaris Industries Inc. Todas as informações contidas nesta publicação baseiam-se nas informações mais recentes sobre o produto no momento da publicação. Devido às melhorias constantes no projeto e na qualidade dos componentes de produção, podem ocorrer pequenas diferenças entre o veículo real e as informações apresentadas nesta publicação. As descrições e/ou os procedimentos desta publicação servem apenas de referência. Não assumimos responsabilidade por omissões ou imprecisões. Qualquer reimpressão ou reutilização das descrições e/ou procedimentos descritos aqui, quer integralmente ou em parte, é expressamente proibida.

As instruções originais deste veículo estão em inglês. Outros idiomas estão disponibilizados como traduções das instruções originais.

9939983-pt_br



Obrigado por adquirir um veículo POLARIS e seja bem-vindo à nossa família mundial de entusiastas da POLARIS. Não deixe de nos visitar no site www.polaris.com para saber das últimas novidades, lançamentos de novos produtos, próximos eventos, oportunidades de carreira e mais.

Aqui na POLARIS nós fabricamos com muito orgulho uma linha espetacular de produtos utilitários e recreativos. Nós acreditamos que a POLARIS estabelece um padrão de excelência para todos os veículos utilitários e recreativos fabricados atualmente no mundo. Foram investidos muitos anos de experiência na engenharia, projeto e desenvolvimento do seu veículo POLARIS, o que o torna a melhor máquina que já fabricamos.

Para uma operação segura e agradável do seu veículo, não deixe de seguir as instruções e recomendações do manual do proprietário. Seu manual contém instruções sobre pequenas manutenções, mas as informações sobre reparos mais complexos estão indicadas no Manual de serviço POLARIS e podem ser executados por um técnico Master Service Dealer (MSD) certificado pela fábrica.

O revendedor POLARIS conhece o seu veículo melhor do que ninguém e tem todo o interesse em sua satisfação total. Seu revendedor POLARIS pode atender a todas as suas necessidades de serviços durante e após o período de garantia.

Para obter o Manual do Proprietário mais atualizado, visite <https://www.polaris.com/en-us/owners-manuals>.

As seguintes palavras sinalizadoras e símbolos aparecem em todo o manual e no veículo. Sua segurança estará envolvida quando essas palavras e símbolos forem usados. Familiarize-se com seus significados antes de ler o manual.

 **PERIGO**

PERIGO indica uma situação de risco que, se não for evitada, RESULTARÁ em morte ou ferimentos graves.

 **ATENÇÃO**

ADVERTÊNCIA indica uma situação de risco que, se não for evitada, PODE resultar em morte ou ferimentos graves.

 **CUIDADO**

CUIDADO indica uma situação de risco que, se não for evitada, PODERÁ resultar em ferimentos leves ou moderados.

AVISO

AVISO fornece informações importantes por meio de instruções de esclarecimento.

IMPORTANTE

IMPORTANTE fornece lembretes importantes durante a desmontagem, montagem e inspeção de componentes.

Um sinal de segurança de proibição indica uma ação que NÃO deve ser executada para evitar um risco.



Um sinal de ação obrigatória indica uma ação que TEM que ser executada para evitar um risco.



Introdução	7
Segurança	11
Características e controles	41
Operação	81
Guia do guincho	103
Sistemas de controle de emissões	115
Manutenção	117
Especificações	165
Produtos POLARIS	171
Solução de problemas	173
Garantia	177
Registro de manutenção	187

INTRODUÇÃO

ANTES DE VOCÊ CONDUZIR

Este veículo POLARIS é um veículo fora de estrada. Familiarize-se com todas as leis e regulamentos referentes à operação deste veículo em sua região.

ATENÇÃO

A não observância das advertências e precauções contidas neste manual pode resultar em ferimentos graves ou morte. Seu veículo POLARIS não é um brinquedo e pode ser difícil de operar. Esses veículos são manuseados de modo diferente do que carros, caminhões comuns ou outros veículos fora de estrada. Uma colisão ou capotamento pode ocorrer rapidamente mesmo durante manobras de rotina, como fazer uma curva ou dirigir em ladeiras ou sobre obstáculos, caso você deixe de seguir as precauções adequadas.

- Leia este Manual do proprietário e assista atentamente ao DVD de segurança que acompanha o veículo. É possível obter uma cópia extra gratuita do DVD entrando em contato com seu revendedor POLARIS regional. Entenda todas as indicações de advertência, precauções e procedimentos de operação de segurança antes de operar o veículo. Mantenha este manual com o veículo.
- Nunca opere este veículo sem instruções adequadas. Faça um curso de treinamento autorizado. Veja a seção Treinamento em segurança para obter mais informações.
- Este veículo destina-se APENAS PARA USO ADULTO. É OBRIGATÓRIO ter pelo menos 16 anos e habilitação válida para operar este veículo.
- Sempre use as redes da cabine (ou portas) ao conduzir esse veículo. Sempre mantenha os, pés e todas as outras partes do corpo dentro do veículo.
- Use sempre um capacete, proteção para os olhos, luvas, camisa de manga comprida, calça longa e botas acima do tornozelo.
- Nunca conduza este veículo sob o efeito de drogas ou álcool, pois essas condições prejudicam o julgamento e reduzem a capacidade do operador de reagir.
- Execute os procedimentos de condução para novos operadores descritos neste manual. Nunca deixe que um carona opere este veículo até que ele tenha concluído os procedimentos de condução para novos operadores.
- Nunca deixe que um carona opere este veículo a menos que a pessoa tenha examinado o manual do proprietário e todas as etiquetas de segurança, e concluído um treinamento em segurança.

VIBRAÇÕES E RUÍDOS – EUROPA

Os níveis de vibração de todo o corpo e das mãos e braços e o ruído percebido pelo condutor desta máquina são medidos de acordo com a norma EN 15997.

Condições de operação da máquina durante os testes:

Os veículos encontravam-se em condições similares a novos. O ambiente era controlado conforme indicado nos procedimentos de teste.

A incerteza da medição da exposição a vibrações depende de vários fatores, incluindo:

- A incerteza do instrumento e da calibração
- As variações na máquina tal como o desgaste de componentes
- A variação de operadores de máquinas tal como a experiência ou compleição física
- A capacidade do trabalhador em reproduzir as medidas típicas presentes durante o trabalho
- Fatores ambientais tais como ruídos ou temperatura ambiente

NÚMEROS DE IDENTIFICAÇÃO DO VEÍCULO

Registre os números de identificação e os números de chave do veículo nos espaços fornecidos. Retire a chave sobressalente e guarde-a em um local seguro. A chave de ignição pode ser copiada somente encomendando uma chave em branco da POLARIS (usando o número da chave) e casando-a com uma de suas chaves existentes. O interruptor de ignição deverá ser substituído em caso de perda de todas as chaves.

NOTA

As imagens abaixo são apenas para referência. Dependendo do modelo, seu veículo pode ser ligeiramente diferente.

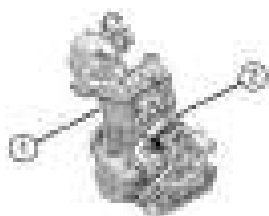

O número de série do motor pode ser encontrado em um adesivo aplicado na parte dianteira do cárter do motor ① ou estampado no cárter no lado da TDF do motor ②.

O VIN pode ser encontrado estampado em uma parte da estrutura traseira esquerda ③, acima da tampa da PVT.

Número do modelo do veículo:	
Número de identificação do veículo (VIN):	
Número de série do motor:	
Número da chave:	

SEGURANÇA

TREINAMENTO EM SEGURANÇA

O treinamento em segurança é a maior prioridade para a POLARIS. A POLARIS encoraja fortemente que você e os seus familiares que conduzirão esse veículo façam o treinamento.

A ROHVA® (Recreational Off-Highway Vehicle Association® - Associação de Veículos Recreativos Fora de Estrada) ministra um curso de segurança on-line e um curso prático de segurança. Visite www.rohva.org ou ligue para 1-866-267-2751.

Seu veículo POLARIS é considerado um veículo fora de estrada. Familiarize-se com todas as leis e regulamentos referentes à operação deste veículo em sua região.

Nós aconselhamos enfaticamente que você siga rigorosamente o programa de manutenção recomendado no manual do proprietário. Esse programa de manutenção preventiva foi planejado para garantir que todos os componentes críticos do veículo sejam inspecionados cuidadosamente em intervalos específicos.

Para obter mais informações sobre a segurança de veículos recreativos fora de estrada nos EUA, acesse o site www.rohva.org, ligue para 1-949-255-2560 ou ligue para a POLARIS pelo número 1-800-342-3764.

EQUIPAMENTOS DE SEGURANÇA DE CONDUÇÃO

Use sempre capacete, proteção para os olhos, luvas, camisa de manga comprida, calça comprida, botas acima do tornozelo e cinto de segurança (se equipado). Equipamentos de proteção reduzem a possibilidade de ferimentos.

CONFORTO AO PILOTAR

Sob certas condições de operação, o calor gerado pelo motor e pelo sistema de escape pode elevar a temperatura na área da cabine. As condições ocorrem mais frequentemente quando o veículo está sendo operado em temperaturas ambientes elevadas em baixa velocidade e/ou em condições de carga elevada por períodos prolongados. O uso de alguns para-brisas, sistemas para teto e/ou cabine podem contribuir com essa condição restringindo o fluxo de ar.

Qualquer desconforto devido ao acúmulo de calor nessa área pode ser minimizado por meio do uso de roupas de pilotagem adequadas e variando a velocidade para aumentar o fluxo de ar.

- ① Capacete
- ② Proteção para os olhos
- ③ Manga longa
- ④ Luvas
- ⑤ Calça comprida
- ⑥ Botas acima do tornozelo



CAPACETE

O uso do capacete pode impedir ferimentos graves na cabeça. Sempre que conduzir um veículo POLARIS, use sempre um capacete que atenda ou ultrapasse as normas de segurança estabelecidas. Segure a fivela e puxe cada cinta firmemente, para garantir que o capacete se ajuste adequadamente na cabeça.

Pais e adultos que estejam supervisionando devem verificar se os operadores jovens estão usando capacete com encaixe adequado. Caso não sirva, deverão obter um do tamanho adequado antes de permitir a operação.

Os capacetes aprovados nos EUA e no Canadá apresentam uma etiqueta do Departamento de Transporte dos EUA (DOT).



Os capacetes aprovados na Europa, Ásia e Oceania apresentam uma etiqueta ECE 22.05. A marca da ECE consiste em uma letra E dentro de um círculo, seguida pelo número distintivo do país ao qual foi concedida a aprovação. O número de aprovação e o número de série também estarão indicados na etiqueta.

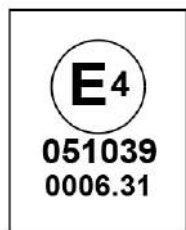

PROTEÇÃO PARA OS OLHOS

Não dependa de óculos comuns ou óculos de sol para proteger os olhos. Sempre que conduzir este veículo POLARIS, use óculos de proteção não estilhaçável ou use um capacete com proteção para o rosto não estilhaçável. A POLARIS recomenda o uso de equipamentos de proteção individual (EPIs) com marcas como VESC 8, V-8, Z87.1 ou CE. Certifique-se de que a proteção para os olhos esteja limpa.

LUVAS

Use luvas para ter conforto e se proteger do sol, clima frio e outros intempéries.

BOTAS

Use botas reforçadas e acima do tornozelo para ter apoio e proteção. Nunca pilote um veículo POLARIS com pés descalços ou sandálias.

ROUPAS

Use mangas longas e calças compridas para proteger braços e pernas.

ADVERTÊNCIA SOBRE CARGA ÚTIL/CUIDADO COM O CÂMBIO

<i>RANGER</i>	NUNCA ULTRAPASSE	SE A CARGA ÚTIL TOTAL ULTRAPASSAR
BASE 1000	64 km/h (40 mi/h)	250 kg (550 lb)
XP 1000	64 km/h (40 mi/h)	250 kg (550 lb)
CA XP 1000	64 km/h (40 mi/h)	250 kg (550 lb)
BASE CREW	64 km/h (40 mi/h)	440 kg (970 lb)
CREW XP 1000	69 km/h (43 mi/h)	445 kg (980 lb)
CA CREW XP 1000	69 km/h (43 mi/h)	445 kg (980 lb)

CUIDADO

Para evitar danos na transmissão, troque de marcha somente quando o veículo estiver parado e em marcha lenta. Quando o veículo estiver parado, coloque o câmbio na posição estacionada.

RANGER 1000

ETIQUETAS DE SEGURANÇA E LOCALIZAÇÕES

Foram colocadas etiquetas de advertência no veículo para sua proteção. Leia e siga as instruções das etiquetas do veículo cuidadosamente. Se alguma das etiquetas ilustradas neste manual diferirem das etiquetas no veículo leia e siga sempre as instruções das etiquetas no *veículo*.

Se uma etiqueta gráfica ou informativa ficar ilegível ou se descolar, entre em contato com o revendedor POLARIS para comprar uma substituta. As etiquetas de *segurança* de substituição são fornecidas pela POLARIS sem nenhum custo extra. O número de peça está impresso na etiqueta.

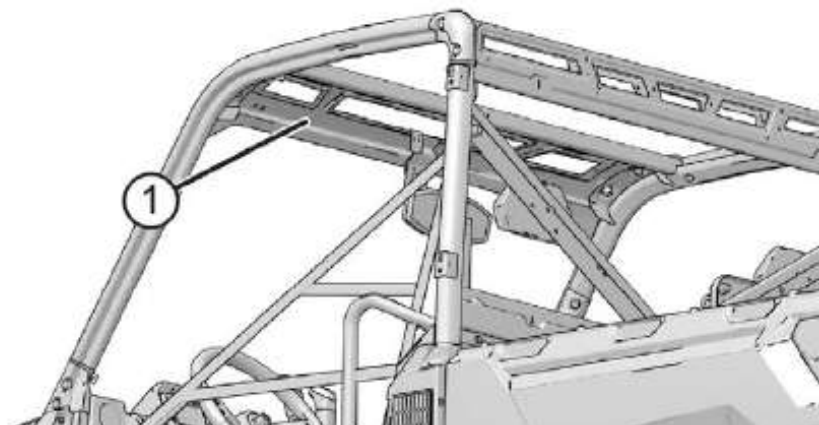

As etiquetas de segurança ① estão localizadas no ROPS dianteiro, acima da cabeça do condutor.

ADVERTÊNCIA SOBRE O USO ADEQUADO

ATENÇÃO

Exija o uso adequado do seu veículo.

Faça sua parte para evitar ferimentos:

- Não permita uma condução descuidada ou imprudente.
- Certifique-se de as pessoas operando o veículo tenham 16 anos ou mais e habilitação válida.
- Não deixe que pessoas alcoolizadas ou sob o efeito de drogas dirijam.
- Não permita a operação do veículo em estradas públicas (a menos que sejam acessíveis para veículos fora de estrada) – poderão ocorrer colisões com carros e caminhões.
- Não ultrapasse a capacidade do assento: três ocupantes.

Conduzir em vias públicas pode ser perigoso e uma violação da legislação.

ADVERTÊNCIA SOBRE DIRIGIR COM RESPONSABILIDADE/CINTO DE SEGURANÇA

ATENÇÃO

O uso inadequado do veículo pode resultar em FERIMENTOS GRAVES ou MORTE

Fique preparado

- Afivele o cinto de segurança.
- Use um capacete e equipamentos de proteção aprovados.
- SEMPRE use as portas da cabine do veículo, se equipado.
- Todos os ocupantes do veículo devem conseguir sentar com as costas contra o assento, com os dois pés apoiados inteiramente no piso e as duas mãos no volante de direção ou nos apoios. Permaneça totalmente dentro do veículo.

Dirija com responsabilidade

- Evite perda de controle e capotamentos:
- Evite manobras abruptas, deslizamentos laterais, derrapagens ou derrapagens traseiras e nunca faça manobras tipo “zerinho”.
- Reduza a velocidade antes de entrar em uma curva.
- Evite acelerações bruscas ao fazer curvas, mesmo partido de uma posição parada.
- Faça planejamentos para ladeiras, terrenos acidentados, sulcos e outras alterações no terreno e na tração. Evite superfícies pavimentadas.
- Evite andar na transversal em ladeiras.

Certifique-se de que os condutores prestem atenção e planejem antecipadamente.

Se você achar ou perceber que o veículo poderá inclinar ou tombar, reduza o risco de ferimentos:

- Segure firmemente o volante de direção ou os apoios e prepare-se.
- Não coloque nenhuma parte do corpo fora do veículo por qualquer razão.

Capotamentos causam ferimentos graves e morte, mesmo em áreas abertas e planas.

ADVERTÊNCIA DA TAMPA DA EMBREAGEM

ATENÇÃO

A advertência da tampa da embreagem

① localiza-se na tampa da embreagem.

- Risco de peças móveis debaixo do protetor da correia da embreagem. Para evitar ferimentos graves, não opere o veículo com o protetor removido.
- Não modifique o motor ou a embreagem. Modificar tais áreas poderá causar falha de peças, possível desbalanceamento e rotação excessiva do motor, o que poderá resultar em ferimentos graves ou morte.



CUIDADO COM A CAIXA DO FILTRO DE AR

CUIDADO

Use um filtro de ar aprovado pela Polaris. O uso de um filtro de ar não aprovado pela Polaris poderá causar danos ao motor. Antes de instalar o filtro, certifique-se de que não haja sujeira ou detritos no lado limpo do tubo de entrada. O filtro de ar deve ser assentado adequadamente antes da reinstalação da tampa. Consulte o manual do proprietário para obter informações adicionais sobre o serviço do filtro de ar.

ADVERTÊNCIA SOBRE O TRANSPORTE DE COMBUSTÍVEIS

A Advertência sobre o transporte de combustíveis ① se localiza no compartimento de carga.

ADVERTÊNCIA

NUNCA transporte combustível ou outros líquidos inflamáveis neste veículo. A não observância dessa instrução poderá causar ferimentos de queimadura graves ou morte.

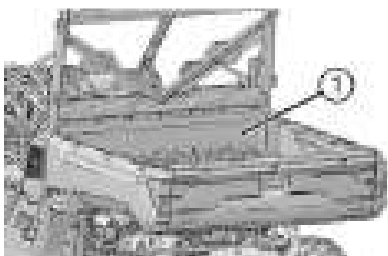

ADVERTÊNCIA SOBRE A CORREIA

ATENÇÃO

O serviço ou a manutenção inadequada do sistema PVT pode resultar em danos ao veículo, FERIMENTOS GRAVES ou MORTE.

Sempre procure e remova detritos de dentro e ao redor da embreagem e do sistema de ventilação ao substituir a correia.

Leia o manual do proprietário ou consulte o revendedor autorizado Polaris.

ADVERTÊNCIA DE CARGA/PASSAGEIRO/PRESSÃO DOS PNEUS

ATENÇÃO

- Nunca transporte passageiros no compartimento de carga.
- Os passageiros podem ser arremessados. Isso pode causar ferimentos graves ou morte.
- Se a carga útil total for superior a 227 kg (500 lb), o veículo deverá ser operado em faixa BAIXA.

ATENÇÃO

A PRESSÃO INADEQUADA OU A SOBRECARGA NOS PNEUS PODE CAUSAR PERDA DE CONTROLE, RESULTANDO EM FERIMENTOS GRAVES OU MORTE.

- Reduza a velocidade e deixe uma distância maior para frenagem ao transportar cargas.
- A sobrecarga ou o transporte de cargas elevadas, descentralizadas ou inseguras aumenta o seu risco de perda de controle. As cargas devem ser centralizadas e transportadas o mais baixo possível no compartimento.
- Para manter a estabilidade em terrenos acidentados ou íngremes, reduza a velocidade e a carga.

SEGURANÇA

Modelos padrão

RANGER	1000	CA 1000
CARGA MÁXIMA DO COMPARTIMENTO DE CARGA	454 kg (1000 lb)	272 kg (600 lb)
PRESSÃO DOS PNEUS EM kPa (psi)	DIANTEIRO 69 (10) TRASEIRO 97 (14)	DIANTEIRO 69 (10) TRASEIRO 97 (14)
A CAPACIDADE MÁXIMA DE PESO INCLUI O PESO DO OPERADOR, DO PASSAGEIRO, DA CARGA E DOS ACESSÓRIOS.	680 kg (1500 lb)	499 kg (1100 lb)
Leia o Manual de operação e manutenção para obter informações detalhadas sobre as cargas.		

Modelos Premium

RANGER	1000	CA 1000
CARGA MÁXIMA DO COMPARTIMENTO DE CARGA	454 kg (1000 lb)	272 kg (600 lb)
PRESSÃO DOS PNEUS EM kPa (psi)	DIANTEIROS 83 (12) TRASEIRO 97 (14)	DIANTEIROS 83 (12) TRASEIRO 97 (14)
A CAPACIDADE MÁXIMA DE PESO INCLUI O PESO DO OPERADOR, DO PASSAGEIRO, DA CARGA E DOS ACESSÓRIOS.	680 kg (1500 lb)	499 kg (1100 lb)
Leia o Manual de operação e manutenção para obter informações detalhadas sobre as cargas.		

Modelos preparados para o inverno

RANGER	1000	CA 1000
CARGA MÁXIMA DO COMPARTIMENTO DE CARGA	454 kg (1000 lb)	272 kg (600 lb)
PRESSÃO DOS PNEUS EM kPa (psi)	DIANTEIROS 83 (12) TRASEIRO 97 (14)	DIANTEIROS 83 (12) TRASEIRO 97 (14)
A CAPACIDADE MÁXIMA DE PESO INCLUI O PESO DO OPERADOR, DO PASSAGEIRO, DA CARGA E DOS ACESSÓRIOS.	680 kg (1500 lb)	499 kg (1100 lb)
Leia o Manual de operação e manutenção para obter informações detalhadas sobre as cargas.		

RANGER CREW 1000

ETIQUETAS DE SEGURANÇA E LOCALIZAÇÕES

Foram colocadas etiquetas de advertência no veículo para sua proteção. Leia e siga as instruções das etiquetas do veículo cuidadosamente. Se alguma das etiquetas ilustradas neste manual diferirem das etiquetas no veículo leia e siga sempre as instruções das etiquetas no *veículo*.

Se uma etiqueta gráfica ou informativa ficar ilegível ou se descolar, entre em contato com o revendedor POLARIS para comprar uma substituta. As etiquetas de *segurança* de substituição são fornecidas pela POLARIS sem nenhum custo extra. O número de peça está impresso na etiqueta.

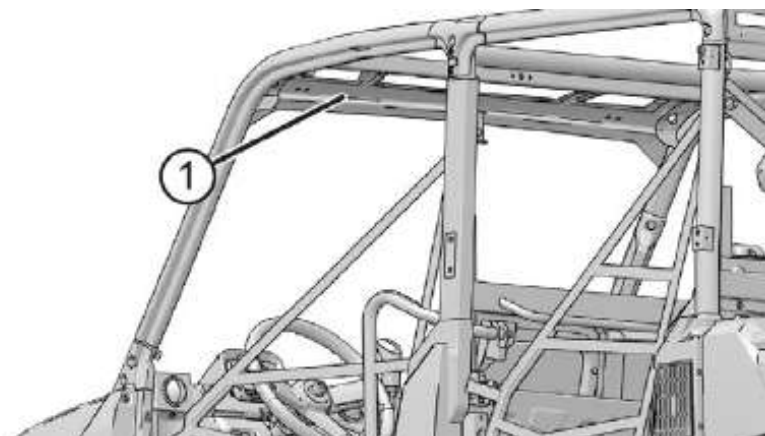

As etiquetas de segurança ① estão localizadas no ROPS dianteiro, acima da cabeça do condutor.

ADVERTÊNCIA SOBRE O USO ADEQUADO

ATENÇÃO

Exija o uso adequado do seu veículo.

Faça sua parte para evitar ferimentos:

- Não permita uma condução descuidada ou imprudente.
- Certifique-se de as pessoas operando o veículo tenham 16 anos ou mais e habilitação válida.
- Não deixe que pessoas alcoolizadas ou sob o efeito de drogas dirijam.
- Não permita a operação do veículo em estradas públicas (a menos que sejam acessíveis para veículos fora de estrada) – poderão ocorrer colisões com carros e caminhões.
- Não ultrapasse a capacidade do assento: Seis ocupantes.

ADVERTÊNCIA SOBRE DIRIGIR COM RESPONSABILIDADE/CINTO DE SEGURANÇA

ATENÇÃO

O uso inadequado do veículo pode resultar em FERIMENTOS GRAVES ou MORTE

Fique preparado

- Afivèle o cinto de segurança.
- Use um capacete e equipamentos de proteção aprovados.
- SEMPRE use as portas da cabine do veículo, se equipado.
- Todos os ocupantes do veículo devem conseguir sentar com as costas contra o assento, com os dois pés apoiados inteiramente no piso e as duas mãos no volante de direção ou nos apoios. Permaneça totalmente dentro do veículo.

Dirija com responsabilidade

- Evite perda de controle e capotamentos:
- Evite manobras abruptas, deslizamentos laterais, derrapagens ou derrapagens traseiras e nunca faça manobras tipo “zerinho”.
- Reduza a velocidade antes de entrar em uma curva.
- Evite acelerações bruscas ao fazer curvas, mesmo partindo de uma posição parada.
- Faça planejamentos para ladeiras, terrenos acidentados, sulcos e outras alterações no terreno e na tração. Evite superfícies pavimentadas.
- Evite andar na transversal em ladeiras.

Certifique-se de que os condutores prestem atenção e planejem antecipadamente.

Se você achar ou perceber que o veículo poderá inclinar ou tombar, reduza o risco de ferimentos:

- Segure firmemente o volante de direção ou os apoios e prepare-se.
- Não coloque nenhuma parte do corpo fora do veículo por qualquer razão.

Capotamentos causam ferimentos graves e morte, mesmo em áreas abertas e planas.

ADVERTÊNCIA SOBRE O TRANSPORTE DE COMBUSTÍVEIS

A Advertência sobre o transporte de combustíveis ① se localiza no compartimento de carga.

ATENÇÃO

NUNCA transporte combustível ou outros líquidos inflamáveis no veículo. A não observância dessa instrução poderá causar ferimentos de queimadura graves ou morte.



ADVERTÊNCIA DE CARGA/PASSAGEIRO/PRESSÃO DOS PNEUS

A Advertência de carga/passageiro/pressão dos pneus ② está localizada no compartimento de carga.

ATENÇÃO

- Nunca transporte passageiros no compartimento de carga.
- Os passageiros podem ser arremessados. Isso pode causar ferimentos graves ou morte.
- Se a carga útil total for superior a 227 kg (500 lb), o veículo deverá ser operado em faixa BAIXA.

ATENÇÃO

A PRESSÃO INADEQUADA OU A SOBRECARGA NOS PNEUS PODE CAUSAR PERDA DE CONTROLE, RESULTANDO EM FERIMENTOS GRAVES OU MORTE.

- Reduza a velocidade e deixe uma distância maior para frenagem ao transportar cargas.
- A sobrecarga ou o transporte de cargas elevadas, descentralizadas ou inseguras aumenta o seu risco de perda de controle. As cargas devem ser centralizadas e transportadas o mais baixo possível no compartimento.
- Para manter a estabilidade em terrenos acidentados ou íngremes, reduza a velocidade e a carga.

Modelos padrão

RANGER	CREW 1000	CA CREW 1000
CARGA MÁXIMA DO COMPARTIMENTO DE CARGA	454 kg (1000 lb)	272 kg (600 lb)
PRESSÃO DOS PNEUS EM kPa (psi)	DIANTEIRO 110 (16) TRASEIRO 138 (20)	DIANTEIRO 110 (16) TRASEIRO 138 (20)
A CAPACIDADE MÁXIMA DE PESO INCLUI O PESO DO OPERADOR, DO PASSAGEIRO, DA CARGA E DOS ACESSÓRIOS.	794 kg (1750 lb)	612 kg (1350 lb)

Leia o Manual de operação e manutenção para obter informações detalhadas sobre as cargas.

SEGURANÇA

Modelos Premium

RANGER	CREW 1000	CA CREW 1000
CARGA MÁXIMA DO COMPARTIMENTO DE CARGA	454 kg (1000 lb)	272 kg (600 lb)
PRESSÃO DOS PNEUS EM kPa (psi)	DIANTEIRO 110 (16) TRASEIROS 124 (18)	DIANTEIRO 110 (16) TRASEIROS 124 (18)
A CAPACIDADE MÁXIMA DE PESO INCLUI O PESO DO OPERADOR, DO PASSAGEIRO, DA CARGA E DOS ACESSÓRIOS.	794 kg (1750 lb)	612 kg (1350 lb)
Leia o Manual de operação e manutenção para obter informações detalhadas sobre as cargas.		

Modelos preparados para o inverno

RANGER	CREW 1000	CA CREW 1000
CARGA MÁXIMA DO COMPARTIMENTO DE CARGA	454 kg (1000 lb)	272 kg (600 lb)
PRESSÃO DOS PNEUS EM kPa (psi)	DIANTEIRO 110 (16) TRASEIROS 124 (18)	DIANTEIRO 110 (16) TRASEIROS 124 (18)
A CAPACIDADE MÁXIMA DE PESO INCLUI O PESO DO OPERADOR, DO PASSAGEIRO, DA CARGA E DOS ACESSÓRIOS.	794 kg (1750 lb)	612 kg (1350 lb)
Leia o Manual de operação e manutenção para obter informações detalhadas sobre as cargas.		

ADVERTÊNCIA DA TAMPA DA EMBREAGEM

ATENÇÃO

A advertência da tampa da embreagem

① localiza-se na tampa da embreagem.

- O serviço ou a manutenção inadequada do sistema PVT pode resultar em danos ao veículo, FERIMENTOS GRAVES ou MORTE.
- Sempre procure e remova detritos de dentro e ao redor da embreagem e do sistema de ventilação ao substituir a correia.
- Leia o manual do proprietário ou consulte o revendedor autorizado Polaris.



CUIDADO COM A CAIXA DO FILTRO DE AR

CUIDADO

Use um filtro de ar aprovado pela Polaris. O uso de um filtro de ar não aprovado pela Polaris poderá causar danos ao motor. Antes de instalar o filtro, certifique-se de que não haja sujeira ou detritos no lado limpo do tubo de entrada. O filtro de ar deve ser assentado adequadamente antes da reinstalação da tampa. Consulte o manual do proprietário para obter informações adicionais sobre o serviço do filtro de ar.

ADVERTÊNCIAS DE SEGURANÇA

ATENÇÃO

Deixar de operar esse veículo adequadamente poderá resultar em colisão, perda de controle, acidentes ou capotamento, o que pode resultar em ferimentos graves ou morte. Obedeça todas as advertências de segurança indicadas nesta seção do manual do proprietário e no DVD de segurança fornecido com seu veículo. Consulte a seção Operação do manual do proprietário para informar-se sobre os procedimentos corretos de operação.

SEGURANÇA DO OPERADOR

ATENÇÃO

Poderão ocorrer ferimentos graves ou morte se você não seguir estas instruções e estes procedimentos, os quais estão descritos em detalhes dentro do seu manual do proprietário.

- Leia este manual inteiro e todas as etiquetas cuidadosamente. Siga os procedimentos de operação descritos.
- Nunca deixe ninguém com menos de 16 anos operar este veículo e nunca deixe ninguém sem uma habilitação válida operá-lo.
- Não transporte um passageiro até ter pelo menos duas horas de experiência com o veículo.
- Todos os condutores devem conseguir sentar com as costas apoiadas no encosto, com os dois pés apoiados inteiramente no piso e as duas mãos no volante de direção (se estiverem conduzindo).
- O condutor e todos os passageiros devem usar sempre capacete, proteção para os olhos, luvas, camisa de manga comprida, calça longa, botas acima do tornozelo e o cinto de segurança.
- Sempre use as redes da cabine (ou portas) ao conduzir esse veículo.
- Sempre mantenha mãos e pés dentro do veículo.
- Mantenha sempre as duas mãos no volante de direção e os dois pés apoiados nos descansos para os pés do veículo durante a operação.
- Nunca deixe que um carona opere este veículo a menos que a pessoa tenha lido o manual do proprietário e todas as etiquetas do produto.
- Para reduzir o risco de capotamento, seja especialmente cuidadoso ao encontrar obstáculos e ladeiras, e ao frear em ladeiras ou no meio de curvas.
- Este veículo é apenas para uso fora de estrada. Nunca opere em vias públicas (a menos que marcadas para uso fora de estrada). Evite sempre superfícies pavimentadas.
- Nunca consuma álcool ou drogas antes ou durante a operação desse veículo.

- Nunca opere em velocidade excessiva. Sempre se movimente a uma velocidade adequada ao terreno, à visibilidade, às condições de operação e sua experiência.
- Nunca tente saltar ou fazer outras proezas.
- Sempre realize a inspeção do veículo antes de cada uso para certificar-se de que ele está em condições seguras de operação.
- Sempre siga os procedimentos de inspeção descritos neste manual.
- Sempre trafegue lentamente e tenha cuidado extra ao operar em terreno desconhecido. Esteja alerta a mudanças no terreno.
- Nunca opere em terreno excessivamente irregular, escorregadio ou solto.
- Sempre siga os procedimentos adequados para fazer curvas. Pratique a realização de curvas em baixa velocidade antes de tentar fazê-las em maior velocidade. Nunca faça uma curva em velocidade excessiva.
- Sempre tenha esse veículo verificado por um revendedor autorizado POLARIS caso o mesmo tiver se envolvido em um acidente.
- Nunca opere este veículo em ladeiras íngremes demais para o veículo ou para suas habilidades. Pratique em ladeiras pequenas antes de tentar fazê-lo em ladeiras maiores.
- Sempre siga os procedimentos adequados para subir ladeiras conforme descrito neste manual. Verifique o terreno cuidadosamente antes de tentar subir uma ladeira. Nunca suba ladeiras com superfícies excessivamente escorregadias ou soltas. Nunca aplique o acelerador repentinamente. Nunca faça mudanças de marcha repentinas. Nunca passe sobre a crista de uma ladeira em alta velocidade.
- Sempre siga os procedimentos adequados descritos neste manual para descer ladeiras e para frear em ladeiras. Verifique cuidadosamente o terreno antes de descer uma ladeira. Nunca desça uma ladeira em alta velocidade. Evite descer uma ladeira a um ângulo que possa fazer com que o veículo se incline excessivamente para um dos lados. Desça a ladeira em linha reta onde possível.
- Sempre verifique a existência de obstáculos antes de trafegar em uma área nova. Nunca tente operar sobre obstáculos grandes como pedras ou árvores caídas. Sempre siga os procedimentos adequados indicados neste manual ao operar sobre obstáculos.
- Sempre tome cuidado com deslizamento ou derrapagem. Em superfícies escorregadias como gelo, conduza lentamente e tome cuidado para reduzir a possibilidade de deslizar ou derrapar fora de controle.
- Nunca opere seu veículo em águas com correnteza rápida ou em águas mais profundas do que o especificado neste manual. Freios úmidos podem ter capacidade de frenagem reduzida. Teste os freios depois de sair da água. Se necessário, aplique-os levemente várias vezes para que o atrito seque as pastilhas.
- Certifique-se sempre de que não haja obstáculos ou pessoas atrás do veículo ao operar em marcha à ré. Quando for seguro prosseguir em marcha à ré, mova-se lentamente. Evite fazer curvas fechadas em marcha à ré.

SEGURANÇA

- Sempre use pneus de tamanho e tipos adequados especificados neste manual. Sempre mantenha a pressão nos pneus adequada conforme especificado nas etiquetas de segurança. Se isto não for feito, poderá afetar a estabilidade do veículo, a durabilidade da transmissão ou o manuseio geral do veículo.
- Nunca modifique este veículo com a instalação incorreta ou o uso de acessórios não aprovados pela POLARIS.
- Sempre reinstale os protetores térmicos e plásticos após a manutenção do veículo.
- Nunca ultrapasse a capacidade de carga indicada para este veículo. A carga deve ser distribuída de forma adequada e presa firmemente. Reduza a velocidade e siga as instruções deste manual para transportar cargas ou rebocar uma carreta. Deixe uma distância maior para a frenagem.
- Sempre coloque a transmissão em ESTACIONAMENTO (P) antes de sair do veículo.
- Sempre engate o freio de estacionamento (se equipado) ao deixar o veículo desacompanhado.
- Sempre desligue o motor antes de reabastecer. Certifique-se de que a área de reabastecimento seja bem ventilada e livre de qualquer fonte de chamas ou fagulhas.
- Sempre remova a chave da ignição quando o veículo não estiver sendo usado para evitar uso não autorizado por alguém com menos de 16 anos ou sem uma habilitação e treinamento adequado, ou para evitar uma partida acidental.

OPERAÇÃO SEM INSTRUÇÕES

A operação desse veículo sem as instruções adequadas aumenta o risco de acidentes. O operador deve entender como operar o veículo adequadamente em diferentes situações e em diferentes tipos de terreno.

Todos os operadores devem ler e entender o manual do proprietário e todas as etiquetas de advertência e instruções antes de operar o veículo.

Todos os operadores devem assistir ao DVD de segurança fornecido com este veículo e fazer um treinamento da ROHVA® (www.rohva.org).

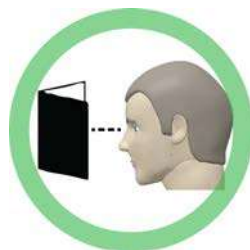

RESTRIÇÕES DE IDADE

Este veículo destina-se APENAS PARA USO ADULTO. A operação é proibida para qualquer pessoa com menos de 16 anos ou sem habilitação válida.

O operador deve ser alto o suficiente para se sentar com as costas apoiadas no assento, com os dois pés apoiados por completo no piso e as duas mãos no volante de direção (se equipado) ou guidom.



USO DE ÁLCOOL E DROGAS

⚠️ ATENÇÃO

Nunca consuma álcool ou drogas antes ou durante a operação desse veículo.

Operar este veículo após o consumo de álcool ou drogas poderá afetar negativamente o julgamento do operador, seu tempo de reação, equilíbrio e percepção.



DEIXAR DE INSPECIONAR ANTES DE OPERAR

⚠️ ATENÇÃO

Deixar de inspecionar e verificar se o veículo está em condições de operação segura antes de sua utilização aumenta o risco de acidentes. Sempre realize uma Inspeção pré-condução indicada no capítulo Operação antes de cada uso do veículo para certificar-se de que esteja em condições seguras de operação. Sempre siga os procedimentos de inspeção e manutenção e os cronogramas descritos neste manual do proprietário. Consulte a seção Manutenção periódica do capítulo Manutenção.

ROUPAS DE PROTEÇÃO

Conduzir este veículo sem o uso de um capacete, proteção para os olhos e calçados aprovados aumenta o risco de ferimentos graves em caso de acidentes.

O operador e/ou todos os passageiros devem usar sempre capacetes aprovados que se encaixem adequadamente, luvas, camisas de manga comprida, calças compridas, botas acima do tornozelo e proteção para os olhos (óculos de proteção ou proteção para o rosto).

SEGURANÇA

EXPOSIÇÃO A POEIRA

A exposição a poeira criada pelo movimento do veículo em condições climáticas secas pode levar a desconforto respiratório. Esteja atento aos ambientes de operação e tome precauções para evitar a ingestão de poeira. Vista roupas adequadas e use capacete e proteção para os olhos.

CINTOS DE SEGURANÇA



Conduzir esse veículo sem o uso do cinto de segurança aumenta o risco de ferimentos graves em caso de capotamento, perda de controle, outros acidentes ou paradas bruscas. Os cintos de segurança podem reduzir a gravidade dos ferimentos nessas circunstâncias. O operador e todos os passageiros DEVEM usar sempre o cinto de segurança.

PORTAS DA CABINE (SE EQUIPADAS)

Conduzir esse veículo sem as portas da cabine fechadas ou travadas aumenta o risco de ferimentos graves ou morte em caso de um acidente ou capotamento. Certifique-se sempre de que todas as portas da cabine estejam fechadas e travadas durante a condução desse veículo. As portas da cabine NÃO devem ser usadas como descansos de braço. Sempre mantenha mãos e pés *dentro do veículo*.

TRANSPORTE DE PASSAGEIROS

O passageiro deve estar sempre sentado no respectivo assento e com o cinto de segurança afivelado. Transportar mais passageiros do que os assentos dos passageiros em seu veículo pode afetar a capacidade do operador de esterçar e operar os controles, o que aumenta o risco de perda de controle e acidentes ou capotamentos. Nunca carregue mais passageiros do que os assentos dos passageiros de seu veículo, a menos que haja especificação em contrário.

OPERAÇÃO COM CARGA NO VEÍCULO

O peso da carga, do operador e dos passageiros afeta a operação e a estabilidade do veículo. Para sua segurança e para a segurança dos passageiros, considere cuidadosamente o modo como o veículo está carregado e como operá-lo com segurança. Siga as instruções deste manual em relação à carga, pressão dos pneus, seleção de marchas e velocidade.

- **Não ultrapasse as capacidades de peso do veículo.** A capacidade máxima de peso do veículo está listada na seção de especificações deste manual e em uma etiqueta no veículo. Ao determinar o peso que você está somando ao veículo, inclua o peso do operador, dos passageiros, dos acessórios, das cargas no suporte ou no compartimento de carga, e a carga na barra de engate. O peso combinado desses itens não deve ultrapassar a capacidade máxima de peso.
- As pressões recomendadas dos pneus estão indicadas na seção de especificações deste manual e em uma etiqueta no veículo.

Sempre siga essas instruções:

SOB NENHUMA DESSAS CONDIÇÕES:	EXECUTE TODAS ESTAS ETAPAS:
Operador e/ou carga ultrapassam metade da capacidade máxima de peso	<ol style="list-style-type: none"> 1. Reduza a velocidade. 2. Verifique a pressão dos pneus. 3. Tenha cuidado extra ao operar.
Operação em terreno acidentado	
Operação sobre obstáculos	
Subida de ladeiras	
Reboque	

MANUTENÇÃO INADEQUADA DOS PNEUS

ATENÇÃO

A operação desse veículo com pneus inadequados ou com a pressão dos pneus errada ou irregular poderá causar perda de controle ou acidentes. Sempre use pneus de tamanho e tipos especificados para o seu veículo. Sempre mantenha a pressão adequada nos pneus conforme descrito no manual do proprietário e nas etiquetas de segurança.

OPERAÇÃO EM PAVIMENTAÇÃO

Os pneus desse veículo foram projetados apenas para uso fora de estrada e não para uso em pavimentação. A operação desse veículo em superfícies pavimentadas (incluindo calçadas, estradas, estacionamentos e garagens) pode afetar negativamente o manuseio do veículo e aumentar o risco de perda de controle e acidentes ou capotamentos. Evite operar o veículo sobre pavimentações. Se for inevitável, ande lentamente, por distâncias curtas e evite curvas ou paradas repentinas.

OPERAÇÃO EM ESTRADAS PÚBLICAS

ATENÇÃO

A operação desse veículo em ruas, estradas ou rodovias públicas poderá resultar em colisão com outro veículo. Nunca opere esse veículo em qualquer rua, estrada ou rodovia pública, incluindo estradas de terra e cascalho (a menos que sejam acessíveis para veículos fora de estrada).

OPERAÇÃO EM VELOCIDADE EXCESSIVA

CUIDADO

A operação desse veículo em velocidade excessiva aumenta o risco de perda de controle por parte do operador. Sempre opere a uma velocidade adequada ao terreno, à visibilidade, às condições de operação e suas habilidades.

SALTOS E PROEZAS

CUIDADO

A condução exibicionista aumenta o risco de acidentes ou capotamentos. NÃO faça derrapagens propositalis, “zerinhos”, pulos ou outras proezas ao conduzir. Evite a condução exibicionista.

CURVAS INADEQUADAS

CUIDADO

Curvas inadequadas poderão causar perda de tração, perda de controle, acidentes ou capotamento. Sempre siga os procedimentos adequados para realizar curvas conforme descrito neste manual do proprietário.

Evite curvas fechadas. Nunca faça curvas acelerando demais. Nunca faça manobras com curvas abruptas. Pratique a realização de curvas em baixa velocidade antes de tentar fazê-las em maior velocidade.

SUBIDA INADEQUADA DE LADEIRAS

CUIDADO

A subida inadequada de ladeiras poderá causar perda de controle ou capotamento. Tenha extremo cuidado ao operar em ladeiras. Sempre siga os procedimentos adequados para subir ladeiras conforme descrito neste manual do proprietário.

DESCIDA INADEQUADA EM LADEIRAS



A descida inadequada em ladeiras poderá causar perda de controle ou capotamento. Sempre siga os procedimentos adequados para descer ladeiras conforme descrito neste manual do proprietário.

TRAFEGAR TRANSVERSALMENTE EM LADEIRAS



Não é recomendado conduzir em ladeiras na transversal. O procedimento inadequado poderá causar perda de controle ou capotamento. Evite trafegar na lateral em qualquer ladeira a menos que isso seja absolutamente necessário. Se trafegar na transversal em uma ladeira for inevitável, siga sempre os procedimentos descritos neste manual do proprietário.

PARADA DO MOTOR AO SUBIR UMA LADEIRA



A parada do motor ou a rolagem para trás durante a subida de uma ladeira poderá causar capotamento. Mantenha uma velocidade constante ao subir uma ladeira.

Se você perder totalmente a velocidade de avanço:

Acione os freios gradualmente até que o veículo esteja totalmente parado. Coloque a transmissão em ré e deixe que o veículo deslize lenta e diretamente para baixo aplicando pressões leve no freio para controlar a velocidade.

Se você começar a rolar ladeira abaixo:

Nunca aplique potência do motor. Acione os freios gradualmente até que o veículo esteja totalmente parado. Coloque a transmissão em ré e deixe que o veículo deslize lenta e diretamente para baixo aplicando pressões leve no freio para controlar a velocidade.

OPERAÇÃO EM TERRENO DESCONHECIDO

CUIDADO

Deixar de ter extremo cuidado ao operar em terrenos desconhecidos poderá ocasionar acidentes ou capotamento.

CUIDADO

Terrenos desconhecidos podem conter pedras, saliências ou buracos escondidos que poderão causar perda de controle ou capotamento.

Trafegue lentamente e tenha cuidado extra ao operar em terreno desconhecido. Sempre esteja alerta a mudanças nas condições do terreno.

OPERAÇÃO INADEQUADA EM RÉ

CUIDADO

A operação inadequada em ré poderá resultar em colisão com um obstáculo ou pessoa. Sempre siga os procedimentos de operação indicados neste manual.

Antes de engatar a ré, verifique sempre se há obstáculos ou pessoas atrás do veículo. Quando for seguro prosseguir, dê ré lentamente.

DESLIZAMENTOS OU DERRAPAGENS

CUIDADO

Deixar de ter extremo cuidado ao operar em terrenos excessivamente irregulares, escorregadios ou terrenos soltos poderá causar perda de tração, perda de controle, acidentes ou capotamento. Não opere em superfícies excessivamente escorregadias. Sempre diminua a velocidade e tenha cuidado adicional ao operar em superfícies escorregadias.

CUIDADO

Deslizamentos ou derrapagens devido à perda de tração podem causar perda de controle ou capotamento (se os pneus recuperarem a tração inesperadamente). Sempre siga os procedimentos adequados para a operação em superfícies escorregadias conforme descrito no manual do proprietário.

OPERAÇÃO SOBRE OBSTÁCULOS

CUIDADO

A operação inadequada sobre obstáculos poderá causar perda de controle ou capotamento. Antes de operar em uma área nova, verifique a existência de obstáculos. Evite conduzir sobre obstáculos grandes como pedras ou árvores caídas. Sempre siga os procedimentos adequados indicados neste manual ao operar sobre obstáculos.

OPERAÇÃO NA ÁGUA

CUIDADO

A operação em águas profundas ou com correnteza rápida pode causar perda de tração, perda de controle, capotamento ou acidentes. Nunca opere em águas com correnteza rápida ou em águas que ultrapassem o nível do piso do veículo.

Sempre siga os procedimentos para operar na água conforme descrito neste manual do proprietário.

Freios úmidos podem ter a capacidade de frenagem reduzida. Teste os freios após sair da água. Acione-os levemente e várias vezes trafegando lentamente ao mesmo tempo. O atrito ajudará a secar as pastilhas.

OPERAÇÃO EM CORPOS DE ÁGUA CONGELADOS

ATENÇÃO

Poderão ocorrer ferimentos graves ou morte se o veículo e/ou o operador caírem através do gelo. Nunca opere o veículo sobre um corpo de água congelado a menos que tenha verificado primeiro se o gelo é suficientemente espesso para suportar a força de movimentação do veículo, mais o seu peso e o da carga, juntamente com qualquer outro veículo da sua equipe.

Sempre verifique com residentes e autoridades locais para confirmar as condições e a espessura do gelo por toda a sua rota. Os operadores do veículo assumem todos os riscos associados às condições do gelo sobre corpos de água congelados.

OPERAÇÃO DE UM VEÍCULO DANIFICADO

CUIDADO

A operação de um veículo danificado pode resultar em acidentes. Após qualquer capotamento ou outro acidente, peça a uma oficina de manutenção qualificada para inspecionar a máquina quanto a possíveis danos incluindo (entre outros) cintos de segurança, dispositivos de proteção contra capotamento, freios, acelerador e sistemas de direção.

CARREGAMENTO INADEQUADO

Sobrecarregar o veículo ou transportar cargas de maneira inadequada poderá causar alterações na estabilidade e no manuseio, o que poderá causar perda de controle ou um acidente.

- Sempre siga as instruções deste manual do proprietário para transportar cargas.
- Nunca ultrapasse a capacidade de carga indicada para este veículo.
- A carga deve ser distribuída de forma adequada e presa firmemente.
- Reduza a velocidade ao transportar cargas ou puxar uma carreta. Deixe uma distância maior para a frenagem.

VISIBILIDADE BAIXA

CUIDADO

A operação desse veículo no escuro ou com tempo ruim poderá resultar em colisão ou acidente, especialmente se operar em uma estrada ou rua. Este veículo não é equipado com luzes aprovadas para estradas. Opere esse veículo apenas fora de estrada. Tome cuidado e conduza a velocidades reduzidas em condições de visibilidade reduzida como nevoeiro, chuva e escuridão. Limpe os faróis frequentemente e troque lâmpadas queimadas imediatamente.

SISTEMAS DE ESCAPE QUENTES

ATENÇÃO

Os componentes do sistema de escape ficam muito quentes durante e após o uso do veículo. Componentes quentes podem causar queimaduras e incêndios. Não toque nos componentes do sistema de escape quentes. Sempre mantenha materiais combustíveis afastados do sistema de escape. Tome cuidado ao trafegar sobre grama alta, especialmente grama seca, e ao trafegar em condições com lama. Inspeccione sempre a parte inferior do veículo e as áreas próximas ao sistema de escape após dirigir sobre grama, ervas daninhas, mato alto, outras coberturas de solo altas e condições com lama. Remova imediatamente qualquer grama, detritos ou materiais estranhos que grudem no veículo, e preste atenção especial à área do sistema de escape.

EXPOSIÇÃO AO ESCAPE

CUIDADO

Os gases de escape do motor são venenosos e podem causar perda de consciência ou morte em um curto período. Nunca ligue o motor ou o deixe funcionar em uma área fechada. Opere esse veículo apenas em áreas externas ou bem ventiladas.

REABASTECIMENTO

A gasolina é altamente inflamável e explosiva sob certas condições.

- Sempre tenha extremo cuidado quando manusear gasolina.
- Sempre desligue o motor ao reabastecer.
- Sempre reabasteça em locais externos ou em uma área bem ventilada e livre de qualquer fonte de chamas ou fagulhas.
- NUNCA transporte combustível ou outros líquidos inflamáveis no veículo. A não observância dessa instrução poderá causar ferimentos de queimadura graves ou morte.
- Não fume nem permita chamas expostas ou fagulhas na área, ou perto da área, em que o reabastecimento está sendo feito ou onde a gasolina é armazenada.
- Não sobrecarregue o tanque. Não encha até o gargalo do tanque.
- Se a gasolina atingir sua pele ou suas roupas, lave imediatamente com sabão e água e troque de roupa.

USO NÃO AUTORIZADO DO VEÍCULO

Deixar as chaves na ignição pode levar ao uso não autorizado do veículo por alguém com menos de 16 anos, sem habilitação ou sem o treinamento adequado. Isso poderá causar acidentes ou capotamento. Sempre retire a chave da ignição quando o veículo não estiver sendo usado.

MODIFICAÇÕES NOS EQUIPAMENTOS

Seu veículo POLARIS foi projetado para proporcionar uma operação segura quando usado conforme indicado. As modificações em seu veículo podem afetar negativamente sua estabilidade. Poderá ocorrer a falha de componentes críticos da máquina devido à operação com qualquer modificação, especialmente as que aumentam a velocidade ou potência. Este veículo poderá ficar menos estável em velocidades superiores àquelas para as quais foi projetado. Poderá ocorrer perda de controle em altas velocidades.

Não instale nenhum acessório não aprovado pela POLARIS, nem modifique o veículo com a finalidade de aumentar a velocidade ou a potência. Qualquer modificação ou instalação de acessórios não aprovados pela POLARIS poderá criar um risco considerável à segurança e aumentar o risco de ferimentos.

A garantia limitada da POLARIS sobre seu veículo POLARIS será extinta se qualquer equipamento e/ou modificação não aprovado pela POLARIS for instalado ou realizada no veículo para aumentar sua velocidade ou potência.

O acréscimo de certos acessórios, incluindo (mas sem se limitar a) cortadores de grama, pneus, pulverizadores ou bastidores grandes pode alterar as características de manuseio do veículo. Use apenas acessórios aprovados pela POLARIS e familiarize-se com seu funcionamento e efeito sobre o veículo.

O acréscimo de certos acessórios, incluindo (entre outros) alto-falantes suspensos, pode alterar a altura dianteira do veículo. A Polaris recomenda a seleção de um capacete compatível com os equipamentos de seu veículo e que proporcione a maior altura dianteira. Sempre use um capacete que atenda ou ultrapasse as especificações deste Manual do Proprietário. Consulte a seção Equipamentos de segurança de condução deste Manual do Proprietário para obter mais informações. Use apenas acessórios aprovados pela POLARIS.

PARA OBTER MAIS INFORMAÇÕES SOBRE SEGURANÇA NOS ESTADOS UNIDOS, ligue para a POLARIS pelo número 1-800-342-3764.

CARACTERÍSTICAS E CONTROLES

RANGER 1000

LOCALIZAÇÃO DE COMPONENTES

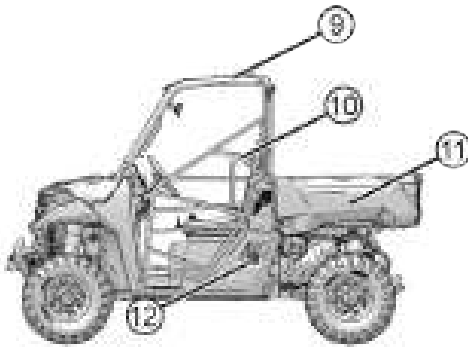
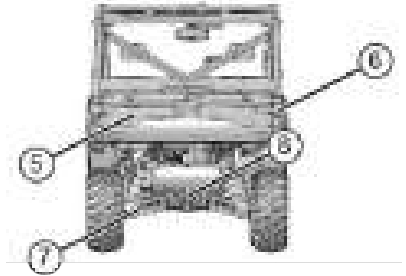
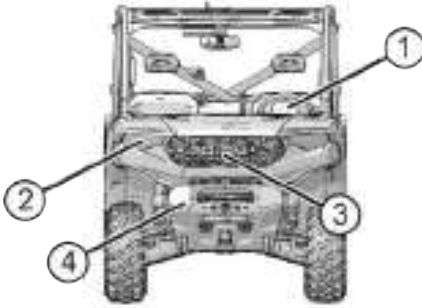

- ① Console
- ② Faróis
- ③ Radiador
- ④ Para-choque
- ⑤ Tampa traseira
- ⑥ Luzes traseiras
- ⑦ Capa da junta homocinética/pinça traseira
- ⑧ Engate receptor
- ⑨ Estrutura da cabine do ROPS (sistema de proteção contra capotamento)
- ⑩ Barra lateral
- ⑪ Compartimento de carga
- ⑫ Tampa do tanque de combustível
- ⑬ Bloco de fusíveis (sob o assento)

RANGER CREW 1000

LOCALIZAÇÃO DE COMPONENTES

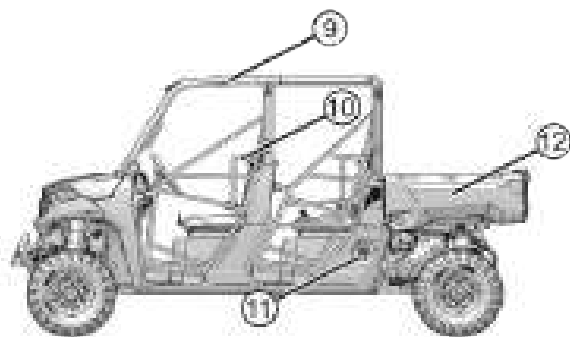
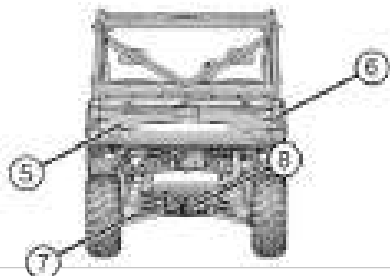
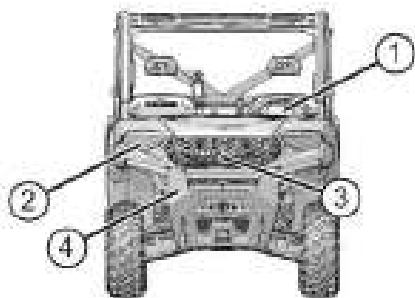

- | | |
|---|--|
| ① Console | ⑧ Engate receptor |
| ② Faróis | ⑨ Estrutura da cabine do ROPS (sistema de proteção contra capotamento) |
| ③ Radiador | ⑩ Barra lateral |
| ④ Para-choque/protetor frontal | ⑪ Tampa do tanque de combustível |
| ⑤ Tampa traseira | ⑫ Compartimento de carga |
| ⑥ Luzes traseiras | ⑬ Bloco de fusíveis (sob o assento) |
| ⑦ Capa da junta homocinética/pinça traseira | |

CONSOLE

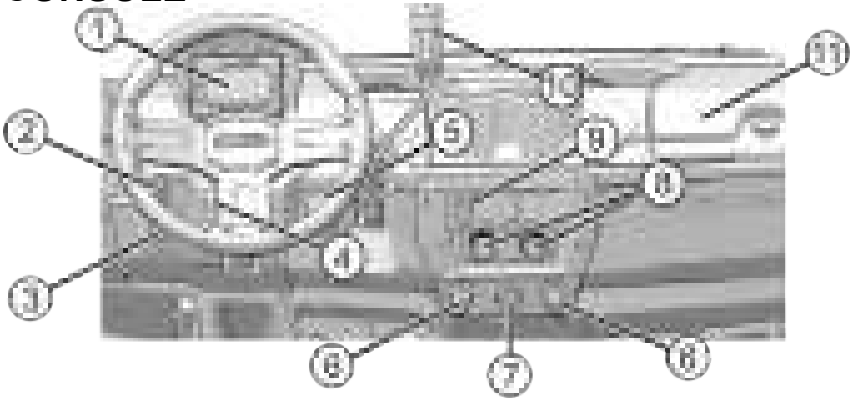

- ① Painel de instrumentos
- ② Interruptor de luz
- ③ Interruptor do guincho (se equipado)
- ④ Alavanca de ajuste do volante de direção
- ⑤ Ignição
- ⑥ Tomadas auxiliares de 12 V
- ⑦ Tomada de carga de compensação da bateria
- ⑧ Controles de temperatura (se equipado)
- ⑨ Interruptor da tração em todas as rodas
- ⑩ Seletor de marchas (alavanca de câmbio)
- ⑪ Compartimento de armazenamento

VOLANTE DE DIREÇÃO

O volante de direção pode ser inclinado para cima ou para baixo conforme a preferência do condutor. Levante e segure a alavanca de ajuste do volante de direção ① deslocando-o ao mesmo tempo para cima ou para baixo. Solte a alavanca quando o volante de direção estiver na posição desejada. Certifique-se sempre de que a posição do volante de direção não impeça a operação apropriada do pedal do freio, do pedal do acelerador e de todos os demais controles.



SELETOR DE MARCHAS

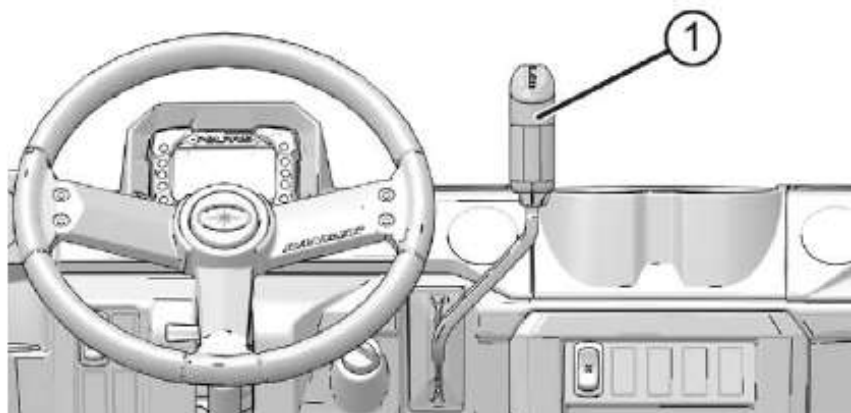

Para mudar de marcha, pare o veículo e, com o motor em marcha lenta, mova a alavanca ① até a marcha desejada. Não tente mudar as marchas com a rotação do motor acima da marcha lenta ou com o veículo em movimento.

- H: Marcha alta
- L: Marcha baixa
- N: Neutro
- R: Ré
- P: Estacionamento

A marcha baixa é a faixa de transmissão primária para o *RANGER*. A marcha alta se destina para uso em superfícies compactadas com cargas leves. Sempre que o veículo ficar desacompanhado, coloque a transmissão em ESTACIONAMENTO.

DICA

A manutenção do ajuste da articulação do câmbio é importante para garantir o funcionamento correto da transmissão. Seu revendedor POLARIS pode ajudá-lo a resolver qualquer problema com o câmbio.

AVISO

Não tente mudar de marcha com o veículo em movimento ou poderão ocorrer danos à transmissão. Sempre mude de marcha com o veículo parado e o motor em marcha lenta.

USO DE MARCHA BAIXA

A marcha baixa é a faixa de transmissão primária para o *RANGER*. A marcha alta se destina para uso em superfícies compactadas com cargas leves. Sempre que o veículo ficar desacompanhado, coloque a transmissão em ESTACIONAMENTO.

Mude sempre para uma marcha baixa para qualquer uma das seguintes condições.

- Operação em terrenos acidentados ou sobre obstáculos
- Carregamento do veículo sobre um reboque
- Subida de ladeiras
- Reboque de cargas pesadas
- Dirigir lentamente – menos de 16 km/h (10 mi/h)
- Operação na lama

CARACTERÍSTICAS E CONTROLES

INTERRUPTORES

Nem todos os interruptores estão presentes em todos os modelos.

INTERRUPTOR DE IGNIÇÃO

O interruptor de ignição ① é um interruptor acionado por chave de três posições. A chave pode ser retirada da ignição quando estiver na posição DESLIGADA.



DESLIGADA	O motor está desligado. Os circuitos elétricos são desligados.
LIGADA	Os circuitos elétricos estão ligados. Podem ser usados equipamentos elétricos.
PARTIDA	Vire a chave até a posição PARTIDA para acionar o motor de partida elétrico. A chave volta para a posição LIGADA quando solta.

INTERRUPTOR DE LUZ

O interruptor de ignição deve estar na posição LIGADA/FUNIONAMENTO para que se possa acionar os faróis. Pressione a parte superior do interruptor na direção do painel para acionar o farol alto. Desloque o interruptor para a posição central para acionar o farol baixo. Pressione a parte inferior do interruptor para desligar o farol.



INTERRUPTOR DA AWD

O interruptor da AWD tem três posições: tração em todas as rodas (AWD), bloqueio do diferencial/tração em duas rodas (2WD) e desligado (1WD/modo TURF).

Pressione a parte superior do interruptor para acionar a tração em todas as rodas (AWD).

Desloque o interruptor para a posição central para bloquear o diferencial e operar com tração em duas rodas (2WD).

Pressione a parte inferior do interruptor para desbloquear o diferencial e permitir as rodas de tração traseiras operem de maneira independente (1WD). Esse modo de operação é adequado para dirigir em gramados ou quando não é necessária uma tração ativa.



TOMADAS AUXILIARES

O veículo é equipado com tomadas de acessórios de 12 V no painel. Use as tomadas para alimentar uma luz auxiliar ou outros acessórios ou luzes opcionais. Para o serviço, a tomada do painel fica sob o painel.



TOMADA DE CARGA DE COMPENSAÇÃO DA BATERIA

O veículo é equipado com uma tomada dedicada para a carga de compensação da bateria durante períodos prolongados de inatividade.

Se você não dirigir o veículo por mais de DUAS SEMANAS, a Polaris recomenda o uso do carregador de 2 A BatteryMINDER® 2012 AGM (Peça N.º 2415295), que pode ser encomendado em seu revendedor.

A Polaris oferece um acessório de carga com seu veículo, que permite uma fácil conexão à bateria por meio da tomada de carga de compensação da bateria, localizada no painel. Durante o carregamento, coloque o carregador fora do veículo e proteja-o contra umidade.



PEDAIS

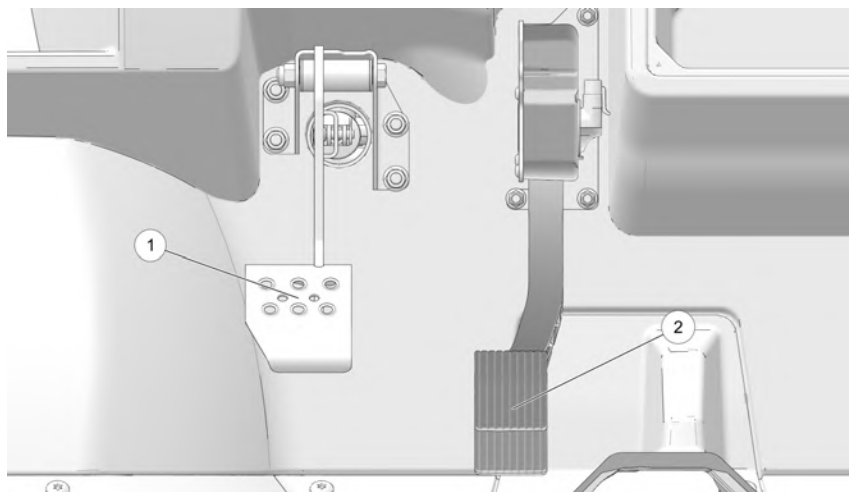

PEDAL DE FREIO

Pressione o pedal de freio ① para reduzir a velocidade ou parar o veículo. Acione os freios durante a partida do motor.

Quando o pedal do freio é pressionado, a luz de freio acende. Verifique a luz de freio antes de cada condução.

1. Gire o interruptor de ignição até a posição LIGADO.
2. Acione os freios. A luz de freio deve acender depois de aproximadamente 10 mm (0,4 pol.) de curso do pedal.

PEDAL DO ACELERADOR

Pressione o pedal do acelerador ② para aumentar a rotação do motor. A pressão da mola faz o pedal voltar para a posição de repouso quando ele é liberado. Sempre verifique se o pedal do acelerador volta normalmente antes de ligar o motor.

DICA

Se o pedal do acelerador e o pedal do freio forem acionados simultaneamente a potência do motor poderá ser limitada.

ASSENTO - MODELOS PADRÃO

REMOÇÃO DO ASSENTO

Para acessar a área debaixo do assento, puxe a borda traseira do assento para cima para liberar os pinos de trava dos anéis isolantes. Em seguida, role o assento para frente.

Para remover completamente um assento, role-o para frente e levante as abas dos suportes da base do assento.

Certifique-se sempre de que todos os assentos estejam adequadamente instalados e firmemente travados antes da operação. Empurre firmemente a traseira de cada assento para baixo, até que os pinos de trava se assentem totalmente nos anéis isolantes.

INSPEÇÃO DOS CINTOS DE SEGURANÇA

Inspeccione todos os cintos de segurança quanto ao funcionamento correto antes de cada uso do veículo.

1. Pressione a placa da trava na fivela até ouvir um clique. A placa da trava deve deslizar suavemente na fivela. Um clique indica que ele está travado firmemente.
2. Pressione a trava de liberação vermelha do meio da fivela para certificar-se que ela se solte livremente.
3. Puxe cada cinto de segurança ao máximo para fora e verifique se há danos, incluindo cortes, desgastes, esgarçamento ou enrijecimentos em todo o comprimento. Se algum dano for encontrado ou se o cinto de segurança não funcionar corretamente, peça a um revendedor autorizado que verifique e/ou substitua o sistema do cinto de segurança.
4. Para limpar a sujeira e os detritos do cinto de segurança, passe uma esponja com sabão neutro e água. Não use alvejantes, corantes ou detergentes caseiros. Enxágue todo o comprimento da trama do cinto. Use uma mangueira de jardim para lavar o retrator e os alojamentos das travas regularmente.

CINTOS DE SEGURANÇA

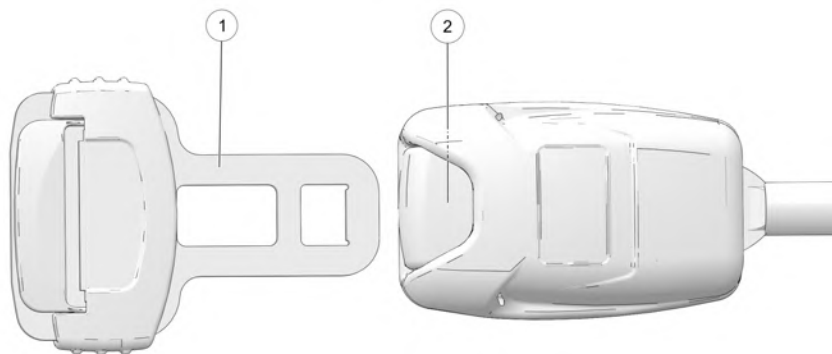

Este veículo é equipado com cintos de segurança de cintura e diagonais de três pontos para o operador e os passageiros. Certifique-se sempre de que os cintos de segurança estejam afivelados para todos os ocupantes antes da operação. O cinto de segurança do condutor é equipado com um intertravamento. A velocidade do veículo será limitada a 24 km/h (15 mi/h) se o cinto de segurança não estiver afivelado.

ATENÇÃO

A queda de um veículo em movimento pode resultar em ferimentos graves ou morte. Sempre afiv ele seu cinto de segurança com firmeza antes de operar ou viajar no veículo.

Para afivelar o cinto de segurança corretamente, siga este procedimento:

1. Para cintos de 3 pontos, puxe a trava do cinto de segurança ① para baixo e sobre o seu tórax na direção da fivela na borda interna do assento. O cinto deve se ajustar firmemente nos quadris e diagonalmente sobre o tórax. Certifique-se de que o cinto não esteja torcido.
2. Pressione a placa da trava ① na fivela ② até ouvir um clique.
3. Solte o cinto, ele apertará sozinho.
4. Para desafivelar o cinto de segurança, pressione o botão quadrado vermelho no centro da fivela.

COMPARTIMENTOS DE ARMAZENAMENTO E ASSENTO

O compartimento elétrico está localizado sob o assento central mais recuado. Nunca use essa área para armazenamento. Os compartimentos de armazenamento estão localizados sob todos os outros assentos. Remova o compartimento de carga, sob o assento direito mais recuado do passageiro, para acessar a bateria.

Puxe a borda traseira do assento para cima para liberar os pinos de trava dos anéis isolantes. Role o assento para frente para acessar a área sob o assento. Para remover completamente um assento, role-o para frente e levante as abas dos suportes da base do assento.

Certifique-se sempre de que todos os assentos estejam adequadamente instalados e firmemente travados antes da operação. Empurre firmemente a traseira de cada assento para baixo, até que os pinos de trava se assentem totalmente nos anéis isolantes.

ASSENTO – MODELOS PREMIUM

REMOÇÃO DO ASSENTO

Para remover o assento do condutor, levante a parte traseira do assento e gire a base do assento para cima e para frente.

Para o assento do passageiro, puxe a borda traseira do assento para cima para liberar os pinos de trava dos anéis isolantes. Em seguida, role o assento para frente para acessar a área sob o assento. Para remover completamente um assento, role-o para frente e levante as abas dos suportes da base do assento.

INSPEÇÃO DOS CINTOS DE SEGURANÇA

Inspeccione todos os cintos de segurança quanto ao funcionamento correto antes de cada uso do veículo.

1. Pressione a placa da trava na fivela até ouvir um clique. A placa da trava deve deslizar suavemente na fivela. Um clique indica que ele está travado firmemente.
2. Pressione a trava de liberação vermelha do meio da fivela para certificar-se que ela se solte livremente.

CARACTERÍSTICAS E CONTROLES

3. Puxe cada cinto de segurança ao máximo para fora e verifique se há danos, incluindo cortes, desgastes, esgarçamento ou enrijecimentos em todo o comprimento. Se algum dano for encontrado ou se o cinto de segurança não funcionar corretamente, peça a um revendedor autorizado que verifique e/ou substitua o sistema do cinto de segurança.
4. Para limpar a sujeira e os detritos do cinto de segurança, passe uma esponja com sabão neutro e água. Não use alvejantes, corantes ou detergentes caseiros. Enxágue todo o comprimento da trama do cinto. Use uma mangueira de jardim para lavar o retrator e os alojamentos das travas regularmente.

CINTOS DE SEGURANÇA

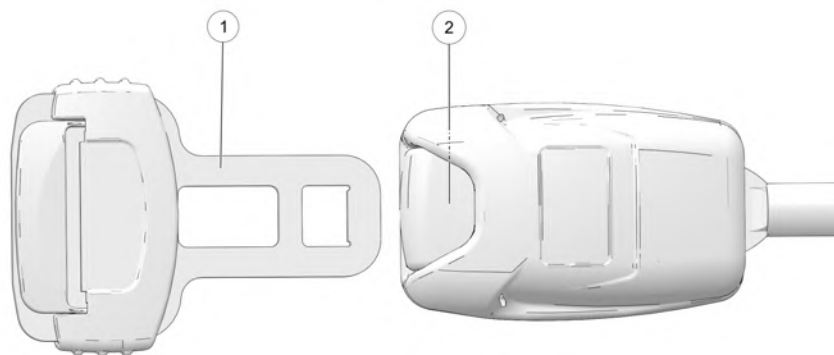

Este veículo é equipado com cintos de segurança de cintura e diagonais de três pontos para o operador e os passageiros. Certifique-se sempre de que os cintos de segurança estejam afivelados para todos os ocupantes antes da operação. O cinto de segurança do condutor é equipado com um intertravamento. A velocidade do veículo será limitada a 24 km/h (15 mi/h) se o cinto de segurança não estiver afivelado.

ATENÇÃO

A queda de um veículo em movimento pode resultar em ferimentos graves ou morte. Sempre afiv ele seu cinto de segurança com firmeza antes de operar ou viajar no veículo.

Para afivelar o cinto de segurança corretamente, siga este procedimento:

1. Para cintos de 3 pontos, puxe a trava do cinto de segurança ① para baixo e sobre o seu tórax na direção da fivela na borda interna do assento. O cinto deve se ajustar firmemente nos quadris e diagonalmente sobre o tórax. Certifique-se de que o cinto não esteja torcido.
2. Pressione a placa da trava ① na fivela ② até ouvir um clique.
3. Solte o cinto, ele apertará sozinho.
4. Para desafivelar o cinto de segurança, pressione o botão quadrado vermelho no centro da fivela.

COMPARTIMENTOS DE ARMAZENAMENTO E ASSENTO

O compartimento elétrico está localizado sob o assento central mais recuado. Nunca use essa área para armazenamento. Os compartimentos de armazenamento estão localizados sob todos os outros assentos. Remova o compartimento de carga, sob o assento direito mais recuado do passageiro, para acessar a bateria.

Certifique-se sempre de que todos os assentos estejam devidamente instalados antes da operação. Empurre firmemente a traseira de cada assento para baixo, até que os pinos de trava se assentem totalmente nos anéis isolantes.

ASSENTO DO CONDUTOR

Para acessar a área de armazenamento sob o assento do condutor, acesse a parte traseira do assento do condutor e puxe a trava para cima. Role a parte inferior do assento para frente, na direção do volante de direção.

ASSENTO DO PASSAGEIRO

Para acessar a área de armazenamento debaixo do assento do passageiro, puxe a borda traseira do assento para cima para liberar os pinos de trava dos anéis isolantes. Role o assento para frente para acessar a área sob o assento. Para remover completamente um assento, role-o para frente e levante as abas dos suportes da base do assento.

DIREÇÃO ELETRÔNICA (SE EQUIPADO)

A direção eletrônica (EPS) é acionada quando a chave da ignição é virada para a posição LIGADA. A EPS se mantém ligada se o veículo estiver em movimento ou em marcha lenta. Para economizar energia da bateria, a EPS se desliga 5 minutos após o motor ser desligado se a chave permanecer na posição LIGADA. O indicador de advertência da EPS se ilumina para indicar que ela foi desligada. Desligue e ligue a chave para redefinir a unidade. Se a luz permanecer ligada após a partida do motor, o sistema da EPS está inoperante. Consulte seu revendedor POLARIS ou outra pessoa qualificada assim que possível para realizar o reparo. Continuar a operação pode resultar em danos permanentes à unidade EPS e maior esforço no estereçamento.

TAMPA DO TANQUE DE COMBUSTÍVEL

A tampa do abastecimento do tanque de combustível ① localiza-se no lado esquerdo do veículo, próxima ao assento do condutor. Para fechar, aperte a tampa do tanque de combustível até que faça clique duas vezes. Ao reabastecer, use sempre gasolina com ou sem chumbo com uma octanagem mínima de 87 R+M/2 octanas. Não use combustível com teor de etanol acima de 10%, como o combustível E-85.

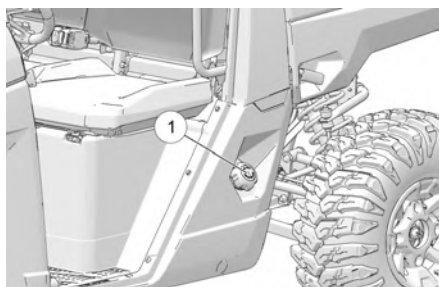

Sempre certifique-se de que a tampa do abastecimento do tanque de combustível esteja completamente apertada e presa antes de operar ou transportar o veículo.

REDES DA CABINE (SE EQUIPADO)

ATENÇÃO

Conduzir esse veículo sem usar as redes da cabine (ou portas, se equipado) aumenta o risco de ferimentos graves ou morte em caso de um acidente ou capotamento. As redes da cabine (ou portas) devem ser usadas sempre pelo operador e pelos passageiros. Certifique-se de que todas as travas estejam firmes antes de operar o veículo

Sempre inspecione as redes da cabine e travas em relação ao aperto, desgaste e danos antes de cada uso do veículo. Use os ajustadores de cinta para apertar as cintas soltas. Substitua imediatamente redes da cabine e travas desgastadas ou danificadas com redes da cabine e travas novas. Seu revendedor POLARIS ou técnico qualificado pode auxiliar.

FIXAÇÃO DA REDE

1. Posicione a haste inferior da rede no suporte no nível do piso.
2. Conecte a trava na borda superior da rede na trava do receptor montada na estrutura dianteira.

ABERTURA DA REDE

1. Para sair do veículo, solte a trava superior dianteira.
2. Gire a rede para trás e deslize a haste inferior da rede para fora do suporte para removê-la.
3. Deixe a rede ficar suspensa livremente fora do veículo ao descer.

ESTRUTURA DE PROTEÇÃO CONTRA CAPO-TAMENTO (ROPS)

A estrutura de proteção contra capotamento (ROPS) deste veículo atende aos requisitos de desempenho contra capotamento da norma OSHA® 1928.53. Sempre peça ao seu revendedor autorizado que inspecione cuidadosamente a ROPS caso ela seja danificada de alguma forma.

Nenhum dispositivo pode assegurar a proteção do ocupante no caso de um capotamento. Sempre siga todas as práticas de operação segura indicadas neste manual para evitar capotamento do veículo.



O capotamento do veículo poderá causar ferimentos graves ou morte. Sempre evite operar o veículo de uma maneira que possa ocasionar capotamento.

TRAVAS DO CAPÔ

Para remover o capô, gire as travas do capô ① 1/4 de volta e levante o capô afastando-o do veículo.

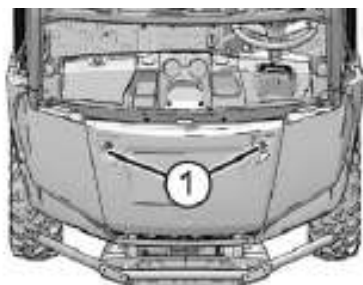

SUPORTE DO ENGATE DO REBOQUE

Esse veículo é equipado com um suporte do engate receptor do reboque. Os equipamentos de reboque de carretas não são fornecidos com este veículo.

Para evitar ferimentos e danos materiais, sempre obedeça às advertências e capacidades de reboque.

PAINEL DE INSTRUMENTOS

VISÃO GERAL

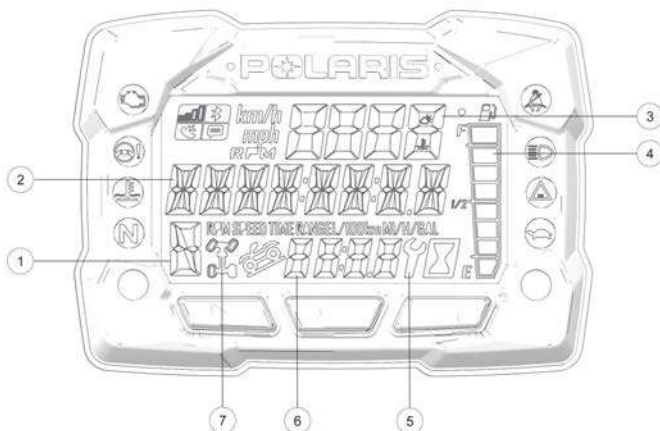

AVISO

A utilização de uma lavadora de alta pressão pode danificar o painel de instrumentos. Lave o veículo à mão ou com uma mangueira de jardim usando sabão neutro. Não use álcool para limpar o painel de instrumentos. Não permita que sprays contra insetos entrem em contato com a lente. Limpe imediatamente qualquer respingo de gasolina sobre o painel de instrumentos.

<p>① Indicador de marcha</p>	<p>H = Marcha alta L = Marcha baixa N = Neutro R = Ré P = Estacionamento – = Erro no sinal da marcha (ou alavanca de câmbio entre marchas)</p>
<p>② Área de exibição 2</p>	<p>Essa área exibe o odômetro, o odômetro parcial, o odômetro parcial 2, a tensão, a temperatura do motor, o horímetro do motor, o intervalo de horas de serviço, a velocidade em relação ao solo ou a rotação do motor.</p>
<p>③ Área de exibição 1</p>	<p>Essa área exibe a rotação do motor, a velocidade em relação ao solo ou a temperatura do líquido de arrefecimento.</p>
<p>④ Indicador de combustível</p>	<p>Os segmentos do indicador de combustível mostram o nível do tanque de combustível. Quando o último segmento apaga, é ativada uma advertência de pouco combustível. Todos os segmentos, inclusive o ícone do combustível, piscam. Reabasteça imediatamente.</p>
<p>⑤ Indicador de serviço</p>	<p>O símbolo de uma chave de boca piscando alerta ao operador que o intervalo de serviço predeterminado foi alcançado. Seu revendedor POLARIS pode fazer a manutenção programada. Consulte a página 72 para obter mais informações.</p>

CARACTERÍSTICAS E CONTROLES

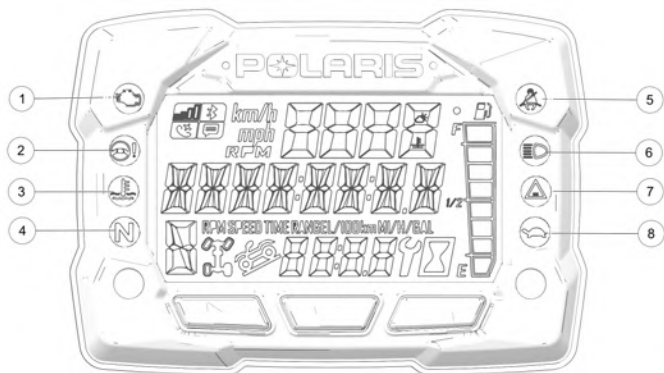

⑥ Relógio	O relógio exibe as horas no formato de 12 ou 24 horas.
⑦ Indicador AWD	Segmentos do indicador se iluminam com base no modo de tração acionado.

LÂMPADAS INDICADORAS



① Verificar motor		Esse indicador aparecerá se ocorrer uma falha relacionada à injeção eletrônica de combustível. Não opere o veículo se essa advertência aparecer. Poderão ocorrer danos graves ao motor. Seu revendedor autorizado POLARIS pode ajudá-lo.
② Advertência da EPS (se equipado)		Este indicador se ilumina quando ocorre uma falha no sistema EPS. Seu revendedor autorizado POLARIS pode ajudá-lo. A operação da EPS é possível com a chave ligada/motor desligado até 5 minutos.
③ Motor quente		Essa lâmpada acende para indicar superaquecimento no motor. Se o indicador pisca, existe uma condição grave de superaquecimento.
④ Neutro		Essa lâmpada acende quando a transmissão está em ponto morto e a chave da ignição está na posição LIGADA.
⑤ Capacete/cinto de segurança (se equipado)		Essa lâmpada pisca por vários segundos quando a chave é virada para a posição LIGADA. A lâmpada é um lembrete para o operador para usar capacete e cinto de segurança (se equipado) antes de operar.
⑥ Farol alto		Essa lâmpada acende quando o interruptor do farol é ajustado como farol alto.

CARACTERÍSTICAS E CONTROLES

⑦ Falha do chassi		Se aplicável.
⑧ Desempenho limitado		Nos modelos equipados com limitador de velocidade baixa, a luz indicadora permanece ligada quando o limitador de velocidade baixa está ativo.

ÁREA DE EXIBIÇÃO 1



Pressione o botão MODO para alterar a exibição das informações na Área 1 ①.

Velocidade



Temperatura do motor



CARACTERÍSTICAS E CONTROLES

RPM



Temperatura ambiente (opcional)



ÁREA DE EXIBIÇÃO 2

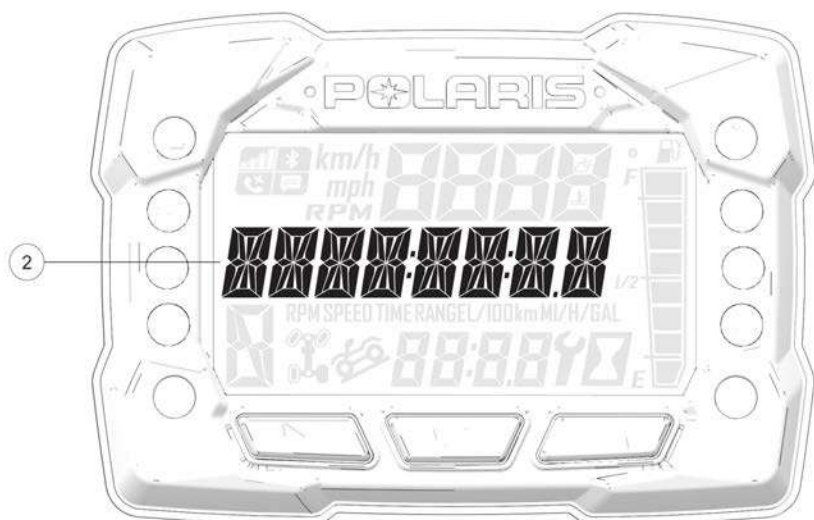

Pressione os botões para cima/para baixo para alterar a exibição das informações na Área 2 ②.

Odômetro



Temperatura do motor



Percurso 1



Temperatura ambiente (opcional)



CARACTERÍSTICAS E CONTROLES

Percurso 2



RPM

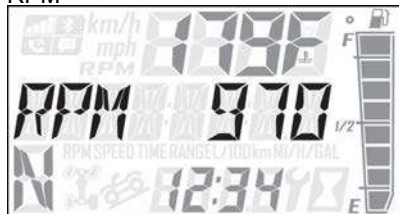

Tensão

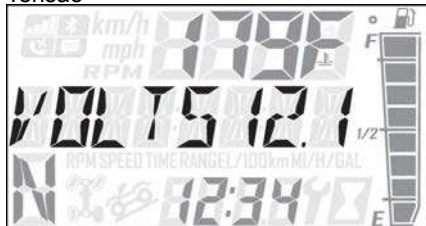

Velocidade



Horas do motor



Horas de serviço



MENU DE OPÇÕES



Pressione e segure o botão MODO para entrar no menu de opções.

MENU DE OPÇÕES	NOTAS
Diagnostic Codes (códigos de diagnóstico)	Exibe apenas se há códigos de falha presentes ou armazenados.
Units - Distance (unidades – distância)	Selecione KPH ou MPH.
Units – Temp (unidades – temperatura)	Selecione entre °C e °F.
Clock (relógio)	Selecione entre 12H ou 24H e ajuste a hora.
Backlight Color (cor da luz de fundo)	Selecione entre azul ou vermelho.
Backlight Level (nível da luz de fundo)	Ajuste o nível de brilho da luz de fundo.
Service Hours (horas de serviço)	Visualizar/ajustar as horas de serviço.
Exit Menu (sair do menu)	Sair.

SELEÇÃO DE UNIDADE – DISTÂNCIA

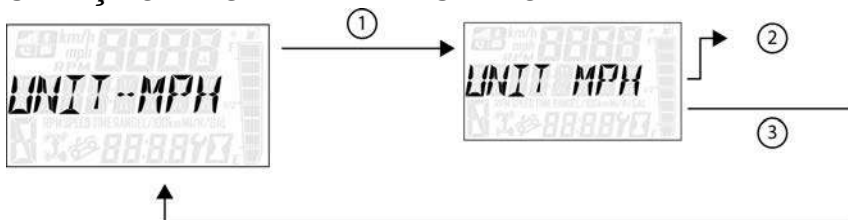

1. Pressione e segure o botão MODO para entrar no menu de opções.

AVISO

“OPTIONS” (opções) será exibido na tela por 3 segundos antes de mostrar o primeiro item do menu.

2. Selecione “UNIT – Distance” (unidade – distância) no menu de opções pressionando o botão MODO.

Consulte a imagem mostrada acima:

- ① Pressione o botão MODO.
 - ② Pressione os botões para cima/para baixo para alterar as unidades (KPH ou MPH).
 - ③ Com a unidade correta exibida, pressione o botão MODO, que assim definirá a unidade e retornará ao menu de opções.
3. Para sair do menu de opções, o usuário pode selecionar a função Sair do menu no menu de opções, pode manter pressionado o botão MODO e sair do menu de opções, ou não pressionar nenhum botão por 10 segundos, o que fará com que se saia do menu de opções.

SELEÇÃO DE UNIDADE – TEMPERATURA

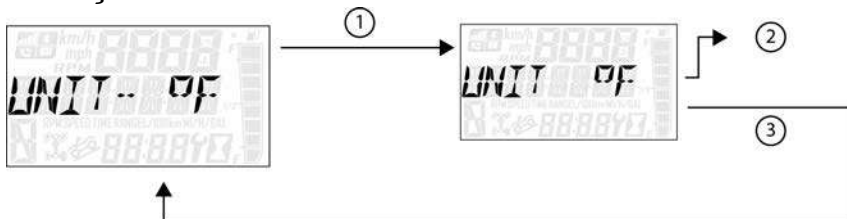

1. Pressione e segure o botão MODO para entrar no menu de opções.

AVISO

“OPTIONS” (opções) será exibido na tela por 3 segundos antes de mostrar o primeiro item do menu.

2. Selecione “UNIT – Temp” (unidade – temperatura) no menu de opções pressionando o botão MODO.

Consulte a imagem mostrada acima:

- ① Pressione o botão MODO.
 - ② Pressione os botões para cima/para baixo para alterar as unidades (°C ou °F).
 - ③ Com a unidade correta exibida, pressione o botão MODO, que assim definirá a unidade e retornará ao menu de opções.
3. Para sair do menu de opções, o usuário pode selecionar a função Sair do menu no menu de opções, pode manter pressionado o botão MODO e sair do menu de opções, ou não pressionar nenhum botão por 10 segundos, o que fará com que se saia do menu de opções.

RELÓGIO

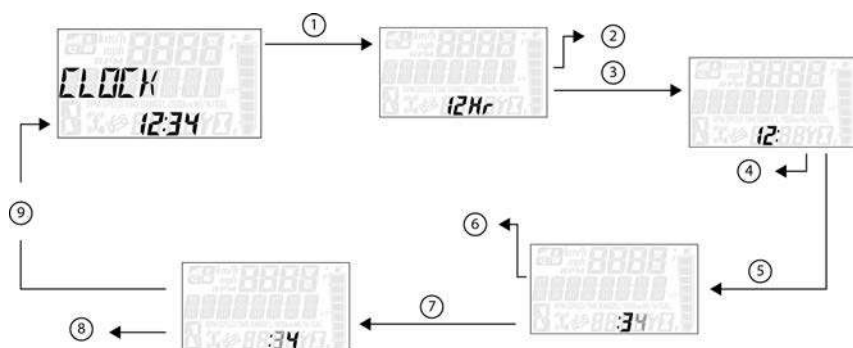

1. Pressione e segure o botão MODO para entrar no menu de opções.

AVISO

“OPTIONS” (opções) será exibido na tela por 3 segundos antes de mostrar o primeiro item do menu.

2. Selecione “Clock” (relógio) no menu de opções pressionando o botão MODO.

Consulte a imagem mostrada acima:

- ① Pressione o botão MODO.
 - ② Pressione os botões para cima/para baixo para alterar as unidades (12h ou 24h).
 - ③ Com a unidade correta exibida, pressione o botão MODO, o que irá definir a unidade.
 - ④ Pressione os botões para cima/para baixo para alterar as unidades (muda as horas).
 - ⑤ Com a unidade correta exibida, pressione o botão MODO, o que irá definir a unidade.
 - ⑥ Pressione os botões para cima/para baixo para alterar as unidades (de 10 em 10 minutos).
 - ⑦ Com a unidade correta exibida, pressione o botão MODO, o que irá definir a unidade.
 - ⑧ Pressione os botões para cima/para baixo para alterar as unidades (de 1 em 1 minuto).
 - ⑨ Com a unidade correta exibida, pressione o botão MODO, o que irá definir a unidade e retornar ao menu de opções.
3. Para sair do menu de opções, o usuário pode selecionar a função Sair do menu no menu de opções, pode manter pressionado o botão MODO e sair do menu de opções, ou não pressionar nenhum botão por 10 segundos, o que fará com que se saia do menu de opções.

COR DA LUZ DE FUNDO

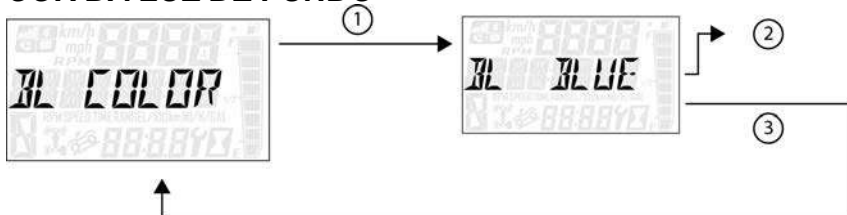

1. Pressione e segure o botão MODO para entrar no menu de opções.

AVISO

“OPTIONS” (opções) será exibido na tela por 3 segundos antes de mostrar o primeiro item do menu.

2. Selecione “Backlight Color” (cor da luz de fundo) no menu de opções pressionando o botão MODO.

Consulte a imagem mostrada acima:

- ① Pressione o botão MODO.
 - ② Pressione os botões para cima/para baixo para alterar as unidades (azul ou vermelho).
 - ③ Com a unidade correta exibida, pressione o botão MODO, que assim definirá a unidade e retornará ao menu de opções.
3. Para sair do menu de opções, o usuário pode selecionar a função Sair do menu no menu de opções, pode manter pressionado o botão MODO e sair do menu de opções, ou não pressionar nenhum botão por 10 segundos, o que fará com que se saia do menu de opções.

NÍVEL DA LUZ DE FUNDO

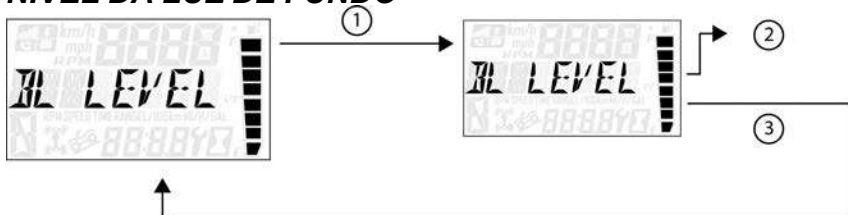

1. Pressione e segure o botão MODO para entrar no menu de opções.

AVISO

“OPTIONS” (opções) será exibido na tela por 3 segundos antes de mostrar o primeiro item do menu.

2. Selecione “Backlight Level” (nível da luz de fundo) no menu de opções pressionando o botão MODO.

Consulte a imagem mostrada acima:

- ① Pressione o botão MODO.
 - ② Pressione os botões para cima/para baixo para alterar as unidades (aumentar ou diminuir nível).
 - ③ Com a unidade correta exibida, pressione o botão MODO, que assim definirá a unidade e retornará ao menu de opções.
3. Para sair do menu de opções, o usuário pode selecionar a função Sair do menu no menu de opções, pode manter pressionado o botão MODO e sair do menu de opções, ou não pressionar nenhum botão por 10 segundos, o que fará com que se saia do menu de opções.

CARACTERÍSTICAS E CONTROLES

HORAS DE SERVIÇO

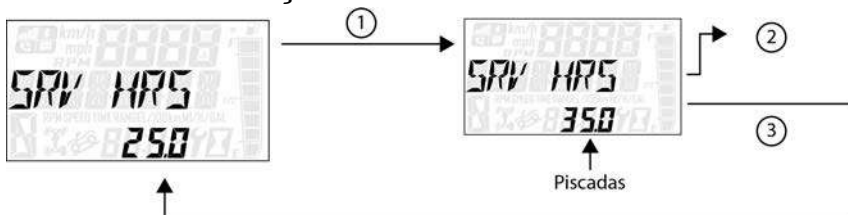

1. Pressione e segure o botão MODO para entrar no menu de opções.

AVISO

“OPTIONS” (opções) será exibido na tela por 3 segundos antes de mostrar o primeiro item do menu.

2. Selecione “Service Hours” (horas de serviço) no menu de opções pressionando o botão MODO.

Consulte a imagem mostrada acima:

- ① Pressione o botão MODO.
- ② Pressione os botões para cima/para baixo para alterar as unidades (0, 5, 10 a 95, 100)
- ③ Com a unidade correta exibida, pressione o botão MODO, que assim definirá a unidade e retornará ao menu de opções.

AVISO

Para redefinir as horas de serviço depois de serem ajustadas em “0,0”, selecione novamente o ponto de ajuste existente ou selecione um novo valor de hora de serviço.

3. Para sair do menu de opções, o usuário pode selecionar a função Sair do menu no menu de opções, pode manter pressionado o botão MODO e sair do menu de opções, ou não pressionar nenhum botão por 10 segundos, o que fará com que se saia do menu de opções.

CÓDIGO DE DIAGNÓSTICO

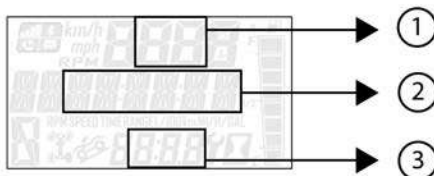

AVISO

A tela Código de diagnóstico mostra a quilometragem disponível que aparece durante esse ciclo de ignição.

1. Pressione e segure o botão MODO para entrar no menu de opções.

AVISO

“OPTIONS” (opções) será exibido na tela por 3 segundos antes de mostrar o primeiro item do menu.

2. Selecione “Diagnostic Codes” (código de diagnóstico) no menu de opções pressionando o botão MODO.

Pressione os botões para cima/para baixo para alternar o(s) código(s).

AVISO

Esta opção está disponível somente se um código de falha tiver sido definido ou está ativo durante o ciclo atual de chave da ignição ligada. Se você desligar a ignição, todos os códigos de falha salvos do indicador serão apagados.

Consulte a imagem mostrada acima:

- ① A área A exibe FMI (XX)
- ② A área B exibe SPN (XXXXXX)
- ③ A área do relógio exibe Contagem (XXX)

3. Para sair do menu de opções, o usuário pode selecionar a função Sair do menu no menu de opções, pode manter pressionado o botão MODO e sair do menu de opções, ou não pressionar nenhum botão por 10 segundos, o que fará com que se saia do menu de opções.

DEFINIÇÕES DO CÓDIGO DE EXIBIÇÃO DE DIAGNÓSTICO

Carga aberta: há uma quebra nos fios que conduzem ao item listado na tabela (injetor, bomba de combustível, etc.) ou o item falhou.

CARACTERÍSTICAS E CONTROLES

Curto com o terra: O fio está em curto com o terra entre a unidade de controle eletrônico e o item listado na tabela.

Carga em curto: Os fios que conduzem ao item listado na tabela estão em curto ou o item sofreu um curto-circuito interno.

Curto com a bateria: O fio que vai do item listado na tabela à unidade de controle eletrônico está em curto com um fio na tensão da bateria.

CÓDIGOS DE DIAGNÓSTICO			
COMPONENTE	CONDIÇÃO	SPN	FMI
Sensor de posição do acelerador	Tensão alta demais	51	3
	Tensão baixa demais	51	4
Sensor de temperatura do motor	Tensão alta demais	110	3
	Tensão baixa demais	110	4
	Temperatura alta demais	110	16
	Desligamento do motor por superaquecimento	110	0
Sensor de temperatura do ar de admissão	Tensão alta demais	105	3
	Tensão baixa demais	105	4
Sensor de pressão absoluta do coletor	Tensão alta demais	102	3
	Tensão baixa demais	102	4
	Sinal fora da faixa	102	2
Sensor de posição do virabrequim	Falha do circuito	636	8
	Falha de plausibilidade	636	2
Sinal de velocidade do veículo	Velocidade alta demais	84	8
	Falha de plausibilidade	84	2
Sinal do sensor de marcha	Tensão baixa demais	523	4
	Tensão baixa demais	523	3
	Falha de sinal	523	2
Injetor 1 (MAG) (carga parcial SDI)	Circuito do acionador aberto/aterrado	651	5

CARACTERÍSTICAS E CONTROLES

CÓDIGOS DE DIAGNÓSTICO			
COMPONENTE	CONDIÇÃO	SPN	FMI
	Circuito do acionador em curto com B+	651	3
	Circuito do acionador aterrado	651	4
Injetor 2 (TDF) (carga parcial SDI)	Circuito do acionador aberto/aterrado	652	5
	Circuito do acionador em curto com B+	652	3
	Circuito do acionador aterrado	652	4
Acionador primário da bobina de ignição 1 (MAG)	Circuito do acionador em curto com B+	1268	3
Acionador primário da bobina de ignição 2 (TDF)	Circuito do acionador em curto com B+	1269	3
Circuito do acionador da bomba de combustível	Circuito do acionador aberto/aterrado	1347	5
	Circuito do acionador em curto com B+	1347	3
	Circuito do acionador aterrado	1347	4
Circuito do acionador do relé da ventoinha	Circuito do acionador aberto/aterrado	1071	5
	Circuito do acionador em curto com B+	1071	3
	Circuito do acionador aterrado	1071	4
Controle de ar da marcha lenta	Circuito do acionador aberto/aterrado	634	5
	Circuito do acionador em curto com B+	634	3
	Circuito do acionador aterrado	634	4
	Posição fora da faixa	634	7
Circuito de habilitação do motor de partida	Circuito do acionador aberto/aterrado	1321	5

CARACTERÍSTICAS E CONTROLES

CÓDIGOS DE DIAGNÓSTICO			
COMPONENTE	CONDIÇÃO	SPN	FMI
	Circuito do acionador em curto com B+	1321	3
	Circuito do acionador aterrado	1321	4
Relé do chassi	Circuito do acionador aberto/aterrado	520208	5
	Circuito do acionador em curto com B+	520208	3
	Circuito do acionador aterrado	520208	4
Controle da tração em todas as rodas	Circuito do acionador aberto/aterrado	520207	5
	Circuito do acionador em curto com B+	520207	3
	Circuito do acionador aterrado	520207	4
Potência do sistema	Tensão alta demais	168	3
	Tensão baixa demais	168	4
Sinal de segurança do acelerador	Tensão alta demais	520194	3
	Tensão baixa demais	520194	4
	Sinal fora da faixa	520194	2
	Acelerador preso	520194	7
Sistema de controle de descida ativa	Circuito do acionador aberto/aterrado	520203	5
	Circuito do acionador em curto com B+	520203	3
	Circuito do acionador aterrado	520203	4
Rotação de marcha lenta	Velocidade alta demais	520211	3
	Velocidade baixa demais	520211	4
Controle na mão direita	Interruptor de modo de transmissão temporária pressionado	520468	31

CARACTERÍSTICAS E CONTROLES

CÓDIGOS DE DIAGNÓSTICO			
COMPONENTE	CONDIÇÃO	SPN	FMI
SOMENTE MODELOS COM EPS			
Sensor de velocidade do veículo	Dados válidos, mas acima da faixa operacional normal – nível mais grave	84	0
	Dados irregulares, intermitentes ou incorretos	84	2
	Taxa de troca anormal	84	10
	Dados de rede recebidos com erro	84	19
Potência do sistema	Dados válidos, mas acima da faixa operacional normal – nível mais grave	168	0
	Tensão acima do normal ou em curto com fonte alta	168	3
	Tensão abaixo do normal ou em curto com fonte baixa	168	4
Rotação do motor	Dados válidos, mas acima da faixa operacional normal – nível mais grave	190	0
	Dados irregulares, intermitentes ou incorretos	190	2
	Dados de rede recebidos com erro	190	19
Memória da ECU	Dispositivo inteligente ou componente defeituoso	628	12
	Falta calibrar	628	13
Calibragem	Falta calibrar	630	13
Desligamento por sobrecorrente na direção	Corrente acima do normal ou circuito aterrado	520221	6

CARACTERÍSTICAS E CONTROLES

CÓDIGOS DE DIAGNÓSTICO			
COMPONENTE	CONDIÇÃO	SPN	FMI
SOMENTE MODELOS COM EPAS			
Erro de corrente excessiva da direção	Corrente acima do normal ou circuito aterrado	520222	6
Falha parcial de torque da direção	Existe uma condição	520223	31
Falha total de torque da direção	Existe uma condição	520224	31
Temperatura do inversor EPAS	Dados válidos, mas acima da faixa operacional normal – nível mais grave	520225	0
	Dados válidos, mas acima da faixa operacional normal – nível moderadamente grave	520225	16
Erro de recepção de dados de comunicação EPAS	Dados irregulares, intermitentes ou incorretos	520226	2
	Existe uma condição	520226	31
Erro do codificador de posição	Causa raiz desconhecida	520228	11
	Dispositivo inteligente ou componente defeituoso	520228	12
	Existe uma condição	520228	31
Erro de software do EPAS	Dispositivo inteligente ou componente defeituoso	520229	12
	Existe uma condição	520229	31
Condição de economia de potência do EPAS	Existe uma condição	520231	31
Erro de tensão do SEPIC da EPS	Tensão acima do normal ou em curto com fonte alta	524086	3

CARACTERÍSTICAS E CONTROLES

CÓDIGOS DE DIAGNÓSTICO			
COMPONENTE	CONDIÇÃO	SPN	FMI
SOMENTE MODELOS COM EPS			
	Tensão abaixo do normal ou em curto com fonte baixa	524086	4

OPERAÇÃO

INFORMAÇÕES IMPORTANTES

ATENÇÃO

Deixar de operar o veículo adequadamente pode causar uma colisão, perda de controle, acidentes ou capotamento, o que pode resultar em ferimentos graves ou morte. Leia e entenda todas as advertências de segurança indicadas nesta seção de segurança do manual do proprietário.

PERÍODO DE AMACIAMENTO DO VEÍCULO

O período de amaciamento do seu novo veículo ocorre nas primeiras 25 horas de operação ou o tempo necessário para usar os dois primeiros tanques de gasolina cheios. Nenhum procedimento isolado realizado por você é mais importante que o período de amaciamento adequado. O tratamento cuidadoso de um motor novo resultará em desempenho mais eficiente e em uma vida útil maior para o motor. Execute os seguintes procedimentos cuidadosamente.

AVISO

O calor excessivo durante as primeiras 3 horas de operação danificará as peças do motor com folgas pequenas e os componentes de acionamento. Não opere com aceleração máxima ou altas velocidades durante as primeiras 3 horas de uso.

AMACIAMENTO DO MOTOR E DO TREM DE FORÇA

1. Abasteça o tanque de combustível com gasolina. Sempre tenha extremo cuidado quando manusear gasolina.
2. Verifique o nível do óleo. Adicione o óleo recomendado, conforme a necessidade, para manter o seu nível na faixa de operação segura.
3. Execute os Procedimentos de condução para novos operadores.
4. Evite o uso agressivo dos freios.
5. Varie as posições do acelerador. Não opere por muito tempo em marcha lenta.
6. Transporte apenas cargas leves.
7. Verifique regularmente os níveis dos fluidos, controles e áreas indicadas na lista de verificação de inspeção diária pré-condução.

OPERAÇÃO

8. Durante o período de amaciamento, troque o óleo e o filtro a cada 25 horas ou a cada mês.
9. Verifique os níveis do fluido da transmissão e todas as caixas de câmbio após as primeiras 25 horas de operação e a cada 100 horas após esse período.

AMACIAMENTO DO SISTEMA DE FREIOS

Aplice uma força de frenagem apenas moderada nas primeiras 50 paradas. Uma frenagem agressiva ou excessivamente forçada enquanto o sistema de freios estiver novo poderá danificar os rotores e as pastilhas de freio.

AMACIAMENTO DA PVT (EMBLEAGENS/ CORREIA)

O amaciamento adequado das embreagens e da correia de transmissão garantirá uma vida útil mais longa e um desempenho melhor. Amacie as embreagens e a correia operando a baixas velocidades durante o período de amaciamento como recomendado. Transporte apenas cargas leves. Evite aceleração agressiva e operação em alta velocidade durante o período de amaciamento.

Se uma correia falhar, sempre limpe todos os detritos do duto de entrada e de saída da PVT, dos compartimentos da embreagem e do motor ao substituir a correia.

CONHEÇA SUA ÁREA DE CONDUÇÃO/SEJA PRUDENTE

Familiarize-se com todas as leis e regulamentos referentes à operação deste veículo em sua região. Respeite o meio ambiente em que você conduz o veículo. Descubra onde estão as áreas de condução designadas entrando em contato com seu revendedor POLARIS, um clube de pilotagem local ou com as autoridades locais.

Ajude a manter nossas trilhas abertas para o uso de veículos recreativos. Como entusiasta do automobilismo fora de estrada, você representa o esporte e pode ser um bom exemplo (ou um exemplo ruim) para outras pessoas seguirem. Seja prudente. Dirija com respeito pelo terreno, não jogue lixo no chão e fique sempre nas trilhas destinadas.

ETIQUETA PARA TRILHAS

Sempre pratique a boa etiqueta ao conduzir. Deixe uma distância segura entre o seu e os outros veículos que circulam na mesma área. Comunique-se com os condutores próximos sinalizando o número de veículos do seu grupo. Ao parar, desloque seu veículo para a borda da trilha, o mais distante possível para permitir que os outros passem com segurança.

PRÁTICAS DE OPERAÇÃO SEGURA

1. Acesse o site da Associação de Veículos Recreativos Fora de Estrada (ROHVA) e faça o treinamento on-line grátis. Complete o treinamento em segurança recomendado antes de operar este veículo. Visite www.rohva.org ou ligue para 1-866-267-2751.
2. Não deixe nenhuma pessoa com menos de 16 anos ou sem habilitação operar o veículo.
3. Os gases de escape do motor são venenosos e podem causar perda de consciência ou morte em um curto período. Nunca ligue o motor ou o deixe funcionar em uma área fechada.
4. Nunca opere com acessórios não aprovados pela POLARIS para o uso neste serviço.
5. Opere esse veículo apenas fora de estrada. Nunca opere esse veículo em qualquer rua, estrada ou rodovia pública, incluindo estradas de terra e cascalho (a menos que sejam acessíveis para veículos fora de estrada).
6. Tome cuidado e conduza a velocidades reduzidas em condições de visibilidade reduzida como nevoeiro, chuva e escuridão. Limpe os faróis frequentemente e troque lâmpadas queimadas imediatamente.
7. Sempre opere a uma velocidade adequada ao terreno, à visibilidade, às condições de operação e suas habilidades. Nunca opere em velocidade excessiva. Nunca tente empinar, saltar ou outras proezas. Mantenha as duas mãos no volante de direção durante a operação.
8. Nunca consuma álcool ou drogas antes ou durante a operação desse veículo.
9. Sempre use pneus de tamanho e tipos especificados para o seu veículo. Sempre mantenha a pressão adequada nos pneus.
10. Nunca opere um veículo danificado. Após qualquer capotamento ou acidente, peça a uma oficina de manutenção qualificada para inspecionar a máquina inteira quanto a possíveis danos.
11. Nunca opere o veículo sobre um corpo de água congelado a menos que tenha verificado primeiro se o gelo é suficientemente espesso para suportar a força de movimentação do veículo, mais o seu peso e o da carga, juntamente com qualquer outro veículo da sua equipe.
12. Não toque nos componentes do sistema de escape quentes. Sempre mantenha materiais combustíveis afastados do sistema de escape.
13. Sempre retire a chave da ignição quando o veículo não estiver sendo usado para evitar uso não autorizado.

INSPEÇÃO PRÉ-CONDUÇÃO



Deixar de inspecionar e verificar se o veículo está em condições de operação segura antes de sua utilização aumenta o risco de acidentes. Sempre realize a inspeção do veículo antes de cada uso para certificar-se de que ele está em condições seguras de operação.

ITEM	COMENTÁRIOS	PÁGINA
Sistema de freio/curso do pedal	Certifique-se da operação adequada.	página 144
Fluido de freio	Certifique-se do nível adequado.	página 144
Suspensão dianteira	Inspecione e lubrifique se necessário.	página 122
Suspensão traseira	Inspecione e lubrifique se necessário.	página 122
Direção	Certifique-se da operação livre.	–
Pneus	Inspecione a condição e a pressão.	página 148
Rodas/fixadores	Inspecione e certifique-se do aperto dos fixadores.	página 148
Porcas, parafusos e fixadores da estrutura	Inspecione, certifique-se da firmeza.	–
Correia de transmissão	Inspecione, verifique se está instalada corretamente	–
Combustível e óleo	Certifique-se dos níveis adequados.	página 123
Nível do líquido de arrefecimento	Certifique-se do nível adequado.	página 132
Mangueiras de líquido de arrefecimento	Verifique se há vazamentos.	–
Acelerador	Certifique-se da operação adequada.	página 49
Interruptores/luzes indicadoras	Certifique-se da operação adequada.	página 60 página 46
Pré-filtros de admissão	Inspecione, limpe.	–
Faróis	Verifique a operação; aplique graxa dielétrica POLARIS ao substituir a lâmpada.	página 150
Luz de freio/luzes traseiras	Verifique o funcionamento.	–
Trava do assento	Pressione o encosto do assento para se certificar de que a trava esteja firme.	–

ITEM	COMENTÁRIOS	PÁGINA
Cinto de segurança	Verifique se há danos em todo o comprimento da correia e verifique o funcionamento correto das travas.	página 54
Portas da cabine (se equipadas)	Verifique se há danos ou desgastes nas travas e portas.	–
Grama e folhas	Remova a grama, folhas, materiais estranhos e outros materiais ou detritos inflamáveis, especialmente os próximos do sistema de escape.	–

OPERAÇÃO

LIGAÇÃO DO MOTOR

1. Posicione o veículo sobre uma superfície nivelada ao ar livre ou em uma área bem ventilada.
2. Sente no assento do condutor e afivela o cinto de segurança. Fixe as portas da cabine (se equipadas).
3. Coloque a transmissão em ESTACIONAMENTO.
4. Acione os freios. Não pressione o pedal do acelerador ao ligar o motor.
5. Gire a chave de ignição além da posição LIGADA/FUNCIÓNAMENTO para PARTIDA. Acione o motor de partida por no máximo 5 segundos. Solte a chave quando o motor ligar.
6. Se o motor não ligar em 5 segundos, volte o interruptor de ignição para a posição DESLIGADA e aguarde 5 segundos. Repita os passos 5 e 6 até que o motor ligue.
7. Varie ligeiramente a rotação do motor com o acelerador para auxiliar no aquecimento até que o motor trabalhe uniformemente em marcha lenta.

AVISO

Operar o veículo imediatamente após a partida poderá causar danos ao motor. Deixe que o motor aqueça por alguns minutos antes de operar o veículo.

DESLIGAMENTO DO MOTOR

1. Solte o pedal do acelerador totalmente e freie até parar completamente.
2. Coloque a transmissão em ESTACIONAMENTO.
3. Gire a chave até a posição DESLIGADA.
4. Solte lentamente o pedal do freio e certifique-se de que a transmissão esteja em ESTACIONAMENTO antes de sair do veículo.

ATENÇÃO

Um veículo em movimento pode causar ferimentos graves. Sempre coloque a transmissão em ESTACIONAMENTO antes de desligar o motor.

OPERAÇÃO EM CLIMA FRIO

Se o veículo for usado o ano inteiro, verifique o nível do óleo com frequência. Um nível do óleo aumentando pode indicar o acúmulo de contaminantes, como água ou combustível em excesso no fundo do cárter. Água no fundo do cárter pode levar a danos ao motor e precisa ser drenada. O acúmulo de água aumenta à medida que a temperatura externa diminui.

FRENAGEM

1. Solte o pedal do acelerador totalmente.

AVISO

Quando o pedal do acelerador é liberado completamente e a rotação do motor diminui até a marcha lenta, o veículo não tem freio motor.

2. Pressione o pedal do freio uniforme e firmemente. Pratique a partida e a parada (usando os freios) até familiarizar-se com os controles.

ESTACIONAMENTO DO VEÍCULO

1. Pare o veículo em uma superfície nivelada. Quando estacionar dentro de uma garagem ou outra estrutura, certifique-se de que ela seja bem ventilada e que o veículo não esteja próximo de nenhuma fonte de chamas ou fagulhas, incluindo qualquer dispositivo com luzes piloto.
2. Coloque a transmissão em ESTACIONAMENTO.
3. Desligue o motor.
4. Aplique o freio de estacionamento (se equipado).
5. Solte lentamente o pedal do freio e certifique-se de que a transmissão esteja em ESTACIONAMENTO antes de sair do veículo.
6. Retire a chave da ignição para impedir o uso não autorizado.

REBOQUE DE CARGAS



ATENÇÃO

Sobrecarregar o veículo, transportar ou rebocar cargas de maneira inadequada pode causar alterações na estabilidade e no manuseio do veículo, o que pode causar perda de controle ou instabilidade no freio. Sempre siga estas precauções ao rebocar carga:

Nunca ultrapasse a capacidade de carga indicada para este veículo.

REDUZA A VELOCIDADE E DEIXE UMA DISTÂNCIA MAIOR PARA FRENAGEM AO REBOCAR CARGAS.

NUNCA ULTRAPASSE O PESO MÁXIMO PERMITIDO do veículo. Ao determinar o peso que você está somando ao veículo, inclua o peso do operador, do passageiro, dos acessórios, das cargas no suporte ou no compartimento de carga e a carga na barra de engate. O peso combinado desses itens não deve ultrapassar a capacidade máxima de peso.

Sempre carregue o compartimento de carga o mais para frente e o mais embaixo possível.

Ao trafegar em terrenos acidentados ou íngremes, reduza a velocidade e a carga para manter as condições de condução estáveis.

Sempre opere o veículo com extremo cuidado ao rebocar ou transportar cargas. Diminua a velocidade e conduza na menor marcha disponível.

FIXE TODAS AS CARGAS ANTES DE TRAFEGAR. Cargas inseguras podem criar condições de operação instáveis, o que poderá causar a perda de controle do veículo.

TRAFEGUE APENAS COM CARGAS ESTÁVEIS E DISPOSTAS COM SEGURANÇA. Ao manusear cargas descentralizadas que não possam ser centralizadas, fixe-as firmemente e opere com um cuidado extra.

Sempre fixe a carga de reboque no ponto de engate designado para o seu veículo.

CARGAS PESADAS PODEM CAUSAR PROBLEMAS DE CONTROLE E FRENAGEM. Tenha extremo cuidado ao acionar os freios com o veículo carregado. Evite terrenos ou situações que possam exigir marcha à ré colina abaixo.

TENHA EXTREMO CUIDADO ao trafegar com cargas que se estendem pelas laterais do suporte. A estabilidade e a manobrabilidade podem ser afetadas negativamente causando o capotamento do veículo.

NÃO TRAFEGUE COM UMA VELOCIDADE SUPERIOR À RECOMENDADA. O veículo nunca deve ultrapassar 16 km/h (10 mi/h) ao rebocar uma carga em uma superfície de grama nivelada. O veículo nunca deve ultrapassar 8 km/h (5 mi/h) ao rebocar cargas em terreno irregular, em curvas ou ao subir ou descer uma ladeira.

Transportar passageiros no compartimento de carga poderá causar a queda do veículo ou o contato com componentes móveis. Nunca deixe que os passageiros andem no compartimento de carga.



Se o veículo for capaz, nunca ultrapasse:

RANGER 1000	Nunca ultrapasse 64 km/h (40 mi/h) se a carga útil total ultrapassar 250 kg (550 lb) ou 40 km/h (25 mi/h) se a carga útil total ultrapassar 476 kg (1050 lb).
RANGER 1000 CA	Nunca ultrapasse 64 km/h (40 mi/h) se a carga útil total ultrapassar 250 kg (550 lb) ou 40 km/h (25 mi/h) se a carga útil total ultrapassar 476 kg (1050 lb).
RANGER CREW 1000	64 km/h (40 mi/h) se a carga útil total ultrapassar 440 kg (970 lb).
RANGER CREW 1000 CA	64 km/h (40 mi/h) se a carga útil total ultrapassar 440 kg (970 lb).

Seu veículo foi projetado para transportar ou rebocar capacidades específicas. Reduza a velocidade e deixe uma distância maior para frenagem ao transportar cargas.

As cargas devem ser centralizadas no veículo e transportadas o mais baixo possível no compartimento. Para manter a estabilidade em terrenos acidentados ou íngremes, reduza a velocidade e a carga. Tenha cuidado se a carga ultrapassar a lateral do compartimento.

Sempre leia e entenda as advertências de distribuição de carga indicadas nas etiquetas de advertência deste manual. Nunca ultrapasse as capacidades máximas especificadas para seu veículo.

VIDA ÚTIL DA CORREIA

Para prolongar a vida útil da correia, use marcha baixa ao transportar ou rebocar cargas pesadas.

REBOQUE DE CARGAS



O reboque inadequado pode alterar o manuseio do veículo e causar perda de controle ou instabilidade no freio.

Sempre siga estas precauções ao rebocar:

1. Nunca carregue mais do que 113 kg (250 lb) de peso sobre o engate.
2. Ao rebocar um veículo desligado, coloque sua transmissão em neutro. Não trafegue a mais de 16 km/h (10 mi/h) ao rebocar.
3. O reboque de uma carreta aumenta a distância de frenagem. Não trafegue a mais de 16 km/h (10 mi/h) ao rebocar.
4. Não reboque mais do que o peso recomendado para o veículo.
5. Fixe a carreta apenas no engate. Não instale a carreta em qualquer outro local que possa causar a perda de controle do veículo.
6. A carga total (operador, acessórios, carga e peso no engate) não deve ultrapassar a capacidade máxima de peso do veículo.

PESO TOTAL DA CARGA REBOCADA (SOLO PLANO)	PESO TOTAL DA CARGA REBOCADA (LADEIRA DE 15°)	PESO TOTAL VERTICAL DO ENGATE	VELOCIDADE MÁXIMA DE REBOQUE
1134 kg (2500 lb)	386 kg (850 lb)	113 kg (250 lb)	16 km/h (10 mi/h)

DESCARGA DO COMPARTIMENTO DE CARGA

Para descarregar o compartimento de carga, faça o seguinte:

1. Selecione um local nivelado para descarregar o compartimento de carga. Não tente despejar ou descarregar o veículo estacionado em uma inclinação.
2. Acione os freios.
3. Coloque o seletor de marchas na posição Estacionamento.
4. Gire a chave até a posição desligada.
5. Desça do veículo.
6. Certifique-se de que a carga esteja posicionada uniformemente ou na direção da frente do compartimento de carga.
7. Abra a tampa traseira.
8. Permaneça afastado e puxe a alavanca de liberação do compartimento de carga para cima.
9. Levante a parte dianteira do compartimento de carga para descarregar a carga.
10. Abaixee o compartimento de carga e empurre com firmeza a trava para baixo.
11. Feche a tampa traseira.

ATENÇÃO

A operação do veículo com o compartimento de carga levantado pode resultar em ferimentos graves. O compartimento de carga pode fechar inesperadamente e causar ferimentos ao condutor ou aos passageiros. Os pneus traseiros também atingirão a traseira do compartimento de carga levantado, danificando o veículo e criando condições perigosas de condução. Nunca opere este veículo com o compartimento de carga na posição levantada.

TRAÇÃO EM TODAS AS RODAS/SISTEMA DO DIFERENCIAL TRASEIRO

Se o seu modelo for equipado com um diferencial blocante, você poderá operar com um diferencial aberto ou um diferencial fechado.

ACIONAMENTO DA AWD

AVISO

Mudar para AWD enquanto as rodas traseiras estiverem girando pode causar danos graves ao eixo de acionamento e à embreagem. Sempre mude para AWD enquanto as rodas traseiras tiverem tração ou estiverem em repouso.

- ① Tração em todas as rodas (AWD)
- ② Bloqueio do diferencial
- ③ Desbloqueio do diferencial

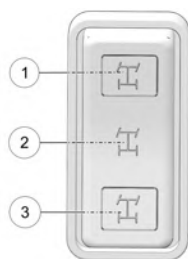

Pressione a parte superior do interruptor para acionar a tração em todas as rodas (AWD). O indicador 4x4 acende na central de informações para condutores para indicar que o veículo está em AWD. Quando o interruptor da AWD está ligado, a caixa de câmbio dianteira é automaticamente engatada sempre que as rodas traseiras perdem tração. Quando as rodas traseiras recuperam a tração, a caixa de câmbio dianteira é desengatada automaticamente. Não há limite de tempo em que o veículo pode permanecer em AWD. Inicialmente, o sistema eletrônico do veículo não habilita a AWD até que a rotação do motor esteja abaixo de 3100. Quando habilitada, a AWD permanece assim até que o seu interruptor seja desligado. Se o interruptor for desligado com a caixa de câmbio dianteira em movimento, ela não desengatará até que as rodas traseiras recuperem a tração.

Engate a AWD antes de chegar às condições em que o acionamento das rodas dianteiras possa ser necessário. Se as rodas traseiras estiverem girando, solte o acelerador antes de mudar para AWD.

DESACIONAMENTO DA AWD

Desloque o interruptor da AWD para a posição central ou inferior para desacionar a AWD. Se o interruptor for desligado enquanto os cubos dianteiros estiverem tracionando, eles não serão liberados até que as rodas traseiras recuperem a tração.

Em algumas situações, a caixa de câmbio dianteira pode permanecer bloqueada após o desligamento da AWD. Se isso ocorrer, você poderá observar um maior esforço no esterçamento e uma certa restrição na velocidade do veículo. Execute o seguinte procedimento para desbloquear a caixa de câmbio dianteira.

Para desengatar a AWD, faça o seguinte:

1. Pare o veículo.
2. Opere em ré por pelo menos 3 m.
3. Pare completamente.
4. Mude para marcha baixa e dirija para frente.
5. Se a caixa de câmbio dianteira permanecer bloqueada depois de seguir estas instruções, consulte seu revendedor ou outra pessoa de serviço qualificada para realizar o serviço.

BLOQUEIO DO DIFERENCIAL

Desloque o interruptor para a posição central para bloquear o diferencial e operar com tração em duas rodas (2WD). Bloquear o diferencial em condições de baixa tração ou de derrapagem ajuda a melhorar a tração. Quando o diferencial traseiro está bloqueado, ambas as rodas traseiras giram com a mesma velocidade.

OPERAÇÃO

DESBLOQUEIO DO DIFERENCIAL (MODO GRAMADO)

Ao operar no modo TURF, a roda traseira interna irá girar independentemente da roda externa nas curvas. Opere no modo TURF apenas conforme necessário para proteger superfícies lisas e niveladas contra danos causados pelos pneus. NÃO opere no modo GRAMADO ao subir ou descer ladeiras, ao subir uma ladeira lateralmente ou ao operar sobre terreno irregular, solto ou escorregadio, como areia, cascalho, gelo, neve, obstáculos e travessias de cursos de água. Sempre opere com AWD nesses tipos de terreno.

ATENÇÃO

Operar no modo TURF (se equipado) em terreno inclinado, irregular ou solto pode causar perda de controle e resultar em ferimentos graves ou morte. Uma roda traseira pode deslizar e perder tração, ou pode se levantar e bater quanto tocar no solo novamente.

Pressione a parte inferior do interruptor para desbloquear o diferencial e permitir as rodas de tração traseiras operem de maneira independente (1WD). Quando o diferencial traseiro está desbloqueado, ambas as rodas traseiras giram com velocidades diferentes. Desbloqueie o diferencial para fazer manobras com maior facilidade e minimizar danos ao gramado.

AVISO

Podem ocorrer danos ao diferencial se ele for acionado com o veículo em altas velocidades ou enquanto as rodas traseiras estiverem girando. Diminua a velocidade do veículo até que ele quase pare antes de acionar o diferencial.

ATENÇÃO

Nunca opere no modo GRAMADO (se equipado) ao operar em uma ladeira ou outro terreno irregular. Sempre mova o interruptor da AWD para AWD antes de subir ou descer uma ladeira.

PROCEDIMENTOS DE CONDUÇÃO

PROCEDIMENTOS DE CONDUÇÃO PARA NOVOS OPERADORES

1. Leia e entenda o Manual do proprietário e todas as etiquetas de advertência e instruções antes de operar o veículo.
2. Acesse o site da Associação de Veículos Recreativos Fora de Estrada (ROHVA) e faça o treinamento on-line grátis. Visite www.rohva.org ou ligue para 1-866-267-2751. Também há um treinamento prático disponível através da ROHVA®.
3. Execute a inspeção pré-condução.
4. Não reboque ou transporte cargas durante esse período.
5. Selecione uma área aberta que permita que você se familiarize com o manuseio e a operação do veículo.
6. O condutor deve usar sempre capacete, proteção para os olhos, luvas, camisa de manga comprida, calça longa, botas acima do tornozelo e o cinto de segurança.
7. Sente no assento do condutor e afivela o cinto de segurança.
8. Certifique-se sempre de que todas as portas da cabine estejam fechadas e travadas durante a condução desse veículo.
9. Coloque a transmissão em ESTACIONAMENTO.
10. Ligue o motor.
11. Acione os freios e mude para marcha baixa.
12. Verifique as proximidades e determine o seu percurso.
13. Mantendo as duas mãos no volante de direção, solte lentamente os freios e pressione o acelerador com o pé direito para começar a dirigir.
14. Dirija lentamente no começo. Em superfícies niveladas, pratique a partida, a parada, curvas, manobras, o uso do acelerador e dos freios e a condução em ré. Aprenda como o veículo se comporta ao fazer uma curva para a esquerda e para a direita em baixa velocidade.

ATENÇÃO

Operar no modo TURF (se equipado) em terreno inclinado, irregular ou solto pode causar perda de controle e resultar em ferimentos graves ou morte. Uma roda traseira pode deslizar e perder tração, ou pode se levantar e bater quanto tocar no solo novamente.

OPERAÇÃO

15. Aumente a velocidade apenas depois de dominar todas as manobras em baixa velocidade.
16. Depois de se tornar hábil em fazer curvas e começar a conduzir em altas velocidades, siga essas precauções:
 - Evite curvas fechadas.
 - Nunca faça curvas acelerando demais.
 - Nunca faça manobras com curvas abruptas.
 - Conduza em velocidade adequada de acordo com suas habilidades, com as condições enfrentadas e com o terreno.
 - NÃO faça derrapagens propositalis, “zerinhos”, pulos ou outras proezas ao conduzir.

CONDUÇÃO COM PASSAGEIROS

- Execute a inspeção pré-condução.
- Certifique-se de que todos os passageiros tenham pelo menos 12 anos de idade e sejam altos o suficiente para se sentarem com conforto e segurança em um assento do passageiro com o cinto de segurança afivelado e ambos os pés no piso.
- Certifique-se de que todos os passageiros usem capacete, proteção para os olhos, luvas, camisa de manga comprida, calça comprida e botas acima do tornozelo.
- Certifique-se de que todas as redes ou portas da cabine (se equipado) estejam fixadas corretamente.
- Não transporte mais passageiros do que o número recomendado para o seu veículo.
- Deixe que o passageiro ande apenas no assento do passageiro.
- Reduza a velocidade. Dirija sempre a uma velocidade compatível com suas habilidades, as habilidades dos passageiros e as condições de operação. Evite manobras inesperadas ou agressivas que possam causar desconforto ou ferimentos no passageiro.
- O manuseio do veículo pode mudar com um passageiro e/ou uma carga a bordo. Deixe um tempo e uma distância maiores para a frenagem.
- Sempre siga todas as orientações de operação indicadas nas etiquetas de segurança e neste manual.

CONDUÇÃO EM SUPERFÍCIES ESCORREGADIAS

⚠ ATENÇÃO

Deslizamentos ou derrapagens podem causar perda de controle ou capotamento (se os pneus recuperarem a tração inesperadamente). Ao operar em superfícies escorregadias como gelo ou cascalho solto, reduza a velocidade e tome cuidado extra para reduzir a possibilidade de deslizar ou derrapar fora de controle. Não opere em superfícies excessivamente escorregadias.

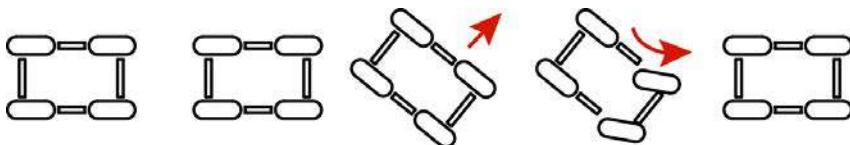

Ao conduzir em superfícies escorregadias como trilhas molhadas, cascalho solto ou gelo, esteja alerta para a possibilidade de deslizamentos e derrapagens. Siga essas precauções ao encontrar condições escorregadias.

- Não opere em terreno excessivamente irregular, escorregadio ou solto.
- Reduza a velocidade antes de entrar em áreas escorregadias.
- Mantenha um alto nível de alerta lendo a trilha e evitando curvas rápidas e bruscas que podem causar derrapagens.
- Acione a tração em todas as rodas antes que elas comecem a perder tração.

AVISO

Podem ocorrer danos graves ao trem de força se a AWD for acionada com as rodas girando. Sempre deixe que as rodas parem de girar antes de acionar a AWD.

- Corrija a derrapagem virando o volante de direção da derrapagem. *Nunca acione os freios durante uma derrapagem.*

CONDUÇÃO SOBRE OBSTÁCULOS

Siga estas precauções ao operar sobre obstáculos:

- Sempre verifique a existência de obstáculos antes de trafegar em uma área nova.
- Olhe para frente e aprenda a ler o terreno. Esteja constantemente alerta a riscos como toras, pedras ou galhos baixos.
- Trafegue lentamente e tenha cuidado extra ao operar em terreno desconhecido. Nem todos os obstáculos são imediatamente visíveis.
- Mova o seletor de marchas para marcha baixa, se necessário.

OPERAÇÃO

- Evite conduzir sobre obstáculos grandes como pedras ou árvores caídas. Se for inevitável, tenha extremo cuidado e conduza lentamente.
- Sempre peça que todos os passageiros saltem do veículo e se afastem dele antes de conduzir sobre um obstáculo que possa causar um capotamento.

CONDUÇÃO LADEIRA ACIMA

Sempre que trafegar ladeira acima, siga estas precauções:

- Evite ladeiras excessivamente íngremes.
- Modelos ADC: Antes de subir ou de descer uma ladeira, sempre opere o veículo com marcha baixa e acione a ADC 4x4.
- Sempre dirija em linha reta ao subir ladeiras.
- Mantenha os dois pés apoiados no piso.
- Sempre verifique cuidadosamente o terreno antes de subir qualquer ladeira. Nunca suba ladeiras com superfícies excessivamente escorregadias ou soltas.
- Prossiga a uma velocidade e aceleração constantes. Nunca acione o acelerador bruscamente.
- Nunca passe sobre a crista de uma ladeira em alta velocidade. Um obstáculo, uma depressão brusca ou outro veículo ou pessoa poderá estar do outro lado da ladeira.

CONDUÇÃO LADEIRA ABAIXO

Ao conduzir ladeira abaixo, siga estas precauções:

- Evite ladeiras excessivamente íngremes.
- Modelos ADC: Antes de subir ou de descer uma ladeira, sempre opere o veículo com marcha baixa e acione a ADC 4x4.
- Conduza em linha reta ao descer a ladeira. Evite descer uma ladeira a um ângulo que possa fazer com que o veículo se incline excessivamente para um dos lados. Quando possível, dirija em linha reta ao descer a ladeira.
- Reduza a velocidade.
- Acione os freios levemente para auxiliar na redução da velocidade.

CONDUÇÃO EM LADEIRAS NA TRANSVERSAL

Não é recomendado conduzir em ladeiras na transversal. O procedimento inadequado poderá causar perda de controle ou capotamento. Evite trafegar na lateral em qualquer ladeira a menos que isso seja absolutamente necessário.

Se cruzar uma ladeira for inevitável, siga estas precauções:

- Reduza a velocidade.
- Tome muito cuidado.
- Evite trafegar na lateral de uma ladeira íngreme.
- Modelos ADC: Antes de subir ou de descer uma ladeira, sempre opere o veículo com marcha baixa e acione a ADC 4x4.

CONDUÇÃO NA ÁGUA

Seu veículo pode operar na água até uma profundidade máxima recomendada igual ao nível do piso.

NOTA

Se o seu veículo ficar imerso ou for operado em águas que ultrapassem o nível do piso, será necessário executar serviços antes de ligar o motor. Seu revendedor pode realizar esse serviço. Se for impossível levar o veículo sem antes ligar o motor, execute o serviço indicado na seção Supressor de centelhas e leve-o para manutenção na primeira oportunidade.

Siga estes procedimentos ao trafegar na água:

1. Determine a profundidade e a correnteza antes de entrar na água.
2. Escolha um ponto em que as duas margens tenham inclinações graduais.
3. Prossiga devagar, evitando rochas e obstáculos.

OPERAÇÃO

4. Evite operar em águas profundas ou com correnteza rápida.

ATENÇÃO

Os pneus grandes do seu veículo podem fazer com que ele flutue em águas profundas ou com correnteza rápida, o que poderá causar perda de controle e levar a ferimentos graves ou morte. Nunca atravesse água profunda ou com fluxo rápido com seu veículo.

5. Depois de sair da água, sempre seque os freios aplicando uma ligeira pressão no pedal repetidamente até que a ação de frenagem seja normal.

NOTA

Depois de operar seu veículo na água, é essencial que você execute os serviços indicados na Tabela de manutenção periódica. Dê atenção especial ao óleo do motor, ao óleo da transmissão, às caixas de câmbio dianteira e traseira (se equipadas) e a todas as graxeiras.

CONDUÇÃO EM RÉ

Siga estas precauções ao conduzir em ré:

- Sempre verifique se há obstáculos ou pessoas atrás do veículo. Sempre inspecione os campos de visão esquerdo e direito antes de dar marcha à ré.
- Evite sempre dar marcha à ré ladeira abaixo.
- Dê ré lentamente.
- Acione os freios levemente para parar.
- Evite fazer curvas fechadas.
- Nunca acione o acelerador bruscamente.

ESTACIONAMENTO DO VEÍCULO

Para estacionar o veículo, faça o seguinte:

1. Acione os freios. Pare o veículo em uma superfície nivelada.
2. Quando estacionar dentro de uma garagem ou outra estrutura, certifique-se de que ela seja bem ventilada e que o veículo não esteja próximo de nenhuma fonte de chamas ou fagulhas, incluindo qualquer dispositivo com luzes piloto.
3. Coloque a transmissão em ESTACIONAMENTO.
4. Desligue o motor.
5. Aplique o freio de estacionamento (se equipado).

6. Solte lentamente o pedal do freio e certifique-se de que a transmissão esteja em ESTACIONAMENTO antes de sair do veículo.
7. Remova a chave do interruptor de ignição para impedir o uso não autorizado.

ESTACIONAMENTO EM UMA LADEIRA

Evite estacionar em uma inclinação, se possível. Se isto for inevitável, siga estas precauções:

1. Acione os freios.
2. Coloque a transmissão em ESTACIONAMENTO.
3. Aplique o freio de estacionamento (se equipado).
4. Desligue o motor.
5. Solte lentamente o pedal do freio e certifique-se de que a transmissão esteja em ESTACIONAMENTO antes de sair do veículo.
6. Bloquee as rodas traseiras no lado do sentido para baixo da ladeira.

GUIA DO GUINCHO

SEGURANÇA DO GUINCHO

Essas instruções e advertências de segurança se aplicam se o seu veículo vier equipado com um guincho ou se você acrescentar um guincho acessório.



O uso inadequado do guincho pode resultar em FERIMENTOS GRAVES ou MORTE. Sempre siga todas as instruções e advertências sobre o guincho neste manual.

Seu guincho pode ter um cabo de aço ou uma corda sintética especialmente projetada. O termo "cabo do guincho" será usado para os dois a menos que haja alguma observação em contrário.

PRECAUÇÕES DE SEGURANÇA DO GUINCHO

1. Leia todas as seções deste manual.
2. Nunca use álcool ou drogas antes ou durante a operação do guincho.
3. Nunca permita que crianças com menos de 16 anos operem o guincho.
4. Use sempre proteção para os olhos e luvas resistentes ao operar o guincho.
5. Sempre mantenha o corpo, o cabelo, as roupas e joias afastados do cabo do guincho, cabo-guia e gancho ao operar o guincho.
6. Nunca tente "sacudir" uma carga acoplada ao guincho com um veículo em movimento. Consulte a seção *Carga de choque* na página 112.
7. Sempre mantenha a área ao redor do veículo, guincho, cabo do guincho e carga livre de pessoas (especialmente crianças) e distrações durante a operação do guincho.
8. Sempre DESLIGUE a ignição do veículo quando ele e o guincho não estiverem mais sendo usados.
9. Certifique-se sempre de que pelo menos cinco (5) voltas inteiras do cabo do guincho estejam sempre enroladas no tambor do guincho. O atrito causado por esse cabo enrolado permite que o tambor puxe o cabo do guincho e desloque a carga.
10. Sempre acione o freio de estacionamento e/ou o mecanismo de estacionamento do veículo para manter o veículo no lugar durante o uso do guincho. Use calços para as rodas, se necessário.

GUIA DO GUINCHO

11. Sempre alinhe o veículo e o guincho com a carga diretamente na frente do veículo até o máximo possível. Evite usar o guincho com o seu cabo a um ângulo em relação à linha de centro do veículo que está sendo guinchado sempre que possível.
12. Se guinchar em ângulo for inevitável, siga essas precauções:
 - a. Olhe para o tambor do guincho ocasionalmente. Nunca deixe que o cabo do guincho “empilhe” ou acumule em uma extremidade do tambor do guincho. O excesso de cabo do guincho em uma extremidade do tambor do guincho pode causar danos ao guincho e ao cabo do guincho.
 - b. Se ocorrer empilhamento, pare de usar o guincho. Siga a etapa 15 de operação do guincho para alimentar e rebobinar o cabo uniformemente antes de continuar com a operação do guincho.
13. Nunca guinche para cima ou para baixo em ângulos agudos. Isso pode desestabilizar o veículo que está guinchando e possivelmente fazer com que se desloque sem aviso.
14. Nunca tente guinchar cargas que pesem mais do que a capacidade nominal do guincho.
15. O motor do guincho pode ficar quente durante o uso do guincho. Se você usar o guincho por mais de 45 segundos ou se ele parar durante a operação, interrompa o procedimento e deixe que ele esfrie por 10 minutos antes de usá-lo novamente.
16. Nunca toque, empurre, puxe ou cubra o cabo do guincho ao guinchar uma carga.

17. Nunca deixe o cabo do guincho passar por suas mãos, mesmo usando luvas resistentes.



18. Nunca solte a embreagem do guincho quando o seu cabo estiver sob carga.
19. Nunca use o guincho para elevar ou transportar pessoas.
20. Nunca use o guincho para içar ou suspender uma carga vertical.
21. Sempre inspecione o guincho e o seu cabo antes de cada uso.
22. Nunca guinche totalmente o gancho. Isso pode causar danos aos componentes do guincho.
23. Desconecte o controle remoto do veículo quando o guincho não estiver sendo usado para impedir a ativação acidental e o uso por pessoas não autorizadas.
24. Nunca passe graxa ou óleo no cabo do guincho. Isso fará com que o cabo do guincho colete detritos que encurtarão sua vida útil.

OPERAÇÃO DO GUINCHO

Leia as Precauções de segurança do guincho nas páginas anteriores antes de usar seu guincho.

DICA

Considere praticar a operação e o uso do guincho antes que precise realmente usá-lo em campo.

ATENÇÃO

O uso inadequado do guincho pode resultar em FERIMENTOS GRAVES ou MORTE. Sempre siga todas as instruções e advertências sobre o guincho neste manual.

Cada situação de guinchamento é única.

- Não tenha pressa para refletir sobre a operação de guinchamento que você está prestes a executar.
 - Prossiga lenta e deliberadamente.
 - Nunca atue rapidamente ou apressadamente durante o uso do guincho.
 - Sempre preste atenção em suas proximidades.
 - Pode ser necessário mudar a estratégia de guinchamento se ela não estiver funcionando.
 - Lembre-se sempre de que seu guincho é muito potente.
 - Há simplesmente algumas situações com as quais você e o guincho não conseguirão lidar. Não tenha receio de pedir a ajuda de outras pessoas quando isso acontecer.
1. Sempre inspecione o veículo, o guincho, o cabo e os controles do guincho quanto a sinais de danos ou necessidade de reparos de peças ou substituição antes de cada uso. *Preste atenção especial aos primeiros 1 m do cabo do guincho, se o guincho estiver sendo usado (ou se foi usado) para elevar o conjunto de arado acessório.* Substitua imediatamente qualquer cabo danificado ou desgastado.
 2. Nunca opere um guincho ou um veículo que precise de reparo ou serviço.
 3. Sempre acione o freio de estacionamento e/ou o mecanismo de estacionamento do veículo para manter o veículo no lugar durante o guinchamento. Use calços para as rodas, se necessário.

4. Sempre use a cinta com gancho ao manusear o gancho.

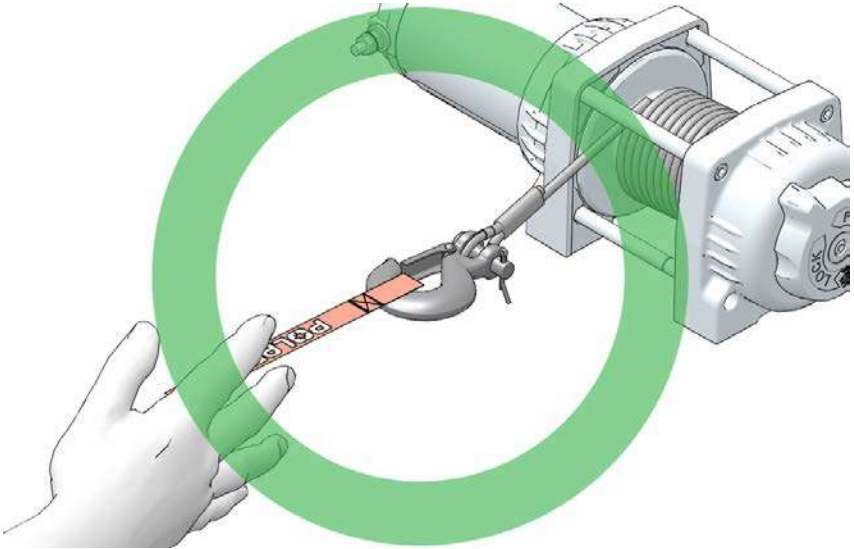

⚠ ATENÇÃO

Nunca coloque os dedos no gancho. Isso poderá causar FERIMENTOS GRAVES.

- Fixe o gancho propriamente dito na carga ou use uma cinta ou corrente de reboque para fixar a carga no cabo do guincho.

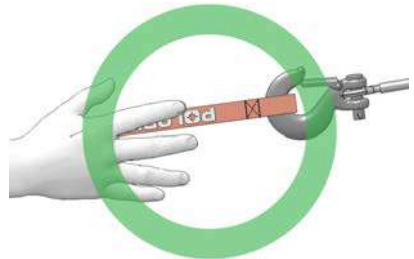

DICA

Uma “cinta de reboque” NÃO deve esticar. Uma “cinta de recuperação” é projetada para esticar.

GUIA DO GUINCHO

⚠ ATENÇÃO

Nunca use uma cinta de recuperação em uma operação de guinchamento devido ao excesso de energia que pode ser liberado se o cabo do guincho se romper. Isso pode causar FERIMENTOS GRAVES ou MORTE. Consulte a seção *Carga de choque* na página 112.

- Nunca enganche o cabo do guincho nele mesmo. Isso danificará o cabo do guincho e poderá causar falha no cabo.

⚠ ATENÇÃO

Substitua o cabo do guincho ao primeiro sinal de danos para impedir FERIMENTOS GRAVES ou MORTE em caso de falha. Para sua segurança, sempre substitua as peças do guincho POLARIS (inclusive o cabo), por peças de reposição originais POLARIS disponíveis em seu revendedor autorizado POLARIS ou outro revendedor qualificado.

- Se possível, mantenha o cabo do guincho alinhado com a linha de centro do veículo que realiza o guinchamento. Isso ajudará o enrolamento do cabo do guincho e reduzirá a carga no cabo-guia.
- Ao desatolar um veículo ligando-o a uma árvore, use um item como uma cinta de reboque para não danificar a árvore durante o processo de guinchamento. Correntes e cabos cortantes podem danificar e até mesmo matar a árvore. Lembre-se de Tread Lightly!® (Seja prudente) (treadlightly.org).
- Antes de operar o guincho, certifique-se de que a trava de segurança do gancho do cabo do guincho esteja totalmente assentada quando a carga for fixada.
- Nunca opere o guincho com um uma trava ou gancho danificado. Sempre substitua as peças danificadas antes de usar o guincho.

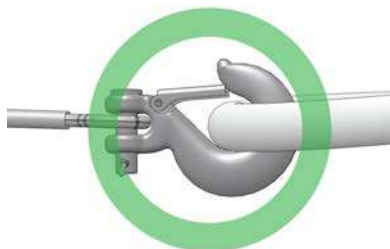

5. Nunca remova a cinta do gancho.
6. Solte a embreagem do guincho e puxe o cabo.

7. Puxar o cabo ao máximo possível maximiza a capacidade de tração do guincho. Certifique-se sempre de que pelo menos cinco (5) voltas inteiras do cabo do guincho estejam sempre enroladas no tambor do guincho. O atrito causado por esse cabo enrolado permite que o tambor puxe o cabo do guincho e desloque a carga.
8. Leia e obedeça as seguintes informações para amortecer o guincho para garantir seu uso seguro.
 - a. Para absorver a energia que poderá ser liberada pelo rompimento do cabo do guincho, coloque sempre um “amortecedor” no cabo do guincho. Um amortecedor pode ser uma jaqueta pesada, lona ou outro objeto denso e macio. Um amortecedor pode absorver boa parte da energia liberada se o cabo do guincho se romper durante a operação de guinchamento. Até mesmo um galho de árvore pode auxiliar como amortecedor se não houver outro item disponível.
 - b. Coloque o amortecedor na parte superior do ponto intermediário do comprimento do cabo do guincho que está sendo desenrolado.
 - c. Quando o cabo estiver muito extenso, pode ser necessário interromper o guinchamento para que o amortecedor possa ser posicionado no novo ponto intermediário do cabo do guincho. Sempre libere a tensão do cabo do guincho antes de reposicionar o amortecedor.
 - d. Evite estar diretamente alinhado com o cabo do guincho sempre que possível. Além disso, nunca permita que outras pessoas fiquem próximas ou alinhadas com o cabo do guincho durante a operação de guinchamento.
9. Nunca enganche o cabo do guincho nele mesmo. Isso danificará o cabo do guincho e poderá causar falha no cabo.
10. Nunca use cintas, correntes ou outros itens de amarração danificados ou desgastados.
11. O ÚNICO momento em que o veículo equipado com o guincho deve se deslocar ao usar o guincho é quando o veículo propriamente dito estiver atolado. O veículo equipado com o guincho NUNCA deve se deslocar para aplicar uma carga de choque no cabo do guincho tentando deslocar um segundo veículo atolado. Consulte a seção Carga de choque na página 112. Para sua segurança, siga sempre essas instruções ao guinchar um veículo solto:
 - a. Solte a embreagem do guincho e desenrole o comprimento necessário do cabo.
 - b. Alinhe o cabo do guincho o mais próximo possível da linha do centro do veículo que está guinchando.
 - c. Fixe o gancho do cabo do guincho no ponto de fixação ou na estrutura do veículo atolado seguindo as instruções deste manual.

GUIA DO GUINCHO

- d. Engate novamente a embreagem no guincho.
 - e. Diminua lentamente a folga do cabo do guincho.
 - f. Selecione a marcha adequada do veículo para tracionar o veículo atolado na direção do guinchamento.
 - g. Mude para a marcha mais baixa possível no veículo atolado.
 - h. Acelere o veículo lenta e cuidadosamente e guinche ao mesmo tempo para liberar o veículo.
 - i. Pare de guinchar assim que o veículo atolado puder se deslocar sozinho sem a ajuda do guincho.
 - j. Solte o gancho do cabo do guincho.
 - k. Enrole novamente o cabo do guincho uniformemente no tambor seguindo as instruções deste manual.
12. Nunca tente guinchar outro veículo atolado fixando o cabo do guincho em um componente da suspensão, protetor frontal, para-choques ou suporte de carga. Pode ocasionar danos ao veículo. Em vez disso, fixe o guincho a uma parte forte do engate ou estrutura do veículo.
13. Um guinchamento prolongado esgotará a carga da bateria do veículo que realiza a operação. Deixe o motor do veículo que faz o guinchamento funcionando durante a operação do guincho para impedir o esgotamento da bateria em caso de guinchamentos por períodos prolongados.
14. O motor do guincho pode ficar quente durante o uso do guincho. Se você usar o guincho por mais de 45 segundos ou se ele parar durante a operação, interrompa o procedimento e deixe que ele esfrie por 10 minutos antes de usá-lo novamente.
15. Após o término do guinchamento, especialmente se a operação for realizada em ângulo, pode ser necessário redistribuir o cabo do guincho em seu tambor. Você precisará de um assistente para realizar essa tarefa.
- a. Solte a embreagem do guincho.
 - b. Desenrole o cabo do guincho que está aglomerado irregularmente em uma área.
 - c. Engate novamente a embreagem do guincho.
 - d. Peça a um assistente que estique o cabo do guincho com cerca de 45 kg de tensão usando a cinta com gancho.
 - e. Recolha lentamente o cabo enquanto seu assistente desloca a extremidade do cabo para frente e para trás horizontalmente para distribuir uniformemente o cabo do guincho no tambor.
 - f. Isso reduzirá a possibilidade do cabo do guincho se “prender” entre as camadas inferiores de cabo.

CUIDADOS COM O CABO DO GUINCHO



ATENÇÃO

O uso de um cabo desgastado ou danificado poderá causar falha repentina e FERIMENTOS GRAVES.

Para sua segurança, sempre substitua as peças do guincho POLARIS (inclusive o cabo), por peças de reposição originais POLARIS disponíveis em seu revendedor autorizado POLARIS ou outra pessoa qualificada.

1. Sempre inspecione o guincho antes de cada utilização. Inspeção se há desgaste ou peças soltas, inclusive ferragens de montagem. Nunca use o guincho se alguma peça precisar de reparo ou substituição.
2. Sempre inspecione o cabo do guincho antes de cada utilização. Inspeção se o cabo do guincho apresenta desgaste ou dobras.

Um cabo do guincho dobrado está exibido à direita. Mesmo após ser “endireitado”, esse cabo já foi danificado permanente e seriamente. Interrompa imediatamente o uso do cabo do guincho nessa condição.

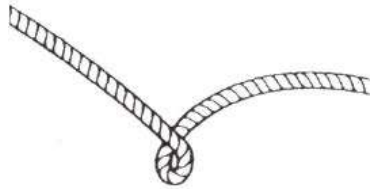

Um cabo do guincho dobrado que foi “endireitado” está exibido à direita. Mesmo que ele pareça utilizável, ele foi danificado permanente e seriamente. Ele não pode mais transmitir a carga que podia antes do dobramento. Interrompa imediatamente o uso do cabo do guincho nessa condição.

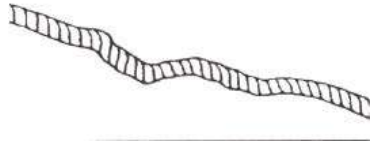

Cabos do guincho sintéticos devem ser inspecionados quanto a sinais de esgarçamento. Substitua o cabo se observar esgarçamento (mostrado a direita). Interrompa imediatamente o uso do cabo do guincho nessa condição. Substitua também o cabo do guincho se houver fibras fundidas ou derretidas. Uma área assim do cabo sintético estará rígida e terá a aparência lisa ou vitrificada. Interrompa imediatamente o uso do cabo do guincho nessa condição.



CARGA DE CHOQUE

ATENÇÃO

O cabo do guincho é muito forte, mas **NÃO** foi projetado para cargas dinâmicas ou de “choque”. Cargas de choque podem tensionar o cabo do guincho além de sua capacidade e fazer com que ele se rompa. A extremidade de um cabo do guincho rompido sob cargas tão altas pode causar **FERIMENTOS GRAVES** ou **MORTE** a você ou a pessoas próximas.

*Os cabos do guincho são projetados para **NÃO** absorver energia. Isso é verdadeiro para cabos de aço e cabos sintéticos.*

1. Nunca tente “sacudir” uma carga com o guincho. Por exemplo, nunca use a folga do cabo do guincho deslocando o veículo que está realizando o guinchamento na tentativa de deslocar um objeto. Esta é uma prática perigosa. Ela gera altas cargas no guincho que podem ultrapassar a resistência do cabo. Mesmo um veículo se deslocando lentamente pode criar grandes cargas de choque no cabo do guincho.

ATENÇÃO

Podem ocorrer **FERIMENTOS GRAVES** ou **MORTE** devido ao rompimento do cabo do guincho.

2. Nunca **ACIONE** e **DESACIONE** rápida e repetidamente o guincho (“sacudir”). Isso coloca uma carga extra no guincho, no cabo do guincho e gera excesso de calor no motor. Esta é uma forma de aplicar carga de choque.
3. Nunca reboque um veículo ou outro objeto com o seu guincho. O reboque de um objeto com o guincho produz cargas de choque no cabo mesmo ao se rebocar em baixa velocidade. O reboque através do guincho também deixa a força de reboque alta no veículo. Isso pode causar instabilidade no veículo e causar um acidente.
4. Nunca use cintas de recuperação com seu guincho. As cintas de recuperação são projetadas para esticar e podem armazenar energia. Essa energia armazenada na cinta de recuperação é liberada se o cabo do guincho se romper, o que torna o fato ainda mais perigoso. De modo similar, nunca use cordas elásticas tipo “bungie” para o guinchamento.
5. Nunca use o guincho para amarrar um veículo a um reboque ou outro veículo de transporte. Esse tipo de uso também causa cargas de choque que podem danificar o guincho, o cabo do guincho ou os veículos usados.

O cabo do guincho foi projetado e testado para suportar as cargas produzidas pelo motor do guincho quando operador de um veículo em repouso. Lembre-se sempre que o guincho e o cabo do guincho **NÃO** foram projetados para receber cargas de choque.

SEGURANÇA DE SERVIÇO E MANUTENÇÃO DO GUINCHO

ATENÇÃO

O serviço e a manutenção inadequados ou inexistentes do guincho poderão causar FERIMENTOS GRAVES ou MORTE. Sempre siga todas as instruções e advertências sobre o guincho neste manual.

1. Sempre inspecione o guincho antes de cada utilização. Inspeção se o cabo do guincho apresenta desgaste ou dobras. Verifique também se há desgaste ou peças soltas, inclusive ferragens de montagem.
2. Deixe que o motor do guincho esfrie antes de realizar serviços nele.
3. Nunca trabalhe com o guincho sem primeiro soltar as conexões da bateria para evitar a ativação acidental do guincho.
4. Para sua segurança, sempre substitua as peças do guincho POLARIS (inclusive o cabo), por peças de reposição originais POLARIS disponíveis em seu revendedor autorizado POLARIS ou outra pessoa qualificada.
5. Alguns modelos de guincho usam cabos de aço. Outros guinchos usam cabos sintéticos projetados especialmente para esse fim.
6. Nunca substitua um cabo sintético por um cabo de polímero de qualidade voltada para o consumidor final como os que podem ser comprados em lojas de ferragens. Apesar de parecerem similares, eles **NÃO** são iguais. Cabos de polímero não projetados para o uso com guinchos se esticarão e armazenarão energia em excesso durante a operação de guinchamento.

ATENÇÃO

O rompimento de um cabo esticado sob condições de guinchamento liberará toda a energia armazenada. Isso aumenta as possibilidades de FERIMENTOS GRAVES ou MORTE.

SISTEMAS DE CONTROLE DE EMISSÕES

SISTEMA DE CONTROLE DE EMISSÕES DE RÚIDO

Não modifique os componentes do motor, da admissão ou do escape pois isso pode afetar a conformidade com os requisitos de controle de ruídos da EPA dos EUA (40 CFR 205) e os requisitos de nível de ruído locais.

OPERAÇÃO EM TERRENOS PÚBLICOS NOS EUA

Seu veículo tem um supressor de centelhas testado e qualificado de acordo com a norma USFS 5100-1C. As leis federais exigem que esse supressor de centelhas seja instalado e esteja funcional quando o veículo for operado em terrenos públicos.

A operação de veículos fora de estrada em terrenos públicos nos EUA é regulamentada pelo 43 CFR 420. As violações estão sujeitas a multas. As regulamentações federais podem ser visualizadas on-line no site www.gpoaccess.gov/ecfr/.

SISTEMA DE CONTROLE DE EMISSÕES DO CÂRTER

O motor é equipado com um sistema de cárter fechado. Os gases não queimados são forçados a voltar para a câmara de combustão pelo sistema de admissão. Todos os gases de escape saem através do sistema de escapamento.

SISTEMA DE CONTROLE DE EMISSÕES DO ESCAPE

As emissões do escape são controladas pelo projeto do motor. Um sistema de injeção eletrônica de combustível (EFI) controla o fornecimento de combustível. Os componentes do motor e da injeção eletrônica de combustível (EFI) são ajustados em fábrica para se ter um desempenho ideal e não são ajustáveis.

A etiqueta de emissões localiza-se na parte interna do tubo inferior esquerdo da estrutura (abaixo da área dos pés do condutor).

INTERFERÊNCIA ELETROMAGNÉTICA

O sistema de ignição por centelhas está em conformidade com a norma canadense ICES-002.

Este veículo está em conformidade com os requisitos de EMC do Regulamento UN ECE 10.

SISTEMAS DE CONTROLE DE EMISSÕES

Radiação não ionizante: Este veículo emite um pouco de energia eletromagnética. Pessoas que usam dispositivos médicos implantados ativos ou não ativos (como dispositivos de controle e monitoramento do coração) devem analisar as limitações de seus dispositivos e as normas aplicáveis para energia eletromagnética e as diretivas aplicáveis a este veículo.

MANUTENÇÃO

MANUTENÇÃO PERIÓDICA

Qualquer pessoa ou oficina de reparo qualificada pode fazer manutenção, substituir ou reparar os sistemas ou dispositivos de controle de emissões do seu veículo. Um revendedor autorizado POLARIS pode realizar qualquer serviço que possa ser necessário para o seu veículo. A POLARIS também recomenda peças POLARIS para a realização de serviços relacionados com emissões, entretanto, podem ser usadas peças equivalentes.

Uma peça fornecida por um fabricante de peças pós-venda que reduza a eficiência dos controles de emissões do veículo poderá violar a Lei do ar limpo. Adulterar o controle de emissões é proibido por lei federal.

Os proprietários são responsáveis pela realização das manutenções agendadas identificadas neste manual do proprietário.

A manutenção periódica e cuidadosa o ajudará a manter seu veículo nas condições mais seguras e mais confiáveis possíveis. A inspeção, o ajuste e a lubrificação de componentes importantes são explicados na tabela de manutenção periódica.

Inspecione, limpe, lubrifique, ajuste e substitua as peças conforme necessário. Quando a inspeção revelar a necessidade de substituição de peças, peças originais POLARIS estão disponíveis em seu revendedor POLARIS. Peças equivalentes podem ser usadas para os serviços relacionados a emissões.

Serviços e ajustes são importantes para a operação correta do veículo. Se você não estiver familiarizado com os procedimentos seguros de serviços e ajuste, um revendedor qualificado poderá realizar essas operações.

Os veículos submetidos a padrões de uso pesados ou severos, devem ser inspecionados e passar por manutenção com maior frequência.

DEFINIÇÃO DE USO SEVERO

- Imersão frequente em lama, água ou areia
- Operação frequente ou prolongada em ambientes com poeira
- Operação de viagens curtas em clima frio
- Uso de altas rotações em corridas ou atividades similares
- Operação prolongada em baixa velocidade ou carga pesada
- Marcha lenta por tempo prolongado

Preste atenção especial ao nível do óleo. O aumento do nível do óleo em clima frio pode indicar o acúmulo de contaminantes no reservatório de óleo ou cárter. Troque o óleo imediatamente se o nível começar a subir. Monitore o nível do óleo e se ele continuar a subir, descontinue o uso e determine a causa. Seu revendedor pode ajudá-lo.

MANUTENÇÃO

CHAVE DA TABELA DE MANUTENÇÃO

SÍMBOLO	DESCRIÇÃO
UE	Execute esses procedimentos com maior frequência caso os veículos sejam submetidos a um uso mais intenso.
R	Peça a um revendedor autorizado ou outra pessoa qualificada para realizar esse serviço.

ATENÇÃO

A realização incorreta dos procedimentos marcados com a letra **R** poderá resultar em falha nos componentes e causar ferimentos graves ou morte. Peça a um revendedor autorizado ou outra pessoa qualificada para realizar esse serviço.

TABELA DE MANUTENÇÃO PERIÓDICA

Execute todos os serviços no intervalo de manutenção que for atingido primeiro. Registre a manutenção e o serviço no Registro de manutenção.

ITEM		INTERVALO DE MANUTENÇÃO (O QUE OCORRER PRIMEIRO)			COMENTÁRIOS
		HORAS	CALEN-DÁRIO	km (mi)	
	Nível do óleo do motor	–	Diariamente	–	Lista de verificação pré-condução; verifique o nível diariamente
UE	Líquido de arrefecimento	–	Diariamente	–	Verifique o nível diariamente; substitua o líquido de arrefecimento a cada cinco anos
UE R	Desgaste da pastilha de freio	10 h	Mensalmente	160 (100)	Inspeccione periodicamente.
	Bateria	25 h	Mensalmente	320 (200)	Verifique os terminais; limpe; teste.
	Sistema de combustível	25 h	Mensalmente	320 (200)	Inspeccione; ligue e desligue a chave para pressurizar a bomba de combustível; verifique se há vazamentos e abrasão nas linhas e conexões.
UE	Fluido da caixa de câmbio dianteira (acionamento de demanda)	25 h	1 M	–	Verificação do nível do óleo no amaciamento
UE	Fluido da transmissão (AGL)	25 h	1 M	–	Verificação do nível do óleo no amaciamento

ITEM		INTERVALO DE MANUTENÇÃO (O QUE OCORRER PRIMEIRO)			COMENTÁRIOS
		HORAS	CALEN- DÁRIO	km (mi)	
UE	Troca do óleo e do filtro do motor (amaciação)	25 h	1 M	1000 (625)	Execute a troca do óleo e do filtro do motor no amaciamento
UE	Lubrificação geral	50 h	3 M	800 (500)	Lubrifique todas as conexões, pivôs, cabos, etc.
UE	Filtro de ar	50 h	6 M	800 (500)	Inspecione; substitua conforme necessário.
	Respiro do motor	50 h	6 M	800 (500)	Inspecione; substitua conforme necessário.
	Articulação do câmbio	50 h	6 M	800 (500)	Inspecione, lubrifique, ajuste.
R	Direção	50 h	6 M	800 (500)	Lubrifique.
UE	Barras estabilizadoras dianteira e traseira	50 h	6 M	800 (500)	Lubrifique e inspecione as buchas.
R	Pedal do acelerador	50 h	6 M	800 (500)	Inspecione; ajuste; lubrifique; substitua conforme necessário
	Flange/dutos da admissão do corpo do acelerador	50 h	6 M	800 (500)	Verifique se há vazamentos de ar/ se a vedação do duto está adequada.
	Sistema de arrefecimento	50 h	6 M	800 (500)	Inspecione sazonalmente a qualidade do líquido de arrefecimento; faça um teste de pressão no sistema anualmente.
UE	Mangueiras de líquido de arrefecimento	50 h	6 M	800 (500)	Verifique se há vazamentos.
UE	Radiador	50 h	6 M	800 (500)	Inspecione; limpe as superfícies externas.
UE	Amortecedores	50 h	-	800 (500)	Verifique se há vazamentos, juntas soltas e desgaste.
UE	Troca do óleo e do filtro do motor	100 h	6 M	1600 (1000)	Execute a troca do óleo e do filtro
UE	Fluido da caixa de câmbio dianteira (acionamento de demanda)	100 h	12 M	1600 (1000)	Troque o fluido.

MANUTENÇÃO

ITEM		INTERVALO DE MANUTENÇÃO (O QUE OCORRER PRIMEIRO)			COMENTÁRIOS
		HORAS	CALEN- DÁRIO	km (mi)	
R	Sistema de combustível	100 h	12 M	1600 (1000)	Verifique se há vazamentos na tampa do tanque, linhas, filtro, bomba, corpo do acelerador; substitua se necessário
UE	Suportes do motor	100 h	12 M	1600 (1000)	Inspeccione; substitua se necessário.
	Tubo/silencioso do escapamento	100 h	12 M	1600 (1000)	Inspeccione.
	Eixos de acionamento	100 h	12 M	1600 (1000)	Remova e lubrifique.
R	Vela de ignição	100 h	12 M	1600 (1000)	Inspeccione; substitua conforme necessário.
UE	Fiação	100 h	12 M	1600 (1000)	Inspeccione em relação ao desgaste, o roteamento e a segurança; inspeccione os conectores sujeitos a água, lama, etc.
R	Rolamentos das rodas	100 h	12 M	1600 (1000)	Inspeccione; substitua conforme necessário.
UE	Vedações dos amortecedores	100 h	-	-	Inspeccione visualmente as vedações dos amortecedores
	Correia de transmissão	200 h	24 M	3200 (2000)	Inspeccione; substitua conforme necessário.
	Ajuste do tensionador da corrente do excêntrico	200 h	-	3200 (2000)	Inspeccione; substitua conforme necessário
R	Fluido de freio	200 h	24 M	3200 (2000)	Troque a cada dois anos.
	Buchas da suspensão	250 h	24 M	3200 (2000)	Inspeccione; substitua se necessário.
UE	Fluido da transmissão (AGL)	250 h	24 M	3200 (2000)	Troque o fluido.
	Supressor de centelhas	300 h	36 M	4800 (3000)	Limpe; substitua se necessário Limpe após cada condução em lama
R	Ajuste da convergência/divergência	-			Inspeccione periodicamente; ajuste quando as peças forem substituídas.

ITEM		INTERVALO DE MANUTENÇÃO (O QUE OCORRER PRIMEIRO)			COMENTÁRIOS
		HORAS	CALEN- DÁRIO	km (mi)	
	Mira do farol	–			Ajuste conforme necessário.
UE	Linhas de óleo do motor/parafusos	50 h	6 M	1600 (1000)	Verifique se há vazamentos e conexões soltas.
R	Folga da válvula	150 h	–	5000 (3125)	Inspeção; ajuste conforme necessário.
R UE	Amortecedores	250 h	–	4000 (2500)	Inspeção, substitua ou recondição (se aplicável)
R UE	Embreagens (acionamento e acionada)	600 h	36 M	9600 (6000)	Inspeção; limpe; substitua as peças desgastadas.
	Mira do farol	–			Ajuste conforme necessário.

RECOMENDAÇÕES SOBRE LUBRIFICAÇÃO

Verifique e lubrifique todos os componentes nos intervalos indicados na Tabela de manutenção periódica ou mais frequentemente sob uso severo como em condições úmidas ou de poeira excessiva. Os itens não listados na tabela devem ser lubrificados no intervalo geral de lubrificação.

ITEM	LUBRIFICAÇÃO	MÉTODO
Óleo do motor	Óleo 4 tempos PS-4 5W-50	Adicione até o nível correto na vareta. Consulte a página 123.
Fluido de freio	Fluido de freio DOT 4	Mantenha o nível entre as linhas de abastecimento. Consulte a página 144.
Óleo da transmissão (caixa de câmbio principal)	Fluido de transmissão e lubrificante da caixa de câmbio AGL	Consulte a página 128.
Fluido de acionamento de demanda (caixa de câmbio dianteira)	Fluido de acionamento de demanda	Consulte a página 129.
Eixo de transmissão	Graxa da junta universal	Localize as conexões e lubrifique.

ÓLEO DO MOTOR

Sempre verifique e troque o óleo nos intervalos indicados na Tabela de manutenção periódica. Use sempre o óleo de motor recomendado. Sempre troque o filtro de óleo ao trocar o óleo.

Preste atenção especial ao nível do óleo. O aumento do nível do óleo em clima frio pode indicar o acúmulo de contaminantes no reservatório de óleo ou cárter. Troque o óleo imediatamente se o nível começar a subir. Monitore o nível do óleo e se ele continuar a subir, descontinue o uso e determine a causa. Seu revendedor pode ajudá-lo.

ATENÇÃO

A operação do veículo com óleo do motor insuficiente, deteriorado ou contaminado causará desgaste acelerado e pode resultar em engripamento do motor, acidentes e ferimentos. Sempre execute os procedimentos de manutenção conforme indicados na Tabela de manutenção periódica.

RECOMENDAÇÕES DE ÓLEO

A POLARIS recomenda o uso do óleo 4 tempos PS-4 5W-50 ou um óleo similar. Consulte a seção Especificações para obter as capacidades.

Poderá ser necessário trocar o óleo com maior frequência se não for usado óleo do motor POLARIS PS-4. Siga as recomendações do fabricante para a operação em temperatura ambiente. Consulte a seção Produtos Polaris para informar-se sobre os números de peça.

AVISO

Misturar marcas ou usar um óleo não recomendado pode causar danos graves ao motor. Use sempre o óleo recomendado. Nunca substitua ou misture marcas de óleo.

VERIFICAÇÃO DO ÓLEO



A vareta de nível de óleo está localizada no motor. Acesse a vareta através do vão da roda traseira direita.

Para verificar o óleo, faça o seguinte:

1. Posicione o veículo sobre uma superfície plana e coloque a transmissão em ESTACIONAMENTO.
2. Desligue o motor e deixe que ele esfrie antes de remover a vareta de nível.
3. Levante o compartimento de carga. Destrave a alavanca da vareta de nível ①. Remova a vareta de nível e seque-a com um pano limpo.
4. Reinstale a vareta de nível e empurre-a para colocá-la na posição. Não trave a vareta de nível.

NOTA

Certifique-se de que a vareta de nível seja inserida totalmente no tubo da vareta de nível para manter a profundidade da vareta de nível consistente.

5. Remova a vareta e verifique o nível do óleo.
6. Adicione o óleo recomendado conforme necessário para que o nível do óleo fique dentro da faixa SAFE na vareta de nível. Não encha demais (veja a OBSERVAÇÃO abaixo)..

NOTA

Um nível do óleo aumentando entre as verificações durante operação com clima frio pode indicar contaminantes, como gasolina ou umidade no cárter. Se o nível do óleo estiver acima da marca superior, troque o óleo imediatamente.

7. Com o compartimento de carga levantado, adicione óleo de motor através da tampa de abastecimento de óleo ②, localizada na parte superior da tampa das válvulas, sob o compartimento do motor.
8. Quando terminar, reinstale a vareta de nível e trave a alavanca. Abaixar o compartimento de carga e prenda-o na posição.

SUBSTITUIÇÃO DO ÓLEO E DO FILTRO DO MOTOR

Sempre troque o óleo e o filtro do motor nos intervalos indicados na seção Tabela de manutenção periódica. Sempre troque o filtro de óleo ao trocar o óleo do motor.

A vareta de nível de óleo do motor está localizada no lado dianteiro direito do motor. A tampa de abastecimento de óleo do motor está localizada na parte superior da tampa das válvulas. Acesse a vareta de nível de óleo e a tampa de abastecimento de óleo, inclinando o compartimento de carga traseiro.

O bujão de drenagem do cárter se localiza na parte inferior do cárter. Acesse o bujão de drenagem através do furo de acesso da placa de proteção, localizado diretamente sob o cárter.

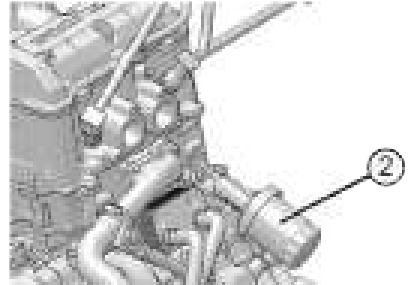
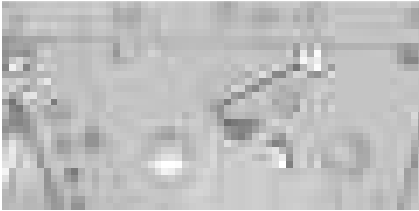

1. Posicione o veículo sobre uma superfície plana e coloque a transmissão em ESTACIONAMENTO.
2. Desligue o motor e deixe que ele esfrie.
3. Limpe a área ao redor do bujão de drenagem do cárter ①.

⚠ CUIDADO

Tome cuidado ao realizar esse procedimento. Não permita que óleo do motor quente entre em contato com a pele, já que isso pode causar queimaduras graves.

4. Coloque um bandeja sob o cárter do motor e remova o bujão de drenagem. Deixe que o óleo drene totalmente.
5. Remova toda a carga do compartimento de carga.

⚠ CUIDADO

Remova sempre toda a carga do compartimento de carga antes de levá-lo para acessar o do motor.

MANUTENÇÃO

6. Puxe a alavanca de liberação do compartimento de carga para cima para inclinar o compartimento.
7. Usando a chave de filtro de óleo, gire o filtro de óleo no ② sentido anti-horário para removê-lo.
8. Usando um pano limpo e seco, limpe a superfície de vedação do filtro no cárter do motor.
9. Lubrifique o anel em “O” do novo filtro de óleo com uma película de óleo de motor novo. Certifique-se de que os o-rings estejam em boas condições. Instale-o conforme a especificação.

TORQUE

Filtro de óleo: **Aperte à mão até que o anel em “O” do filtro toque na superfície de vedação e, então, gire mais 3/4 de volta.**

10. Recoloque a arruela de vedação no bujão de drenagem.

NOTA

A superfície de vedação no bujão de drenagem deve estar limpa e sem rebarbas, entalhes ou arranhões.

11. Reinstale o bujão de drenagem do cárter do motor. Aplique o torque especificado no bujão de drenagem.

TORQUE

Bujão de drenagem do cárter: **16 N·m (12 lb·pé)**

12. Remova a tampa de abastecimento de óleo. Encha o motor com o óleo do motor recomendado.
13. Verifique se a transmissão ainda está em ESTACIONAMENTO.
14. Ligue o motor e deixe-o em marcha lenta por 30 segundos.
15. Desligue o motor e inspecione se há vazamentos de óleo. Aguarde pelo menos 15 segundos antes de remover a vareta de nível.
16. Destrave a alavanca da vareta de nível. Remova a vareta de nível e seque-a com um pano limpo.

17. Reinstale a vareta de nível e empurre-a para colocá-la na posição. Não trave a vareta de nível.

NOTA

Certifique-se de que a vareta de nível seja inserida totalmente no tubo da vareta de nível para manter a profundidade da vareta de nível consistente.

18. Remova a vareta e verifique o nível do óleo.
19. Adicione o óleo recomendado conforme necessário para que o nível do óleo fique dentro da faixa SAFE na vareta de nível. Não encha demais.
20. Quando terminar, reinstale a tampa de abastecimento de óleo e a vareta de nível de óleo; depois, trave a alavanca.
21. Descarte corretamente o óleo e o filtro usados.

CAIXAS DE CÂMBIO

TABELA DE ESPECIFICAÇÃO DA CAIXA DE CÂMBIO

CAIXA DE CÂMBIO	LUBRIFICANTE	CAPACIDADE	TORQUE DO BUJÃO DE ABASTECIMENTO	TORQUE DO BUJÃO DE DRENAGEM/ BUJÃO DE VERIFICAÇÃO DE NÍVEL
Transmissão (caixa de câmbio principal)	Fluido de transmissão e lubrificante da caixa de câmbio AGL	1200 mL	14 a 19 N·m	14 a 19 N·m
Unidade de acionamento de demanda (caixa de câmbio dianteira)	Fluido de acionamento de demanda	275 mL	11 a 14 N·m	15 N·m

TRANSMISSÃO (CAIXA DE CÂMBIO PRINCIPAL)

VERIFICAÇÃO DO ÓLEO DA TRANSMISSÃO

Sempre verifique e troque o óleo da transmissão nos intervalos indicados na Tabela de manutenção periódica. Mantenha o nível do óleo alinhado com a parte inferior da rosca do furo do bujão de abastecimento.

O bujão de abastecimento se localiza na parte traseira da caixa de câmbio. Mantenha o nível do fluido na parte inferior do furo do bujão de abastecimento.

Para verificar o fluido da transmissão, faça o seguinte:

1. Posicione o veículo sobre uma superfície plana.
2. Remova o bujão de abastecimento
①.
3. Verifique o nível do fluido.
4. Adicione o fluido recomendado até a parte inferior do furo do bujão de abastecimento. Não encha demais.
5. Reinstale o bujão de abastecimento. Aperte conforme o torque especificado.

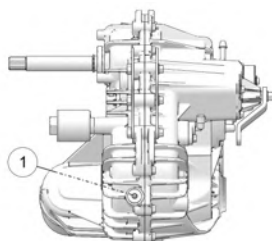

TROCA DO ÓLEO DA TRANSMISSÃO

O bujão de drenagem se localiza na parte inferior da caixa de câmbio. Acesse o bujão de drenagem através do furo na placa de proteção.

1. Remova o bujão de abastecimento ①.
2. Coloque uma bandeja debaixo do bujão de drenagem ②.
3. Remova o bujão de drenagem. Deixe que o fluido drene totalmente.
4. Limpe e reinstale o bujão de drenagem. Aperte conforme o torque especificado.
5. Adicione o fluido recomendado até a parte inferior do furo do bujão de abastecimento. Não encha demais.
6. Reinstale o bujão de abastecimento. Aperte conforme o torque especificado.
7. Verifique se há vazamentos. Descarte corretamente o fluido usado.

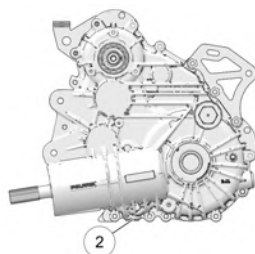

FLUIDO DA CAIXA DE CÂMBIO DIANTEIRA (ACIONAMENTO DE DEMANDA)

VERIFICAÇÃO DO ÓLEO DE ACIONAMENTO DE DEMANDA

Sempre verifique e troque o fluido de acionamento de demanda nos intervalos indicados na Tabela de manutenção periódica. Mantenha o nível do óleo alinhado com a parte inferior da rosca do furo do bujão de abastecimento. Consulte a tabela de Especificações da caixa de câmbio para obter os lubrificantes, as capacidades e as especificações de torque recomendados.

O bujão de abastecimento da caixa de câmbio dianteira ① se localiza no lado direito da caixa de câmbio dianteira.

MANUTENÇÃO

1. Posicione o veículo sobre uma superfície plana.
2. Remova o bujão de abastecimento
 - ①. Verifique o nível do óleo.
3. Adicione o óleo recomendado conforme necessário.
4. Reinstale o bujão de abastecimento. Aperte conforme o torque especificado.



TROCA DO ÓLEO DE ACIONAMENTO DE DEMANDA

1. Suporte o veículo com firmeza com um suporte mecânico.
2. Remova o pneu dianteiro no lado do passageiro para facilitar o acesso (opcional).
3. Remova o bujão de abastecimento.
4. Coloque um bandeja de drenagem debaixo do bujão de drenagem ② no lado inferior direito.
5. Remova o bujão de drenagem. Drene o óleo.
6. Limpe e reinstale o bujão de drenagem. Aperte conforme o torque especificado.
7. Adicione o fluido recomendado até a parte inferior do furo do bujão de abastecimento. Não encha demais.
8. Reinstale o bujão de abastecimento. Aperte conforme o torque especificado.
9. Verifique se há vazamentos.
10. Descarte o óleo usado corretamente.

VELAS DE IGNIÇÃO

RECOMENDAÇÕES DE VELA DE IGNIÇÃO

Consulte a seção Especificações para obter o tipo recomendado de vela de ignição para seu veículo. Sempre aperte as velas de ignição conforme a especificação.

AVISO

O uso de velas de ignição não recomendadas pode resultar em danos graves ao motor. Use sempre as velas de ignição recomendadas pela POLARIS ou velas equivalentes.

FOLGA DA VELA DE IGNIÇÃO/TORQUE

FOLGA DO ELETRODO	TORQUE DO BUJÃO NOVO OU USADO
0,85 mm	20 N·m

INSPEÇÃO DA VELA DE IGNIÇÃO

A condição da vela de ignição é um indicador do funcionamento do motor. A condição da extremidade de ignição da vela deve ser analisada depois que o motor estiver aquecido e o veículo for conduzido em velocidades superiores. Verifique imediatamente a cor correta da vela de ignição.

CUIDADO

O sistema de escapamento e o motor quentes podem causar queimaduras. Use luvas de proteção ao remover as velas de ignição para inspeção.

Para inspecionar as velas de ignição, faça o seguinte:

1. Levante o compartimento de carga para acessar as velas de ignição.
2. Remova o cachimbo da vela de ignição. Usando a chave para velas de ignição fornecida no kit de ferramentas, remova a vela girando-a no sentido anti-horário.
3. Inverta o procedimento para a instalação da vela de ignição.
4. Aperte conforme o torque especificado.

MANUTENÇÃO

VELA NORMAL

A ponta isolante normal é cinza, marrom ou marrom-claro. Haverá poucos depósitos de combustão. Os eletrodos não estão queimados ou erodidos. Isso indica o tipo e faixa de aquecimento adequados para o motor e o serviço.

A ponta não deve estar branca. A ponta isolante branca indica superaquecimento causado pelo uso de uma vela de ignição errada ou ajustes incorretos do corpo do acelerador.

VELA SUJA E ÚMIDA

A ponta isolante suja e úmida é preta. Um filme de óleo úmido cobre a extremidade de ignição. Pode haver uma camada de carbono sobre toda a ponta. Geralmente os eletrodos não estão desgastados. Causas gerais de sujeira são excesso de óleo, uso de óleo não recomendado ou qualidade inferior do combustível.

SISTEMA DE ARREFECIMENTO

O nível do líquido de arrefecimento do motor é controlado, ou mantido, pelo sistema de recuperação. Os componentes do sistema de recuperação são o reservatório de expansão, o gargalo de abastecimento do radiador, a tampa de pressão do radiador e a mangueira de conexão.

Conforme a temperatura de operação do líquido de arrefecimento aumenta, o líquido de arrefecimento em excesso e em expansão (aquecido) é forçado para fora do radiador, além da tampa de pressão e entra no reservatório de expansão. Conforme a temperatura do líquido de arrefecimento diminui, o líquido de arrefecimento em contração (resfriado) é sugado de volta do reservatório, além da tampa de pressão e entra no radiador.

Uma pequena queda do nível do líquido de arrefecimento em veículos novos é normal, pois o sistema está purgando o ar aprisionado. Observe o nível do líquido de arrefecimento e mantenha conforme recomendado adicionando líquido no reservatório de expansão.

ADIÇÃO OU TROCA DO LÍQUIDO DE ARREFECIMENTO

A POLARIS recomenda o uso do Premix 50/50 anticongelante POLARIS. Esse anticongelante já é pré-misturado e pronto para o uso. Não o dilua com água.

Para garantir que o líquido de arrefecimento mantenha sua capacidade de proteger o motor, nós recomendamos que o sistema seja totalmente drenado a cada cinco (5) e que seja acrescentado um anticongelante Premix 50/50 novo.

Sempre que o sistema de arrefecimento for drenado para manutenção ou reparo, troque o líquido de arrefecimento por Premix 50/50 anticongelante novo. Se o reservatório de expansão ficar seco, o nível no radiador deverá ser inspecionado. Adicione líquido de arrefecimento conforme necessário.

RADIADOR E VENTONHA DE ARREFECIMENTO

Sempre verifique e limpe a tela e as aletas do radiador nos intervalos indicados na Tabela de manutenção periódica. Não obstrua ou desvie o fluxo de ar que passa pelo radiador instalando acessórios não autorizados na frente do radiador ou atrás da ventoinha de arrefecimento. A interferência no fluxo de ar do radiador pode causar superaquecimento e consequentes danos ao motor.

AVISO

Lavar o veículo com mangueiras de alta pressão pode danificar as aletas do radiador e prejudicar sua eficiência. Não recomendamos o uso de sistemas de alta pressão.

NÍVEL DO LÍQUIDO DE ARREFECIMENTO DO RADIADOR

Sempre verifique e limpe a tela e as aletas do radiador nos intervalos indicados na Tabela de manutenção periódica. Não obstrua ou desvie o fluxo de ar que passa pelo radiador instalando acessórios não autorizados na frente do radiador ou atrás da ventoinha de arrefecimento. A interferência no fluxo de ar do radiador pode causar superaquecimento e, consequentemente, danos ao motor.



1. Levante o capô.

⚠ CUIDADO

O escape de vapor pode causar queimaduras. Nunca remova a tampa de pressão com o motor quente ou morno. Deixe sempre que o motor esfrie antes de remover a tampa de pressão.

2. Remova lentamente a tampa do radiador ①.
3. Veja o nível do líquido de arrefecimento através da abertura.

MANUTENÇÃO

4. Use um funil e adicione líquido de arrefecimento lentamente conforme necessário.

DICA

Esse procedimento é necessário apenas se o sistema de arrefecimento for drenado para manutenção e/ou reparo. Porém se o reservatório de expansão ficar seco, o nível no radiador também deve ser inspecionado.

5. Reinstale a tampa de pressão. O uso de uma tampa de pressão não padronizada não permitirá que o sistema de expansão funcione corretamente. Seu revendedor POLARIS pode fornecer a peça de reposição correta.

NÍVEL DO LÍQUIDO DE ARREFECIMENTO DO RESERVATÓRIO DE EXPANSÃO

Sempre verifique e troque o líquido de arrefecimento nos intervalos indicados na Tabela de manutenção periódica. Mantenha o nível do líquido de arrefecimento entre as marcas mínima e máxima do reservatório (quando o fluido estiver frio).



1. Posicione o veículo sobre uma superfície plana.
2. Levante o capô. Veja o nível do líquido de arrefecimento no reservatório de expansão ②.
3. Se o nível do líquido de arrefecimento estiver abaixo da faixa de operação segura, levante o capô e localize a tampa do reservatório de expansão. Remova a tampa e use um funil para adicionar líquido de arrefecimento através da abertura de abastecimento. Reinstale a tampa.



DICA

Se for necessário acrescentar líquido de arrefecimento frequentemente ou se o reservatório de expansão ficar completamente seco, pode haver um vazamento no sistema. Seu revendedor pode inspecionar o sistema de arrefecimento.

SISTEMA DE TRANSMISSÃO VARIÁVEL POLARIS (PVT)

ATENÇÃO

Não seguir as instruções dessa advertência pode resultar em ferimentos graves ou morte. Não modifique nenhum componente do sistema PVT. Isso pode reduzir a força do veículo o que poderá provocar falha em alta velocidade. O sistema PVT foi balanceado com precisão. Qualquer modificação desbalanceará o sistema criando vibrações e cargas adicionais nos componentes.

O sistema PVT gira em alta velocidade provocando grande dispêndio de força nos componentes da embreagem. Como proprietário, você tem as seguintes responsabilidades para sua própria segurança e a segurança das outras pessoas:

- Sempre siga todos os procedimentos de manutenção recomendados. Sempre procure e remova detritos de dentro e ao redor da embreagem e sistema de ventilação ao substituir a correia.
- Consulte seu revendedor ou outra pessoa de serviço qualificada conforme descrito no manual do proprietário.
- Esse sistema PVT destina-se apenas ao uso em produtos POLARIS. Não o instale em nenhum outro produto.
- Certifique-se sempre que o alojamento da PVT esteja firmemente no local adequado durante o funcionamento.

REMOÇÃO DA CORREIA

Se uma correia falhar, sempre limpe todos os detritos do duto de ar da embreagem, do compartimento da embreagem e do compartimento do motor ao substituir a correia.

⚠ ATENÇÃO

A não remoção de **TODOS** os detritos ao substituir a correia poderá causar danos ao veículo, perda de controle e ferimentos graves ou morte.

NOTA

Inspecione todo o duto de saída da embreagem (incluindo a tela do duto de saída) ao substituir uma correia de transmissão. Remova quaisquer detritos encontrados no duto de saída ou na tela do duto de saída.

Para remover a correia, faça o seguinte:

1. Remova os nove fixadores ① que prendem a tampa externa da embreagem.

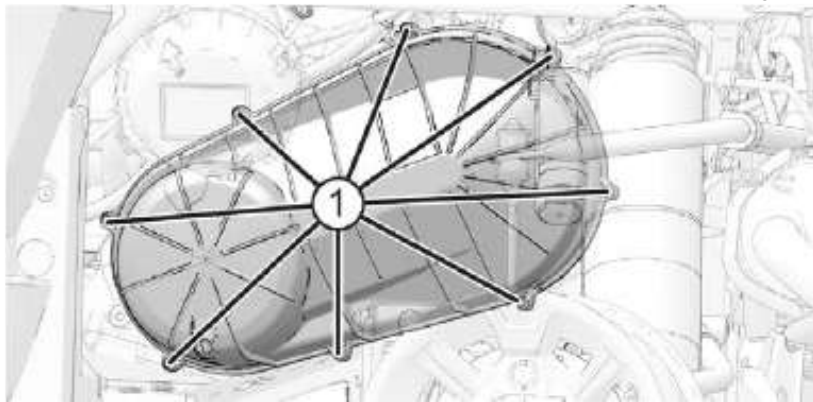

NOTA

A remoção da roda traseira esquerda ou do amortecedor traseiro esquerdo **NÃO** é necessária para a troca da correia.

2. Para remover a tampa da embreagem, puxe a tampa (começando pela parte inferior), levante-a sobre a suspensão e, depois, para fora do veículo.

NOTA

Tome cuidado ao levantar a tampa da embreagem. Não danifique a tampa, a manga da admissão ou o chicote de fios elétricos.

MANUTENÇÃO

3. Marque o sentido de rotação da correia de transmissão para que possa ser instalada no mesmo sentido.
4. Insira a ferramenta de alargamento da embreagem ② no furo rosqueado na embreagem acionada conforme mostrado e gire-a no sentido horário para alargar a embreagem.

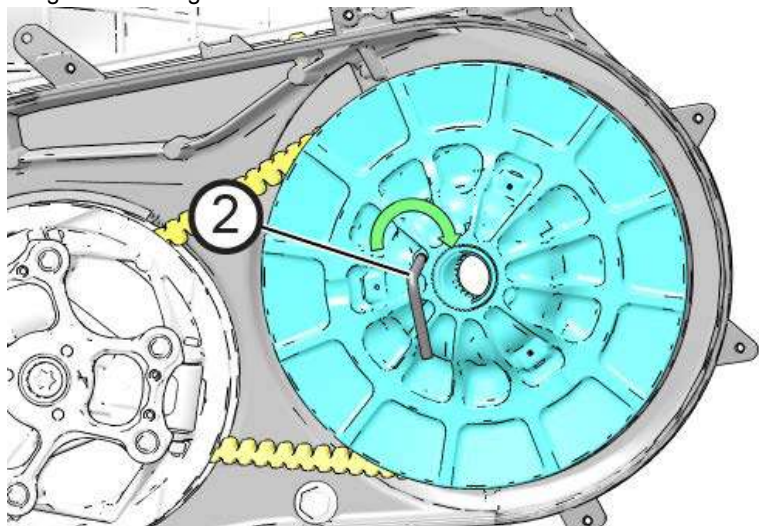

NOTA

O número de peça da ferramenta de alargamento da embreagem (2875911) é encontrado no kit de ferramentas do veículo.

5. Passe a correia para fora das embreagens acionada e acionadora. Remova a correia do veículo.

INSPEÇÃO DA CORREIA

Para inspecionar a correia de transmissão, faça o seguinte:

1. Inspeção se está ocorrendo o efeito ampolheta (desgaste extremo em pelo menos um ponto e em ambos os lados da correia). O efeito ampolheta ocorre quando o trem de força não se move e a embreagem acionadora engata na correia.
2. Inspeção se há fios soltos, dentes ausentes, rachaduras, abrasão, pontos mais finos ou desgaste excessivo na correia. Compare as medidas da correia com as de uma correia de transmissão nova. Substitua se necessário.
3. Correias com pontos mais finos, marcas de queimadura etc. devem ser substituídas para eliminar o ruído, vibração ou operação errática do PVT.

INSTALAÇÃO DA CORREIA

NOTA

Não se esqueça de instalar a correia na mesma direção na qual ela foi removida.

1. Com a ferramenta de alargamento da embreagem ① instalada, passe a correia sobre a embreagem acionadora e sobre a embreagem acionada.

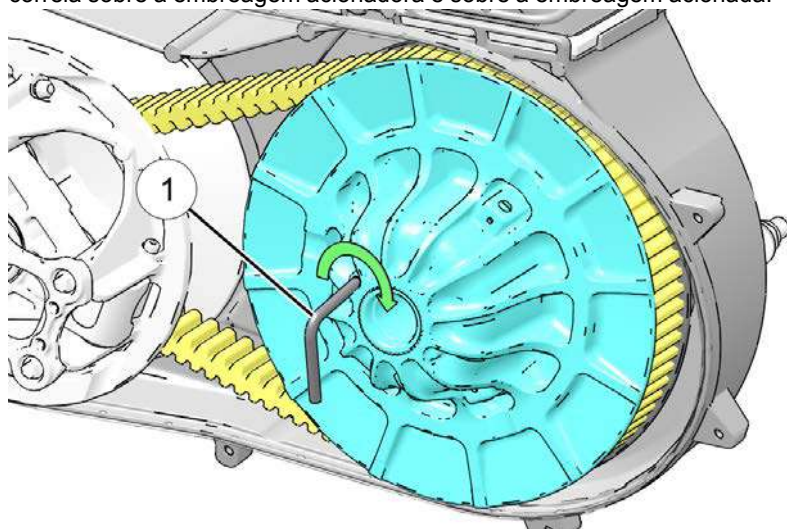

2. Gire a embreagem acionada e passe a correia para dentro da embreagem.
3. Gire a ferramenta de alargamento da embreagem no sentido anti-horário para removê-la da embreagem acionada.
4. Gire/vire a embreagem acionada e a correia aproximadamente cinco a sete vezes, para assentar devidamente a correia na embreagem acionada.

MANUTENÇÃO

5. Instale a tampa da embreagem no vão da roda, instalando primeiramente a metade superior e, depois, a metade inferior sobre a suspensão.

NOTA

Tome cuidado ao instalar a tampa da embreagem. Não danifique a tampa, a manga da admissão ou o chicote de fios elétricos.

6. Instale e aplique torque nos parafusos da tampa externa da embreagem ②, conforme a especificação.

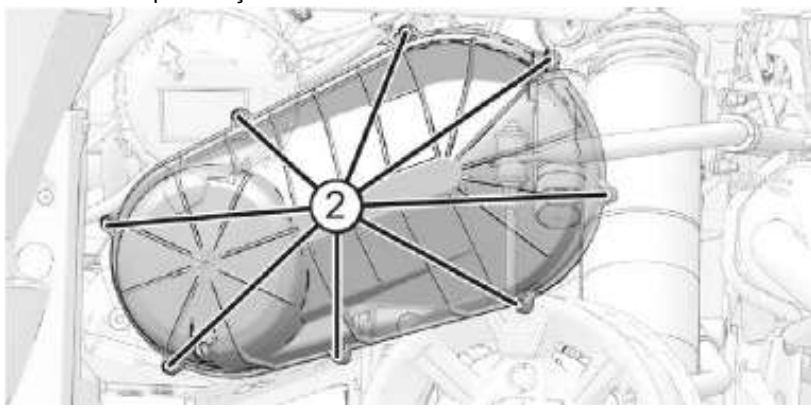

TORQUE

Fixadores da tampa externa da PVT: **5 N·m**

SECAGEM DA TRANSMISSÃO VARIÁVEL POLARIS (PVT)

Pode haver alguns casos em que a água entra no sistema PVT. Use as seguintes instruções para secá-lo antes de operá-lo:

1. Posicione o veículo sobre uma superfície plana.
2. Remova o bujão de drenagem vermelho na tampa externa da embreagem. Deixe a água drenar totalmente. Reinstale o bujão de drenagem.
3. Coloque a transmissão em ESTACIONAMENTO.
4. Ligue o motor.
5. Acione o acelerador de modo variado de 10 a 15 segundos para expulsar a umidade e secar a correia e as embreagens com ar. Não mantenha o acelerador no máximo por mais de cinco (5) segundos.

6. Deixe que a rotação do motor se ajuste na marcha lenta. Acione os freios. Mude a transmissão para a faixa mais baixa disponível.
7. Teste o deslizamento da correia. Se a correia deslizar, repita o processo.
8. Seu veículo requer serviços assim que possível. Seu revendedor POLARIS pode ajudá-lo.

IMERSÃO DO VEÍCULO



Se o veículo ficar imerso, podem ocorrer danos consideráveis ao motor se ele não for inspecionado cuidadosamente. Leve o veículo para executar o serviço antes de ligar o motor. Seu revendedor POLARIS pode realizar esse serviço.

Se for impossível levar seu *RANGER* a um revendedor antes de ligar o motor, siga os passos indicados abaixo:

1. Mova o veículo para um terreno seco ou, no mínimo, para uma profundidade da água inferior ao nível dos descansos para os pés.
2. Seque toda água presente na caixa do filtro de ar. Será necessário trocar o filtro se houver água presente.
3. Remova as velas de ignição. Gire o motor várias vezes usando a partida elétrica.
4. Seque as velas de ignição e as reinstale ou substitua com velas de ignição novas.
5. Tente ligar o motor. Se necessário, repita o procedimento de secagem.
6. Leve o veículo para que sejam realizados serviços o mais rápido possível, quer você tenha conseguido ligá-lo ou não. Seu revendedor POLARIS pode fornecer o serviço correto.
7. Se entrar água na PVT, siga o procedimento para secá-la.

SISTEMAS DE FILTRO

SUBSTITUIÇÃO DO FILTRO DE AR

Inspecione o filtro de ar nos intervalos indicados na tabela de manutenção periódica. Em condições extremamente empoeiradas, será necessário substituir o filtro de ar mais frequentemente.



1. Incline o compartimento de carga traseiro para acessar a caixa do filtro de ar.
2. Solte as duas travas da tampa da caixa do filtro de ar capa ① e levante e afaste a tampa para acessar o elemento do filtro de ar.
3. Remova o elemento do filtro de ar ②.
4. Inspecione se há depósitos de óleo ou água na caixa do filtro de ar. Limpe os depósitos com um pano limpo.

NOTA

Se o filtro estiver encharcado com combustível ou óleo, ele deverá ser substituído.

NÃO tente limpar o filtro de ar.

5. Coloque o filtro de ar na caixa do filtro de ar. Reposicione a tampa inferior da caixa do filtro de ar e instale as três travas de fixação.

NOTA

Certifique-se de que os pinos da dobradiça estejam devidamente assentados ao remontar a caixa do filtro de ar.

SUPRESSOR DE CENTELHAS



- Nunca opere o veículo sem o supressor de centelhas.
- Remova todos os materiais combustíveis da área.

A não observância das seguintes advertências ao realizar serviços no supressor de centelhas pode causar ferimentos graves ou morte.

- Nunca faça o motor funcionar em uma área fechada. O escape contém o gás monóxido de carbono, que é venenoso e que pode causar perda de consciência ou morte em um curto período.
- NÃO execute serviços no supressor de centelhas enquanto o sistema estiver QUENTE. A temperatura do sistema de escape pode alcançar valores extremamente altos. Deixe que os componentes esfriem suficientemente antes de prosseguir.
- Não permaneça atrás ou na frente do veículo durante a purga do sistema de escape.
- Nunca entre debaixo do veículo enquanto estiver inclinado.
- Use luvas e proteção para os olhos durante a manutenção.

Use o seguinte procedimento para purgar periodicamente o carvão acumulado do tubo do escapamento.

1. Desligue o motor e deixe o escape esfriar o suficiente.
2. Remova o supressor de centelhas do tubo traseiro da silencioso.
3. Remova quaisquer detritos do supressor de centelhas e do tubo traseiro.
4. Verifique se há furos na tela de malha do supressor de centelhas. Substitua conforme necessário.
5. Substitua o supressor de centelhas e aplique o torque especificado no parafuso.

TORQUE

Parafuso do supressor de centelhas: **11 N·m**

FREIOS

Os freios dianteiros e traseiros são de discos hidráulicos. Pressione o pedal do freio para acionar os freios.

FLUIDO DE FREIO

Inspeccione o sistema de freios regularmente. Inspeccione o nível do fluido de freio antes de cada operação.

ATENÇÃO

Após a abertura de um frasco de fluido de freio, descarte qualquer porção não usada. Nunca guarde ou use um frasco parcialmente cheio. O fluido de freio é higroscópico, o que significa que ele absorve a umidade do ar rapidamente. A umidade faz com que a temperatura de ebulição do fluido de freio caia, o que pode causar falha no freio e a possibilidade de acidentes ou ferimentos graves.

Troque o fluido de freio a cada dois anos e sempre que o fluido ficar contaminado, o nível do fluido ficar abaixo do mínimo ou se o tipo e a marca do fluido do reservatório forem desconhecidos.

1. Posicione o veículo sobre uma superfície plana e desligue o motor.
2. Veja o nível do fluido de freio no reservatório no vão da roda do lado do condutor. O nível deve ficar entre as linhas de nível superior (MAX) e inferior (MIN).
3. Se o nível do fluido estiver abaixo da linha de nível superior, remova a tampa do cilindro-mestre e adicione fluido de freio até a linha superior (MAX).
4. Acione o freio com força por alguns segundos e verifique o vazamento de fluido ao redor da conexão.

INSPEÇÃO DO FREIO

⚠ ATENÇÃO

Não aplique WD-40® ou nenhum outro produto à base de petróleo nos discos de freio. Esses tipos de produtos são inflamáveis e também podem reduzir o atrito entre a pastilha de freio e a pinça.

1. Verifique se há vazamentos no sistema de freios.
2. Verifique se o curso do pedal de freio está excessivo ou esponjoso.
3. Verifique se há desgaste, danos ou ausência das pastilhas de freio.
4. Verifique se há sinais de trincas, corrosão excessiva, empenhamentos ou outros danos nos discos de freio. Limpe a graxa que houver usando álcool ou um limpador de freio aprovado.
5. Inspeccione se há desgaste excessivo nas estrias do disco de freio e a superfície da pastilha ①. Troque as pastilhas quando estiverem desgastadas até 0,762 mm (0,030 pol.).

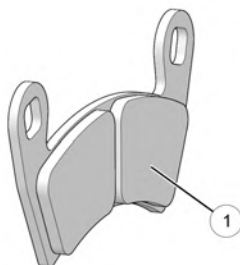

AJUSTE DA SUSPENSÃO DIANTEIRA

A suspensão dianteira pode ser ajustada para proporcionar uma suspensão mais rígida, se necessário.

1. Remova os parafusos superiores de montagem do amortecedor das posições de montagem internas ①.
2. Reposicione os amortecedores nos furos de montagem externos ②.
3. Reinstale os parafusos de montagem do amortecedor. Aplique um torque de 54,2 N·m (40 lb·pé)

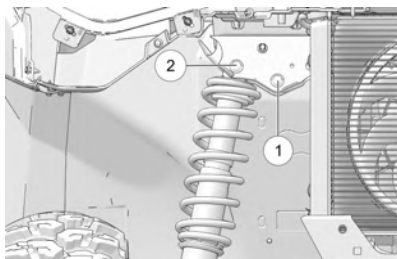

AJUSTE DOS EXCÊNTRICOS

Ajuste a mola dos amortecedores traseiro e dianteiro girando o excêntrico de ajuste no sentido horário ou no sentido anti-horário para aumentar ou diminuir a tensão da mola.

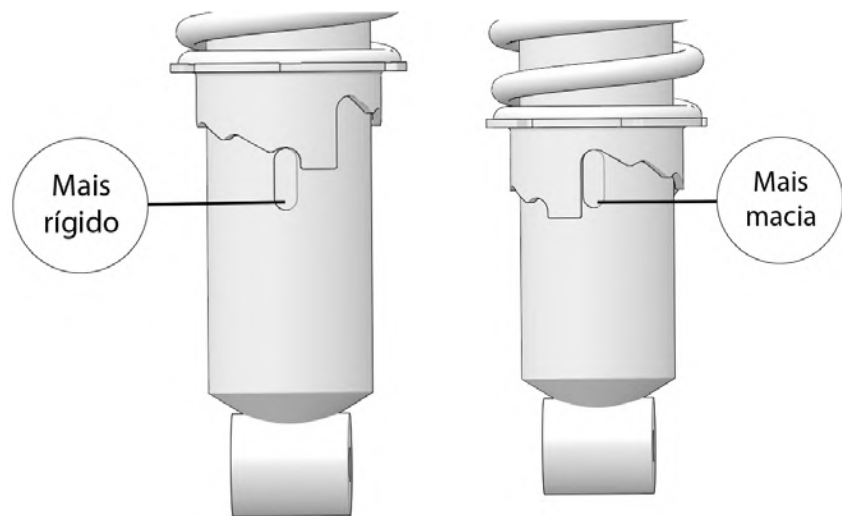

Sempre obedeça às seguintes regras se fizer ajustes na suspensão.

- Sempre coloque a suspensão de volta no ajuste mais baixo (mais macio) depois de remover a carga do veículo. A maior altura da suspensão afeta de maneira negativa a estabilidade do veículo durante a condução sem a carga.
- Aplique sempre o mesmo ajuste em ambas as rodas traseiras.

AJUSTES DOS EXCÊNTRICOS TRASEIROS

Os excêntricos da suspensão traseira podem ser ajustados para proporcionar uma suspensão mais rígida, se necessário.

Ajuste a mola dos amortecedores traseiro e dianteiro girando o excêntrico de ajuste no sentido horário ou no sentido anti-horário para aumentar ou diminuir a tensão da mola.

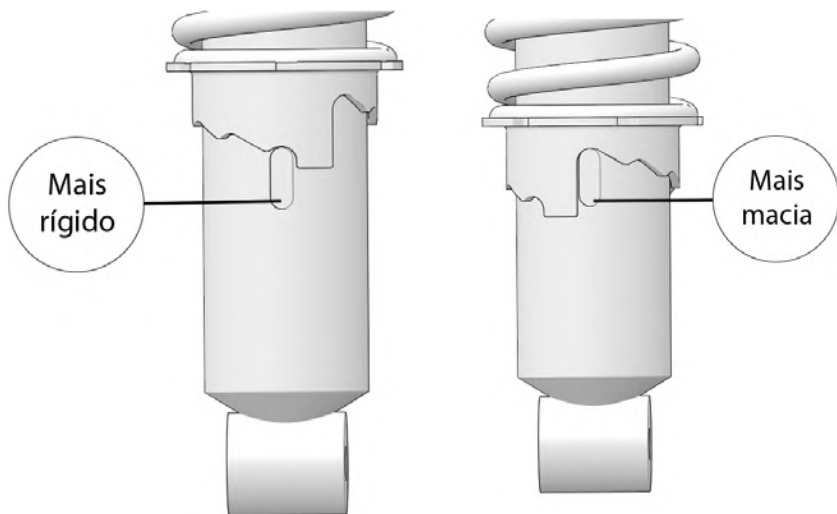

Sempre obedeça às seguintes regras se fizer ajustes na suspensão.

- Sempre coloque a suspensão de volta no ajuste mais baixo (mais macio) depois de remover a carga do veículo. A maior altura da suspensão afeta de maneira negativa a estabilidade do veículo durante a condução sem a carga.
- Aplique sempre o mesmo ajuste em ambas as rodas traseiras.

INSPEÇÃO DO VOLANTE DE DIREÇÃO

Verifique a folga especificada do volante de direção e se a operação está suave nos intervalos indicados na seção Tabela de manutenção periódica.

1. Posicione o veículo em um solo nivelado.
2. Vire o volante de direção levemente para a esquerda e direita.
3. Deve haver 20 a 25 mm de folga.
4. Se houver folga excessiva ou ruídos estranhos ou se você sentir a direção dura ou “emperrando”, peça a um revendedor autorizado que inspecione o sistema de direção.

PNEUS



Conduzir seu veículo com pneus desgastados aumentará a possibilidade de derrapagens, perda de controle e acidentes, o que poderá resultar em ferimentos graves ou morte. Sempre troque os pneus quando a profundidade da banda de rodagem for de 3 mm ou menos.

A pressão errada dos pneus ou o uso de pneus de tipo ou tamanho não padronizados pode prejudicar a condução do veículo, o que poderá causar danos ao veículo ou ferimentos. Sempre mantenha a pressão adequada nos pneus. Sempre use pneus de tipo e tamanho aprovados pela POLARIS para esse veículo ao trocar os pneus.

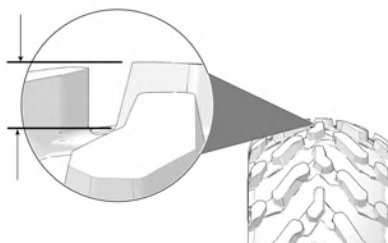

PROFUNDIDADE DA BANDA DE RODAGEM DO PNEU

Sempre troque os pneus quando a profundidade da banda de rodagem estiver desgastada em 3 mm (1/8 pol.) ou menos.



ESPECIFICAÇÕES DE TORQUE DO EIXO E DA PORCA DA RODA

Inspeccione os seguintes itens ocasionalmente quanto ao aperto e se tiverem se soltado, realize manutenção. Não lubrifique o prisioneiro ou a porca.

Porca da roda (rodas de alumínio) 	Dianteira e traseira	163 N·m (120 lb·pé)
Porca da roda (rodas de aço) 	Dianteira e traseira	81 N·m (60 lb·pé)
Arruela cônica e cubo de ferro	Dianteira e traseira	245 N·m (180 lb·pé)

REMOÇÃO DA RODA

1. Posicione o veículo sobre uma superfície plana.
2. Acione os freios. Acione o freio de estacionamento. Desligue a chave de ignição.
3. Solte ligeiramente as porcas da roda.
4. Eleve o lado do veículo colocando um suporte adequado sob a estrutura.
5. Remova as porcas da roda. Remova a roda.

INSTALAÇÃO DA RODA

ATENÇÃO

Rodas instaladas erroneamente podem afetar o desgaste do pneu e a condução do veículo, o que pode resultar em ferimentos graves ou morte. Certifique-se sempre de que todas as porcas estejam torquoadas conforme a especificação. Não realize manutenção nas porcas do eixo que tenham um contra pino instalado. Seu revendedor pode ajudá-lo.

1. Coloque a transmissão em ESTACIONAMENTO.
2. Coloque a roda no cubo com a haste da válvula na direção externa e as setas de rotação no pneu apontando para frente.
3. Instale as porcas da roda e aperte-as com as mãos.
4. Abaixie cuidadosamente o veículo até o solo.
5. Torqueie as porcas da roda conforme a especificação.

LUZES

Uma iluminação insuficiente pode resultar em visibilidade reduzida ao conduzir. As lentes do farol e das luzes traseiras ficam sujas durante a operação normal. Limpe as luzes frequentemente e substitua lâmpadas queimadas imediatamente. Não opere esse veículo à noite ou em condições de pouca luz até que o farol seja substituído. Certifique-se sempre de que as luzes estejam ajustadas corretamente para se ter a melhor visibilidade possível.

Ao fazer serviços em uma lâmpada de halogênio, não toque na lâmpada com os dedos nus. O óleo de sua pele deixa um resíduo, causando um ponto quente que encurtará a vida útil da lâmpada.

SUBSTITUIÇÃO DAS LÂMPADAS DOS FARÓIS

1. Remova o capô da cabine dianteira.
2. Localize a lâmpada no lado traseiro do alojamento do farol.
3. Desconecte o chicote de fios da lâmpada. Certifique-se de puxar pelo conector ①, não pela fiação.

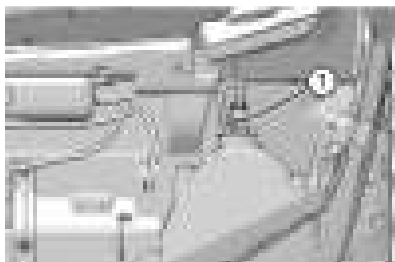

4. Gire a lâmpada no sentido anti-horário e remova-a do alojamento do farol, conforme mostrado acima.
5. Instale a nova lâmpada no alojamento e gire-a no sentido horário 90° para travá-la na posição.

NOTA

Certifique-se de que a lingueta na lâmpada esteja devidamente localizada no alojamento.

6. Instale o chicote de fios na nova lâmpada do farol e instale o capô.

AJUSTE DOS FARÓIS

Os feixes dos faróis são ajustáveis.

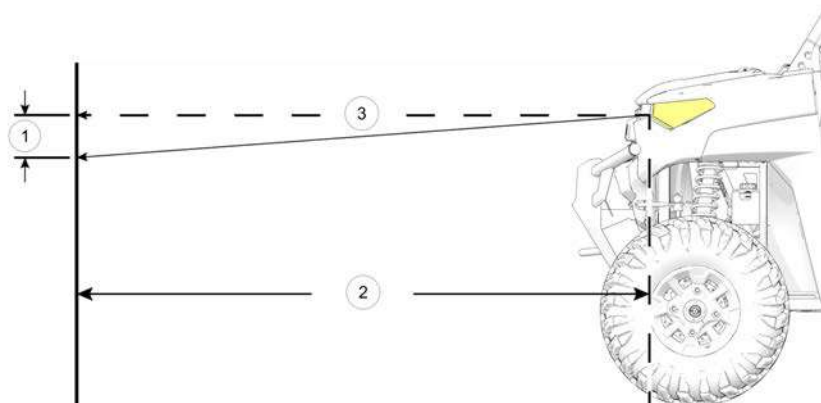

1. Coloque o veículo sobre uma superfície plana, com os faróis a aproximadamente a 7,6 m (25 pés) ② de uma parede.

ITEM	DESCRIÇÃO
①	Medir a distância = 19,0 cm (7,5 pol.)
②	Medir a distância = 7,6 m (25 pés)
③	Centro das lâmpadas dos faróis

2. Meça a distância do piso até o centro do farol e faça uma marca na parede com a mesma altura.
3. Com a máquina em ESTACIONAMENTO, dê partida no motor e coloque o interruptor dos faróis na posição BAIXO.
4. A parte mais intensa do feixe do farol na posição BAIXO deve estar apontada 19,0 cm (7,5 pol.) ① abaixo da marca colocada na parede.

NOTA

O peso do condutor deve ser incluído no assento ao realizar esse procedimento.

MANUTENÇÃO

5. Ajuste o feixe do farol na posição desejada, afrouxando ou apertando o parafuso inferior ④ e movendo a lâmpada até a altura apropriada.



6. Ajuste o feixe na posição desejada. Repita o procedimento para ajustar o outro farol.

ATENÇÃO

Devido à natureza dos veículos utilitários leves e aos locais onde eles são operados, as lentes dos faróis ficam sujas. Lavagens frequentes são necessárias para manter a qualidade da iluminação. A condução com uma iluminação ruim pode causar ferimentos graves ou morte.

LUZES DE FREIO

Quando o pedal do freio é pressionado, a luz de freio acende. Verifique a luz de freio antes de cada condução.

Para verificar as luzes de freio, faça o seguinte:

1. Gire a chave até a posição LIGADA.
2. Pressione o pedal do freio. A luz de freio deve acender depois de aproximadamente 10 mm de curso do pedal. Se a luz não acender, verifique a lâmpada.

FUSÍVEIS

Se o motor desligar ou não der partida, ou se você tiver outras falhas elétricas, pode ser necessário fazer a troca de um fusível. Localize e corrija qualquer curto-circuito que possa ter queimado o fusível e depois substitua o fusível. A caixa de fusíveis localiza-se sob o capô. Os fusíveis sobressalentes são fornecidos na caixa de fusíveis.

Se você suspeitar que um fusível ou relé pode não estar funcionando corretamente, seu revendedor poderá ajudá-lo.

TAMANHO DO FUSÍVEL	RECURSO SUPORTADO
20 A	Chassi
15 A	Luzes
10 A	Chave de ignição
10 A	Carga de compensação
10 A	ECM
15 A	Acionamento
30 A	EPS
20 A	Acessório
7,5 A	Guincho
15 A	Tomada e potência
7,5 A	Mostrador

BATERIA

ATENÇÃO

O eletrólito da bateria é venenoso. Contém ácido sulfúrico. Podem ocorrer queimaduras graves no contato com a pele, olhos ou roupas.

Antídoto:

Externo: Lave com água.

Interno: Beba uma grande quantidade de água ou leite. Prossiga com leite de magnésia, ovos batidos ou óleo vegetal. Ligue para um médico imediatamente.

Olhos: Lave com água por 15 minutos e procure cuidados médicos imediatamente.

As baterias produzem gases explosivos. Mantenha fagulhas, chamas, cigarros, etc. afastados. Ventile ao carregar ou usar em um espaço fechado. Sempre proteja os olhos ao trabalhar perto de baterias. **MANTENHA FORA DO ALCANCE DE CRIANÇAS.**

Seu veículo possui uma bateria com eletrólito líquido de baixa manutenção. Não é necessário enchê-la.

Sempre mantenha os terminais e conexões da bateria livres de corrosão. Se for necessária uma limpeza, remova a corrosão com uma escova de aço rígida. Lave com uma solução de uma colher de sopa de bicarbonato de sódio e um copo de água. Enxágue bem com água da torneira e seque com panos de limpeza limpos. Cubra os terminais com graxa dielétrica ou vaselina. Tome cuidado para não colocar solução de limpeza ou água de torneira em uma bateria convencional.

ATENÇÃO

A conexão ou desconexão inadequada dos cabos da bateria pode causar explosão e ferimentos graves ou morte. Ao remover a bateria, sempre desconecte o cabo negativo (preto) primeiro. Ao reinstalar a bateria, sempre conecte o cabo negativo (preto) por último.

MANUTENÇÃO E CARREGAMENTO DA BATERIA

ATENÇÃO

Uma bateria superaquecida pode explodir causando ferimentos graves ou morte. Observe sempre os tempos de carregamento cuidadosamente. Pare de carregar se a bateria ficar muito quente ao toque. Deixe-a esfriar antes de continuar o carregamento.

A bateria selada já vem cheia de eletrólito e foi selada e *totalmente carregada* na fábrica. *Nunca* solte a faixa de vedação ou adicione qualquer outro fluido nessa bateria.

A coisa mais importante sobre a manutenção de uma bateria selada é mantê-la totalmente carregada. Verifique a tensão da bateria com um voltímetro ou multímetro. Uma bateria totalmente carregada indicará 12,8 V ou mais. Se a tensão cair abaixo de 12,5 V, carregue a bateria imediatamente ou ela correrá o risco de sulfatação, com a consequente redução de sua vida útil.

Se você não dirigir o veículo por mais de DUAS SEMANAS, a Polaris recomenda o uso do carregador de 2 A BatteryMINDER® 2012 AGM (Peça N.º 2830438), que pode ser encomendado em seu revendedor.

A Polaris oferece um acessório de carga com seu veículo, que permite uma fácil conexão à bateria por meio da tomada auxiliar de 12 V, localizada no painel. Durante o carregamento, coloque o carregador fora do veículo e proteja-o contra umidade.

IMPORTANTE

O soquete de 12 V localizado na traseira de veículos com 4 assentos é ligado após a ativação e **NÃO PODE** ser usado para carregar.

Se você planeja armazenar o veículo por UM MÊS ou mais, retire a bateria dele e guarde-a em um local fresco e seco. Continue mantendo a bateria com o carregador de 2 A BatteryMINDER® 2012 AGM.

Ao usar um carregador automático diferente do carregador de 2 A BatteryMINDER® 2012 AGM, consulte as instruções do fabricante do carregador para realizar a recarga.

Se estiver usando um **carregador de corrente contínua** (em vez do carregador de 2 A BatteryMINDER® 2012 AGM), siga as instruções abaixo. Sempre verifique as condições da bateria antes e 1 a 2 horas após o término da carga.

MANUTENÇÃO

Estado da carga	Tensão (CC)	Ação	Tempo de carga*
100%	12,8 a 13,0 V	Nenhum; verificar mensalmente	Nenhum necessário
75 a 100%	12,6 a 12,8 V	Pode precisar de um pouco de carga; se não receber nenhuma carga, verifique em duas semanas	3 a 6 horas
50 a 75%	12,3 a 12,6 V	Precisa de carga	5 a 11 horas
25 a 50%	12,0 a 12,3 V	Precisa de carga	Pelo menos 13 horas
0 a 25%	12,0 V ou menos	Precisa de carga	Pelo menos 20 horas

* Usando o carregador AGM específico com a corrente padrão especificada na parte superior da bateria

INSTALAÇÃO DA BATERIA

1. Certifique-se de que a bateria esteja totalmente carregada.
2. Coloque a bateria em seu suporte.
3. Cubra os terminais com graxa dielétrica ou vaselina.
4. Conecte e aperte o cabo vermelho (positivo) primeiro.
5. Conecte e aperte o cabo preto (negativo) por último.
6. Instale a cinta de fixação da bateria e aperte os parafusos.
7. Verifique se os cabos estão passados corretamente.
8. Reinstale o assento.

REMOÇÃO DA BATERIA

ATENÇÃO

A conexão ou desconexão inadequada dos cabos da bateria pode causar explosão e ferimentos graves ou morte. Ao remover a bateria, sempre desconecte o cabo negativo (preto) primeiro. Ao reinstalar a bateria, sempre conecte o cabo negativo (preto) por último.

Para remover a bateria, faça o seguinte:

1. Remova o compartimento de carga, sob o assento do passageiro, para acessar a bateria.
2. Desconecte o cabo preto (-) da bateria primeiro. Desconecte o cabo vermelho (+) da bateria por último.
3. Remova a cinta de fixação da bateria.
4. Remova a bateria do veículo. Tome cuidado para não inclinar uma bateria com eletrólito líquido lateralmente, pois ela poderá derramar eletrólito.

AVISO

Se o eletrólito derramar, lave imediatamente com uma solução de uma colher de sopa de bicarbonato de sódio e um copo de água para evitar danos ao veículo.

ARMAZENAMENTO DA BATERIA

Sempre que o veículo não for usado por um período de três meses ou mais, remova a bateria do veículo, garanta que esteja totalmente carregada e armazene-a longe do sol em um local fresco e seco. Verifique a tensão da bateria a cada mês durante o armazenamento e recarregue-a conforme necessário para manter uma carga completa.

DICA

A carga da bateria pode ser mantida usando um carregador de bateria POLARIS Battery Tender ou carregando aproximadamente uma vez por mês para compensar a descarga normal. O carregador de bateria pode ficar conectado durante o período de armazenamento e carregará a bateria automaticamente se a tensão cair abaixo de um ponto predeterminado.

LIMPEZA E ARMAZENAMENTO

LAVAGEM DO VEÍCULO

Manter o seu veículo POLARIS limpo não apenas melhorará sua aparência, mas também estenderá a vida útil de vários componentes.

AVISO

A alta pressão da água poderá danificar componentes. A POLARIS recomenda lavar o veículo à mão ou com uma mangueira de jardim usando sabão neutro.

AVISO

Alguns produtos, incluindo repelentes de insetos e produtos químicos, danificam as superfícies plásticas. Não permita que esse tipo de produto entre em contato com seu veículo.

A melhor e mais segura maneira de limpar seu veículo POLARIS é com uma mangueira de jardim e um balde de sabão neutro e água.

1. Use um pano para lavagem do tipo profissional para limpar a parte superior primeiro e as peças inferiores por último.
2. Enxágue com água limpa frequentemente.
3. Seque as superfícies com um pedaço de camurça para evitar manchas de água.

DICAS DE LAVAGEM

- Evite o uso de limpadores ásperos que podem arranhar o acabamento.
- Não use uma lavadora de pressão para limpar o veículo.
- Não use compostos para serviços pesados ou médios no acabamento.
- Use sempre panos limpos e esponjas para limpeza e polimento. Panos e esponjas velhos ou reutilizados podem conter partículas de sujeira que arranharão o acabamento.
- Coloque graxa em todas as graxeiros imediatamente após a lavagem. Deixe o motor funcionar um pouco para que a água que possa ter entrado no motor ou no sistema de escape evapore.

Se for usado um sistema de água extremamente pressurizada para a limpeza (não recomendado), tenha extremo cuidado. A água pode danificar os componentes e remover a tinta e as etiquetas. Evite direcionar o jato de água diretamente nos seguintes itens:

- Rolamentos das rodas
- Radiador
- Vedações da transmissão
- Freios
- Painéis do chassi e da cabine
- Etiquetas e adesivos
- Fiação e componentes elétricos
- Componentes da entrada de ar

Se uma etiqueta gráfica ou informativa ficar ilegível ou se descolar, entre em contato com o revendedor POLARIS ou com outra pessoa qualificada para adquirir uma substituta. As etiquetas de segurança de substituição são fornecidas pela POLARIS sem nenhum custo extra.

POLIMENTO DO VEÍCULO

A POLARIS recomenda o uso de polidores de móveis em aerossol domésticos para polir o acabamento de seu veículo POLARIS. Siga as instruções da embalagem.

DICAS DE POLIMENTO

- Evite o uso de produtos automotivos, alguns podem arranhar o acabamento do seu veículo.
- Use sempre panos limpos e esponjas para limpeza e polimento. Panos e esponjas velhos ou reutilizados podem conter partículas de sujeira que arranharão o acabamento.

DICAS DE ARMAZENAMENTO

AVISO

Ligar o motor durante o período de armazenamento prejudicará o filme protetor criado pela névoa e poderão ocorrer danos. Nunca ligue o motor durante o período de armazenamento.

LIMPE A PARTE EXTERNA

Faça qualquer reparo necessário e limpe o veículo conforme recomendado.

ESTABILIZE O COMBUSTÍVEL

1. Encha o tanque de combustível.
2. Acrescente o produto para tratamento de combustível Carbon Clean POLARIS ou o estabilizador de combustível POLARIS ou produtos equivalentes. Siga as instruções da embalagem para informar-se sobre a quantidade recomendada. O Carbon Clean remove a água do sistema de combustível, estabiliza o combustível e remove os depósitos de carbono dos pistões, anéis, válvulas e sistemas de escape.
3. Deixe que o motor funcione por 15 a 20 minutos para que o estabilizador se disperse em todo o sistema de fornecimento de combustível.

MANUTENÇÃO

ÓLEO E FILTRO

Troque o óleo e filtro. Consulte a seção Óleo do motor.

FILTRO DE AR/CAIXA DO FILTRO DE AR

Substitua o filtro de ar. Consulte o capítulo Manutenção. Limpe a caixa do filtro de ar.

NÍVEIS DOS FLUIDOS

Inspeccione os níveis dos fluidos. Adicione ou troque os fluidos conforme recomendado na Tabela de manutenção periódica.

- Fluido de acionamento de demanda (caixa de câmbio dianteira)
- Fluido da caixa de câmbio traseira (se equipado)
- Fluido da transmissão
- Fluido de freio (troque a cada dois anos e sempre que o fluido ficar escurecido ou contaminado)
- Líquido de arrefecimento (teste a qualidade/abasteça)

INSPEÇÃO E LUBRIFICAÇÃO

Inspeccione todos os cabos e lubrifique todas as áreas do veículo conforme recomendado na Tabela de manutenção periódica.

LUBRIFICAÇÃO EM NÉVOA DO MOTOR

1. Trate o sistema de combustível com Carbon Clean POLARIS ou outro tratamento de combustível equivalente. Siga as instruções da embalagem. Ligue o motor. Deixe que ele funcione em marcha lenta por alguns minutos de modo que o Carbon Clean alcance os injetores. Desligue o motor.
2. Remova as velas de ignição e acrescente 29,5 a 44 cm³ (1 a 1,5 onças) de óleo de motor. Para acessar os furos das velas, use uma seção de mangueira de 6 mm (1/4 pol.) transparente e uma pequena garrafa plástica abastecida com a quantidade de óleo pré-medida. *Faça essa operação cuidadosamente! Se você errar os furos das velas, o óleo pode drenar das cavidades das velas de ignição e entrar nos furos da parte dianteira do cabeçote do cilindro que parecerá apresentar vazamento de óleo.*
3. Reinstale as velas de ignição. Aperte conforme o torque especificado.
4. Aplique graxa dielétrica na parte interna de cada cachimbo da vela de ignição. *Não reinstale o cachimbo na vela nessa etapa.*
5. Vire o motor várias vezes. O óleo será forçado a entrar e passar em volta dos anéis de pistão e canaletas de anel, cobrindo o cilindro com um filme protetor de óleo novo.

6. Reinstale os cachimbos das velas de ignição.
7. Se o aditivo de sistema de combustível POLARIS não for usado, o tanque de combustível, as linhas de combustível e os injetores deve ser totalmente drenados de gasolina.

ÁREA DE ARMAZENAMENTO/CAPAS

Certifique-se de que a área de armazenamento esteja bem ventilada. Cubra o veículo com uma capa POLARIS original. Não use materiais plásticos ou revestidos. Eles não permitem ventilação suficiente para impedir a condensação e podem promover corrosão e oxidação.

REMOÇÃO DO ARMAZENAMENTO

ATENÇÃO

O escape do motor contém monóxido de carbono, que é venenoso e que pode causar perda de consciência ou morte. Nunca faça o motor funcionar em uma área fechada.

1. Verifique o nível do eletrólito da bateria e carregue a bateria se necessário. Instale-a no veículo. Certifique-se de que a mangueira de ventilação da bateria passe corretamente e que não esteja pressionada ou obstruída de alguma maneira.
2. Certifique-se de que as velas de ignição estejam firmes.
3. Encha o tanque de combustível.
4. Verifique todos os pontos indicados na seção Inspeção diária pré-condução. *O aperto dos parafusos, porcas e outros fixadores deve ser verificado por um revendedor autorizado ou outra oficina de serviços qualificada.*
5. Lubrifique nos intervalos indicados na Tabela de manutenção periódica.

TRANSPORTE DO VEÍCULO

Siga esses procedimentos ao transportar o veículo.

1. Acione os freios.
2. Coloque a transmissão em ESTACIONAMENTO. Desligue o motor.
3. Solte lentamente o pedal do freio e certifique-se de que a transmissão esteja em ESTACIONAMENTO antes de sair do veículo.
4. Retire a chave para evitar sua perda durante o transporte.
5. Assegure a tampa do tanque de combustível e o assento. Certifique-se de que o assento esteja encaixado corretamente e não esteja solto.

ATENÇÃO

A carga e outras peças soltas do veículo podem ser arremessadas para fora durante o transporte do veículo. Fixe ou remova toda a carga e verifique se há peças soltas na unidade antes do transporte.

Se transportar o veículo em uma carreta não fechada, o veículo deverá FICAR VOLTADO PARA A FRENTE ou o teto deverá ser removido.

A não observância poderá permitir que o fluxo de ar, as vibrações ou outros fatores separem o teto do veículo e causem um acidente, o que resultará em ferimentos graves ou morte.

6. Com a utilização de cintas ou cordas adequadas, sempre prenda o veículo à carreta usando os pontos de fixação (dianteiros e traseiros) designados.

LOCALIZAÇÃO DOS PONTOS DE FIXAÇÃO DIANTEIROS

① Pontos de fixação dianteiros, um ou ambos

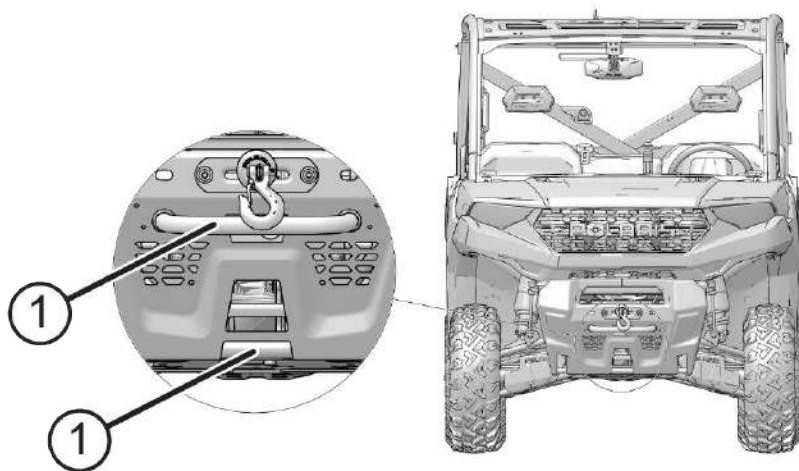

LOCALIZAÇÃO DOS PONTOS DE FIXAÇÃO TRASEIROS

② pontos de fixação traseiros

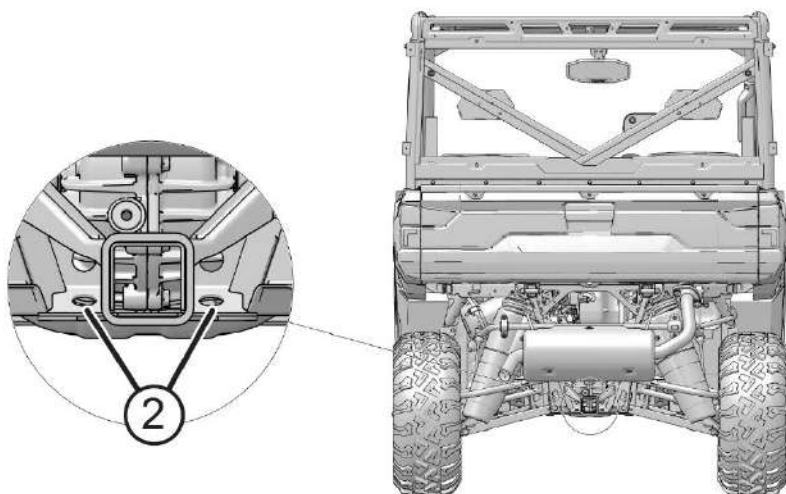

ESPECIFICAÇÕES

RANGER 1000

Capacidade máxima de peso (inclui o peso do operador, do passageiro, da carga e dos acessórios)	680 kg (1500 lb) Modelos CA: 499 kg (1100 lb)
Peso seco*	692,6 kg (1527 lb)
*O peso seco também é indicado no Certificado de Origem de seu veículo, no campo Peso de envio. O peso seco é estimado com base no peso do veículo fabricado menos qualquer fluido passível de manutenção e também pode excluir o peso dos acessórios instalados em fábrica não essenciais para o funcionamento básico do veículo, conforme descrito na norma ANSI/ROHVA® 1-2016.	
Teste GVW – Sistema de proteção contra capotamento (ROPS)	1633 kg (3600 lb) de acordo com a OSHA 29 CFR 1928.53
Capacidade de combustível	43 L (11,35 gal. EUA)
Capacidade de óleo do motor	2,4 L (2,5 quartos)
Capacidade de líquido de arrefecimento	4,75 L (5 quartos)
Comprimento geral	305 cm (120 pol.)
Largura geral	159 cm (62,5 pol.)
Altura geral	191 cm (75 pol.)
Distância entre os eixos	206 cm (81 pol.)
Dimensões do compartimento de carga (internas)	93 x 137 x 29 cm (36,5 x 54 x 11,5 pol.)

ESPECIFICAÇÕES

Folga do solo	30,5 cm (12 pol.)
Raio de giro mínimo	401 cm (158 pol.)
Capacidade de reboque	1134 kg (2500 lb)
Capacidade da barra do engate	113 kg (250 lb)
Carga máx. do compartimento de carga	454 kg (1000 lb) 272 kg (600 lb) (modelos vendidos na Califórnia)
Motor	Cilindro duplo SOHC de 4 tempos
Cilindrada	999 cm ³
Diâmetro interno x curso (mm)	93 x 73,5 mm
Saída do sistema de carga do veículo	660 W a 3000 RPM ou 900 W a 3000 RPM (se equipado)
Taxa de compressão	10,5:1
Sistema de partida	Elétrico
Sistema de combustível	Injeção eletrônica de combustível
Sincronização da ignição	Controlada pela ECU 32° +/- 2° a 5000 RPM
Folga/vela de ignição	Autolite 5684/0,85 mm nominal
Sistema de lubrificação	Reservatório úmido
Arrefecimento	Líquido
Suspensão dianteira	Braço A duplo, curso do IFS de 25,4 cm (10,0 pol.)
Suspensão traseira	Braço A duplo, curso do IRS de 25,4 cm (10,0 pol.)
Sistema de ignição	CDI digital

ESPECIFICAÇÕES

Tipo de sistema de condução	PVT
Tipo de câmbio	Monocomando (H/L/N/R/P)
Redução de marcha – baixa	Dianteira 8,56:1/Traseira 25,59:1
Redução de marcha – ré	Dianteira 7,67:1/Traseira 22,92:1
Redução de marcha – alta	Dianteira 4,03:1/Traseira 12,05:1
Relação de transmissão – dianteira	3,82:1 (sem EPS) 3,25:1 (EPS)
Tamanho dos pneus – dianteiros	Modelos padrão: 25 x 10-12 NHS; 489 Modelos Premium/preparados para o inverno: 26 x 9-12; PXT 2,0
Tamanho dos pneus – traseiros	Modelos padrão: 25 x 11-12; 489 Modelos Premium/preparados para o inverno: 26 x 11-12; PXT 2,0
Pressão dos pneus – dianteiros	Modelos padrão: 69 kPa (10 psi) Modelos Premium/preparados para o inverno: 83 kPa (12 psi)
Pressão dos pneus – traseiros	97 kPa (14 psi)
Freios, dianteiros/traseiros	Acionado por pedal, disco hidráulico nas quatro rodas
Faróis no capô	2 feixes simples, 50 W, quartzo/halogênio
Luzes traseiras	10 LEDs (0,28 W)
Luz de freio	10 LEDs (3,1 W)

ESPECIFICAÇÕES

RANGER CREW 1000

Capacidade máxima de peso (inclui o peso do operador, do passageiro, da carga e dos acessórios)	794 kg (1750 lb) Modelos CA: 612 kg (1350 lb)
Peso seco*	810,1 kg (1786 lb)
*O peso seco também é indicado no Certificado de Origem de seu veículo, no campo Peso de envio. O peso seco é estimado com base no peso do veículo fabricado menos qualquer fluido passível de manutenção e também pode excluir o peso dos acessórios instalados em fábrica não essenciais para o funcionamento básico do veículo, conforme descrito na norma ANSI/ROHVA® 1-2016.	
Teste GVW – Sistema de proteção contra capotamento (ROPS)	1701 kg (3750 lb) de acordo com a OSHA 29 CFR 1928.53
Capacidade de combustível	43 L (11,35 gal. EUA)
Capacidade de óleo do motor	2,4 L (2,5 quartos)
Capacidade de líquido de arrefecimento	Padrão: 5,2 L (5,5 quartos) Preparado para o inverno: 5,7 L (6 quartos)
Comprimento geral	385 cm (152 pol.)
Largura geral	159 cm (62,5 pol.)
Altura geral	191 cm (75 pol.)
Distância entre os eixos	287 cm (113 pol.)
Dimensões do compartimento de carga (internas)	93 x 137 x 29 cm (36,5 x 54 x 11,5 pol.)
Folga do solo	30,5 cm (12 pol.)

ESPECIFICAÇÕES

Raio de giro mínimo	507 cm (199 pol.)
Capacidade de reboque	1134 kg (2500 lb)
Capacidade da barra do engate	113 kg (250 lb)
Carga máx. do compartimento de carga	454 kg (1000 lb) 272 kg (600 lb) (modelos vendidos na Califórnia)
Motor	Cilindro duplo SOHC de 4 tempos
Cilindrada	999 cm ³
Diâmetro interno x curso (mm)	93 x 73,5 mm
Saída do sistema de carga do veículo	660 W a 3000 RPM 900 W a 3000 RPM (se estiver equipado)
Taxa de compressão	10,5:1
Sistema de partida	Elétrico
Sistema de combustível	Injeção eletrônica de combustível
Sincronização da ignição	Controlada pela ECU 32° +/- 2° a 5000 RPM
Folga/vela de ignição	Autolite 5684/0,85 mm nominal
Sistema de lubrificação	Reservatório úmido
Arrefecimento	Líquido
Suspensão dianteira	Braço A duplo, curso do IFS de 25,4 cm (10,0 pol.)
Suspensão traseira	Braço A duplo, curso do IRS de 25,4 cm (10,0 pol.)
Sistema de ignição	CDI digital
Tipo de sistema de condução	Pro-PVTi

ESPECIFICAÇÕES

Tipo de câmbio	Monocomando (H/L/N/R/P)
Redução de marcha – baixa	Dianteira 8,56:1/Traseira 25,59:1
Redução de marcha – ré	Dianteira 7,67:1/Traseira 22,92:1
Redução de marcha – alta	Dianteira 4,03:1/Traseira 12,05:1
Relação de transmissão – dianteira	3,82:1 (sem EPS) 3,25:1 (EPS)
Tamanho dos pneus – dianteiros	Modelos padrão: 25 x 10-12 NHS; 489 Modelos Premium/preparados para o inverno: 26 x 9-12: PXT 2,0
Tamanho dos pneus – traseiros	Modelos padrão: 25 x 11-12; 489 Modelos Premium/preparados para o inverno: 26 x 11-12; PXT 2,0
Pressão dos pneus – dianteiros	110 kPa (16 psi)
Pressão dos pneus – traseiros	Modelos padrão: 138 kPa (20 psi) Modelos Premium/preparados para o inverno: 124 kPa (18 psi)
Freios, dianteiros/ traseiros	Acionado por pedal, disco hidráulico nas quatro rodas
Faróis no capô	2 feixes simples, 50 W, quartzo/halogênio
Luzes traseiras	10 LEDs (0,28 W)
Luz de freio	10 LEDs (3,1 W)

PRODUTOS POLARIS

LUBRIFICANTES/PRODUTOS DE SERVIÇO

PRODUTO	TAMANHO (QUANTIDADE)	QUANTIDADE	NÚMERO DE PEÇA
Óleo de nebulização	Aerossol de 355 mL	12	2870791
	0,95 L	12	2871517
PS-4	0,95 L	12	2876244
	1,90 L	8	2877490
	3,8 L	4	2876245
PS-4 Extreme Duty	0,95 L	12	2878920
	1,90 L	8	2878922
	3,8 L	4	2878919
AGL	0,95 L	12	2878068
	3,8 L	4	2878069
Bomba para galão	—	1	2870465
Acionamento de demanda	0,95 L	12	2877922
	9,5 L	2	2877923
Anticongelante/Líquido de arrefecimento	0,95 L	12	2880514
	3,8 L	6	2880513
Kit de pistola de graxa, premium para todas as estações do ano	—	1	2871312
Graxa para todas as estações do ano	Quatro pacotes de 89 mL	6	2871322
	Cartucho de 414 mL	1	2871423
Graxa Premium para motor de partida	—	1	2871460
Graxa da junta universal	Tubo de 89 mL	24	2871515
	Cartucho de 414 mL	1	2871551
Graxa dielétrica (Nyogel®)	—	1	2871329
Carbon Clean	Garrafa de 355 mL	12	2871326
Estabilizador de combustível	473 mL	12	2870652
	9,5 L	2	2872280
Fluido de freio DOT 4	—	1	2872189

PRODUTOS POLARIS

PRODUTO	TAMANHO (QUANTIDADE)	QUANTIDADE	NÚMERO DE PEÇA
Veda-rosca Loctite® 565	—	1	2871956
Carregador de bateria POLARIS Battery Tender	—	1	2859044

SOLUÇÃO DE PROBLEMAS

QUEIMA/DESGASTE DA CORREIA DE TRANSMISSÃO

CAUSA POSSÍVEL	SOLUÇÃO
Dirigir sobre uma pickup ou reboque alto em faixa elevada	Reduza a faixa durante o carregamento.
Começar a subir uma ladeira íngreme	Use faixa baixa.
Conduzir em baixa rotação ou velocidade em relação ao solo – 4,8–11,3 km/h	Dirija a uma velocidade superior ou usar faixa baixa mais frequentemente.
Aquecimento insuficiente em baixas temperaturas ambientes	Aqueça o motor por pelo menos 5 minutos. Com a transmissão em ponto morto, avance o acelerador cerca de 1/8 do curso em golpes curtos de 5 a 7 vezes. A correia ficará mais flexível e evitará a queima da correia.
Use o acionamento lento/fácil da embreagem	Use o acelerador de forma rápida e eficiente.
Rebocar/empurrar cargas pesadas em baixa rotação/ baixa velocidade em relação ao solo	Use apenas a faixa baixa.
Arado/uso de acessórios	Use apenas a faixa baixa.
Atolado em lama ou neve	Mude a transmissão para a faixa baixa e use cuidadosamente o acelerador de modo rápido e agressivo para acionar a embreagem. ATENÇÃO: A aceleração excessiva pode causar perda de controle e capotamento do veículo.
Subir em objetos grandes a partir da posição em repouso	Mude a transmissão para a faixa baixa e use cuidadosamente o acelerador de modo rápido e agressivo para acionar a embreagem. ATENÇÃO: A aceleração excessiva pode causar perda de controle e capotamento do veículo.
Deslizamento da correia devido à entrada de água ou neve no sistema PVT	Seque a PVT. Evite que a água entre no duto de entrada da PVT. Consulte Pré-filtros de admissão para obter mais informações. Verifique se há danos nas vedações da embreagem se ocorrerem vazamentos repetidos.
Defeito da embreagem	Seu revendedor autorizado pode ajudá-lo.

SOLUÇÃO DE PROBLEMAS

CAUSA POSSÍVEL	SOLUÇÃO
Baixo desempenho do motor	Verifique se o filtro de ar ou o filtro de combustível estão entupidos, se há água no combustível ou material estranho no tanque de combustível ou nas linhas de combustível. Seu revendedor autorizado pode ajudá-lo.
Deslizamento devido à falha em aquecer a correia	Sempre aqueça a correia conduzindo abaixo de 48 km/h por 1,6 km (8 km ou mais quando a temperatura estiver abaixo do congelamento).
Correia errada ou ausente	Instale a correia recomendada.
Amaciamento inadequado	Sempre faça o amaciamento de uma correia e/ou embreagem nova.

O MOTOR NÃO GIRA

CAUSA POSSÍVEL	SOLUÇÃO
Baixa tensão da bateria	Recarregue a bateria.
Conexões soltas na bateria	Verifique todas as conexões e aperte.
Conexões soltas no solenoide	Verifique todas as conexões e aperte.
Conexões soltas na caixa de controle eletrônico	Inspeccione, limpe e reinstale os conectores.

O MOTOR GIRA, MAS NÃO PEGA

CAUSA POSSÍVEL	SOLUÇÃO
Falta de combustível	Reabasteça.
Há água presente no combustível	Drene o sistema de combustível e reabasteça.
Combustível velho ou não recomendado	Substitua por combustível novo recomendado.
Vela de ignição suja ou com defeito	Inspeccione a vela e troque-a se necessário.
Falta de centelha na vela de ignição	Inspeccione a vela e troque-a se necessário.
Água ou combustível no cárter	Seu revendedor autorizado pode ajudá-lo.
Baixa tensão da bateria	Carregue a bateria com 12,8 VCC.
Falha mecânica	Seu revendedor autorizado pode ajudá-lo.

O MOTOR APRESENTA DETONAÇÃO

CAUSA POSSÍVEL	SOLUÇÃO
Centelha fraca na vela de ignição	Inspeccione, limpe e/ou troque as velas de ignição.
Grau térmico ou folga incorreta da vela de ignição	Ajuste a folga de acordo com as especificações ou substitua as velas.
Combustível velho ou não recomendado	Substitua por combustível novo recomendado.
Cabos de vela de ignição instalados incorretamente	Seu revendedor autorizado pode ajudá-lo.
Falha mecânica	Seu revendedor autorizado pode ajudá-lo.
Conexões soltas na ignição	Verifique todas as conexões e aperte.
Há água presente no combustível	Substitua por combustível novo recomendado.

O MOTOR ESTALA OU BATE

CAUSA POSSÍVEL	SOLUÇÃO
Baixa qualidade ou baixa octanagem do combustível	Substitua pelo combustível recomendado.
Grau térmico ou folga incorreta da vela de ignição	Ajuste a folga de acordo com as especificações ou substitua as velas.

O MOTOR FUNCIONA DE MODO IRREGULAR, MORRE OU FALHA

CAUSA POSSÍVEL	SOLUÇÃO
Vela de ignição suja ou com defeito	Inspeccione, limpe e/ou troque as velas de ignição.
Cabos de vela de ignição com defeito ou desgastados	Seu revendedor autorizado pode ajudá-lo.
Grau térmico ou folga incorreta da vela de ignição	Ajuste a folga de acordo com as especificações ou substitua as velas.
Conexões soltas na ignição	Verifique todas as conexões e aperte.
Há água presente no combustível	Substitua por combustível novo.
Baixa tensão da bateria	Recarregue a bateria com 12,8 VCC.

SOLUÇÃO DE PROBLEMAS

CAUSA POSSÍVEL	SOLUÇÃO
Combustível incorreto	Substitua pelo combustível recomendado.
Filtro de ar entupido	Inspeção e limpe ou substitua.
Pré-filtro de ar de admissão entupido	Inspeção e limpe (com água e sabão) ou substitua.
Outra falha mecânica	Seu revendedor autorizado pode ajudá-lo.

MOTOR PARA OU PERDE POTÊNCIA

CAUSA POSSÍVEL	SOLUÇÃO
Falta de combustível	Reabasteça.
Linha do respiro de combustível dobrada ou entupida	Inspeção e substitua.
Há água presente no combustível	Substitua por combustível novo.
Vela de ignição suja ou com defeito	Inspeção, limpe e/ou troque as velas de ignição.
Cabos de vela de ignição com defeito ou desgastados	Seu revendedor autorizado pode ajudá-lo.
Grau térmico ou folga incorreta da vela de ignição	Ajuste a folga de acordo com as especificações ou substitua as velas.
Conexões soltas na ignição	Verifique todas as conexões e aperte.
Baixa tensão da bateria	Carregue a bateria com 12,8 VCC.
Combustível incorreto	Substitua por combustível novo recomendado.
Filtro de ar entupido	Inspeção e limpe ou substitua.
Pré-filtro de ar de admissão entupido	Inspeção e limpe (com água e sabão) ou substitua.
Outra falha mecânica	Seu revendedor autorizado pode ajudá-lo.
Motor superaquecido	Limpe a tela e o núcleo do radiador, limpe a parte externa do motor. Seu revendedor pode ajudá-lo.
Supressor de centelhas entupido	Limpe ou substitua
Nível baixo do líquido de arrefecimento	Verifique o nível do líquido de arrefecimento.

GARANTIA

GARANTIA LIMITADA

A POLARIS Inc., 2100 Highway 55, Medina, MN 55340 EUA (POLARIS) dá uma GARANTIA LIMITADA DE UM ANO sobre todos os componentes do seu veículo POLARIS contra defeitos de material ou mão de obra. A POLARIS garante ainda que o supressor de centelhas neste produto atende aos requisitos de eficiência da norma USFS 5100-1C por pelo menos 1000 horas quando submetido ao uso normal e quando a manutenção e a instalação estiverem de acordo com as recomendações da POLARIS.

Esta garantia cobre os custos de peças e mão de obra para o reparo ou substituição da peças com defeito e tem início na data da compra, realizada pelo comprador original da revenda. Essa garantia é transferível para outra pessoa durante seu período de vigência por meio de um revendedor POLARIS, mas tal transferência não estenderá o prazo original da garantia. A duração dessa garantia pode variar conforme a região internacional com base nas leis e regulamentos locais.

REGISTRO

No momento da venda, o formulário de Registro de garantia deve ser preenchido pelo seu revendedor e enviado para a POLARIS em dez dias após a compra. Ao receber esse formulário, a POLARIS fará o registro da garantia. Não será enviada nenhuma verificação do registro ao comprador pois a cópia do formulário do registro de garantia será sua comprovação da cobertura da garantia. Se você não assinou o registro original e recebeu a cópia do cliente, entre em contato com seu revendedor imediatamente. **NÃO SERÁ PERMITIDA NENHUMA COBERTURA DA GARANTIA A MENOS QUE O SEU VEÍCULO ESTEJA REGISTRADO NA POLARIS.** A regulagem e a preparação inicial do revendedor é muito importante para garantir que seu veículo funcione sem problemas. A compra de uma máquina na caixa ou sem a preparação do revendedor anula a cobertura da garantia.

COBERTURA E EXCLUSÕES DA GARANTIA

LIMITAÇÕES DAS GARANTIAS E SOLUÇÕES

Essa garantia limitada da POLARIS exclui quaisquer falhas que não sejam causadas por um defeito no material ou mão de obra. ESTA GARANTIA NÃO COBRE REIVINDICAÇÕES DE DEFEITOS DE PROJETO. Esta garantia também não cobre força maior, danos acidentais, desgaste normal, abuso ou manuseio inadequado. Esta garantia também não cobre nenhum veículo, componente ou peça que tenha sido alterada estruturalmente, modificada, negligenciada, mantida ou usada inadequadamente para corridas, competições ou fins diferentes para os quais foi projetado.

Esta garantia exclui os danos ou falhas que resultam da lubrificação inadequada; sincronização inadequada do motor; combustível inadequado; imperfeições na superfície causadas por tensões, calor, frio ou contaminação externos, abuso ou erro do operador; alinhamento do componente, tensão, ajuste ou compensação de altitude inadequado; entrada/contaminação de neve, água, sujeira ou outras substâncias estranhas; manutenção inadequada; componentes modificados; uso de componentes de reposição, acessórios ou acoplamentos não aprovados; uso da calibragem ou do software inadequado; reparos não autorizados; ou reparos feitos após a expiração do período de garantia ou por centrais de reparo não autorizadas.

Esta garantia exclui danos ou falhas causadas por abuso, acidente, incêndio ou qualquer outra causa que não seja falha de material ou mão de obra e não fornece cobertura para componentes consumíveis, itens de desgaste gerais ou qualquer peça exposta a superfícies de atrito, tensões, condições e/ou combinações ambientais para as quais não foi projetado nem se destina, incluindo mas sem se limitar aos seguintes itens:

- Rodas e pneus
- Componentes da suspensão
- Componentes do freio
- Componentes dos assentos
- Embreagens e componentes
- Componentes da direção
- Baterias
- Lâmpadas do farol selado/lâmpadas de luz
- Filtros
- Lubrificantes
- Buchas
- Superfícies acabadas e não acabadas
- Componentes do carburador/corpo do acelerador
- Componentes do motor
- Correias de transmissão
- Fluidos e componentes hidráulicos
- Fusíveis/disjuntores
- Componentes eletrônicos
- Velas de ignição
- Vedantes
- Líquidos de arrefecimento
- Rolamentos

LUBRIFICANTES E FLUIDOS

1. A mistura de marcas ou o uso de um óleo não recomendado pode danificar o motor. Recomendamos o uso do óleo de motor POLARIS.
2. As falhas ou danos que resultem do uso não recomendado de lubrificantes ou fluidos não são cobertos por essa garantia.

Esta garantia não fornece cobertura para custos ou perdas pessoais, incluindo quilometragem, custos de transporte, hotéis, refeições, taxas de envio ou manuseio, coleta ou entrega do produto, aluguéis de substituição, perda do uso do produto, perda de lucros ou perda de férias ou tempo particular.

A SOLUÇÃO EXCLUSIVA PARA A VIOLAÇÃO DESSA GARANTIA SERÁ, A CRITÉRIO EXCLUSIVO DA POLARIS, O REPARO OU A SUBSTITUIÇÃO DE QUALQUER MATERIAL, COMPONENTE OU PRODUTO COM DEFEITO. AS SOLUÇÕES DEFINIDAS NESTA GARANTIA SÃO AS ÚNICAS SOLUÇÕES DISPONÍVEIS A QUALQUER PESSOA PELA VIOLAÇÃO DESTA GARANTIA. A POLARIS NÃO TERÁ NENHUMA RESPONSABILIDADE EM RELAÇÃO A QUALQUER PESSOA, POR DANOS INCIDENTAIS, CONSEQUENCIAIS OU ESPECIAIS DE NENHUMA NATUREZA, QUER ELES SURJAM DEVIDO A UMA GARANTIA EXPRESSA OU IMPLÍCITA OU QUALQUER OUTRO CONTRATO, NEGLIGÊNCIA OU PREJUÍZO OU DE OUTRA FORMA. ESSA EXCLUSÃO DE DANOS CONSEQUENCIAIS, INCIDENTAIS E ESPECIAIS É INDEPENDENTE E DEVE CONTINUAR EM VIGOR MESMO MEDIANTE A DESCOBERTA DE QUE A SOLUÇÃO EXCLUSIVA NÃO CUMPRIU O SEU PROPÓSITO ESSENCIAL.

A GARANTIA IMPLÍCITA OU A ADEQUAÇÃO A UM FIM PARTICULAR ESTÁ EXCLUÍDA DESTA GARANTIA LIMITADA. TODAS AS OUTRAS GARANTIAS IMPLÍCITAS (INCLUINDO, ENTRE OUTRAS, A GARANTIA IMPLÍCITA DE COMERCIALIZIDADE) SÃO LIMITADAS NA DURAÇÃO AO PERÍODO DE GARANTIA DE UM ANO MENCIONADO ANTERIORMENTE. A POLARIS SE ISENTA DA RESPONSABILIDADE DE TODAS AS GARANTIAS EXPRESSAS NÃO INDICADAS NESTA GARANTIA. ALGUNS ESTADOS NÃO PERMITEM A EXCLUSÃO OU A LIMITAÇÃO DE DANOS INCIDENTAIS OU CONSEQUENCIAIS NEM PERMITEM LIMITAÇÕES NA DURAÇÃO DAS GARANTIAS IMPLÍCITAS, PORTANTO AS LIMITAÇÕES MENCIONADAS ANTERIORMENTE PODEM NÃO SE APLICAR A VOCÊ CASO SEJAM INCONSISTENTES COM A LEI ESTADUAL EM VIGOR.

COMO OBTER SERVIÇOS DE GARANTIA

Se o seu veículo precisar de serviços de garantia, você deve levá-lo a um revendedor de serviços POLARIS. Ao solicitar serviços de garantia, é necessário apresentar sua cópia do formulário de Registro de garantia ao revendedor. (O CUSTO DE TRANSPORTE DE IDA E VOLTA DO REVENDEDOR É SUA RESPONSABILIDADE). A POLARIS sugere que você use o seu revendedor original; entretanto, você pode usar qualquer revendedor de serviços POLARIS para realizar os serviços de garantia.

NO PAÍS EM QUE SEU PRODUTO FOI COMPRADO:

Os reparos de boletins de serviço ou garantia devem ser realizados por um revendedor autorizado POLARIS, ou outra pessoa qualificada. Se você se mudar ou estiver viajando dentro do país onde seu produto foi comprado, os reparos de boletins de serviço e garantia poderão ser solicitados de qualquer revendedor autorizado POLARIS ou outra pessoa qualificada que venda a mesma linha de seu produto.

FORA DO PAÍS EM QUE SEU PRODUTO FOI COMPRADO:

Se estiver viajando temporariamente para fora do país em que o seu produto foi comprado, deverá levá-lo a um revendedor autorizado POLARIS ou outra pessoa qualificada. É necessário mostrar uma identificação com foto ao revendedor do país do local autorizado do revendedor como comprovante de residência. Após a verificação de residência, o revendedor de serviços estará autorizado a executar o reparo de garantia.

SE VOCÊ SE MUDAR:

Se você se mudar para outro país, não deixe de entrar em contato com a assistência ao cliente POLARIS e com o órgão de alfândega do país de destino antes de se mudar. As regras de importação do produto podem variar consideravelmente conforme o país. Pode ser necessário apresentar a documentação de sua mudança para a POLARIS para continuar com sua cobertura de garantia. Também pode ser necessário obter a documentação da POLARIS para registrar seu produto em seu novo país. Você deverá registrar a garantia do seu produto em um revendedor POLARIS local em seu novo país imediatamente após a mudança para continuar com a cobertura da garantia e garantir que você receba informações e notificações relativas ao seu produto.

SE VOCÊ COMPRAR DE UM PARTICULAR:

Se você comprar um produto POLARIS de um particular, para ser mantido e usado fora do país em que o produto foi comprado originalmente, toda a cobertura da garantia será negada. Mesmo assim você deve registrar seu produto em seu nome e com seu endereço em um revendedor POLARIS local em seu novo país imediatamente para garantir que você receba informações e notificações sobre segurança relativas ao seu produto.

PRODUTOS EXPORTADOS

EXCETO QUANDO ESPECIFICAMENTE EXIGIDO POR LEI, NÃO HÁ NENHUMA COBERTURA DE BOLETIM DE SERVIÇO OU GARANTIA SOBRE ESSE PRODUTO SE ELE FOR VENDIDO FORA DO PAÍS DO LOCAL AUTORIZADO DO REVENDEDOR QUE EFETUOU A VENDA. Esta política não se aplica aos produtos que receberam autorização para exportação da POLARIS. Os revendedores não podem conceder autorização para exportação. Você deve consultar um revendedor autorizado para determinar a cobertura de serviços ou de garantia do produto caso tenha alguma dúvida. Esta política não se aplica aos produtos registrados a funcionários públicos ou militares em missões fora do país do local autorizado do revendedor que efetuou a venda. Esta política não se aplica aos boletins de segurança.

NOTIFICAÇÃO

Se o seu produto for registrado fora do país em que foi comprado e você não tiver seguido o procedimento definido anteriormente, seu produto não terá mais direito à cobertura de boletins de serviço ou garantia de qualquer espécie, a não ser os boletins de segurança. Os produtos registrados para funcionários públicos ou militares em missão fora do país em que o produto foi comprado, continuarão sendo cobertos pela garantia limitada.

Converse com seu revendedor para solucionar qualquer problema em relação à garantia. Contatos de revendedores podem ser encontrados no seguinte site, se necessário:

www.polaris.com/en-us/contact

Caso seu revendedor precise de qualquer assistência adicional, ele entrará em contato com a pessoa adequada da POLARIS.

Esta garantia lhe dá direitos legais específicos e você pode ter também outros direitos que variam conforme o estado ou em países diferentes. Se qualquer um dos termos acima for anulado devido a leis federais, estaduais, locais, todos os outros termos da garantia permanecerão em vigor.

Se tiver alguma dúvida, ligue para a Owner Connections da POLARIS:

Estados Unidos e Canadá: 1-800-POLARIS (1-800-765-2747)

Francês: 1-800-268-6334

Para comunicar um defeito de segurança à Transport Canada, você pode preencher um formulário de reclamação de defeito on-line em seu site:

inglês: <http://www.tc.gc.ca/recalls>

francês: <http://www.tc.gc.ca/rappels>

Ou entrar em contato com sua Divisão de Investigações e Recalls de Defeitos, ligando gratuitamente para 1-800-333-0510 (Canadá) ou 819-994-3328 (área de Ottawa-Gatineau/internacional).

EPA DOS EUA GARANTIA LIMITADA DE EMISSÕES

Essa garantia limitada de emissões é um acréscimo à garantia limitada padrão da POLARIS para o seu veículo. A POLARIS Inc. garante que, no momento da primeira compra, este veículo certificado quanto a emissões foi projetado, fabricado e equipado de modo a estar em conformidade com os regulamentos aplicáveis de emissões da Agência de Proteção Ambiental dos EUA. A POLARIS garante que o veículo está livre de defeitos de material e mão de obra que possam fazer com que ele deixe de atender esses regulamentos.

O período de garantia para veículos fora de estrada com certificação de emissões de 100 cm³ ou mais começa na data da compra efetuada pelo comprador original e continuará por um período de 500 horas de operação do motor, 5000 km de percurso do veículo ou 30 meses calendário a partir da data da compra, o que o que ocorrer primeiro. O período de garantia para veículos para todo tipo de terreno com certificação de emissões inferiores a 100 cm³ começa na data da compra efetuada pelo comprador original e continuará por um período de 250 horas de operação do motor, 2500 km de percurso do veículo ou 30 meses calendário a partir da data da compra, o que o que ocorrer primeiro. Esse período de garantia de emissões EPA se estende por pelo menos o mesmo prazo da garantia padrão de fábrica que a Polaris fornece para o veículo como um todo. O período de garantia de emissões EPA não se estende mais se você comprar cobertura de garantia adicional na forma de um contrato de serviços ou outra extensão paga da garantia, mas as partes relacionadas a emissões podem ser cobertas, sujeitas aos termos de qualquer contrato de serviço desse tipo pago ou extensão paga de garantia.

Essa garantia limitada de emissões cobre os componentes cuja falha aumente as emissões regulamentadas do veículo e cobre os componentes dos sistemas cujo único objetivo é controlar as emissões. O reparo ou substituição de outros componentes não cobertos por esta garantia é de responsabilidade do proprietário do veículo. Essa garantia limitada de emissões não cobre os componentes cuja falha não aumente as emissões regulamentadas do veículo.

Para emissões de escape, componentes relacionados com as emissões incluem qualquer peça do motor relacionada com os seguintes sistemas:

- Sistema de indução de ar
- Sistema de ignição
- Sistema de combustível
- Sistemas de recirculação do gás de escape

As peças a seguir também são consideradas como componentes relacionados com emissões do escape:

- Dispositivos pós-tratamento
- Sensores
- Válvulas de ventilação do cárter
- Unidades de controle eletrônico

As peças a seguir são consideradas componentes relacionados às emissões evaporativas:

- Tanque de combustível
- Tampa do tanque de combustível
- Linha de combustível
- Conexões da linha de combustível
- Abraçadeiras*
- Válvulas de alívio de pressão*
- Válvulas de controle*
- Solenoides de controle*
- Controles eletrônicos*
- Diafragmas de controle de vácuo*
- Cabos de controle*
- Articulações de controle*
- Válvulas de purga
- Mangueiras de vapor
- Separador líquido/vapor
- Cânister de carbono
- Suportes de montagem do cânister
- Conector da porta de purga do carburador

* Conforme relacionado com o sistema de controle de emissões evaporativas.

Os componentes relacionados com emissões também incluem qualquer outra peça cujo único objetivo seja o de reduzir emissões ou cuja falha aumente as emissões sem prejudicar significativamente o desempenho do motor/equipamento. A solução exclusiva para a violação dessa garantia limitada será, a critério exclusivo da POLARIS, o reparo ou a substituição de qualquer material, componente ou produto com defeito. AS SOLUÇÕES DEFINIDAS NESTA GARANTIA LIMITADA SÃO AS ÚNICAS SOLUÇÕES DISPONÍVEIS A QUALQUER PESSOA PELA VIOLAÇÃO DESTA GARANTIA. A POLARIS NÃO TERÁ NENHUMA RESPONSABILIDADE EM RELAÇÃO A QUALQUER PESSOA, POR DANOS INCIDENTAIS, CONSEQUENCIAIS OU ESPECIAIS DE NENHUMA NATUREZA, QUER ELES SURJAM DEVIDO A UMA GARANTIA EXPRESSA OU IMPLÍCITA OU QUALQUER OUTRO CONTRATO, NEGLIGÊNCIA OU PREJUÍZO OU DE OUTRA FORMA. ESSA EXCLUSÃO DE DANOS CONSEQUENCIAIS, INCIDENTAIS E ESPECIAIS É INDEPENDENTE E DEVE CONTINUAR EM VIGOR MESMO MEDIANTE A DESCOBERTA DE QUE A SOLUÇÃO EXCLUSIVA NÃO CUMPRIU O SEU PROPÓSITO ESSENCIAL.

TODAS AS OUTRAS GARANTIAS IMPLÍCITAS (INCLUINDO MAS NÃO SE LIMITANDO À GARANTIA IMPLÍCITA DE COMERCIALIZAÇÃO E ADEQUAÇÃO A UM FIM ESPECÍFICO) SÃO LIMITADAS NA DURAÇÃO AO PERÍODO DE GARANTIA MENCIONADO NESTE DOCUMENTO. A POLARIS SE ISENTA DA RESPONSABILIDADE DE TODAS AS GARANTIAS EXPRESSAS NÃO INDICADAS NESTA GARANTIA. Alguns estados não permitem a limitação sobre o tempo de duração de uma garantia implícita, portanto as limitações mencionadas anteriormente podem não se aplicar a você caso sejam inconsistentes com a lei estadual em vigor.

GARANTIA

Essa garantia limitada exclui quaisquer falhas que não sejam causadas por um defeito no material ou mão de obra. Essa garantia limitada não cobre danos devido a acidentes, abuso ou manuseio, manutenção ou uso inadequado. Essa garantia limitada também não cobre nenhum motor que tenha sido alterado estruturalmente ou se o veículo for usado em competições de corrida. Essa garantia limitada também não cobre danos físicos, corrosões ou defeitos causados por incêndios, explosões ou outras causas similares além do controle da POLARIS.

Os proprietários são responsáveis pela realização das manutenções agendadas identificadas no manual do proprietário. A POLARIS pode negar reivindicações de garantia por falhas causadas pela manutenção ou uso incorreto por parte do proprietário ou do operador, por acidentes pelos quais a POLARIS não tem responsabilidade ou por força maior.

Qualquer pessoa ou oficina de reparo qualificada pode fazer manutenção, substituir ou reparar os sistemas ou dispositivos de controle de emissões do seu veículo. Um revendedor autorizado POLARIS ou outra pessoa qualificada pode realizar qualquer serviço que possa ser necessário para o seu veículo. A POLARIS também recomenda peças POLARIS, entretanto podem ser usadas peças equivalentes para tais serviços. Uma peça fornecida por um fabricante de peças pós-venda que reduza a eficiência dos controles de emissões do veículo poderá violar a Lei do ar limpo. Adulterar o controle de emissões é proibido por lei federal.

RESIDENTES NA CALIFÓRNIA

Alguns veículos POLARIS fora de estrada estão disponíveis nas versões de 49 estados e 50 estados. Apenas os modelos de 50 estados são certificados para venda na Califórnia. Os modelos de 50 estados disponíveis para venda na Califórnia são identificados pela letra "B" na nona posição do número do modelo (por exemplo, R16RTE87B). Os modelos de 50 estados POLARIS são projetados e fabricados com recursos como a capacidade reduzida do compartimento de carga. Qualquer modificação desses recursos pode ser uma violação dos regulamentos aplicáveis da Califórnia e podem anular essa garantia limitada de emissões oferecida pelo fabricante.

A declaração de garantia do sistema de controle de emissões evaporativas para a Califórnia abaixo aplica-se a seus Veículos recreativos fora de estrada na Califórnia caso o veículo seja equipado com um sistema de controle de emissões evaporativas e seja etiquetado com uma etiqueta Informação de controle de emissões evaporativas indicando que o veículo está em conformidade com as regulamentações de emissões evaporativas da Califórnia aplicáveis a veículos esportivos fora de estrada, veículos para todo tipo de terreno ou veículos utilitários fora de estrada. Esses veículos são denominados "OHRV-EVAP" abaixo.

DECLARAÇÃO DE GARANTIA DE CONTROLE DE EMISSÕES DA CALIFÓRNIA SEUS DIREITOS E RESPONSABILIDADES DA GARANTIA

O California Air Resources Board e a Polaris Inc. têm a satisfação de explicar a garantia do sistema de controle de emissões de seu novo veículo recreativo fora de estrada modelo ano 2018 e mais novos. Na Califórnia, veículos recreativos fora de estrada novos devem ser projetados, fabricados e equipados para atender aos rigorosos padrões estaduais antipoluição. A Polaris deve garantir o sistema de controle de emissões de seu OHRV-EVAP pelos períodos de tempo listados abaixo, desde que não haja abuso, negligência ou manutenção incorreta de seu OHRV-EVAP.

Seu sistema de controle de emissões pode incluir peças como carburador ou sistema de injeção de combustível, tanque de combustível, mangueiras de combustível, cânister de carbono, computador do motor e peças do Sistema de controle de emissões evaporativas listadas na Garantia limitada de emissões da EPA nos EUA. Também podem estar incluídos mangueiras, correias, conectores e outros conjuntos relacionados a emissões. Se existir uma condição coberta por garantia, a Polaris irá reparar seu OHRV-EVAP sem custo para você, incluindo diagnóstico, peças e mão de obra.

COBERTURA DE GARANTIA DO FABRICANTE:

Para modelos de OHRV-EVAP ano 2018 e mais novos.

Por 30 meses, 4000 km (2500 milhas) ou 250 horas, o que ocorrer primeiro, exceto para componentes evaporativos sobre o valor de garantia OHRV de preço elevado, que são cobertos por 60 meses, 8000 km (5000 milhas) ou 500 horas, o que ocorrer primeiro.

Se alguma peça relacionada a emissões em seu OHRV-EVAP estiver defeituosa, a peça será reparada ou substituída pela Polaris.

RESPONSABILIDADES DE GARANTIA DO PROPRIETÁRIO:

Como proprietário do OHRV-EVAP, você é responsável pela execução da manutenção requerida listada em seu manual do proprietário. A Polaris recomenda que você conserve todos os recibos que cubram a manutenção em seu OHRV-EVAP, mas a Polaris não pode recusar a garantia tão somente pela falta de recibos ou por sua falha em garantir a execução de uma manutenção agendada.

Como proprietário, você é responsável por apresentar seu OHRV-EVAP a um revendedor Polaris assim que um problema aparecer. Os reparos em garantia deverão ser completados em um período de tempo razoável, não superior a 30 dias.

Como proprietário de um OHRV-EVAP, você também deve estar ciente que a Polaris poderá recusar a cobertura de sua garantia caso seu OHRV-EVAP ou uma peça falhe devido a abuso, negligência, manutenção incorreta ou modificações não aprovadas.

PEÇAS COMPLEMENTARES OU MODIFICADAS

GARANTIA

Uma peça complementar ou modificada deve ser conforme aos padrões de controle de emissões CARB aplicáveis. Uma violação deste requisito é punível civil e/ou criminalmente.

Se você tiver alguma pergunta relativa aos seus direitos e responsabilidades da garantia, entre em contato com a assistência ao cliente POLARIS pelo telefone 1-800-POLARIS (1-800-765-2747) ou com o California Air Resources Board em 9528 Telstar Avenue, El Monte, CA 91731 EUA.

Estados Unidos e Canadá: 1-800-POLARIS (1-800-765-2747)

Francês: 1-800-268-6334

A

Adição ou troca do líquido de arrefecimento	132
Advertência da tampa da embreagem	18, 27
Advertência de carga/ passageiro/pressão dos pneus ...	25
ADVERTÊNCIA DE CARGA/ PASSAGEIRO/PRESSÃO DOS PNEUS	19
Advertência sobre a correia	19
Advertência sobre carga útil/ Cuidado com o câmbio	14
Advertência sobre dirigir com responsabilidade/cinto de segurança	17, 23
Advertência sobre o transporte de combustíveis	18, 24
Advertência sobre o uso adequado	16, 22
Advertências de segurança	28
Ajuste da suspensão dianteira	146
Ajuste dos faróis	151
Ajustes dos excêntricos traseiros	147
Amaciamento da PVT (embreagens/correia)	82
Amaciamento do motor e do trem de força	81
Amaciamento do sistema de freios	82
Área de armazenamento	161
Armazenamento	159
Armazenamento da bateria	157

B

Bateria	154
Botas	13

C

Capacete	13
Carga de choque do guincho	112
Carregamento inadequado	38

Cinto de segurança	51, 54
Cintos de segurança	32
Cobertura e exclusões da garantia Lubrificantes e fluidos	179
Como obter serviços de garantia	180
Compartimentos de armazenamento e assento	52, 55
Condução com passageiros	96
Condução em ladeiras na transversal	99
Condução em ré	100
Condução ladeira abaixo	98
Condução ladeira acima	98
Condução na água	99
Conheça sua área de condução/seja prudente	82
Console	43
Cuidado com a caixa do filtro de ar	18, 27
Cuidados com o cabo do guincho	111
Curvas inadequadas	34

D

Definições do código de exibição de diagnóstico	73
Deixar de inspecionar antes de operar	31
Descarga do compartimento de carga	91
Descida inadequada em ladeiras	35
Desligamento do motor	86
Desligando o motor	86
Direção eletrônica	55

E

Equipamentos de segurança de condução	12
Especificações	165, 168
Especificações de torque do eixo e da porca da roda	148
Estabilize o combustível	159

Estacionamento do veículo.....	87, 100
Estacionamento em uma ladeira	101
Estrutura de proteção contra capotamento (ROPS).....	57
Etiqueta para trilhas	82
Etiquetas de segurança e localizações.....	15, 22
Exposição a poeira	32
Exposição ao escape	39

F

Faróis	
Troca da lâmpada.....	150
Filtro de ar/caixa do filtro de ar....	160
Folga da vela de ignição/torque ..	131
Freios	144
Frenagem	87
Fusíveis	153

G

Garantia limitada	177
Garantia limitada de emissões....	182

I

Imersão do veículo	141
Inspeção da correia	138
Inspeção da vela de ignição.....	131
Inspeção do volante de direção ..	147
Inspeção e lubrificação	160
Inspeção pré-condução	84
Instalação da bateria	156
Instalação da correia	139
Instalação da roda	149
Interferência eletromagnética.....	115
Interruptor de ignição	46
Interruptor de luz	46
Interruptores	
Interruptor de luz	46

L

Lavagem do veículo	158
Ligação do motor.....	86
Limpe a parte externa.....	159
Localização de componentes ...	41-42
Lubrificação em névoa do motor	160
Lubrificantes/produtos de serviço.....	171
Luvas.....	13
Luzes.....	150
Luzes de freio	152

M

Manuseio de gasolina.....	39
Manutenção da admissão de ar	
Substituição do filtro de ar	142
Manutenção e carregamento da bateria	155
Manutenção inadequada dos pneus	33
Manutenção periódica	117
Marcha baixa	45
Modificações no veículo	40
Motor para ou perde potência.....	176

N

Níveis dos fluidos	160
Nível do líquido de arrefecimento do radiador	133
Nível do líquido de arrefecimento do reservatório de expansão	135
Notificação	181
Números de identificação do veículo.....	9
Números de peça	171
Números de peça de fluidos.....	171

O

O motor apresenta detonação	175
O motor estala ou bate	175

O motor funciona de modo irregular, morre ou falha	175	Práticas de operação segura.....	83
O motor gira, mas não pega	174	Precauções de segurança do guincho.....	103
O motor não gira	174	Procedimentos de condução para novos operadores	95
Obstáculos.....	97	Produtos exportados	181
Óleo do motor.....	123	Produtos Polaris.....	171
Óleo e filtro	160	Profundidade da banda de rodagem do pneu.....	148
Operação		Proteção para os olhos	13
Condução sobre obstáculos.....	97		
Superfícies escorregadias	97		
Operação com carga no veículo ...	32		
Operação do guincho	105		
Operação em clima frio	86		
Operação em ré	100		
Operação em terrenos públicos nos EUA	115		
Operação inadequada em ré.....	36		
Operação na água	37		
Operação sobre obstáculos	37		

P

Página de boas-vindas	3
Painel de instrumentos	
Área de exibição 1	61
Área de exibição 2	63
Código de diagnóstico	73
Cor da luz de fundo	70
Horas de serviço	72
Lâmpadas indicadoras.....	60
Menu de opções.....	65
Nível da luz de fundo	71
Relógio	68
Seleção de unidade – distância	66
Seleção de unidade – temperatura	67
Visão geral.....	59
Palavras sinalizadoras.....	4
Parada do motor ao subir uma ladeira	35
Pedal de freio	49
Pedal do acelerador	49
Período de amaciamento	81
Pneus	148
Polimento do veículo	159
Portas da cabine	32

Q

Queima/desgaste da correia de transmissão	173
---	-----

R

Radiador e ventoinha de arrefecimento.....	133
Reboque de cargas.....	88, 90
Recomendações de óleo.....	123
Recomendações de vela de ignição.....	131
Recomendações sobre lubrificação	122
Redes da cabine	56
Registro de manutenção	187
Registro, garantia	177
Remoção da bateria	156
Remoção da correia.....	137
Remoção da roda	149
Remoção do armazenamento	161
Remoção do assento	52
Remoção do assento – Padrão.....	50
Residentes na Califórnia	184
Restrições de idade	31
Roupas	13
Roupas de proteção.....	31

S

Secagem da transmissão variável POLARIS (PVT)	140
Segurança com combustível	39

Segurança de serviço e manutenção do guincho	113
Segurança do operador	28
Segurança, manutenção do guincho.....	113
Seletor de marchas.....	44
Símbolos de advertência.....	4
Símbolos de segurança	4
Sistema de arrefecimento.....	132
Sistema de controle de emissões de ruído.....	115
Sistema de controle de emissões do cárter	115
Sistema de controle de emissões do escape	115
Sistema de transmissão variável POLARIS	136
Sistemas de escape quentes	39
Substituição do óleo e do filtro do motor	125
Suporte do engate do reboque	58
Supressor de centelhas	143

T

Tabela de especificação da caixa de câmbio.....	127
Tampa do tanque de combustível	56
Tomada de carga de compensação da bateria	48
Tomadas auxiliares	48
Tração em todas as rodas/ Sistema do diferencial traseiro	92
Trafegar transversalmente em ladeiras.....	35
Transporte de passageiros	32
Transporte do veículo	162
Travas do capô	58
Treinamento em segurança	11
Troca do óleo da transmissão.....	129
Troca do óleo de troca de demanda.....	130

U

Uso não autorizado do veículo	40
-------------------------------------	----

V

Vela suja e úmida	132
Velas, Ignição	131
Ventoinha, arrefecimento	133
Verificação do óleo	124
Verificação do óleo da transmissão	128
Verificação do óleo de acionamento de demanda.....	129
Vibrações e ruídos – Europa	8
Vida útil da correia	89
Visibilidade baixa.....	38
Volante de direção	43



Para informar-se sobre o revendedor Polaris mais próximo, ligue para 1-800-POLARIS (765-2747) ou acesse o site www.polaris.com



Polaris Industries Inc.
2100 Highway 55
Medina, MN 55340, EUA

Peça N.º 9939983-pt_br, rev. 01