

2022



Para manutenção e segurança

MANUAL DO PROPRIETÁRIO

RZR Pro R

POLARIS
Pense externamente

 **ATENÇÃO**

A operação, conserto e manutenção de um veículo de passageiros ou um veículo fora de estrada pode expô-lo a produtos químicos, incluindo os gases do escape do motor, monóxido de carbono, ftalatos e chumbo, que são reconhecidos pelo estado da Califórnia como causadores de câncer, defeitos congênitos e outros problemas reprodutivos. Para minimizar a exposição, evite respirar os gases do escape, não deixe o motor em marcha lenta (exceto se necessário), faça a manutenção de seu veículo em área bem ventilada e use luvas ou lave as mãos com frequência.

Para obter mais informações, acesse
www.P65Warnings.ca.gov/passenger-vehicle (em inglês).



***Para obter vídeos e mais informações
sobre uma experiência segura de
condução com seu veículo Polaris, leia
esse QR Code® com seu smartphone.***



Manual do proprietário

RZR Pro R

A menos que haja alguma observação em contrário, as marcas comerciais são propriedade da Polaris Industries Inc.

Recreational Off-Highway Vehicle Association® e ROHVA® são marcas registradas da Recreational Off-Highway Vehicle Association. Tread Lightly!® é uma marca registrada do United States Department of Agriculture (Departamento de Agricultura dos EUA). BatteryMINDer® é uma marca registrada da VDC Electronics Inc. Loctite® é uma marca registrada da Henkel Corporation. NYOGEL® é uma marca registrada da Nye Lubricants, Inc. WD-40® é registrada pela WD-40 Manufacturing Company. QR Code® é uma marca registrada da DENSO WAVE INCORPORATED. Sandisk® é uma marca registrada da SANDISK LLC. Google Play® é uma marca registrada da Google, Inc. Apple® e App Store® são marcas registradas da Apple Inc. NGK® é uma marca registrada da NGK Spark Plug Co., Ltd. FOX® é uma marca registrada da Fox Factory Inc. Bluetooth® é uma marca registrada da Bluetooth Sig, Inc. ANSI® é uma marca registrada do American National Standards Institute. WALKER EVANS RACING® é uma marca registrada da Walker Evans Enterprises Incorporated. exFAT® é uma marca registrada da Microsoft Corporation. Sachs® é uma marca registrada da ZF Friedrichshafen AG.

Copyright 2021 Polaris Industries Inc. Todas as informações contidas nesta publicação baseiam-se nas informações mais recentes sobre o produto no momento da publicação. Devido às melhorias constantes no projeto e na qualidade dos componentes de produção, podem ocorrer pequenas diferenças entre o veículo real e as informações apresentadas nesta publicação. As descrições e/ou os procedimentos desta publicação servem apenas de referência. Não assumimos responsabilidade por omissões ou imprecisões. Qualquer reimpressão ou reutilização das descrições e/ou procedimentos descritos aqui, quer integralmente ou em parte, é expressamente proibida.

As instruções originais deste veículo estão em inglês. Outros idiomas estão disponibilizados como traduções das instruções originais.

9931527-pt_br



Obrigado por adquirir um veículo POLARIS e seja bem-vindo à nossa família mundial de entusiastas da POLARIS. Não deixe de nos visitar no site www.polaris.com para saber das últimas novidades, lançamentos de novos produtos, próximos eventos, oportunidades de carreira e mais.

Aqui na POLARIS nós fabricamos com muito orgulho uma linha espetacular de produtos utilitários e recreativos. Nós acreditamos que a POLARIS estabelece um padrão de excelência para todos os veículos utilitários e recreativos fabricados atualmente no mundo. Foram investidos muitos anos de experiência na engenharia, projeto e desenvolvimento do seu veículo POLARIS.

Para uma operação segura e agradável do seu veículo, não deixe de seguir as instruções e recomendações do manual do proprietário. Seu manual contém instruções sobre pequenas manutenções, mas as informações sobre reparos mais complexos estão indicadas no Manual de serviço POLARIS e podem ser executados por um técnico Master Service Dealer (MSD) certificado pela fábrica.

O revendedor POLARIS conhece o seu veículo melhor do que ninguém e tem todo o interesse em sua satisfação total. Seu revendedor POLARIS pode atender a todas as suas necessidades de serviços durante e após o período de garantia.

Para obter o Manual do Proprietário mais atualizado, visite <https://www.polaris.com/en-us/owners-manuals>.

As seguintes palavras sinalizadoras e símbolos aparecem em todo o manual e no veículo. Sua segurança estará envolvida quando essas palavras e símbolos forem usados. Familiarize-se com seus significados antes de ler o manual.

 **PERIGO**

PERIGO indica uma situação de risco que, se não for evitada, **RESULTARÁ** em morte ou ferimentos graves.

 **ATENÇÃO**

ADVERTÊNCIA indica uma situação de risco que, se não for evitada, **PODE** resultar em morte ou ferimentos graves.

 **CUIDADO**



CUIDADO indica uma situação de risco que, se não for evitada, **PODERÁ** resultar em ferimentos leves ou moderados.

AVISO

AVISO fornece informações importantes por meio de instruções de esclarecimento.

IMPORTANTE

IMPORTANTE fornece lembretes importantes durante a desmontagem, montagem e inspeção de componentes.

ÍCONE	DESCRIÇÃO
	Um sinal de segurança de proibição indica uma ação que NÃO deve ser executada para evitar um risco.
	Um sinal de ação obrigatória indica uma ação que TEM que ser executada para evitar um risco.

Introdução	7
Segurança	9
Características e controles	31
Mostrador do Ride Command (se equipado)	73
Operação	87
Sistemas de controle de emissões	91
Manutenção	93
Especificações	165
Produtos Polaris	167
Solução de problemas	169
Garantia	197
Registro de manutenção	207

INTRODUÇÃO

FERRAMENTAS PARA UMA CONDUÇÃO SEGURA

Para operar este veículo com segurança, é importante se familiarizar com seus recursos, controles e características. Examine as instruções de segurança para este veículo que se aplicam a você:

- Operadores
- Condutores
- Proprietários
- Rebocar o veículo
- Manter o veículo

Além disso, leia as etiquetas de segurança do produto no veículo e siga todas as leis e regulamentos referentes à operação deste veículo em sua região.

A POLARIS recomenda que todos os que conduzirão este veículo façam um curso de treinamento. A ROHVA® (Recreational Off-Highway Vehicle Association®) ministra um curso de segurança on-line e um curso prático de segurança. Para acessar esse treinamento, visite www.rohva.org.

Outras fontes de informações sobre segurança incluem o vídeo de segurança da POLARIS. O Centro de Ajuda da POLARIS também tem informações adicionais: <https://RZR.polaris.com/en-us/self-help>

TESTES DO VEÍCULO

Este veículo fora de estrada foi submetido aos seguintes testes do National Standard for Recreational Off-Highway Vehicles, ANSI®/ROHVA® 1-2016:

- Capacidade de velocidade máxima
- Desempenho do freio de serviço
- Desempenho do freio/mecanismo de estacionamento
- Estabilidade lateral
- Estabilidade longitudinal
- Manuseio do veículo
- Estrutura de proteção contra capotamento (ROPS)
- Sistema de contenção de ocupantes (ORS)
- Limites de nível sonoro

INTRODUÇÃO

NÚMEROS DE IDENTIFICAÇÃO DO VEÍCULO

Anote o número de identificação do veículo ①, o número de série do motor ② nos espaços fornecidos. Retire a chave sobressalente e guarde-a em um local seguro. O interruptor de ignição deverá ser substituído em caso de perda de todas as chaves.

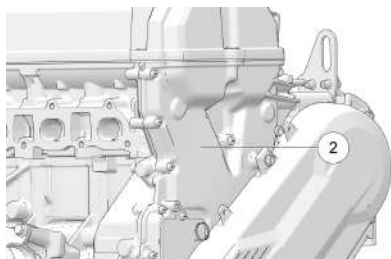
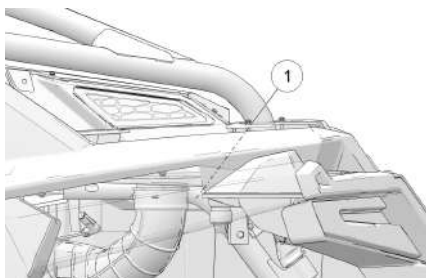

Número do modelo do veículo:	
Número de identificação do veículo:	
Número de série do motor:	
Código de segurança PIN pessoal:	

SEGURANÇA

REQUISITOS DO PROPRIETÁRIO

O uso, manutenção ou modificação impróprios deste veículo pode levar a ferimentos graves ou morte.

Exija o uso adequado do seu veículo. Não permita que ninguém opere seu veículo ou ande como passageiro a não ser que tenha sido devidamente instruído, e certifique-se de que essa pessoa esteja disposta a conduzir com responsabilidade. Para evitar uso não autorizado, sempre retire a chave de ignição quando o veículo não estiver sendo usado.



Qualquer modificação ou instalação de acessórios não aprovados pela POLARIS poderá aumentar o risco de ferimentos. Embora você possa encontrar produtos pós-venda similares em termos de design e qualidade aos acessórios da POLARIS, reconheça que alguns acessórios pós-venda ou modificações não são adequados devido a riscos de segurança potenciais para você ou os demais. Nunca é apropriado instalar qualquer assento adicional.

Verifique com o fabricante para determinar qualquer efeito potencial de uma modificação ou um acessório sobre o uso seguro de seu veículo. Você é responsável por ferimentos relacionados a modificações no veículo.

Modificações ou acessórios podem:

- Danificar componentes da máquina - especialmente modificações que aumentem a velocidade ou a potência.
- Tornar o veículo menos estável em velocidades mais altas.
- Aumentar o peso, reduzindo a quantidade de carga e o peso total que você pode transportar, e elevar o centro de gravidade do veículo.
- Sobrecarregar a capacidade do sistema elétrico do veículo (consulte a página 165). A queima de um fusível pode causar perda das luzes ou de potência do motor.
- Reduzir a eficácia dos sistemas de proteção dos ocupantes, incluindo os cintos de segurança e a estrutura de proteção contra capotamento (ROPS).
- Tornar ilegal possuir ou operar seu veículo. Supressores de centelhas, silenciosos e componentes de controle de emissões autorizados pela POLARIS são obrigatórios para a propriedade ou operação em muitas áreas.
- Anular sua garantia.

A ROPS do veículo, quando usada com cintos de segurança e portas, proporciona uma estrutura para ajudar a proteger os ocupantes. A estrutura não protegerá os ocupantes em todos os capotamentos ou acidentes.

QUALIFICAÇÕES DO CONDUTOR E DOS PASSAGEIROS

Certifique-se de as pessoas operando o veículo tenham 16 anos ou mais e habilitação válida. O fato de um adolescente ter uma habilitação não significa que ele tomará decisões corretas ao conduzir e evitará correr riscos.



A POLARIS recomenda que você supervisione condutores mais jovens. Defina regras e imponha limites sobre como, quando e onde eles poderão usar este veículo. Por exemplo, pode ser que condutores jovens precisem ter um adulto no veículo com eles e que eles não possam conduzir com seus amigos no veículo.

Certifique-se de que todos os condutores caibam no veículo. Certifique-se de que o condutor e todos os passageiros sejam capazes de:

- sentar-se com as costas contra seu assento,
- colocar o cinto de segurança para se ajustar corretamente,
- colocar ambos os pés apoiados no piso, e
- colocar ambas as mãos no volante de direção ou em um apoio para passageiros.

Não permita que crianças que precisam de assentos de segurança infantis ou assentos mais altos viajem no veículo. O veículo não foi projetado para fixar assentos de segurança infantis automotivos.

Você é responsável por seus passageiros. Certifique-se de que os passageiros estejam sentados corretamente, com os cintos de segurança afivelados, segurando o apoio para passageiros e prontos para se proteger. Passageiros sem contenção podem cair para fora ou ser atirados em/de um veículo em movimento.

Toda pessoa precisa estar sentada corretamente e ter o cinto de segurança afivelado em seu próprio assento. Nunca duas pessoas poderão ser afiveladas em um único cinto de segurança. Pessoas afiveladas juntas poderão se chocar em uma colisão e sofrer ferimentos graves. Nunca transporte passageiros na base do compartimento de carga, porque poderão ser lançados contra os outros ou para fora do veículo, ou entrar em contato com peças móveis.

Não deixe que pessoas alcoolizadas ou sob o efeito de drogas ou álcool dirijam ou peguem carona nos veículos.

PREPARAR O VEÍCULO PARA CONDUÇÃO

Antes de dar partida, sempre execute a inspeção pré-condução. Deixar de inspecionar e verificar se o veículo está em condições operacionais seguras aumenta o risco de acidentes, o que pode levar a ferimentos graves ou morte.



ITEM	COMENTÁRIO	REFERÊNCIA
Fluido de freio	Assegure níveis e condições adequados	página 133
Suspensão dianteira e traseira	Inspeção e lubrifique se necessário.	página 101
Direção	Certifique-se da operação livre.	página 145
Pneus	Inspeção a condição e a pressão	página 28 página 140
Rodas/porcas das rodas	Inspeção e certifique-se do aperto dos fixadores	página 140
Combustível e óleo	Assegure níveis e condições adequados	página 103
Líquido de arrefecimento	Assegure níveis e condições adequados	página 121
Interruptores/luzes indicadoras	Certifique-se da operação adequada.	página 35 página 60
Filtro de ar	Inspeção e substitua conforme a necessidade	página 129
Pré-filtro de admissão do motor	Inspeção e limpe	página 128
Pré-filtro da admissão da PVT	Inspeção e limpe	página 124
Faróis	Verifique o funcionamento.	—

ITEM	COMENTÁRIO	REFERÊNCIA
Luzes de freio/luzes traseiras	Verifique o funcionamento.	-
Travas do assento	Pressione os dois encostos dos assentos para certificar-se de que as travas estejam firmes	página 43
Cintos de segurança	Verifique se há danos em todo o comprimento da correia e verifique o funcionamento correto das travas.	página 47
Escape	Inspeccione o supressor de centelhas e limpe-o se necessário.	página 131
Detritos do veículo	Remova a grama, folhas e outros materiais ou detritos inflamáveis, especialmente os próximos do sistema de escape.	-
Apoio para o passageiro	Sempre ajuste o apoio para uma posição confortável para seu passageiro antes de operar o veículo. Certifique-se de que os fechos estejam totalmente travados após fazer os ajustes.	-
Trave o volante de direção ajustável	Não ajuste o volante de direção enquanto o veículo estiver em movimento.	-
Correia do alternador	Inspeccione para verificar se há rachaduras ou danos. Substitua se necessário.	-

SEGURANÇA

A manutenção indevida dos pneus pode levar à perda de controle e acidentes, o que poderá resultar em ferimentos graves ou morte. Para reduzir o risco de ferimentos:

- Mantenha a pressão dos pneus recomendada pela POLARIS. Verifique a pressão antes de operar. Mesmo que seu veículo tenha percorrido apenas uma curta distância, as leituras de pressão dos pneus podem ficar mais altas.
- Certifique-se de que a pressão dos pneus corresponda às especificações indicadas na tabela abaixo.
- Só use pneus de tamanho e tipos especificados para este veículo.
- Não opere seu veículo com pneus desgastados ou danificados.
- Sempre siga as instruções do fabricante dos pneus para a manutenção.

MEDIDAS	ESPECIFICAÇÕES
Carga máxima do compartimento de carga	136 kg (300 lb)
Pressão dos pneus em kPa (psi)	Dianteiros: 103 (15) Traseiros: 103 (15)
Capacidade máxima de peso Inclui o peso do operador, passageiro, carga e acessórios	336 kg (740 lb)

PREPARAR A SI MESMO, OS PASSAGEIROS E A CARGA PARA CONDUÇÃO

Use um capacete aprovado. Conduzir este veículo sem o uso de um capacete aprovado aumenta o risco de ferimentos graves. Por exemplo, um capacete reduz o risco de ferimentos na cabeça causados por batidas no veículo ou em outros objetos, mesmo que não haja uma colisão.

Os capacetes aprovados nos EUA e no Canadá apresentam uma etiqueta do Departamento de Transporte dos EUA (DOT). Os capacetes aprovados na Europa, Ásia e Oceania apresentam uma etiqueta ECE 22.05. A marca da ECE consiste em uma letra E dentro de um círculo, seguida pelo número distintivo do país ao qual foi concedida a aprovação. O número de aprovação e o número de série também estarão indicados na etiqueta.



Use óculos de proteção não estilhaçáveis ou use um capacete com proteção para o rosto não estilhaçável. Essas proteções para os olhos podem reduzir o risco de entrada de objetos estranhos nos olhos e ajudam a evitar a perda de visão.

A POLARIS recomenda o uso de equipamentos de proteção individual (EPIs) aprovados, com marcas indicando que foram projetados de acordo com padrões como:

- VESC 8
- V-8
- Z87.1
- CE



SEGURANÇA

Roupas e equipamentos de proteção adicionais que podem ser apropriados para suas condições de condução incluem:

- Sempre use sapatos ao operar. Considere usar botas acima do tornozelo adequadas para o terreno no qual você irá conduzir.
- Luvas integrais podem proteger contra o vento, sol, frio e objetos. Escolha luvas que se ajustem firmemente e deixem que os dedos se movam livremente e empunhem o volante de direção ou os apoios de mão.
- Use mangas compridas e calças compridas para proteger os braços e as pernas.
- A exposição prolongada ao vento e ao ruído do motor pode causar perda auditiva permanente. Usar dispositivos de proteção auditiva, como tampões para os ouvidos, pode ajudar a prevenir a perda da audição. Verifique a legislação local ou os regulamentos de condução da área na qual você se encontra antes de usar proteção auditiva, para se certificar de que seu uso seja permitido.

Sempre permaneça completamente dentro do veículo e empunhe o volante de direção ou os apoios de mão. As partes do corpo fora do veículo podem ser atingidas ao passar por objetos ou serem esmagadas durante um capotamento. Não coloque nenhuma parte do corpo fora do veículo por qualquer razão. Não se apoie na estrutura ROPS nem coloque qualquer parte de seu corpo na porta.

Conduzir esse veículo sem as portas da cabine fechadas ou travadas aumenta o risco de ferimentos graves ou morte em caso de um acidente ou capotamento. Certifique-se sempre de que todas as portas da cabine estejam fechadas e travadas durante a condução desse veículo.

Certifique-se de que os condutores prestem atenção e planejem antecipadamente. Se você achar ou perceber que o veículo poderá inclinar ou tombar, reduza o risco de ferimentos:

- Segure firmemente o volante de direção ou os apoios e prepare-se.
- Não coloque nenhuma parte do corpo fora do veículo por qualquer razão.

Este veículo não foi projetado para transportar animais de estimação sem contenção. Um animal de estimação sem contenção pode ser arremessado sobre os condutores e feri-los, mesmo durante a operação normal. Ao transportar animais de estimação, use uma gaiola adequada para uso fora de estrada que fique fixada ao veículo.

Combustíveis como gasolina podem ser extremamente inflamáveis. Para reduzir o risco de ferimentos graves ou morte, nunca transporte combustível ou outros líquidos inflamáveis no veículo. Capotamentos, colisões, condução brusca ou mudanças na elevação ou temperatura podem levar ao derramamento de combustível ou liberação de vapor de recipientes portáteis. Partes quentes do veículo podem causar incêndios, mesmo depois do desligamento do motor.

Nunca ultrapasse as capacidades de peso do veículo. A capacidade máxima de peso do veículo (incluindo condutores, carga e acessórios) é de 336 kg (740 lb) no total. O compartimento de carga pode suportar até 136 kg (300 lb) desse total. Se for adicionado mais peso do condutor, poderá ser necessário reduzir o peso da carga para permanecer dentro do limite de 336 kg (740 lb). Sobrecarregar o veículo ou transportar cargas de maneira inadequada poderá causar alterações na estabilidade e no manuseio, o que poderá causar perda de controle ou um acidente.

Fixe a carga no compartimento de carga o mais para frente, centrada e o mais embaixo possível. Quando não for possível posicionar e fixar a carga dessa maneira, opere com cuidado extra. A carga não fixada poderá atingir e ferir os condutores, afetando o manuseio do veículo e resultando em perda de controle.

O peso dos condutores e da carga altera a frenagem, o manuseio e a estabilidade do veículo. Para evitar perda de controle, esterce gradualmente, opere em velocidades mais baixas e evite terrenos irregulares e íngremes.

DIRETRIZES DE CONDUÇÃO

Dirija com responsabilidade. Este veículo tem uma alta distância até o solo e outros recursos para lidar com terrenos acidentados. Ele pode capotar em situações nas quais outros veículos podem não fazê-lo. Manobras abruptas ou condução agressiva, mesmo em áreas planas e abertas, podem causar perda de controle, capotamentos, ferimentos graves ou morte. Para evitar perda de controle e capotamentos:



- Evite manobras abruptas, deslizamentos laterais, derrapagens ou derrapagens traseiras e nunca faça manobras tipo “zerinho”.
- Reduza a velocidade antes de entrar em uma curva.
- Evite acelerações bruscas ao fazer curvas, mesmo partindo de uma posição parada.

Operação fora de estrada em alta velocidade

Conduzir veículos fora de estrada para testar os limites de suas qualificações ou habilidades pode ser muito perigoso para você, os passageiros e as pessoas próximas. As qualificações básicas para conduzir um carro, VTT ou outros veículos fora de estrada não capacitam os condutores a tentar com segurança a operação fora de estrada em alta velocidade. Desenvolva suas qualificações gradualmente por meio de treinamento, prática e experiência com os vários modos de condução deste veículo e o terreno em que você operará. Sempre faça um reconhecimento em baixa velocidade (pré-operação) para tomar conhecimento de tudo que você possa encontrar.

A operação fora de estrada em alta velocidade pode levar a perda de controle, colisões ou aterrissagens duras, que podem ferir gravemente os ocupantes (mesmo sem capotar o veículo ou danificá-lo).

Se você planeja usar o veículo para competição fora de estrada em alta velocidade, poderão ser necessários equipamentos de segurança adicionais. Verifique as regras que se aplicam à sua competição.

Não faça saltos, pois isso pode levar a ferimentos graves ou morte. Saltar pode causar perda de controle, capotamentos ou colisões no chão, e pode danificar o veículo. Mesmo sem colidir, as aterrissagens podem ser duras o suficiente para causar a compressão total da suspensão do veículo (por exemplo, bater no fundo). Ferimentos graves, incluindo ferimentos na coluna cervical, poderão ocorrer mesmo que os condutores estejam seguros corretamente, usando capacetes, e que o veículo não sofra danos e permaneça em sua posição normal.

Você poderá encontrar ladeiras, “saltos” ou outras características do terreno que podem fazer o veículo voar, dependendo de sua velocidade. Elas podem ter sido projetadas incorretamente, ter uma manutenção precária ou podem não ser adequadas para este veículo. Desacelere, tome cuidado extra e evite voar. Nunca faça este veículo saltar.

Observar outros saltarem ou voar não significa que você possa fazê-lo com segurança. A Polaris não pode determinar se algum salto que você possa encontrar é apropriado para este veículo. Qualquer salto, mesmo que pequeno, pode ter uma manutenção ou projeto precário, ou não ser adequado para este veículo, e pode causar ferimentos graves ou morte.



Faça planejamentos para ladeiras, terrenos acidentados, sulcos e outras alterações no terreno e na tração. Prossiga devagar e com cuidado extra em um terreno desconhecido. Evite superfícies pavimentadas. Mudanças repentinas no terreno, como buracos, depressões, barrancos, solo mais macio ou mais duro, ou outras irregularidades, podem causar perda de controle ou capotamento. Dê a si mesmo tempo para reagir a pedras, saliências ou buracos que podem ser difíceis de ser vistos. Operar em neve profunda ou grama alta pode tornar difícil ver obstáculos.

Se não for possível desviar de um obstáculo, como uma árvore caída ou uma vala, pare o veículo em um local seguro. Saia para inspecionar cuidadosamente a área. Olhe tanto o lado da entrada como o da saída. Se você tiver confiança suficiente para prosseguir com segurança, escolha o caminho que permitirá superar o obstáculo para minimizar o risco de tombamento lateral do veículo. Vá rápido o suficiente apenas para manter o seu impulso, mas de forma a ainda oferecer a você tempo de sobra para reagir às mudanças de condição. Se houver alguma dúvida sobre sua capacidade de manobrar com segurança sobre o obstáculo, você deverá dar meia volta se o solo for plano e houver espaço, ou dar marcha à ré até encontrar um caminho menos difícil.

A aplicação abrupta do pedal do acelerador pode causar a perda de tração dos pneus, reduzindo o controle do veículo e aumentando a possibilidade de um acidente, especialmente em um terreno íngreme ou ao atravessar obstáculos como pedras ou troncos.

Evite operar em vias públicas (pavimentadas ou de outro tipo). Este veículo não tem recursos de segurança para rodovias que veículos rodoviários podem ter (air-bags, freios ABS, controle de estabilidade etc.). Se outro veículo colidir com você, a probabilidade de ferimentos graves ou morte poderá ser maior. Da mesma forma, você poderá não ser capaz de evitar uma colisão ou capotamento se fizer manobras repentinas ou abruptas, como guinadas ou frenagem de emergência.

SEGURANÇA

Embora possa ser legal localmente conduzir em algumas vias públicas em partes específicas do país, seu veículo não foi projetado ou certificado como um veículo a motor rodoviário. A Polaris não apoia o uso em vias públicas, a não ser que seja necessário atravessar estradas para ligar segmentos de trilhas para veículos fora de estrada. Se for necessário conduzir em uma rodovia, dirija devagar e de maneira defensiva. Seu veículo pode não ter os recursos necessários para satisfazer às leis estaduais ou locais que permitem o uso limitado de vias públicas. As modificações que você fizer para que seu veículo atenda a esses requisitos poderão invalidar a garantia do veículo. Além disso, consulte as instruções do fabricante dos pneus ou as limitações para operação em estradas, inclusive os limites de velocidade e o desgaste prematuro dos pneus.

A operação inapropriada em ladeiras pode causar perda de controle, capotamento ou acidentes, que podem resultar em ferimentos graves ou morte. Tenha extremo cuidado ao operar em ladeiras. Faça planejamentos para terrenos acidentados, sulcos e outras alterações no terreno e na tração.

Condução ladeira acima

Verifique o terreno antes de subir uma ladeira e certifique-se de que não seja escorregadia ou solta demais. Acione a tração em todas as rodas para ladeiras. Dirija em linha reta ao subir a ladeira, mantendo a velocidade e a aceleração constantes. Evite ladeiras íngremes, que podem causar o capotamento do veículo.

Recuperação de uma parada do motor em uma ladeira

Se o veículo perder totalmente a velocidade de avanço, acione os freios gradualmente e pare. Não tente dar meia volta com o veículo. Em vez disso, coloque a marcha à ré e deixe que o veículo desça lentamente a ladeira em linha reta. Aplique uma leve pressão no freio para controlar a velocidade.

Chegada ao topo de uma ladeira

Desacelere quando chegar ao topo de uma ladeira. Nunca passe cegamente sobre o topo de uma ladeira ou desça em alta velocidade. Um obstáculo, uma depressão brusca ou outro veículo ou pessoa poderá estar do outro lado da ladeira.

Condução ladeira abaixo

Verifique o terreno antes de descer uma ladeira e certifique-se de que não seja escorregadia ou solta demais. Acione a tração em todas as rodas e prossiga devagar, aplicando levemente o freio. Nunca desça uma ladeira com a transmissão em ponto morto ou com o motor desligado.

Evite andar na transversal em ladeiras.

Se isso for inevitável, prossiga devagar e com cuidado extra. Evite obstáculos e mudanças de terreno que possam fazer com que o veículo tombe ou derrape. Se você sentir que o veículo começa a tombar ou derrapar, vire imediatamente ladeira abaixo.

Condução perto de áreas com árvores ou arbustos

Tenha cuidado extra ao operar perto de árvores, particularmente ao operar em trilhas estreitas. Ramos de árvores ou arbustos podem entrar na cabine e perfurar os ocupantes ou bater neles.



SEGURANÇA

Condução na neve

Mantenha sempre os pedais do acelerador e do freio sem neve e gelo. Acione os freios frequentemente para evitar o acúmulo de gelo ou neve nas pastilhas de freio, o que pode reduzir o desempenho dos freios.

Condução no gelo

Nunca opere o veículo sobre um corpo de água congelado a menos que tenha verificado se o gelo possa suportar o peso do veículo. Poderão ocorrer ferimentos graves ou morte se o veículo cair atravessando o gelo.

Condução em água/queda em água

A operação em águas profundas ou com correnteza rápida pode causar perda de tração, perda de controle, capotamento ou arrasto pela água. Você pode se ferir com gravidade ou morrer por ficar preso e se afogar. Nunca opere o veículo em águas com correnteza rápida ou em águas que ultrapassem o nível do piso do veículo. Evite quedas acentuadas e rochas grandes. Escolha um percurso que ofereça pontos de entrada e saída com inclinações graduais. Freios úmidos podem ter capacidade de frenagem reduzida. Teste os freios após sair da água. Acione-os levemente e várias vezes trafegando lentamente ao mesmo tempo. O atrito ajudará a secar as pastilhas.

Condução em dunas de areia

Tenha cuidado extra ao operar em dunas de areia ou próxima a elas. Esteja alerta para mudanças no terreno. Nunca passe cegamente sobre o topo de uma ladeira ou desça em alta velocidade. Um obstáculo, uma depressão brusca, outro veículo ou uma pessoa poderá estar do outro lado da ladeira.

Condução em condições de baixa visibilidade

Tome cuidado extra e conduza lentamente em condições de visibilidade reduzida, como nevoeiro, chuva e escuridão.

Planeje antecipadamente para evitar a necessidade de manobras evasivas, como guinadas. Atingir um obstáculo (inclusive animais silvestres) inesperado pode ser perigoso. Dar uma guinada pode ser ainda mais perigoso, porque pode levar a perda de controle, capotamento ou colisões.

Ao operar em áreas com a possibilidade de encontro com animais silvestres em seu caminho, planeje antecipadamente para evitar desviar de animais se isso puder resultar em colisões ou capotamentos. Vá lentamente ou evite conduzir durante estações do ano ou horários do dia em que os animais, como cervos, podem cruzar com maior probabilidade o seu percurso sem avisar.

Evite colisões com outros veículos

Ao seguir outro veículo ou operar na mesma área com outros, mantenha uma distância segura para evitar colisões. Deixe um espaço extra quando as distâncias de visão forem limitadas por poeira, neve, curvas, ladeiras ou outras condições. Planeje antecipadamente para evitar ter que desviar ou sair da trilha para evitar uma colisão.

Em trilhas, prepare-se para dar espaço para que outros veículos passem. Se for necessário parar em uma trilha, mova seu veículo para a beira do caminho para permitir que os demais passem com segurança.

Corrija a derrapagem virando o volante de direção na direção da derrapagem.

Nunca acione os freios durante uma derrapagem.

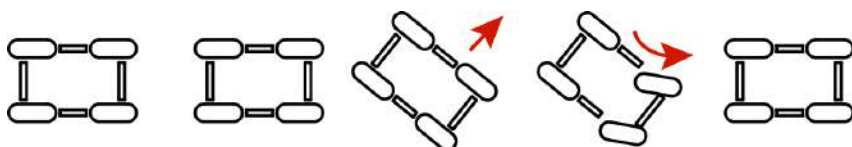

Se o veículo começar a derrapar ladeira abaixo ou se você achar que poderá tombar, vire ladeira abaixo imediatamente e pare. Manobre lentamente e com cuidado até que possa conduzir ladeira abaixo em linha reta.

Não continue a conduzir se o seu veículo puder sofrer danos ou se você se envolveu em uma colisão ou capotamento.

Operar um veículo danificado ou depois de uma colisão ou capotamento pode causar perda de controle, capotamento ou um acidente, que podem levar a ferimentos graves ou morte. Se você não puder transportar o veículo em segurança sozinho, contate um serviço de recuperação e reboque.

Depois de qualquer colisão, capotamento ou outro acidente, peça a um revendedor POLARIS que inspecione o veículo em relação a possíveis danos, incluindo os cintos de segurança, ROPS, freios, suspensão e sistemas de direção.

Prepare-se caso seu veículo sofra danos ou fique incapacitado, especialmente em áreas remotas. Pense antecipadamente em como obter ajuda e permanecer seguro até sua chegada sempre que você conduzir.

O veículo não tem um engate de reboque e não foi projetado para rebocar outro veículo por qualquer distância.

O reboque pode alterar o manuseio do veículo e causar perda de controle.

SEGURANÇA

Há um anel de reboque para recuperação na dianteira e na traseira do veículo para fixar um guincho ou uma cinta.

Use esses anéis para recuperar este veículo caso ele fique atolado, para puxá-lo sobre um carro-guincho, ser rebocado ou para usá-lo para recuperar outro veículo. Esses anéis se destinam apenas para recuperação de emergência e não para rebocar veículos para outro local.

A recuperação incorreta pode causar perda de controle ou danos ao veículo. Fixe as cintas apenas nos locais especificados. Não fixe em nenhum outro ponto do veículo. Recupere um veículo somente com tamanho e peso iguais ou inferiores. Ao recuperar um veículo incapacitado, coloque a transmissão desse veículo em ponto morto. Não movimente um RZR a mais de 16 km/h (10 mi/h).

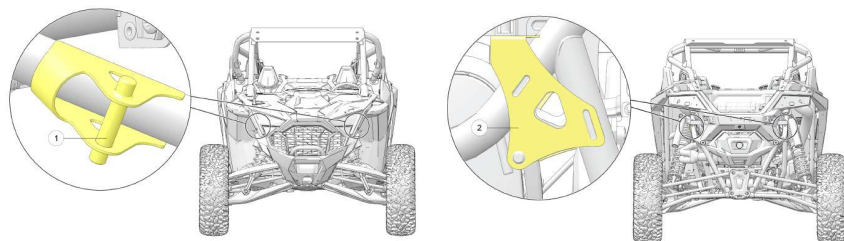

Operação, marcha lenta ou estacionamento perto de materiais combustíveis

Motor, escape e outros componentes do veículo podem estar muito quentes durante e depois do uso. Não fique em marcha lenta ou estacione o veículo sobre qualquer coisa que possa entrar em contato com o sistema de escape e possa pegar fogo, como grama alta, mato, arbustos, folhas, detritos ou outra cobertura superficial alta. Não deixe lama, grama ou outros detritos se acumularem no motor ou no sistema de escape. Inspecciona e remova conforme a necessidade.

O rolamento do veículo pode causar ferimentos graves ou morte. Este veículo pode se movimentar sempre que o seletor de marchas não está na posição ESTACIONAMENTO (P). Mude sempre para ESTACIONAMENTO (P) quando desligar o motor ou sair do veículo. Se for inevitável sair do veículo em uma ladeira, tome cuidado extra. Se deixar o veículo desacompanhado, bloqueie as rodas traseiras no lado de baixo da ladeira e mantenha crianças, animais de estimação e outros afastados do seletor de marchas.

Antes de engatar a ré, tenha muito cuidado para se certificar de que a área esteja sem pessoas ou obstáculos. Quando for seguro prosseguir, dê ré lentamente.

Depois da operação, inspecione o veículo em relação a danos e detritos

para se certificar de que o veículo possa ser armazenado e operado novamente com segurança. Alguns itens a inspecionar incluem:

- Detritos que possam pegar fogo, como lama/grama perto do motor ou do sistema de escape
- Danos à suspensão, direção ou qualquer outra parte do veículo
- Problema nos pneus, como danos à banda de rodagem e à parede lateral
- Problema de montagem do amortecedor

Certifique-se de verificar quaisquer problemas e de resolvê-los antes de operar novamente.

Todo gás de escape do motor contém monóxido de carbono, um gás mortal. Respirar monóxido de carbono pode causar dores de cabeça, tontura, sonolência, náusea, confusão e, eventualmente, morte. O monóxido de carbono é um gás incolor, inodoro e insípido, que pode estar presente mesmo que você não veja nem cheire qualquer gás de escape do motor. Níveis mortais de monóxido de carbono podem se acumular rapidamente, e você pode se tornar rapidamente vencido e incapaz de se salvar. Da mesma forma, níveis mortais de monóxido de carbono podem permanecer por horas ou dias em áreas fechadas ou pouco ventiladas. Se você sentir quaisquer sintomas de envenenamento por monóxido de carbono, saia da área imediatamente, respire ar fresco e PROCURE TRATAMENTO MÉDICO.

- Não coloque o motor em funcionamento em áreas fechadas. Mesmo que você tente ventilar o gás de escape do motor com ventiladores ou janelas e portas abertas, o monóxido de carbono pode alcançar rapidamente níveis perigosos.
- Não coloque o motor em funcionamento em áreas parcialmente fechadas ou com pouca ventilação, como galpões, garagens ou abrigos para carros. Se você ligar um veículo em um desses locais, leve-o para fora e feche a porta o mais rapidamente possível. Se você se dirigir para um desses locais, desligue o motor o mais rapidamente possível.
- Não coloque o motor em funcionamento em áreas externas nas quais o gás de escape do motor possa ser aspirado para dentro de um edifício através de aberturas como janelas e portas.

ETIQUETAS DE SEGURANÇA E LOCALIZAÇÕES

VISÃO GERAL

Foram colocadas etiquetas de advertência no veículo para sua proteção. Leia e siga as instruções das etiquetas do veículo cuidadosamente. Se alguma das etiquetas ilustradas neste manual diferir das etiquetas no veículo, leia e siga sempre as instruções das etiquetas no veículo

Nunca remova nenhuma etiqueta de seu veículo. Se alguma etiqueta ficar ilegível ou se descolar, entre em contato com o revendedor POLARIS para obter uma etiqueta de reposição. As etiquetas de segurança de reposição são fornecidas gratuitamente.

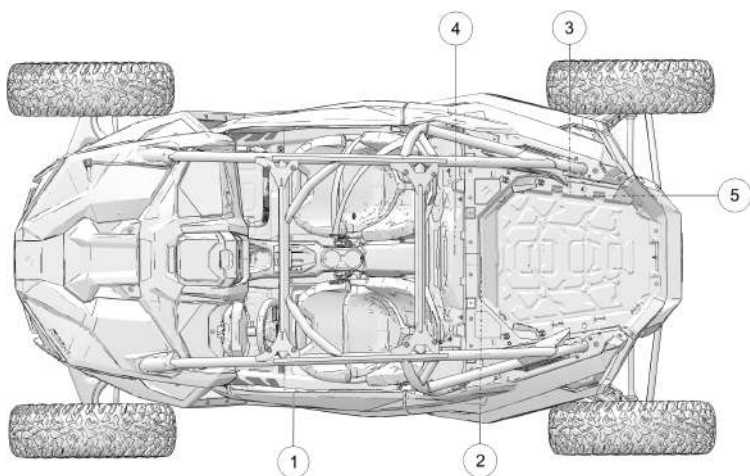

- ① Informações de advertência para o condutor
- ② Advertência de carga/passageiro/pressão dos pneus
- ③ Advertência sobre o transporte de combustíveis
- ④ Cuidado com a caixa do filtro de ar (na caixa do filtro de ar)
- ⑤ Advertência do sistema de acionamento do alternador (na tampa do alternador)

INFORMAÇÕES DE ADVERTÊNCIA PARA O CONDUTOR

ATENÇÃO

SIGA TODAS AS INSTRUÇÕES E ADVERTÊNCIAS.

O uso inadequado do veículo pode resultar em FERIMENTOS GRAVES ou MORTE.

Fique preparado

- Afivèle o cinto de segurança.
- Use um capacete e equipamentos de proteção aprovados.
- **SEMPRE** use as redes e/ou portas da cabine.
- Todos os ocupantes do veículo devem conseguir sentar com as costas apoiadas no encosto, com os dois pés apoiados inteiramente no piso e as duas mãos no volante de direção ou no apoio. Permaneça totalmente dentro do veículo.

Dirija com responsabilidade

Capotamentos causam ferimentos graves e morte, mesmo em áreas abertas e planas.

Evite perda de controle e capotamentos:

- Evite manobras abruptas, deslizamentos laterais, derrapagens ou derrapagens traseiras e nunca faça manobras tipo “zerinho”.
- Reduza a velocidade antes de entrar em uma curva.
- Evite acelerações bruscas ao fazer curvas, mesmo partido de uma posição parada.
- Faça planejamentos para ladeiras, terrenos acidentados, sulcos e outras alterações no terreno e na tração.
- Evite superfícies pavimentadas.
- Evite andar na transversal em ladeiras.

Exija o uso adequado do seu veículo.

Faça sua parte para evitar ferimentos:

- Não permita uma condução descuidada ou imprudente.
- Certifique-se de as pessoas operando o veículo tenham 16 anos ou mais e habilitação válida.
- Não deixe que pessoas alcoolizadas ou sob o efeito de drogas ou álcool dirijam ou puguem carona nos veículos.

SEGURANÇA

- Não permita a operação do veículo em estradas públicas (a menos que sejam acessíveis para veículos fora de estrada) – poderão ocorrer colisões com carros e caminhões.
- Não ultrapasse a capacidade do assento: 1 passageiro.

Certifique-se de que os condutores prestem atenção e planejem antecipadamente

Se você achar ou perceber que o veículo poderá inclinar ou tombar, reduza o risco de ferimentos:

- Segure firmemente o volante de direção ou os apoios e prepare-se.
- Não coloque nenhuma parte do corpo fora do veículo por qualquer razão.

ADVERTÊNCIA DE CARGA/PASSAGEIRO/PRESSÃO DOS PNEUS

ATENÇÃO

- Nunca transporte passageiros no compartimento de carga.
- Os passageiros podem ser arremessados. Isso pode causar ferimentos graves ou morte.

A PRESSÃO INADEQUADA OU A SOBRECARGA NOS PNEUS PODE CAUSAR PERDA DE CONTROLE, RESULTANDO EM FERIMENTOS GRAVES OU MORTE.

- Reduza a velocidade e deixe uma distância maior para frenagem ao transportar cargas.
- A sobrecarga ou o transporte de cargas elevadas, descentralizadas ou inseguras aumenta o seu risco de perda de controle. As cargas devem ser centralizadas e transportadas o mais baixo possível no compartimento.
- Para manter a estabilidade em terrenos acidentados ou íngremes, reduza a velocidade e a carga.

	PRO R
CARGA MÁXIMA DO COMPARTIMENTO DE CARGA	136 kg (300 lb)
PRESSÃO DOS PNEUS EM kPa (psi)	DIANTEIRO 103 (15) TRASEIRO 103 (15)

CAPACIDADE MÁXIMA DE PESO INCLUI O PESO DO OPERADOR, DOS PASSAGEIROS, DA CARGA E DOS ACESSÓRIOS	336 kg (740 lb)
Leia o Manual de operação e manutenção para obter informações mais detalhadas sobre o carregamento.	

ADVERTÊNCIA SOBRE O TRANSPORTE DE COMBUSTÍVEIS

ADVERTÊNCIA

NUNCA transporte combustível ou outros líquidos inflamáveis neste veículo.

A não observância dessa instrução poderá causar ferimentos por queimadura graves ou morte.



CUIDADO COM A CAIXA DO FILTRO DE AR

CUIDADO

Use um filtro de ar aprovado pela Polaris. O uso de um filtro de ar não aprovado pela Polaris poderá causar danos ao motor. Antes de instalar o filtro, certifique-se de que não haja sujeira ou detritos no lado limpo do tubo de entrada. O filtro de ar deve ser assentado adequadamente antes da reinstalação da tampa. Consulte o manual do proprietário para obter informações adicionais sobre o serviço do filtro de ar.

ADVERTÊNCIA DO SISTEMA DE ACIONAMENTO DO ALTERNADOR

ATENÇÃO

EVITE FERIMENTOS GRAVES

Não opere com a tampa da correia e/ou alternador removida ou a correia exposta.

Recoloque as tampas antes de operar o veículo.

CARACTERÍSTICAS E CONTROLES

COMUNICAÇÃO POR CAMPO DE PROXIMIDADE (NFC)

Alguns veículos POLARIS vêm equipados com um chip de comunicação por campo de proximidade (NFC). O chip NFC é integrado no emblema da Polaris localizado na frente do veículo e conecta você perfeitamente a uma plataforma digital de informações e ferramentas do veículo. Consulte seu revendedor para obter mais informações.

IMPORTANTE

Nem todos os dispositivos são equipados com leitor de NFC. Além disso, alguns dispositivos exigem aplicativos de terceiros para acessar o conteúdo NFC. Caso tenha alguma dúvida sobre o leitor de NFC de seu dispositivo, consulte o manual do usuário do dispositivo.

Nos modelos equipados com NFC, coloque seu smartphone diretamente sobre o emblema da Polaris para fazer o seguinte:

- Visualizar informações específicas do veículo
- Acessar sua garagem Polaris
- Baixar e ler o manual do proprietário
- Visualizar as instruções do acessório
- Assistir a vídeos de instruções
- Acessar informações sobre a garantia
- Verificar notificações de serviço



RIDE COMMAND COM NFC

Existem recursos NFC adicionais disponíveis quando se usa o aplicativo móvel Ride Command. Para acessar esses recursos, faça o seguinte:

1. Baixe o aplicativo móvel Ride Command da Apple App Store® ou da Google Play® store.
2. Crie uma conta ou faça login em uma conta existente.
3. Na tela inicial do aplicativo móvel Ride Command, selecione **Add Vehicle** (adicionar veículo).

CARACTERÍSTICAS E CONTROLES

4. No veículo, toque no emblema habilitado para NFC com o telefone para escanear o veículo.
5. Confirme as informações, dê um nome ao veículo e toque em Adicionar à garagem.

REQUISITOS DO SISTEMA

Consulte as instruções do fabricante do dispositivo para verificar a capacidade de leitura NFC e/ou complementos compatíveis com NFC.

LOCALIZAÇÃO DE COMPONENTES

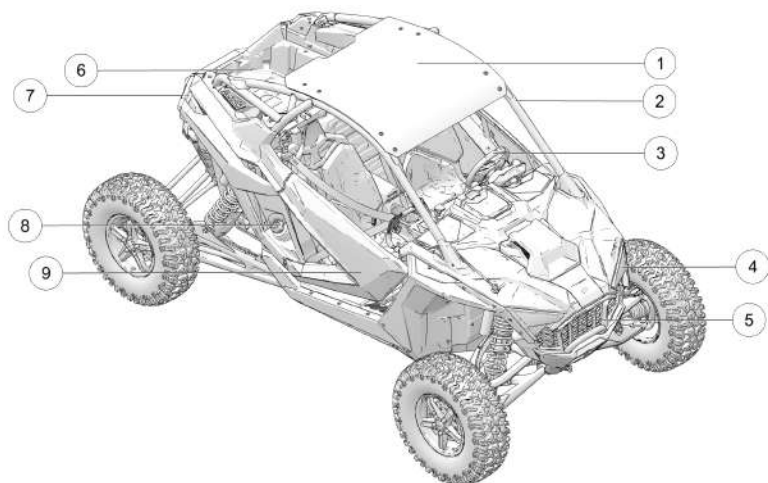

① Teto

② Estrutura ROPS

③ Volante de direção

④ Luzes dianteiras

⑤ Radiador

⑥ Compartimento de carga

⑦ Luzes traseiras

⑧ Tampa do tanque de combustível

⑨ Porta da cabine

AJUSTE DO VOLANTE DE DIREÇÃO

VOLANTE DE DIREÇÃO PADRÃO (SE EQUIPADO)

Em modelos equipados com um volante de direção padrão, o volante de direção pode ser inclinado para cima ou para baixo conforme a preferência do condutor. Levante e segure a alavanca de ajuste do volante de direção ① deslocando-o ao mesmo tempo para cima ou para baixo. Solte a alavanca quando o volante de direção estiver na posição desejada.

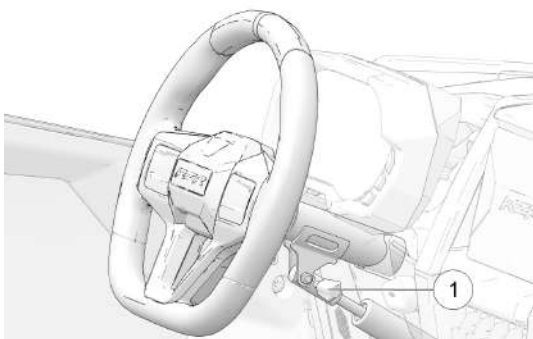

VOLANTE DE DIREÇÃO TELESCÓPICO (SE EQUIPADO)

Em modelos equipados com um volante de direção telescópico, o volante de direção pode ser ajustado pressionando-se a alavanca de liberação ② para baixo.

Depois de liberado, o volante de direção pode ser inclinado para cima/para baixo e retraído ou estendido livremente. Quando encontrar a posição desejada, segure o volante de direção no local adequado com uma mão e puxe a alavanca de liberação para cima com a outra. A alavanca de liberação se encaixará no local adequado quando for bloqueada.

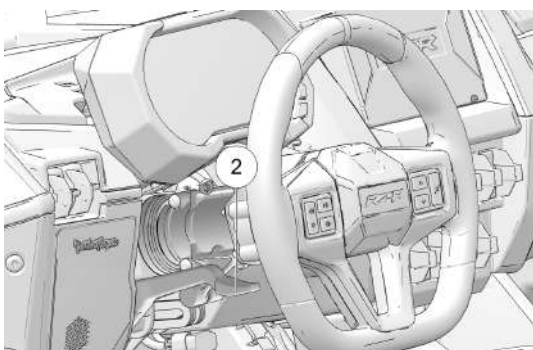

INTERRUPTORES

INTERRUPTOR DE IGNIÇÃO

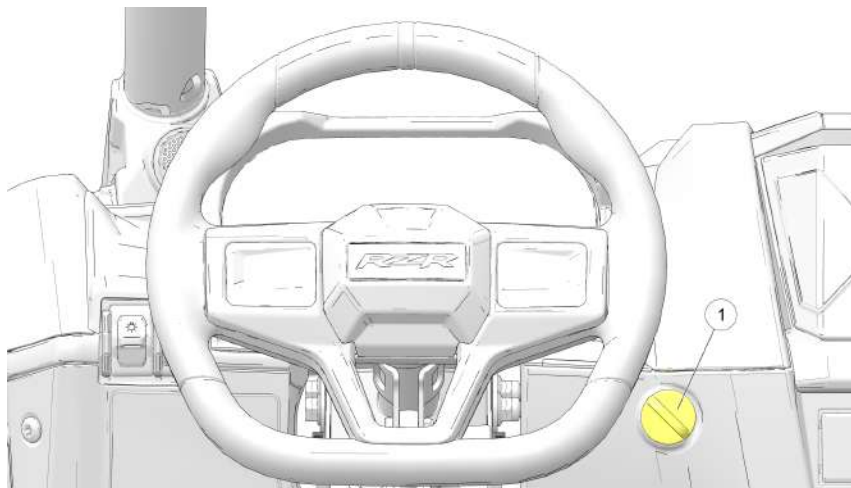

O interruptor de ignição ① tem quatro posições, sendo acionado por chave. Use o interruptor de ignição para ligar o motor. Consulte a seção Partida do motor para se informar sobre os procedimentos de partida.

POSIÇÃO	FUNÇÃO
DESLIGADA	O motor está desligado. Os circuitos elétricos estão desligados, exceto o de 12 volts de acessórios.
ACESSÓRIO	O motor está desligado. Alimenta o medidor, o bloco de terminais e as luzes de destaque dianteiras/traseiras. Os indicadores de verificação do motor e de advertência da direção hidráulica aparecem no visor nesse modo, mas desligam quando o veículo é ligado se não houver problemas presentes.
LIGADA	Os circuitos elétricos estão ligados. Podem ser usados equipamentos elétricos.
PARTIDA	O veículo deve estar em ESTACIONAMENTO ou PONTO MORTO para que o motor possa ser ligado. Para ligar o veículo, pressione o pedal do freio, gire a chave até a posição de partida e solte. O motor gira por cerca de 5 segundos ou até ser dada partida.

A chave pode ser retirada da ignição quando estiver na posição desligada.

INTERRUPTOR DOS FARÓIS

O interruptor de ignição deve estar na posição LIGADA/FUNCIÓNAMENTO para que se possa acionar os faróis. O interruptor do farol tem três posições:

- ① Farol alto
- ② Farol baixo
- ③ Faróis desligados

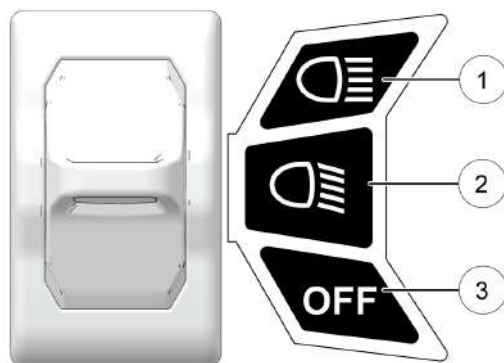

INTERRUPTOR DE MODO DE TRANSMISSÃO (AWD)

O interruptor de ignição deve estar na posição LIGADA/FUNCIÓNAMENTO para operar o sistema do Modo de transmissão. O interruptor de modo da transmissão tem três posições:

- ① Bloqueio da tração em todas as rodas (AWD)
- ② Desbloqueio da tração em todas as rodas (AWD)
- ③ Tração em duas rodas (2WD)

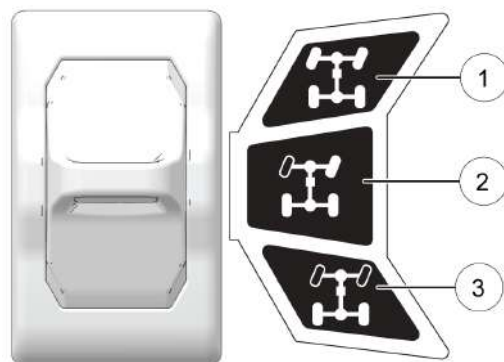



INTERRUPTOR DE MODO DE TRAÇÃO

O interruptor de modo de tração é um botão com três posições:

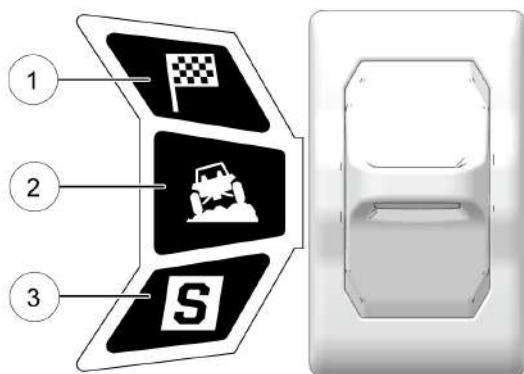
- ① Modo Race
- ② Modo Rock
- ③ Modo Sport



MODO	DESCRIÇÃO
Modo Race 	Permite a resposta máxima do motor ao pressionar o pedal do acelerador.
Modo Rock 	Permite uma resposta minimizada do motor ao pressionar o pedal do acelerador.
Modo Sport 	Permite uma resposta do motor ligeiramente inferior à máxima ao pressionar o pedal do acelerador.

TOMADAS AUXILIARES

ATENÇÃO

Para evitar choque elétrico, não toque tomadas de energia com as mãos molhadas nem introduza qualquer objeto que não seja concebido para a tomada de energia. Feche a tampa quando não estiver em uso.

AVISO

A tomada de acessórios no console frontal está sempre ativa. A tomada de acessórios no compartimento de carga do apoio de braço está fica ativa apenas quando o interruptor de ignição estiver colocada em LIGADA.

O veículo é equipado com duas tomadas de acessórios de 12 V. Uma fica na parte dianteira do console central, na frente do seletor de marchas. A outra fica no compartimento de carga do apoio de braço. Use as tomadas para alimentar a luz auxiliar ou outros acessórios opcionais.



PORTA DE CARGA DA BATERIA DO VEÍCULO

Este veículo é equipado com uma porta de carga da bateria localizada no painel. Isso permite que o operador carregue a bateria do veículo sem ter que acessar a bateria debaixo do assento do condutor. Consulte a seção Manutenção e carregamento da bateria para obter detalhes.



DIREÇÃO ELETRÔNICA (EPS)

A direção eletrônica é acionada quando a chave da ignição é virada para a posição LIGADA. A EPS se mantém ligada se o veículo estiver em movimento ou em marcha lenta.

O indicador de advertência da EPS se ilumina rapidamente quando a ignição é virada para a posição LIGADA. Consulte a seção Lâmpadas indicadoras para obter detalhes.

Se o motor estiver desligado, mas a ignição permanecer na posição ligada, a EPS será desligada após 5 minutos de inatividade do motor. O indicador de advertência da EPS se ilumina para indicar que ela foi desligada.

NOTA
O EPS desliga automaticamente para economizar a energia da bateria de seu veículo.

Se o indicador de advertência da EPS permanecer ligado após a mudança da ignição para desligada e o motor der a partida, o sistema EPS ficará inoperante. Consulte seu revendedor POLARIS ou outra pessoa qualificada assim que possível para realizar o reparo. Continuar a operação pode resultar em danos permanentes à unidade EPS e maior esforço no esterçamento.

CONTROLES DO VOLANTE DE DIREÇÃO

CONTROLES DE MODO DE CONDUÇÃO (SE EQUIPADO)

Se equipado, os controles de modo de condução podem ser encontrados no lado direito do volante de direção. Há quatro modos disponíveis para selecionar: Baja, Rock, Track e Comfort. Os botões de seta PARA CIMA e PARA BAIXO são usados para alternar entre os diferentes modos.

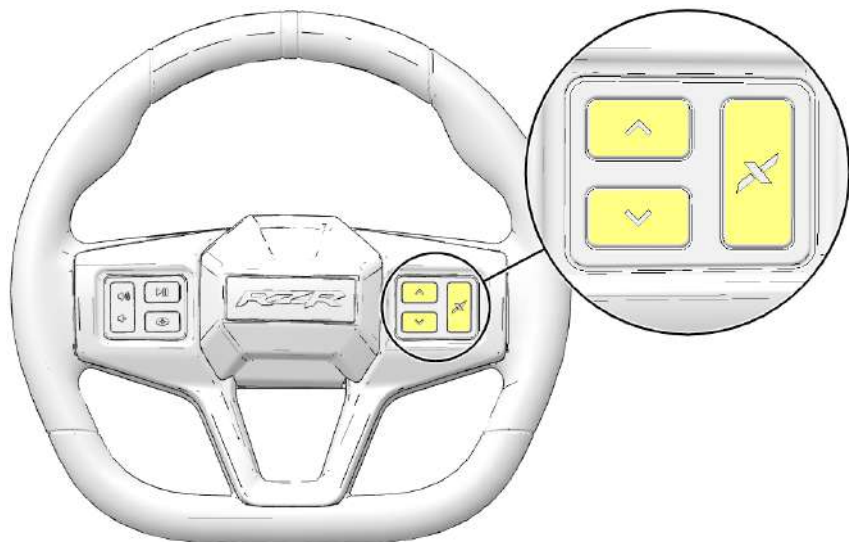

O botão FIRMEZA MÁXIMA momentânea fica à direita. Quando esse botão é pressionado, a suspensão muda imediatamente para o amortecimento da compressão máxima. O veículo se mantém nessa configuração se o botão for pressionado continuamente. Quando o botão é liberado, o amortecimento da compressão máximo continua temporariamente e, em seguida, volta para o ajuste anterior.

AVISO

O sistema impede transições de modo quando está presente um estado atual do veículo (curvas, frenagem ou aceleração).

CARACTERÍSTICAS E CONTROLES

MODO	DESCRIÇÃO DA SUSPENSÃO	DESCRIÇÃO DA DIREÇÃO ELETRÔNICA
Modo Baja	Amortecimento de compressão alto e amortecimento de recuperação baixo para eventos de suspensão grandes e agressivos.	Boa sensibilidade das rodas dianteiras, com excelente rejeição de impactos.
Modo Rock	Amortecimento de compressão alto e amortecimento de recuperação baixo com ajustes do amortecimento baseados no ângulo, para capacidade de manobra em terrenos mais rochosos. Com o veículo em velocidade mais alta, o amortecimento torna-se similar ao do modo Comfort (conforto).	Alto nível de assistência e rejeição de impactos para um baixo esforço de direção ao manobrar em rochas.
Modo Track	Amortecimento da compressão médio e amortecimento de recuperação alto para eventos de curvas frequentes.	Melhor sensibilidade das rodas dianteiras para eventos de curvas frequentes.
Modo Comfort	Amortecimento de compressão e recuperação baixos, para permitir que os amortecedores se movam e absorvam eventos de suspensão menores.	Alto nível de assistência e rejeição de impactos para um baixo esforço de direção e máximo conforto.
Modo "Demo"	O modo "Demo" permite que o operador experimente a sensação associada a cada modo de condução antes do uso efetivo. Ative o modo "Demo" colocando o veículo em Estacionamento (P) e desligando o motor; em seguida, gire o interruptor da chave de ignição para a posição LIGADA. O operador pode alternar entre os diferentes modos de condução usando os botões de seta PARA CIMA ou PARA BAIXO e, em seguida, usar o acelerador, os freios e o volante de direção para avaliar a sensação de cada modo de condução.	

CARACTERÍSTICAS E CONTROLES

CONTROLES DE ÁUDIO (SE EQUIPADO)

Se equipado, os controles de áudio podem ser encontrados no lado esquerdo do volante de direção. O volume pode ser ajustado pressionando-se a parte inferior (diminuir volume) ou a parte superior (aumentar volume) do botão.

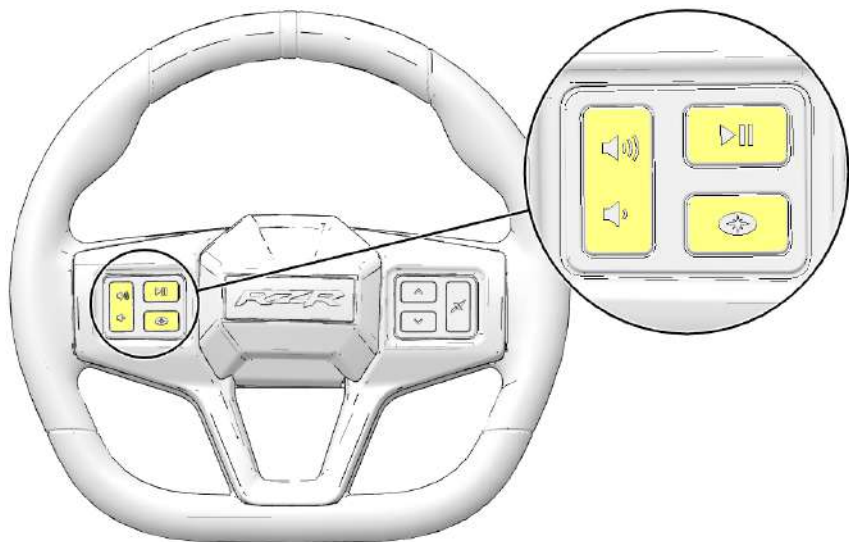

O áudio pode ser pausado ou retomado pressionando-se o botão pausa.

Consulte o manual do Ride Command para saber mais sobre a operação do terceiro botão Polaris.

ASSENTOS

REMOÇÃO DO ASSENTO

Para ajustar o assento, faça o seguinte:

1. Puxe para cima a alavanca da trava do assento ①, localizada sob a borda dianteira do assento.
2. Incline o assento para frente.
3. Levante o assento para removê-lo do veículo.
4. Inverta esse procedimento para reinstalar o assento. Certifique-se que as abas do assento da borda dianteira deslizem o assento sobre os tubos de fixação do assento.
5. Pressione firmemente na traseira do assento para acionar as travas traseiras.

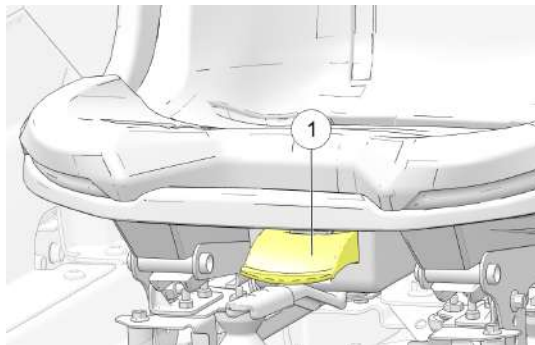

AJUSTES DO ASSENTO

AJUSTE DO ASSENTO DO CONDUTOR

Em assentos equipados com uma alavanca de ajuste ① sob a borda dianteira do assento, puxe a alavanca para a esquerda. Deslize o assento para frente ou para trás até a posição desejada. Solte a alavanca. O assento irá travar na nova posição.

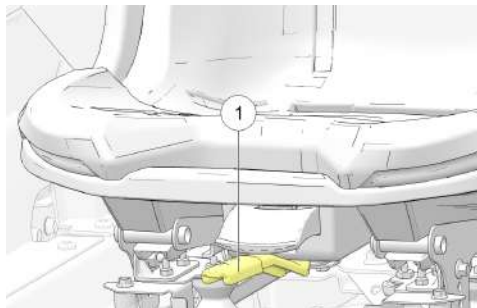

CARACTERÍSTICAS E CONTROLES

Para ajustar a inclinação do assento, os parafusos de ajuste podem ser removidos e reinstalados em um ajuste de inclinação diferente. O lado do condutor tem dois parafusos de ajuste ②, um de cada lado e tem três opções de furos de inclinação. Reinstale os parafusos conforme a especificação quando terminar os ajustes.

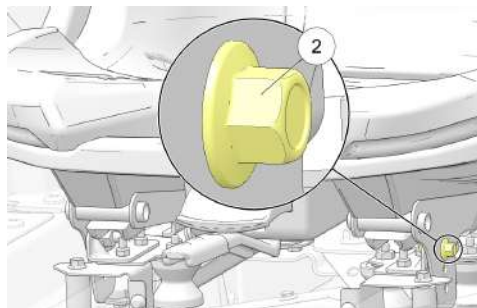

TORQUE

Parafusos de ajuste do assento:
20 N·m (15 lb·pé)

AJUSTE DO ASSENTO DO PASSAGEIRO

Para ajustar a posição do assento do passageiro, remova o assento e remova os quatro parafusos ③ localizados nos dois elementos da estrutura do assento. Os elementos da estrutura do assento podem ser deslocados para frente (ou para trás) até a posição desejada.

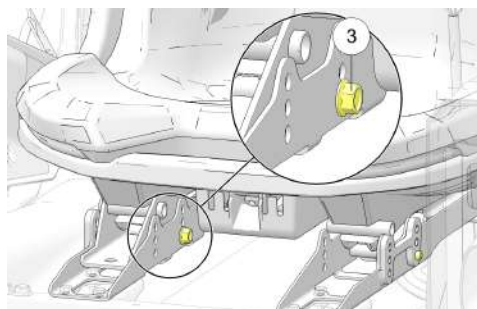

O assento do passageiro também pode ser inclinado para cima/para baixo (similar ao assento do condutor), usando-se as três opções de furos de inclinação. A seleção de qual conjunto de furos de inclinação será usado depende de a posição do assento ter sido deslocada para frente ou para trás. Reinstale os parafusos com um torque de 20 N·m (15 lb·pé) quando terminar os ajustes.

TORQUE

Parafusos de ajuste do assento:
20 N·m (15 lb·pé)

APOIO PARA O PASSAGEIRO

Para ajustar o apoio para o passageiro, faça o seguinte:

1. Destrave os dois fechos do apoio para o passageiro ①.
2. Puxe ou empurre a haste até a posição desejada.
3. Trave os dois fechos no local adequado.

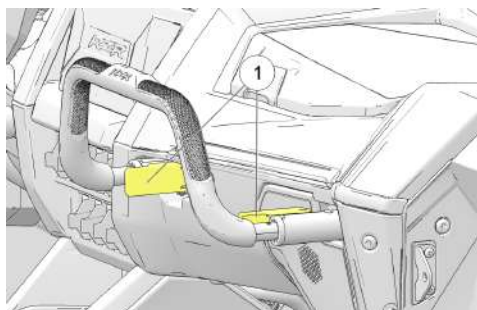

COMBUSTÍVEL

⚠ ATENÇÃO

Gasolina e vapor de gasolina são altamente inflamáveis e explosivos. Reabasteça em locais externos ou em uma área bem ventilada e livre de qualquer fonte de chamas ou faíscas, incluindo lâmpadas piloto de aquecedores de água, fornos ou secadoras de roupas. Para evitar incêndios e explosões, siga estas precauções ao reabastecer.

- Não fume.
- Limpe todo o combustível derramado.

⚠ ATENÇÃO

A gasolina é venenosa. Para evitar ferimentos ou morte, evite o contato com a gasolina e siga estas precauções:

- Nunca tente sifonar a gasolina com a boca.
- Se a gasolina for ingerida, entrar em contato com os olhos ou se o vapor da gasolina for inalado, procure cuidados médicos imediatamente.
- Se a gasolina entrar em contato com a pele, lave-a com sabão e água.
- Se a gasolina entrar em contato com as roupas, troque-as.

CARACTERÍSTICAS E CONTROLES

REABASTECIMENTO

A tampa de abastecimento do tanque de combustível localiza-se no lado direito do veículo próximo ao assento do passageiro.

O símbolo de combustível e a última barra de combustível no painel de instrumentos piscam quando o nível de combustível atinge 1/8 do tanque.

Haverá aproximadamente 8 L (2 gal. EUA) de combustível restantes.

Reabasteça assim que possível. *Não deixe o veículo ficar sem combustível.*

Para reabastecer:

1. Coloque a transmissão em Estacionamento sobre uma superfície plana.
2. Desligue o motor.
3. Certifique-se de que não haja ninguém dentro do veículo.
4. Abasteça com combustível, deixando o gargalo do tanque vazio.
5. Feche a tampa do tanque de combustível com firmeza.

NOTA

A gasolina pode se expandir dentro do tanque. Para evitar incêndios e explosões, não encha o tanque em demasia. Deixe espaço para que a gasolina se expanda dentro do tanque com o gargalo do tanque vazio.

- Use somente combustível sem chumbo de 91 octanas (ou mais) (octanagem mínima da bomba de 91 R+M/2)
- Não use nenhum combustível com octanagem inferior a 91.
- Não use combustível que contenha mais de 10% de etanol (incluindo E85)

AVISO

Ocorrerão danos na bomba de combustível se o veículo for operado com o tanque de combustível vazio. Não deixe o veículo ficar sem combustível. Sempre reabasteça quando o nível for baixo.

AVISO

A operação com sistemas de combustível obstruídos pode resultar em danos graves ao motor. Execute a manutenção como recomendado.

AVISO

A exposição prolongada a produtos à base de petróleo pode danificar a pintura. Proteja sempre as superfícies pintadas ao manusear combustível.

CINTOS DE SEGURANÇA

Esse veículo POLARIS é equipado com cintos de segurança para todos os ocupantes. Certifique-se sempre de que os cintos de segurança estejam firmes para o operador e todos os passageiros antes da condução. O cinto de segurança do condutor é equipado com um intertravamento. A velocidade do veículo será limitada a 24 km/h se o cinto de segurança não estiver afivelado.

CINTO DE SEGURANÇA MULTIPONTOS

Este veículo é equipado com um arnês de segurança IMMI com intertravamento incorporado. O arnês de segurança exige um ajuste apropriado para cada condutor e precisa ser ajustado quando os condutores trocam de assento.

ATENÇÃO

O uso ou o ajuste incorreto do arnês pode causar ferimentos graves ou morte. Por exemplo, você poderá deslizar debaixo do arnês em um acidente se a parte abdominal do arnês não estiver pressionado contra os ossos da pélvis. Ajuste sempre o arnês para cada condutor para se certificar de que ele se ajusta a cada um deles.

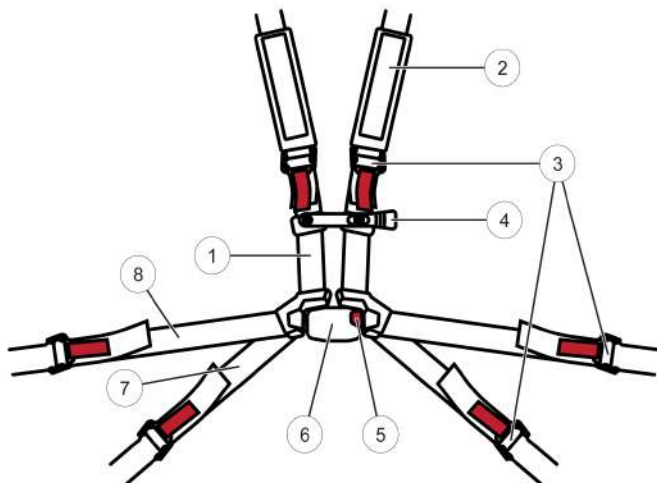

- | | |
|----------------------|--------------------------------|
| ① Cinto do ombro | ⑤ Botão de liberação da fivela |
| ② Almofadas do arnês | ⑥ Fivela do arnês |
| ③ Fivelas de ajuste | ⑦ Cinto femural |
| ④ Presilha do tórax | ⑧ Cinto abdominal |

INSPEÇÃO DO ARNÊS

ATENÇÃO

A falha em realizar uma inspeção regular pode reduzir a eficácia do cinto de segurança durante uma colisão e pode resultar em ferimentos graves ou morte.

Antes de cada condução, execute a seguinte inspeção:

1. Inspecione o tecido do cinto no sistema inteiro em relação a cortes, esgarçamento e desgaste extremo ou anormal. As áreas mais comuns de desgaste do cinto incluem a área da fivela/lingueta, a área da guia dos ombros e qualquer local em que o cinto entra em contato com o veículo ou o assento.

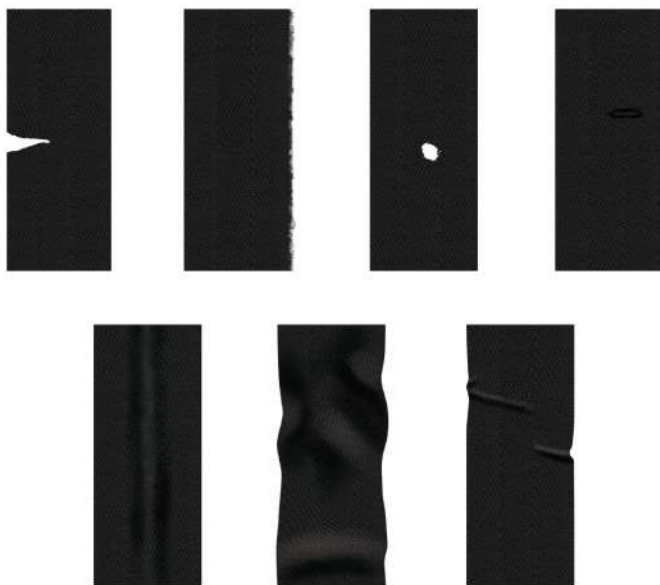

Ação corretiva: Substitua o sistema inteiro do cinto.

2. Inspecione a fivela em relação à operação correta inserindo a lingueta e escutando um clique. Verifique se a fivela não está danificada, rachada ou quebrada.

Ação corretiva: Substitua o sistema inteiro do cinto.

3. Inspeção os fios elétricos (componente opcional). Os fios internos dos cabos não devem estar expostos, esgarçados ou quebrados.

Ação corretiva: Substitua o sistema inteiro do cinto.

4. Inspeção a operação correta da lingueta inserindo-a na fivela. A lingueta deve entrar suavemente e você deve escutar um clique. Verifique o travamento apropriado puxando o cinto. A lingueta não pode estar desgastada, deformada ou corroída.

Ação corretiva: Substitua o sistema inteiro do cinto.

5. Inspeção a guia do cinto dos ombros. O cinto de segurança deve se mover livremente através da guia do cinto dos ombros. As guias do cinto dos ombros devem estar livres de obstruções e não podem ficar presas ou desgastar o tecido do cinto.

Ação corretiva: Ajuste as ferragens da guia do cinto dos ombros e/ou remova a obstrução.

6. Inspeção a operação do retrator (se equipado). Quando puxado e liberado lentamente, o cinto de segurança deve se desenrolar e retrair sem travar.

Ação corretiva: Substitua o sistema inteiro do cinto.

7. Inspeção as ferragens de montagem em todos os pontos de fixação do sistema do cinto de segurança. As ferragens devem estar apertadas. As ferragens não podem estar ausentes, enferrujadas, corroídas ou danificadas.

Ação corretiva: Substitua ferragens defeituosas ou ausentes por peças autorizadas e/ou aperte as ferragens.

8. Se um arnês for usado para conter um condutor em um acidente, esse sistema de arnês inteiro deverá ser substituído. Inspeção as almofadas do arnês não retráteis que contenham tecnologia de desaceleração controlada para ver se há evidências de um fusível queimado (por exemplo, rosca exposta).

Ação corretiva: Substitua o sistema inteiro do cinto.

CARACTERÍSTICAS E CONTROLES

COLOCAÇÃO DO ARNÊS

Para preparar o condutor:

1. Não use roupas pesadas que possam interferir no ajuste adequado do arnês. Certifique-se de que não haja itens rígidos ou frágeis (por exemplo, óculos, canetas, joias, chaves) debaixo do arnês.
2. Antes de entrar no veículo, você deverá tirar o capacete, mas ele deverá estar acessível no assento.
3. Ajuste o assento para a posição desejada.
4. Desafivela o arnês e afrouxe todos os cintos ajustáveis manualmente:
 - Cintos abdominais
 - Cintos femurais (equipados em arneses de seis pontos)
 - Cintos dos ombros (não ajustáveis em arneses retráteis de seis pontos)

Como usar as cintas vermelhas e o recurso de fivela de ajuste para apertar e afrouxar os cintos:

Quando a fivela de ajuste está para baixo ①, o cinto resiste ao ser apertado ou afrouxado. As cintas vermelhas são fornecidas para que você possa levantar a fivela de ajuste até a posição para cima ② e destravá-la para poder puxar o cinto de segurança através dela. Para apertar ou afrouxar um cinto, segure a cinta vermelha e puxe-a para cima com uma mão e puxe o cinto com a outra. Ajuste o ângulo da fivela de ajuste até que o cinto seja puxado mais facilmente.

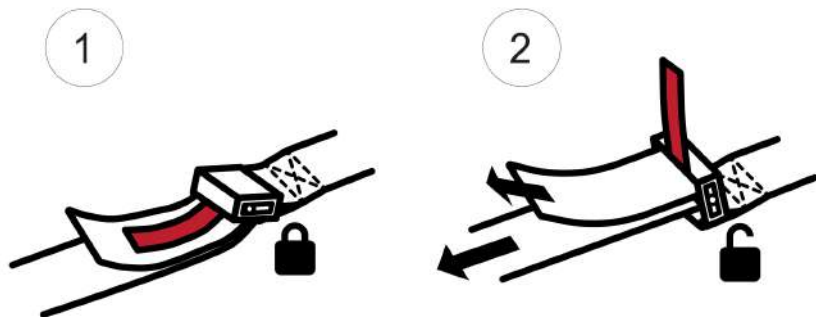

- ① Para baixo, posição travada
② Para cima, posição destravada

Para ajustar o arnês:

1. Passe seus braços através dos cintos dos ombros. Os cintos devem ficar lisos e não torcer. O cinto dos ombros não deve esfregar em seu pescoço ou cair de seus ombros.

2. Afivele o arnês e verifique o ajuste do cinto abdominal. Ele deverá ficar o mais curto possível e pressionado contra os ossos pélvicos de modo que você não possa se levantar da base do assento de maneira alguma. Desafivele e aperte os cintos abdominais conforme a necessidade até que o cinto de segurança esteja ajustado corretamente; é mais fácil ajustar os cintos quando desafivelados. Finalmente, afivele o arnês e escute um clique. Verifique o ajuste e certifique-se de que a fivela esteja fixada.



3. Aperte os cintos dos ombros. Se o seu arnês for equipado com cintos dos ombros ajustáveis e não retráteis, aperte os cintos dos ombros até que fiquem justos em seu tórax quando suas costas estiverem contra o encosto do assento. Ao apertar os cintos dos ombros, certifique-se de manter a fivela do arnês centrada e abaixo de seu umbigo. O cinto abdominal precisa permanecer pressionado contra os ossos pélvicos.



4. Aperte os cintos femurais. Se o seu arnês for equipado com cintos femurais, ajuste-os para seu conforto e certifique-se de manter a fivela do arnês centrada e abaixo de seu umbigo. O cinto abdominal precisa permanecer pressionado contra os ossos pélvicos.



5. Instale a presilha do tórax entre os cintos dos ombros.
6. Coloque seu capacete.

CARACTERÍSTICAS E CONTROLES

Para tirar o arnês:

1. Destrave a presilha do tórax.
2. Pressione o botão vermelho para liberar a fivela.
3. Remova seus braços dos cintos dos ombros.
4. Depois de sair do veículo, afivela o arnês para evitar danos que podem ocorrer se ele bater na porta ou ficar pendurado fora do veículo.

ARNÊS DE CINTO DE SEGURANÇA SUB ZERO

CUIDADO

Se a seção de advertência vermelha da etiqueta de segurança se tornar visível de maneira permanente, será necessário substituir esse arnês.

Em modelos equipados com um arnês de cinto de segurança Sub Zero, o arnês foi projetado para se estender em caso de acidente para absorver o impacto. O arnês precisará ser substituído se a seção vermelha na etiqueta aparecer fora da almofada do ombro.

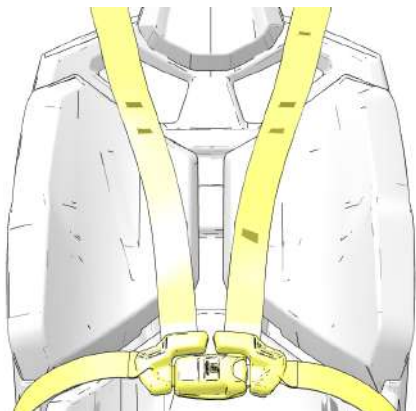

PAINÉIS DE ACESSO DE SERVIÇO

PAINEL DE ACESSO AO MOTOR

O painel de acesso ao motor localiza-se atrás dos assentos. Ajuste ou remova os assentos e, em seguida, remova o painel para acessar os componentes passíveis de manutenção do motor. Remova o painel girando os botões de fechamento ① 1/4 de volta.

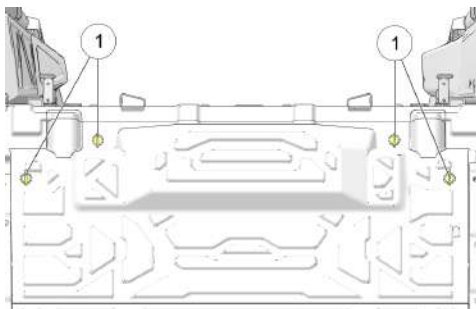

ACESSO DO COMPARTIMENTO DE CARGA

Toda a camada do compartimento de carga pode ser levantada para acessar a tampa de abastecimento de óleo de motor e as velas de ignição, removendo-se os quatro parafusos traseiros ②.

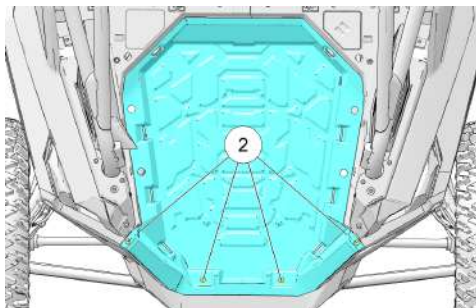

SELETOR DE MARCHAS

O seletor de marchas está localizado entre o assento do condutor e o assento do passageiro ① Para mudar de marcha, pare o veículo e, com o motor em marcha lenta, desloque a alavanca até a marcha desejada. Não tente mudar as marchas com a rotação do motor acima da marcha lenta ou com o veículo em movimento.

P: Estacionamento

R: Ré

N: Neutro

L: Marcha baixa

H: Marcha alta

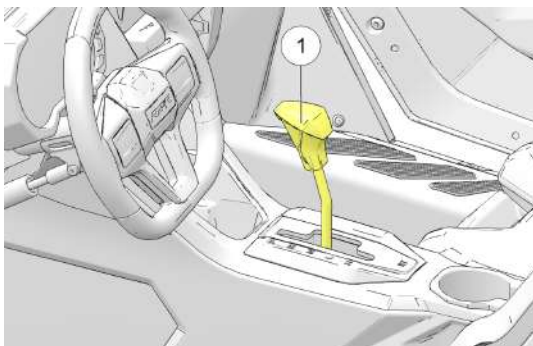

AVISO

A manutenção do ajuste da articulação do câmbio é importante para garantir o funcionamento correto da transmissão. Seu revendedor POLARIS pode ajudá-lo a resolver qualquer problema com o câmbio.

AVISO

Não tente mudar de marcha com o veículo em movimento ou poderão ocorrer danos à transmissão. Sempre mude de marcha com o veículo parado e o motor em marcha lenta.

USO DA FAIXA BAIXA

AVISO

A utilização de uma marcha baixa quando as condições o exigem prolonga a vida útil da correia de transmissão de seu veículo.

Mude sempre para uma marcha baixa para qualquer uma das seguintes condições:

- Operação em terrenos acidentados ou sobre obstáculos
- Carregamento do veículo sobre um reboque

- Ao transportar ou rebocar cargas pesadas.
- Ao operar constantemente em velocidades abaixo de 56 km/h (35 mi/h) em terrenos de reboque difícil, como lama, pedras ou areia/dunas.

PEDAIS DO FREIO E DO ACELERADOR

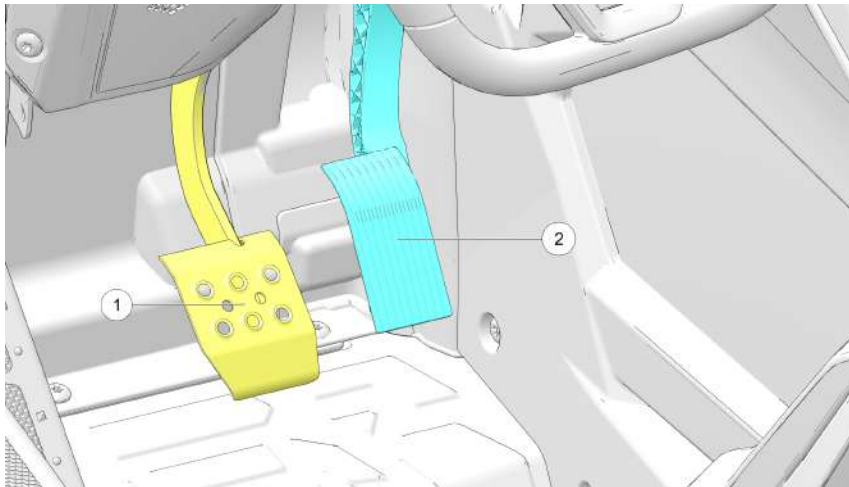

PEDAL DE FREIO

Pressione o pedal de freio ① para reduzir a velocidade ou parar o veículo. Os freios devem ser acionados para que se possa ligar o motor.

PEDAL DO ACELERADOR

Pressione o pedal do acelerador ② para aumentar a rotação do motor. A pressão da mola faz o pedal voltar para a posição de repouso quando ele é liberado. Sempre verifique se o pedal do acelerador volta normalmente antes de ligar o motor.



AVISO

Ao trafegar acima de 16 km/h (10 mi/h) com o pedal do acelerador pressionado, a aplicação do freio por mais de dois segundos desabilitará o pedal do acelerador até que o freio seja liberado.

SISTEMA DE TRAÇÃO EM TODAS AS RODAS (AWD)

O sistema de tração nas quatro rodas é controlado pelo interruptor da AWD. Após o veículo estar com uma marcha engatada, o interruptor é ajustado em um dos três modos de transmissão.

CARACTERÍSTICAS E CONTROLES

ÍCONE	MODO DE TRANSMISSÃO	DESCRIÇÃO
	<p>Bloqueio da tração em todas as rodas (AWD)</p>	<p>Quando em bloqueio da tração em todas as rodas, o acionamento dianteiro é engrenado com o diferencial dianteiro no estado bloqueado. O estado bloqueado aciona todas as rodas com a mesma velocidade, o que aumenta o esforço no esterçamento e altera as características de manuseio do modo AWD. Se passar para bloqueio da AWD quando a velocidade do veículo, a posição do pedal do acelerador e a rotação do motor estiverem acima dos limites de ativação, o bloqueio da AWD não engrenará até que a velocidade do veículo, a posição do pedal do acelerador e a rotação do motor diminuam.</p>
	<p>Desbloqueio da tração em todas as rodas (AWD)</p>	<p>Quando em bloqueio da tração em todas as rodas, o acionamento dianteiro é engrenado com o diferencial dianteiro no estado aberto. O estado aberto permite que as rodas dianteiras girem em velocidades diferentes para aumentar a capacidade de fazer curvas. Se passar para desbloqueio da AWD quando a velocidade do veículo, a posição do pedal do acelerador e a rotação do motor estiverem acima dos limites de ativação, o desbloqueio da AWD não engrenará até que a velocidade do veículo, a posição do pedal do acelerador e a rotação do motor diminuam.</p>
	<p>Tração em duas rodas (2WD)</p>	<p>Quando o interruptor está em 2WD, o veículo está sempre com tração em duas rodas.</p>

Acione o interruptor da AWD antes de chegar nas condições em que o acionamento em todas as rodas podem ser necessário. Se as rodas traseiras estiverem girando, solte o acelerador antes de mudar para AWD.

CARACTERÍSTICAS E CONTROLES

AVISO

Mudar para AWD enquanto as rodas traseiras estiverem girando ou derrapando pode causar danos graves ao eixo de acionamento, ao eixo de transmissão e à caixa de câmbio. Sempre mude para AWD enquanto as rodas traseiras tiverem tração ou estiverem em repouso.

PAINEL DE INSTRUMENTOS

AVISO

A alta pressão da água poderá danificar componentes. Lave o veículo à mão ou com uma mangueira de jardim usando sabão neutro. Alguns produtos, incluindo repelentes de insetos e produtos químicos danificam a lente do velocímetro e outras superfícies plásticas. Não use álcool ou produtos de limpeza contendo álcool para limpar o painel de instrumentos. Não permita que sprays contra insetos entrem em contato com a lente. Limpe imediatamente qualquer respingo de gasolina sobre o painel de instrumentos.



- | | |
|------------------------|--|
| ① Velocímetro | ④ Botão Modo |
| ② Tacômetro | ⑤ Botões de seta |
| ③ Lâmpadas indicadoras | ⑥ Central de informações para condutores |

VELOCÍMETRO

O velocímetro exibe a velocidade do veículo em quilômetros por hora (km/h) ou milhas por hora (mi/h).

TACÔMETRO

O tacômetro exibe a rotação do motor em revoluções por minuto (RPM).

BOTÕES DE MODO E DE SETA

Mantenha o botão MODO ④ pressionado para entrar no menu de configurações. Pressione e solte o botão MODO para alternar entre os modos da área 1 e para selecionar um item.

Pressione e solte um dos botões de seta ⑤ para alternar entre o menu de opções ou os modos da área 2. Pressione e solte um dos botões de seta para redefinir um item. Consulte a página 65.

DICA

Com a chave da ignição desligada, pressione o botão MODO ou um dos botões de seta para alimentar a central de informações para condutores por 10 segundos para permitir a visualização do odômetro e do relógio.

OPERAÇÃO DE UM VEÍCULO DANIFICADO

ATENÇÃO

Não continue a conduzir se você achar ou sentir que o veículo pode estar danificado ou se você se envolveu em um acidente ou capotamento. Operar um veículo danificado ou depois de uma colisão ou capotamento pode causar perda de controle, capotamento ou um acidente, que podem levar a ferimentos graves ou morte. Se não for possível transportar o veículo com segurança a partir de sua posição atual, consulte um serviço de recuperação e reboque.

Depois de qualquer colisão, capotamento ou outro acidente, peça a um revendedor POLARIS que inspecione o veículo em relação a possíveis danos, incluindo os cintos de segurança, ROPS, freios, suspensão e sistemas de direção.



Prepare-se caso seu veículo sofra danos ou fique incapacitado, especialmente em áreas remotas. Considere como obter ajuda e se prepare para as condições meteorológicas sempre que conduzir.

CARACTERÍSTICAS E CONTROLES



LUZES INDICADORAS DE CONDIÇÃO DO VEÍCULO

INDICADOR	ÍCONE	FUNÇÃO
Verifique o motor		Esse indicador aparece se ocorrer uma falha. Não opere o veículo se essa advertência aparecer. Poderão ocorrer danos graves ao motor. Seu revendedor autorizado POLARIS pode ajudá-lo.
Advertência do chassi		Se for detectada uma condição de falha, a luz permanecerá acesa pelo tempo que a condição persistir. Recupere os códigos de erro para realizar o diagnóstico. Essa lâmpada também é conhecida como Lâmpada de advertência âmbar (AWS).
Advertência da EPS (direção eletrônica) (se equipada)		Esse indicador acende rapidamente quando a chave é virada para a posição LIGADA. Se a luz permanecer ligada, o sistema da EPS está inoperante. Consulte seu revendedor POLARIS ou outra pessoa qualificada assim que possível para realizar o reparo. Continuar a operação pode resultar em danos permanentes à unidade EPS (direção eletrônica) e maior esforço no esterçamento. Para obter mais informações, consulte a seção Direção eletrônica (EPS).
Motor quente		Essa lâmpada acende para indicar superaquecimento no motor. Se o indicador piscar, a condição de superaquecimento permanece e o sistema reduz automaticamente a potência do motor. Se o veículo continuar a funcionar com esse indicador aceso, o motor acabará sendo desligado. Se o motor for desligado, verifique o líquido de arrefecimento. Se não houver líquido de arrefecimento presente, não religue o motor. Peça a um revendedor autorizado POLARIS para inspecionar seu veículo.
Verificar bateria		Essa advertência normalmente indica um problema com o alternador do veículo. Pode ser que a correia do alternador tenha falhado, que o alternador não esteja mais funcionando ou que a fiação entre o alternador e a bateria não esteja mais conectada ou esteja danificada.

LUZES DE INFORMAÇÕES DO VEÍCULO

INDICADOR	ÍCONE	FUNÇÃO
Velocidade do veículo	km/h	Quando o modo métrico está selecionado, a velocidade é exibida em quilômetros por hora.
	MPH	Quando o modo padrão está selecionado, a velocidade é exibida em milhas por hora.
PASS - Sistema de segurança ativado por PIN (Pin Activated Security System – se equipado)		A lâmpada indicadora de segurança acende quando o sistema de segurança é habilitado.
Pouco combustível		A lâmpada do indicador de pouco combustível acenderá quando o nível de combustível no tanque de combustível estiver baixo.
Neutro	N	A lâmpada indicadora de ponto morto acenderá quando a transmissão estiver em ponto morto e a chave da ignição estiver na posição LIGADA.
Capacete/cinto de segurança		<div style="background-color: #FF8C00; padding: 5px; text-align: center; margin-bottom: 10px;"> ATENÇÃO </div> <p>A lâmpada indicadora do cinto de segurança é um lembrete para usar o cinto de segurança antes de operar. Ela não indica se os cintos de segurança estão afivelados corretamente. Não há uma luz indicadora para o(s) assento(s) do(s) passageiro(s). O condutor é responsável por garantir que todos estejam prontos para partir.</p>

CARACTERÍSTICAS E CONTROLES

INDICADOR	ÍCONE	FUNÇÃO		
		<table border="1"><thead><tr><th>NOTA</th></tr></thead><tbody><tr><td>O cinto de segurança do condutor é equipado com um intertravamento. A velocidade do veículo será limitada a 24 km/h (15 mi/h) se o cinto de segurança não estiver afivelado.</td></tr></tbody></table>	NOTA	O cinto de segurança do condutor é equipado com um intertravamento. A velocidade do veículo será limitada a 24 km/h (15 mi/h) se o cinto de segurança não estiver afivelado.
NOTA				
O cinto de segurança do condutor é equipado com um intertravamento. A velocidade do veículo será limitada a 24 km/h (15 mi/h) se o cinto de segurança não estiver afivelado.				
Farol alto		Essa lâmpada acende quando o interruptor do farol é ajustado como farol alto.		
Freio de estacionamento (se equipado)		A lâmpada acende quando o freio de estacionamento é acionado (se equipado).		

CENTRAL DE INFORMAÇÕES PARA CONDUTORES

A central de informações para condutores localiza-se no painel de instrumentos. Todos os segmentos acendem por um segundo na partida.

Se o painel de instrumentos não acender, pode ter ocorrido uma sobretensão na bateria e o painel de instrumentos pode ter se desligado para proteger o velocímetro eletrônico. Se isso ocorrer, seu revendedor POLARIS pode fornecer o diagnóstico adequado.

A central de informações vem configurada de fábrica para exibir unidades padrão de medição imperiais e um relógio de 12 horas. Para alterar para o sistema métrico e/ou um relógio de 24 horas, consulte a seção Relógio.

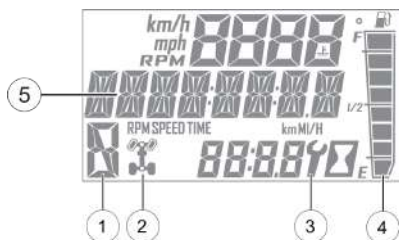

①	Indicador de marcha	Este indicador exibe a posição da alavanca do câmbio. H = Marcha alta L = Marcha baixa N = Ponto morto R = Ré P = Estacionamento – = Erro no sinal da marcha (ou alavanca de câmbio entre marchas)
②	Indicador da AWD	Esse indicador exibe o modo de transmissão ativo quando o veículo está com uma marcha engatada.
③	Indicador de serviço	O símbolo de uma chave de boca piscando alerta ao operador que o intervalo de serviço predeterminado foi alcançado. Seu revendedor POLARIS pode fazer a manutenção programada. Consulte a página 69 para obter as instruções de redefinição.
④	Indicador de combustível	Os segmentos do indicador de combustível mostram o nível do tanque de combustível. Quando o último segmento apaga, é ativada uma advertência de pouco combustível. O contorno do mostrador de combustível irá piscar. Reabasteça imediatamente.
⑤	Limitação de velocidade (se equipada)	Este veículo pode ser equipado com uma função de limitação de velocidade máxima. Esta limitação é exibida na tela como "LIM" seguida da velocidade. "LIM 30" por exemplo.

CARACTERÍSTICAS E CONTROLES

MOSTRADORES DE INFORMAÇÕES DE MODO

A central de informações para condutores contém três áreas que exibem informações de modo.

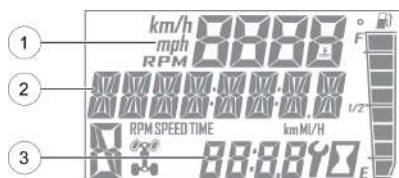

① Modos da área 1	Descrição
Temperatura do motor	Temperatura do líquido de arrefecimento do motor
Velocidade do veículo	Velocidade do veículo
Tacômetro	Rotação do motor (RPM)
② Modos da área 2	Descrição
Odômetro	O odômetro registra e exibe a distância percorrida pelo veículo.
Odômetros parciais (T1/T2)	Um odômetro parcial registra a distância percorrida pelo veículo se for redefinido antes de cada percurso. Para redefinir, consulte a página 68.
Horas do motor	Horas totais de operação do motor desde a fabricação
Horas de serviço	Tempo em horas remanescentes no intervalo de serviço programável. Para redefinir, consulte a página 69.
Horas de viagem	Extensão de tempo de operação do veículo desde que o modo foi redefinido pela última vez
③ Modos da área 3	Descrição
Relógio	O relógio exibe as horas no formato de 12 ou 24 horas. Para redefinir, consulte a página 67.

ACESSAR MENUS E OPÇÕES

MENU CONFIGURAÇÕES DO INDICADOR

Pressione e solte o botão MODO para alternar os modos da área 1 até exibir o modo padrão desejado. Consulte a seção Mostradores de informação de modo para obter detalhes.

Mantenha o botão MODO pressionado para entrar no menu de configurações.

A tela *OPTIONS* (opções) é exibida por alguns segundos.

1. Pressione e solte um dos botões de seta para alternar até a opção desejada.
2. Pressione botão MODO para selecionar a opção.
3. Pressione um dos botões de seta para alternar até a configuração desejada.
4. Pressione o botão MODO para salvar e sair para o menu de configurações.
5. Mantenha o botão MODO pressionado para sair do menu de configurações.



CARACTERÍSTICAS E CONTROLES

COR DA LUZ DE FUNDO

A luz de fundo da central de informações pode ser ajustada nas cores azul ou vermelha.

1. Mantenha o botão MODO pressionado para entrar no menu de configurações.
2. Pressione um dos botões de seta para alternar até a opção "BL COLOR" (cor da luz de fundo). Pressione o botão MODO para selecionar.
3. Pressione um dos botões de seta para alternar até a configuração desejada.
4. Pressione o botão MODO para salvar e sair para o menu de configurações.



BRILHO DA LUZ DE FUNDO

A luz de fundo da central de informações pode ser ajustada nas cores azul ou vermelha.

1. Mantenha o botão MODO pressionado para entrar no menu de configurações.
2. Pressione um dos botões de seta para alternar até a opção "BL LEVEL" (brilho da luz de fundo). Pressione o botão MODO para selecionar.
3. Pressione o botão "PARA CIMA" para aumentar o brilho. Pressione o botão "PARA BAIXO" para diminuir o brilho.
4. Pressione o botão MODO para selecionar e sair para o menu de configurações.



CARACTERÍSTICAS E CONTROLES

ODÔMETRO PARCIAL

Use um medidor de viagens para monitorar a distância percorrida durante uma viagem ou um período de tempo específico. Redefina o medidor em zero antes de viajar.

1. Pressione um dos botões de seta para alternar até a opção de odômetro parcial desejada (T1 ou T2).
2. Mantenha pressionado um dos botões de seta até que o medidor seja redefinido para zero.



HORAS DE VIAGEM

Use a medidor de horas de viagem para monitorar as horas de viagem durante uma viagem específica. Redefina o medidor em zero antes de viajar.

1. Pressione um dos botões de seta para alternar até a opção horas de viagem (TT).
2. Mantenha pressionado um dos botões de seta até que o medidor seja redefinido para zero.



INTERVALO DE SERVIÇO PROGRAMÁVEL

O contador de intervalo de serviço é programado em 25 horas na fábrica. À medida que as horas de operação do motor aumentam, o contador diminui. O ícone da chave pisca por aproximadamente 10 segundos quando o contador chega a zero (0) e, posteriormente, a cada vez que a chave é ligada, até que o contador seja redefinido.

Quando esse recurso é habilitado, ele fornece um lembrete conveniente para a realização da manutenção periódica. Consulte a Tabela de manutenção periódica para obter os intervalos de serviço recomendados.

Use o seguinte procedimento para redefinir ou alterar o intervalo de serviço.

1. Mantenha o botão MODO pressionado para entrar no menu de configurações.
2. Pressione um dos botões de seta para alternar até a opção "Service Hours" (horas de serviço). Pressione o botão MODO para selecionar.
3. Pressione o botão MODO para redefinir o valor existente e sair, ou pressione um dos botões de seta para alterar o valor. Pressione o botão MODO para salvar e sair para o menu de configurações.



CARACTERÍSTICAS E CONTROLES

SISTEMA DE SEGURANÇA ATIVADO POR PIN (PIN ACTIVATED SECURITY SYSTEM – P.A.S.S.) (SE EQUIPADO) – PAINEL DE INSTRUMENTOS

Para veículos com o mostrador Ride Command, consulte página 78 para obter os detalhes.

O Sistema de segurança ativado por PIN (P.A.S.S.) opcional destina-se a prevenir o uso não autorizado. Quando habilitado, o veículo não pode ser operado até que uma senha válida tenha sido digitada usando o painel de instrumentos.

Para habilitar/desabilitar o P.A.S.S. usando o painel de instrumentos, siga os procedimentos abaixo.

HABILITAR O P.A.S.S.

AVISO

Após ativar o P.A.S.S. pela primeira vez, você deve desligar o veículo e deixar o módulo de controle eletrônico (ECM) desligar totalmente antes de dar partida novamente. Isso pode demorar até três minutos.

Quando a nova senha for habilitada, não poderá ser alterada a menos que o sistema seja desabilitado primeiro. Em seguida, você pode seguir novamente as etapas indicadas na seção HABILITAR P.A.S.S. para digitar uma nova senha.

1. Pressione e segure o botão MODO para entrar no menu “OPTIONS” (opções).
2. Use os botões PARA CIMA/PARA BAIXO para alternar entre as opções até que apareça “REQUIRE PIN TO START” (solicitar pin para partida). Pressione o botão MODO para selecionar.
3. Se necessário, aparecerá a frase “ENTER NEW PIN” (digitar novo pin). Use os botões PARA CIMA/PARA BAIXO para alternar até o primeiro dígito desejado. Pressione o botão MODO para selecionar o dígito.
4. Continue até que todos os quatro dígitos da senha desejada sejam selecionados. Depois de concluir a operação, a frase “NEW PIN SET” (novo pin definido) piscará momentaneamente e a tela voltará para “REQUIRE PIN TO START” (solicitar pin para partida).
Anote sua senha.
5. Para habilitar a nova senha, use os botões PARA CIMA/PARA BAIXO para alterar a intermitência na parte inferior da tela de “OFF” (desligado) para “ON” (ligado). **Se essa etapa for ignorada, o P.A.S.S. não será habilitado.**
6. Pressione o botão MODO para entrar novamente no menu de “OPTIONS” (opções). O veículo somente exigirá a inserção da senha na próxima partida.

É possível sair do menu de “OPTIONS” (opções) de três maneiras diferentes.

- Alternar para “EXIT” (sair) e pressionar o botão MODO.
- Segurar o botão MODO por alguns segundos.
- Não fazer nada e deixar que o sistema volte automaticamente para a tela principal.

AVISO

Se a bateria ficar fraca enquanto o sistema P.A.S.S. estiver habilitado, o medidor poderá mostrar “New Vehicle Detected” (novo veículo detectado) após a bateria ter sido recarregada/substituída. Deixe a chave na posição LIGADO para permitir a reconfirmação do sistema.

DESABILITAR O P.A.S.S.

1. Pressione e segure o botão MODO para entrar no menu “OPTIONS” (opções).
2. Use os botões PARA CIMA/PARA BAIXO para alternar entre as opções até que apareça “REQUIRE PIN TO START” (solicitar pin para partida). Pressione o botão MODO para selecionar.
3. Digite a senha atual.
4. Use os botões PARA CIMA/PARA BAIXO para alterar a intermitência na parte inferior da tela de “ON” (ligado) para “OFF” (desligado).
5. Pressione o botão MODO para entrar novamente no menu de “OPTIONS” (opções). O P.A.S.S. agora está desabilitado.

É possível sair do menu de “OPTIONS” (opções) de três maneiras diferentes.

- Alternar para “EXIT” (sair) e pressionar o botão MODO.
- Segurar o botão MODO por alguns segundos.
- Não fazer nada e deixar que o sistema volte automaticamente para a tela principal.

CÓDIGOS DE ERRO DO MOTOR

A tela de erro aparece apenas quando o indicador de VERIFICAÇÃO DO MOTOR está aceso ou quando acende e apaga durante um ciclo de ignição. Os códigos de erro não são armazenados. Quando a chave é desligada, o código e a mensagem se perdem, mas reaparecem se a falha ocorrer novamente após a religação do motor.

Se a lâmpada de VERIFICAÇÃO DO MOTOR ou EPS acender, recupere os códigos de erro do mostrador.

CARACTERÍSTICAS E CONTROLES

- ① Indicador do modo de falha (FMI)
- ② Número de parâmetro suspeito (SPN)
- ③ Contagem de código

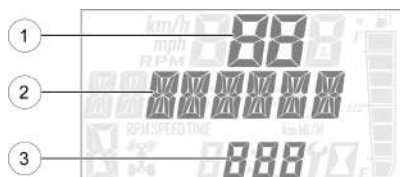

1. Mantenha o botão MODO pressionado para entrar no menu de configurações.
2. Pressione um dos botões de seta para alternar até a opção “DIAGCODE”. Pressione o botão MODO para selecionar.
3. Pode haver mais de um código de diagnóstico. Pressione o botão de seta para cima para ver se há mais códigos. Pressione o botão MODO para selecionar um código.

AVISO

Se o código exibido for um código de falha do motor, a lâmpada de VERIFICAÇÃO DO MOTOR irá piscar. Se o código exibido for um código de falha do EPS, a lâmpada EPS irá piscar.

4. Anote os três (3) números exibidos.
5. Pressione o botão MODO para sair para o menu de configurações.

MOSTRADOR DO RIDE COMMAND (SE EQUIPADO)

ANTES DE VOCÊ CONDUZIR

ATENÇÃO

A falha em prestar atenção na operação de seu veículo poderá resultar em perda de controle, ferimentos ou morte. Sempre se concentre na condução. Não insira informações enquanto opera seu veículo. Alguns recursos são limitados quando o veículo está em movimento.

Antes de conduzir com o novo mostrador, faça o seguinte:

- Baixe o aplicativo Polaris RIDE COMMAND na Apple®/Google Play® store e crie sua conta personalizada.
- Verifique o mostrador para garantir que você tenha visíveis os mapas e as trilhas apropriadas para sua área. Para alterar ou atualizar os mapas/trilhas, consulte a .
- As trilhas mudam frequentemente e o arquivo de dados de trilhas é considerado válido apenas por 90 dias após a data de lançamento. Mantenha seus dados de trilhas atualizados. Baixe as trilhas mais recentes em <http://ridecommand.polaris.com>.

AVISO

O uso do mostrador por um período prolongado com o motor do veículo desligado pode descarregar a bateria.

COMUNICAÇÃO VEÍCULO-A-VEÍCULO (V2V)

IMPORTANTE

Para aplicações que usam a comunicação veículo-a-veículo (V2V), o transmissor de rádio IC: 5966A-P001 foi aprovado pela Innovation, Science and Economic Development Canada (ISED) para operar com a antena da Polaris (número de peça 4018713) com ganho de 3 dBi. Qualquer antena com um ganho maior que 3 dBi é proibida para uso com este dispositivo.

REQUISITOS DE OPERAÇÃO DOS DISPOSITIVOS

A funcionalidade do telefone depende dos recursos de seu telefone celular.

AVISO

Alguns telefones celulares ou sistemas operacionais não funcionam como mostrado neste manual.

DECLARAÇÕES DE CONFORMIDADE DO DISPOSITIVO

CONFORMIDADE COM RÁDIOS DOS EUA

Este veículo contém os seguintes equipamentos ou componentes de rádio que contém equipamentos de rádio:

COMPONENTE	ID DO COMPONENTE	FABRICANTE
Mostrador série 9200	RC-7	Polaris Industries Inc.

Esse dispositivo está em conformidade com a parte 15 das Regras da FCC. A operação está sujeita às duas condições a seguir: (1) Esse dispositivo não pode causar interferência prejudicial e (2) esse dispositivo deve aceitar qualquer interferência recebida, inclusive interferência que possa causar operação indesejada.

CUIDADO

Alterações ou modificações não aprovadas expressamente pela parte responsável pela conformidade podem anular a autoridade do usuário para operar o equipamento.

CONFORMIDADE COM RÁDIOS DO CANADÁ

Este veículo contém os seguintes equipamentos ou componentes de rádio que contém equipamentos de rádio:

COMPONENTE	ID DO COMPONENTE	FABRICANTE
Mostrador série 9200	RC-7	Polaris Industries Inc.

MOSTRADOR DO RIDE COMMAND (SE EQUIPADO)

Este dispositivo contém transmissor(es)/receptor(es) isento(s) de licença que cumpre(m) o(s) RSS(s) isento(s) de licença da Innovation, Science and Economic Development Canada. A operação está sujeita às duas condições a seguir:

1. Este dispositivo não pode causar interferência.
2. Este dispositivo deve aceitar qualquer interferência, inclusive interferência que possa causar operação indesejada do dispositivo.

IMPORTANTE

Para aplicações que usam a comunicação veículo-a-veículo (V2V), o transmissor de rádio IC: 5966A-P001 foi aprovado pela Innovation, Science and Economic Development Canada (ISED) para operar com a antena da Polaris (número de peça 4018713) com ganho de 3 dBi. Qualquer antena com um ganho maior que 3 dBi é proibida para uso com este dispositivo.

CONFORMIDADE COM RÁDIOS DA UNIÃO EUROPEIA (UE)

Este veículo contém os seguintes equipamentos ou componentes de rádio que contêm equipamentos de rádio:

Componente	Mostrador série 9200
ID do componente	RC-7
Fabricante	Polaris Industries Inc.
*Frequência de transmissão	2402 a 2480 MHz
Potência de transmissão máxima de RF	0,2432 W
*Podem existir outras frequências de transmissão de rádio fora dos mercados da UE.	

Por meio deste documento, a Polaris Industries Inc. declara que o equipamento de rádio acima está em conformidade com a Diretiva 2014/53/EU.

O texto integral da Declaração de conformidade da UE está disponível no seguinte endereço da internet:

<https://www.polaris.com/en-us/radio-conformity/>

MOSTRADOR DO RIDE COMMAND (SE EQUIPADO)

VISÃO GERAL



- ① Botões de comando de condução
- ② Modo de transmissão
- ③ Widgets
- ④ Configurações
- ⑤ Barra de ícones
- ⑥ Modo visualização de indicadores
- ⑦ Velocímetro/tacômetro
- ⑧ Status da marcha

BOTÕES DO RIDE COMMAND

BOTÃO	DESCRIÇÃO	FUNÇÃO
	Botão Menu	Pressione o botão Menu para acessar as configurações. Para reiniciar o mostrador, pressione e segure por 5 segundos.
	Botão Tela do indicador	Pressione o botão Tela do indicador para selecionar as telas disponíveis.

MOSTRADOR DO RIDE COMMAND (SE EQUIPADO)

BOTÃO	DESCRIÇÃO	FUNÇÃO
	Botão Mapa	Pressione o botão Mapa para acessar o mapa, gerenciar suas viagens e pontos de passagem e para ver seus amigos no mapa com o Group Ride (Viagem em grupo).
	Botão Telefone	Pressione o botão Telefone para acessar seu telefone conectado por Bluetooth®, incluindo chamadas recentes, contatos, discador e mensagens.
	Botão Áudio	Pressione o botão Áudio para acessar o rádio, previsão do tempo, USB e a interface de música Bluetooth® conectada.
	Botão Diminuir volume	Pressione o botão Diminuir volume para diminuir o volume. Pressione e segure para silenciar o volume.
	Botão Aumentar volume	Pressione o botão Aumentar volume para aumentar o volume.

SISTEMA DE SEGURANÇA ATIVADO POR PIN (P.A.S.S.) (SE EQUIPADO) – RIDE COMMAND

O Sistema de segurança ativado por PIN (P.A.S.S.) opcional destina-se a prevenir o uso não autorizado. Quando habilitado, o veículo não pode ser operado até que uma senha válida tenha sido digitada usando a tela do mostrador do Ride Command.

HABILITAR O P.A.S.S.

AVISO

Após ativar o P.A.S.S. pela primeira vez, você deve desligar o veículo e deixar o módulo de controle eletrônico (ECM) desligar totalmente antes de dar partida novamente. Isso pode demorar até três minutos.

1. Vá para o menu “Settings” (configurações) pressionando o botão Menu.
2. Selecione “Vehicle Settings” (configurações do veículo) na barra de ferramentas esquerda.
3. Selecione “Engine Start Lockout” (travamento da partida do motor).
4. Se for a primeira vez em que você ativa o P.A.S.S., será solicitado a digitar uma nova senha. Digite e verifique a nova senha.
Anote sua senha.
5. Passar o “Engine Start Lockout” (travamento da partida do motor) de “No” (não) para “Yes” (sim).
6. Desligue o veículo usando o interruptor da chave de ignição.

AVISO

Se a bateria ficar fraca enquanto o sistema P.A.S.S. estiver habilitado, o medidor poderá mostrar “New Vehicle Detected” (novo veículo detectado) após a bateria ter sido recarregada/substituída. Deixe a chave na posição LIGADO para permitir a reconfirmação do sistema.



DESABILITAR O P.A.S.S.

1. Vá para o menu “Settings” (configurações) pressionando o botão Menu.
2. Selecione “Vehicle Settings” (configurações do veículo) na barra de ferramentas esquerda.
3. Selecione “Engine Start Lockout” (travamento da partida do motor).

MOSTRADOR DO RIDE COMMAND (SE EQUIPADO)

4. Digite a senha para desabilitar o P.A.S.S.
5. Passar o "Engine Start Lockout" (travamento da partida do motor) de "No" (não) para "Yes" (sim).

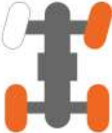
MODO DE TRANSMISSÃO

ÍCONE	MODO DE TRANSMISSÃO	DESCRIÇÃO
	<p>Bloqueio da tração em todas as rodas (AWD)</p>	<p>Quando em bloqueio da tração em todas as rodas, o acionamento dianteiro é engrenado com o diferencial dianteiro no estado bloqueado. O estado bloqueado aciona todas as rodas com a mesma velocidade, o que aumenta o esforço no esterçamento e altera as características de manuseio do modo AWD. Se passar para bloqueio da AWD quando a velocidade do veículo, a posição do pedal do acelerador e a rotação do motor estiverem acima dos limites de ativação, o bloqueio da AWD não engrenará até que a velocidade do veículo, a posição do pedal do acelerador e a rotação do motor diminuam.</p>
	<p>Desbloqueio da tração em todas as rodas (AWD)</p>	<p>Quando em bloqueio da tração em todas as rodas, o acionamento dianteiro é engrenado com o diferencial dianteiro no estado aberto. O estado aberto permite que as rodas dianteiras girem em velocidades diferentes para aumentar a capacidade de fazer curvas. Se passar para desbloqueio da AWD quando a velocidade do veículo, a posição do pedal do acelerador e a rotação do motor estiverem acima dos limites de ativação, o desbloqueio da AWD não engrenará até que a velocidade do veículo, a posição do pedal do acelerador e a rotação do motor diminuam.</p>
	<p>Tração em duas rodas (2WD)</p>	<p>Quando o interruptor está em 2WD, o veículo está sempre com tração em duas rodas.</p>

MOSTRADOR DO RIDE COMMAND (SE EQUIPADO)

AVISO

Podem ocorrer danos graves ao trem de força se a AWD for acionada com as rodas girando. Sempre deixe que as rodas parem de girar antes de acionar a AWD.

TELAS DE INDICADORES

Pressione o botão Tela de indicadores para alternar entre as telas de indicadores. O mostrador vem carregado com duas telas de indicadores diferentes. Outras telas de indicadores podem ser adicionadas ou excluídas.

Cada tela de indicadores é personalizável e pode ser definida com as seguintes configurações:

- Quatro widgets redondos
- Dois widgets redondos e uma lista de três valores de dados
- Uma lista de cinco valores de dados

Para personalizar suas telas de indicadores, pressione o ícone de engrenagem localizado no canto inferior direito do mostrador.

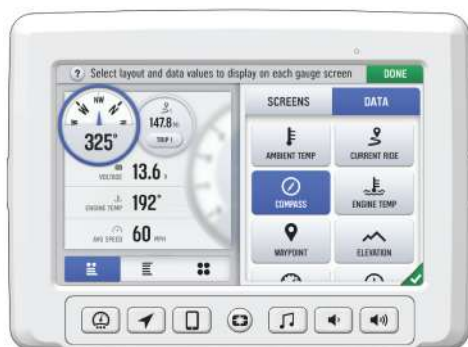

MOSTRADOR DO RIDE COMMAND (SE EQUIPADO)

AJUSTES

No menu Configurações, é possível visualizar informações do veículo, gerenciar dispositivos Bluetooth®, atualizar o software do mostrador e muito mais.

Para acessar o menu “Settings” (configurações), pressione o botão Menu ①.

Também é possível navegar até o menu Configurações pressionando o logotipo da POLARIS na parte superior da tela do mostrador ②. Isto abrirá o painel de controle. No painel de controle, selecione a guia Settings (configurações) e, depois, pressione o botão **All Settings** (todas as configurações), localizado no botão da tela do mostrador.



MODO VISUALIZAÇÃO DE INDICADORES

Pressione ① para alternar entre os dois modos Visualização de indicadores disponíveis, **análogo** e **digital**.

Quando estiver no modo Visualização de indicadores digital, pressione ② para inverter as unidades de km/h e RPM.



MODO DISPLAY (MOSTRADOR)

Na guia Control (controle), selecione o Display Mode (mostrador) entre as opções disponíveis.

O modo mostrador pode ser definido com os modos Dia, Noite ou automático.

Modo Dia



Modo Noite



MOSTRADOR DO RIDE COMMAND (SE EQUIPADO)

BARRA DE ÍCONES



ÍCONE	DESCRIÇÃO	FUNÇÃO
①	Fone de ouvido	Exibe o ícone se o fone de ouvido estiver conectado.
②	Intensidade do sinal	Exibe a intensidade do sinal da célula atual.
③	Intensidade do sinal da Internet sem fio	Exibe a intensidade atual do sinal da Internet sem fio.
④	Nível do combustível	Exibe o percentual de capacidade de combustível atual.
⑤	Direção do veículo	Exibe a direção do veículo.
⑥	Temperatura ambiente	Exibe a temperatura ambiente.
⑦	Relógio	Exibe a hora atual.

ATUALIZAR SOFTWARE

AVISO

Antes de atualizar o mostrador, exporte sempre suas viagens e seus pontos de passagem existentes para um pen drive USB para evitar sua perda.

Para atualizar o software, faça o seguinte:

EM SEU COMPUTADOR PESSOAL

1. Acesse ridecommand.polaris.com/update.
2. Faça login em sua conta ou crie uma conta nova.
3. Usando o número de identificação do veículo (VIN), acrescente seu novo veículo POLARIS à sua garagem.
4. Localize e baixe o software mais recente em um pen drive USB (com pelo menos 8 GB).

EM SEU VEÍCULO

1. Conecte o pen drive USB no cabo USB e ligue o seu veículo.
2. No mostrador RIDE COMMAND, selecione o menu "Settings" (configurações) em seu mostrador, pressionando o ícone POLARIS na parte superior da tela.
3. Selecione "General Settings" (configurações gerais) e, em seguida, "Update Software" (atualizar software).
4. Selecione o arquivo que você deseja carregar (use a data indicada no nome do arquivo para determinar o arquivo mais recente).
5. Selecione "Yes" (sim) para reiniciar o mostrador (reinicialização necessária).

MENSAGENS DE ERRO

Se ocorrer um erro ao atualizar o software, execute uma ou todas das ações a seguir para resolver o problema:

1. Remova e reconecte o pen drive USB firmemente.
2. Verifique se os arquivos do mostrador estão dentro de uma pasta no pen drive.
3. Verifique se somente os arquivos do mostrador estão no pen drive. Remova quaisquer outros arquivos se necessário.
4. Tente usar um pen drive USB diferente.

ATUALIZAR MAPAS

Para atualizar os mapas em seu mostrador, faça o seguinte:

1. Vá até ridecommand.polaris.com/update e baixe a atualização do mapa em um pen drive USB.
2. Insira o pen drive USB na porta USB do veículo.
3. Pressione "Update Maps" (atualizar mapas) nas "General Settings" (configurações gerais).
4. Selecione o arquivo que você deseja instalar pressionando o ícone de seta para baixo correspondente.
5. Isto irá atualizar o mapa do mostrador, o que o reiniciará automaticamente assim que a atualização estiver concluída. Não remova o pen drive USB até que o mostrador reinicie completamente.

HARDWARE USB

ATUALIZAÇÕES DE SOFTWARE

Para a atualização do software, a POLARIS recomenda o uso de um pen drive USB SanDisk® ou similar com, no mínimo, 4 GB de memória disponível, formatado usando os sistemas de arquivos FAT32 (Tabela de Alocação de Arquivos) ou exFAT® (Tabela de Alocação de Arquivos Estendida). Para obter melhores resultados, remova todos os arquivos do pen drive antes de iniciar o processo de atualização.

ATUALIZAÇÕES DE MAPAS

Para obter atualizações de mapas, é necessário um pen drive USB de 32 GB (recomenda-se enfaticamente o uso de um pen drive USB 3.0). O pen drive USB deve ser formatado com exFAT® antes de se copiar o arquivo dos mapas nele.

ATUALIZAÇÕES DE TRILHAS

Para obter atualizações de trilhas, pode ser usado um pen drive de 4 GB formatado com FAT32.

OPERAÇÃO

AMACIAMENTO DO VEÍCULO

AMACIAMENTO DO MOTOR E DO TREM DE FORÇA

1. Encha o tanque de combustível com o combustível recomendado. Consulte a seção Reabastecimento para obter detalhes. Sempre tenha extremo cuidado quando manusear gasolina.
2. Verifique o nível do óleo. Consulte a seção Verificação do óleo para obter detalhes. Adicione o óleo recomendado, conforme a necessidade, para manter o seu nível na faixa de operação segura.
3. Evite o uso agressivo dos freios.
4. Varie as posições do acelerador. Não opere por muito tempo em marcha lenta.
5. Verifique regularmente os níveis dos fluidos, controles e áreas indicadas na lista de verificação de inspeção diária pré-condução.
6. Transporte apenas cargas leves.
7. Durante o período de amaciamento, troque o óleo e o filtro a cada 25 horas, um mês ou 800 km (500 mi), o que ocorrer primeiro.
8. Verifique os níveis do fluido da transmissão e todas as caixas de câmbio após as primeiras 25 horas de operação e a cada 50 horas após esse período.

AMACIAMENTO DO SISTEMA DE FREIOS

Aplique uma força de frenagem apenas moderada nas primeiras 50 paradas. Uma frenagem agressiva ou excessivamente forçada enquanto o sistema de freios estiver novo poderá danificar os rotores e as pastilhas de freio.

OPERAÇÃO

AMACIAMENTO DA PVT (EMBLEAGENS/CORREIA)

O amaciamento adequado das embreagens e da correia de transmissão garantirá uma vida útil mais longa e um desempenho melhor. Se uma correia falhar, sempre limpe todos os detritos do duto e do compartimento do motor.

AMACIAMENTO PADRÃO

Dirija em velocidades mais lentas pelos primeiros 80 km (50 mi) de operação. Transporte apenas cargas leves. Evite uma aceleração agressiva, a operação em altas velocidades e a operação prolongada a uma rotação específica durante esse período.

AMACIAMENTO EM AREIA/DUNAS

Dirija em marcha baixa nos primeiros 8 km (5 mi) de operação. Evite a operação prolongada em baixa velocidade e alta rotação. Evite uma aceleração agressiva, a operação em altas velocidades e a operação prolongada a uma rotação específica durante esse período.

VIDA ÚTIL DA CORREIA

Para prolongar a vida útil da correia, use marcha baixa nas seguintes condições:

- Ao transportar ou rebocar cargas pesadas
- Ao operar constantemente em velocidades abaixo de 56 km/h (35 mi/h) em terrenos de reboque difícil, como lama, pedras ou areia/dunas.

DIRETRIZES DE OPERAÇÃO

LIGAÇÃO DO MOTOR

AVISO

Operar o veículo imediatamente após a partida poderá causar danos ao motor. Deixe que o motor aqueça por alguns minutos antes de operar o veículo.

1. Posicione o veículo sobre uma superfície nivelada ao ar livre ou em uma área bem ventilada.
2. Sente no assento do condutor e afivela o cinto de segurança. Certifique-se sempre de que todas as portas da cabine estejam fechadas e travadas durante a condução desse veículo.
3. Coloque a transmissão em ESTACIONAMENTO.
4. Acione os freios. Não pressione o pedal do acelerador ao ligar o motor.
5. Gire a chave da ignição além da posição LIGADA/FUNIONAMENTO e solte imediatamente para dar PARTIDA. O motor girará por no máximo cinco segundos até que o veículo pegue.
6. Se o motor não ligar em cinco segundos, volte o interruptor de ignição para a posição DESLIGADA e aguarde cinco segundos. Repita os passos 5 e 6 até que o motor ligue.
7. Depois de ligar o motor, espere 10 segundos antes de aplicar o acelerador.

FRENAGEM

1. Solte o pedal do acelerador totalmente.

DICA

Quando o pedal do acelerador é liberado completamente e a rotação do motor diminui até a marcha lenta, o veículo não tem freio motor.

2. Pressione o pedal do freio uniforme e firmemente.
3. Pratique a partida e a parada (usando os freios) até familiarizar-se com os controles.

CONDUÇÃO EM RÉ

ATENÇÃO

Antes de engatar a ré, tenha muito cuidado para se certificar de que a área esteja sem pessoas ou obstáculos. Quando for seguro prosseguir, dê ré lentamente.

Siga estas precauções ao conduzir em ré:

1. Sempre verifique se há obstáculos ou pessoas atrás do veículo.
2. Acione o acelerador *levemente*. Nunca acione o acelerador bruscamente.
3. Dê ré lentamente.
4. Acione os freios *levemente* para parar.
5. Evite fazer curvas fechadas.

PARADA DO MOTOR E ESTACIONAMENTO DO VEÍCULO

ATENÇÃO

Se for inevitável sair do veículo em uma ladeira, tome cuidado extra. O rolamento do veículo pode causar ferimentos graves ou morte. Este veículo pode se movimentar sempre que o seletor de marchas não está na posição ESTACIONAMENTO (P). Mude sempre para ESTACIONAMENTO (P) quando desligar o motor ou sair do veículo. Se deixar o veículo desacompanhado, bloqueie as rodas traseiras no lado de baixo da ladeira e mantenha crianças, animais de estimação e outros afastados do seletor de marchas.

Para estacionar o veículo:

1. Pare o veículo sobre uma superfície plana.
2. Coloque a transmissão em ESTACIONAMENTO (P). Este veículo pode se movimentar sempre que a transmissão não está na posição ESTACIONAMENTO (P).
3. Desligue o motor.
4. Aplique o freio de estacionamento (se equipado).
5. Retire a chave da ignição para impedir o uso não autorizado.

SISTEMAS DE CONTROLE DE EMISSÕES

SISTEMA DE CONTROLE DE EMISSÕES DE RÚIDO

Não modifique os componentes do motor, da admissão ou do escape pois isso pode afetar a conformidade com os requisitos de controle de ruídos da EPA dos EUA (40 CFR 205) e os requisitos de nível de ruído locais.

OPERAÇÃO EM TERRENOS PÚBLICOS NOS EUA

Seu veículo POLARIS tem um supressor de centelhas testado e qualificado de acordo com a norma USFS 5100-1C. As leis federais exigem que esse supressor de centelhas seja instalado e esteja funcional quando o veículo for operado em terrenos públicos.

A operação de veículos fora de estrada em terrenos públicos nos EUA é regulamentada pelo 43 CFR 420. As violações estão sujeitas a multas. As regulamentações federais podem ser visualizadas on-line no site www.ecfr.gov.

SISTEMA DE CONTROLE DE EMISSÕES DO CÂRTER

O motor é equipado com um sistema de cârter fechado. Os gases não queimados são forçados a voltar para a câmara de combustão pelo sistema de admissão. Todos os gases de escape saem através do sistema de escapamento.

SISTEMA DE CONTROLE DE EMISSÕES DO ESCAPE

As emissões do escape são controladas pelo projeto do motor. Um sistema de injeção eletrônica de combustível (EFI) controla o fornecimento de combustível. Os componentes do motor e da injeção eletrônica de combustível (EFI) são ajustados em fábrica para se ter um desempenho ideal e não são ajustáveis.

A etiqueta de emissões localiza-se na estrutura dianteira esquerda do veículo.

INTERFERÊNCIA ELETROMAGNÉTICA

O sistema de ignição por centelhas está em conformidade com a norma canadense ICES-002.

Este veículo está em conformidade com os requisitos de EMC do Regulamento UN ECE 10 e as diretivas europeias 97/24/EC e 2004/108/EC.

SISTEMAS DE CONTROLE DE EMISSÕES

Radiação não ionizante: Este veículo emite um pouco de energia eletromagnética. Pessoas que usam dispositivos médicos implantados ativos ou não ativos (como dispositivos de controle e monitoramento do coração) devem analisar as limitações de seus dispositivos e as normas aplicáveis para energia eletromagnética e as diretivas aplicáveis a este veículo.

MANUTENÇÃO

MANUTENÇÃO PERIÓDICA

ATENÇÃO

Não tente executar nenhum procedimento de manutenção que não esteja descrito neste manual ou que você não se sinta confortável para executar. Alguns procedimentos de manutenção são mais demorados e podem exigir treinamento, ferramentas e equipamentos especiais. Um revendedor autorizado POLARIS pode realizar qualquer serviço que possa ser necessário para o seu veículo.

ATENÇÃO

Certifique-se de reinstalar corretamente todos os componentes que foram removidos durante qualquer manutenção. Por exemplo, algumas peças são fabricadas e posicionadas para desviar o calor, e a falha ao reinstalar corretamente os protetores térmicos pode levar a um incêndio.

ATENÇÃO

Peças quentes podem causar queimaduras. Para evitar queimaduras, não toque nos componentes quentes nem tente fazer a manutenção antes que esfriem. As superfícies que podem estar quentes durante e depois da operação podem incluir componentes do(a):

- Motor e escape
- Freios
- Amortecedores

ATENÇÃO

Antes do serviço ou da manutenção, certifique-se de que a transmissão esteja em Estacionamento e o motor esteja desligado e com a chave removida. As peças móveis podem entrar em contato com partes do corpo ou roupas.

Deixar o motor em funcionamento ao fazer a manutenção pode levar a ferimentos graves, choque elétrico, queimaduras, incêndio, envenenamento por monóxido de carbono e morte.

MANUTENÇÃO

ATENÇÃO

Não coloque o motor em funcionamento com quaisquer das tampas removidas. O contato com a correia ou peças móveis expostas pode causar ferimentos graves.

ATENÇÃO

Os fluidos do veículo, como óleo ou fluido de freio, podem ser perigosos. Use luvas e evite contato com a pele. Siga sempre as instruções de manuseio e descarte fornecidas pelo fabricante do fluido.

DEFINIÇÃO DE USO SEVERO

Os veículos submetidos a padrões de uso pesados ou severos devem ser inspecionados e passar por manutenção com maior frequência. Os serviços em veículos sujeitos a uso severo devem ser feitos a 50% do intervalo indicado. Exemplos de uso severo incluem:

- Imersão frequente em lama, água ou areia
- Operação prolongada em baixa velocidade ou carga pesada
- Marcha lenta por tempo prolongado
- Uso contínuo de alta rotação do motor
- Percursos curtos frequentes em clima frio (o motor frequentemente não funciona tempo suficiente para atingir a temperatura ideal de operação)

IMPORTANTE

Preste atenção especial ao nível do óleo. O aumento do nível do óleo em clima frio pode indicar o acúmulo de contaminantes no reservatório de óleo ou cárter. Troque o óleo imediatamente se o nível começar a subir. Monitore o nível do óleo e se ele continuar a subir, descontinue o uso e determine a causa. Seu revendedor POLARIS ou outra pessoa autorizada pode auxiliá-lo.

PROGRAMA DE MANUTENÇÃO DA POLARIS

Os intervalos mostrados baseiam-se em veículos operados em condições normais.

Cada intervalo é fornecido em horas e quilômetros (milhas). Os serviços dos itens devem ser feitos no intervalo que ocorrer primeiro depois do **serviço de amaciamento inicial**.

Continue a consultar os seguintes programas de manutenção nos intervalos fornecidos, à medida que aumentam as horas e os quilômetros (milhas) do veículo.

Os serviços em veículos sujeitos a uso severo devem ser feitos a 50% do intervalo indicado. Exemplos de uso severo: Imersão frequente em lama, água ou areia, uso constante a alta rotação, operação prolongada com carga pesada a baixa velocidade, marcha lenta prolongada e operação com deslocamentos curtos em clima frio.

SERVIÇO DE AMACIAMENTO INICIAL PRIMEIRAS 25 HORAS/1 MÊS

Filtro de ar do motor	Inspeção o filtro de ar; substitua conforme a necessidade. Certifique-se da instalação correta do filtro e da tampa da caixa do filtro de ar. Inspeção os dutos e as telas; limpe conforme a necessidade.
Sistema de arrefecimento	Inspeção do nível do fluido; inspeção se há vazamentos do fluido; adicione líquido de arrefecimento se necessário. Inspeção sazonalmente a qualidade do líquido de arrefecimento; faça um teste de pressão no sistema anualmente.
Lubrificação geral	Localize todas as conexões aplicáveis e lubrifique.
Cabo/articulação do câmbio	Inspeção; ajuste conforme a necessidade.
Freio de estacionamento (se aplicável)*	Inspeção; ajuste conforme a necessidade.
Bateria	Verifique os terminais; os terminais devem estar apertados e sem corrosão. Limpe, teste e substitua conforme necessário.
Óleo e filtro do motor	Troque o óleo e o filtro do motor.
Fluido da caixa de câmbio dianteira	Inspeção inicial do nível do fluido; adicione lubrificante se necessário.
Fluido da caixa de câmbio traseira	Inspeção inicial do nível do fluido; adicione lubrificante se necessário.
Fluido da transmissão	Inspeção inicial do nível do fluido; inspeção se há vazamentos do fluido; adicione lubrificante se necessário.
Supressor de centelhas	Inspeção; limpe conforme a necessidade.

SERVIÇO DE AMACIAMENTO INICIAL PRIMEIRAS 25 HORAS/1 MÊS

O período de amaciamento consiste nas primeiras 25 horas de operação. O tratamento cuidadoso de um motor novo e dos componentes do acionamento resultarão em desempenho mais eficiente e em uma vida útil maior para esses componentes. Os itens descritos neste intervalo de serviço precisam ser executados nas primeiras 25 horas de operação. Eles não precisam ser executados a cada 25 horas.

* É recomendável que um revendedor autorizado Polaris execute esses serviços.

Os serviços em veículos sujeitos a uso severo devem ser feitos a 50% do intervalo indicado. Exemplos de uso severo: Imersão frequente em lama, água ou areia, uso constante a alta rotação, operação prolongada com carga pesada a baixa velocidade, marcha lenta prolongada e operação com deslocamentos curtos em clima frio.

A CADA 25 HORAS/800 KM (500 MI) OU ANUALMENTE DEPOIS DO SERVIÇO DE AMACIAMENTO INICIAL

Filtro de ar do motor	Inspeção o filtro de ar; substitua conforme a necessidade. Certifique-se da instalação correta do filtro e da tampa da caixa do filtro de ar. Inspeção os dutos e as telas; limpe conforme a necessidade.
Bateria	Verifique os terminais; os terminais devem estar apertados e sem corrosão. Limpe, teste e substitua conforme necessário.
Sistema de freios	Inspeção do nível do fluido; inspeção se há vazamentos do fluido; adicione lubrificante se necessário. Inspeção o desgaste das pastilhas de freio. Inspeção as mangueiras em relação a danos.
Lubrificação geral	Localize todas as conexões aplicáveis e lubrifique.
Radiador	Inspeção; limpe as superfícies externas.
Pneus	Inspeção; ajuste o nível da pressão conforme a necessidade; inspeção o desgaste e substitua conforme a necessidade.
Cabo/articulação do câmbio	Inspeção; ajuste conforme a necessidade.
* Peça a um revendedor autorizado Polaris ou outra pessoa qualificada para realizar esse serviço.	

MANUTENÇÃO

Os serviços em veículos sujeitos a uso severo devem ser feitos a 50% do intervalo indicado. Exemplos de uso severo: Imersão frequente em lama, água ou areia, uso constante a alta rotação, operação prolongada com carga pesada a baixa velocidade, marcha lenta prolongada e operação com deslocamentos curtos em clima frio.

A CADA 50 HORAS/1600 KM (1000 MI) OU ANUALMENTE DEPOIS DO SERVIÇO DE AMACIAMENTO INICIAL

Filtro de ar do motor	Inspecione o filtro de ar; substitua conforme a necessidade. Certifique-se da instalação correta do filtro e da tampa da caixa do filtro de ar. Inspecione os dutos e as telas; limpe conforme a necessidade.
Bateria	Verifique os terminais; os terminais devem estar apertados e sem corrosão. Limpe, teste e substitua conforme necessário.
Sistema de freios	Inspecção do nível do fluido; inspecione se há vazamentos do fluido; adicione lubrificante se necessário. Inspecione o desgaste das pastilhas de freio. Inspecione as mangueiras em relação a danos.
Lubrificação geral	Localize todas as conexões aplicáveis e lubrifique.
Radiador	Inspecione; limpe as superfícies externas.
Pneus	Inspecione; ajuste o nível da pressão conforme a necessidade; inspecione o desgaste e substitua conforme a necessidade.
Óleo e filtro do motor	Troque o óleo e o filtro do motor.
Vela de ignição	Inspecione; substitua conforme a necessidade.
Fiação	Inspecione em relação a desgaste, roteamento e retenção.
Fluido da caixa de câmbio dianteira	Troque o fluido.
Fluido da caixa de câmbio traseira	Troque o fluido.
Fluido da transmissão	Inspecção inicial do nível do fluido; inspecione se há vazamentos do fluido; adicione lubrificante se necessário.

A CADA 50 HORAS/1600 KM (1000 MI) OU ANUALMENTE DEPOIS DO SERVIÇO DE AMACIAMENTO INICIAL

Correia de transmissão	Inspecione; substitua conforme a necessidade.
Embreagens	Inspecione os pesos, buchas, roletes, peças de desgaste; limpe; substitua as peças desgastadas conforme a necessidade.
Supressor de centelhas	Inspecione; limpe conforme a necessidade.
Componentes/alinhamento da suspensão*	Inspecione as buchas da suspensão dianteira e traseira e juntas esféricas em relação a componentes soltos ou desgastados; substitua conforme a necessidade. Inspecione os amortecedores em relação a vazamentos ou danos.
Sistema de arrefecimento	Inspecção do nível do fluido; inspecione se há vazamentos do fluido; adicione líquido de arrefecimento se necessário. Inspecione sazonalmente a qualidade do líquido de arrefecimento; faça um teste de pressão no sistema anualmente.
Rolamentos das rodas	Inspecione; substitua conforme a necessidade.
Freio de estacionamento (se aplicável)*	Inspecione; ajuste conforme a necessidade.
Sistema de combustível*	Ligue e desligue a chave para pressurizar a bomba de combustível; verifique se há vazamentos nas conexões do sistema de combustível, verifique se há vazamentos no bujão de abastecimento.
Dutos de admissão	Inspecione os dutos em relação à vedação adequada/vazamentos de ar.
Cabo/articulação do câmbio	Inspecione; ajuste conforme a necessidade.
Componentes/alinhamento da suspensão e da direção	Inspecione; substitua conforme a necessidade.
* Peça a um revendedor autorizado Polaris ou outra pessoa qualificada para realizar esse serviço.	

MANUTENÇÃO

Os serviços em veículos sujeitos a uso severo devem ser feitos a 50% do intervalo indicado. Exemplos de uso severo: Imersão frequente em lama, água ou areia, uso constante a alta rotação, operação prolongada com carga pesada a baixa velocidade, marcha lenta prolongada e operação com deslocamentos curtos em clima frio.

INTERVALOS DE MANUTENÇÃO ADICIONAIS

A cada 3200 km (2000 mi)/24 meses/ 2 anos/100 horas	Fluido de freio	Troque o fluido.
A cada 4000 km (2500 mi)	Amortecedores*	Substitua ou recondicione (se aplicável).
A cada 8000 km (5000 mi)/60 meses/ 5 anos	Líquido de arrefecimento	Troque o fluido.
	Correia do alternador	Substitua.
	Velas de ignição	Substitua.
A cada 16.000 km (10.000 mi)/500 horas	Folga da válvula*	Inspecione; ajuste conforme a necessidade.
* Peça a um revendedor autorizado Polaris ou outra pessoa qualificada para realizar esse serviço.		

RECOMENDAÇÕES SOBRE LUBRIFICAÇÃO

Verifique e lubrifique todos os componentes nos intervalos indicados na seção Tabela de manutenção periódica ou mais frequentemente sob uso severo como em condições úmidas ou de poeira excessiva. Os itens não listados na tabela devem ser lubrificados no intervalo geral de lubrificação.

ITEM	LUBRIFICAÇÃO	MÉTODO
Óleo do motor	Óleo 4 tempos PS-4 5W-50 e óleo 4 tempos 10W-50 PS-4 Extreme	Consulte a página 104.
Fluido de freio	Fluido de freio DOT 4	Mantenha o nível entre as linhas de abastecimento. Consulte a página 133.
Óleo da transmissão (caixa de câmbio principal)	Fluido de transmissão e lubrificante da caixa de câmbio AGL	Consulte a página 107.
Fluido da caixa de câmbio dianteira	Fluido de acionamento angular 80W-140	Consulte a página 109.
Eixo de transmissão	Graxa para estrias	Coloque graxa na graxeira até que saia graxa nova da junta. Limpe o excesso para impedir a contaminação por sujeira/detritos.
Caixa de câmbio de tração traseira	Fluido de acionamento angular 80W-140	Consulte a página 111.

① Graxeira do eixo da transmissão traseira

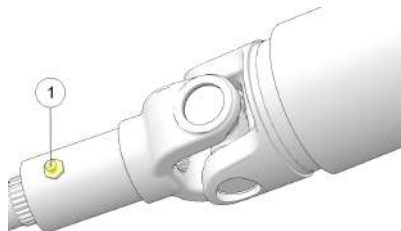

ÓLEO DO MOTOR

RECOMENDAÇÕES DE ÓLEO

AVISO

A operação do veículo com óleo de motor insuficiente, deteriorado ou contaminado causará desgaste acelerado.

FAIXA DE TEMPERATURA AMBIENTE	ÓLEO RECOMENDADO
-37 °C a +38 °C	Óleo 4 tempos PS-4 5W-50
-43 °C a +54 °C	Óleo 4 tempos PS-4 Extreme 0W-50

Pode ser necessário trocar o óleo com maior frequência se não for usado um óleo POLARIS. Não use óleo automotivo. Siga as recomendações do fabricante para a operação em temperatura ambiente. Os números de peça podem ser encontrados no capítulo Produtos POLARIS.

AVISO

Misturar marcas ou usar um óleo não recomendado pode causar danos graves ao motor. Use sempre o óleo recomendado. Nunca substitua ou misture marcas de óleo.

Sempre verifique e troque o óleo nos intervalos indicados na Tabela de manutenção periódica. Use sempre o óleo de motor recomendado.

VERIFICAÇÃO DO ÓLEO

Sempre verifique o óleo quando o motor estiver frio e em uma superfície plana. Se o motor estiver quente quando o óleo for verificado, o nível parecerá excessivamente alto.

Acesse a vareta de verificação do óleo ① através do vão da roda traseira direita. Acesse a tampa de abastecimento de óleo ② removendo o compartimento de carga. Consulte a seção Painéis de acesso para obter detalhes.

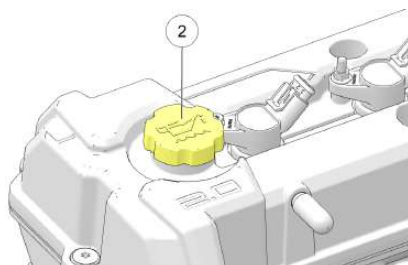
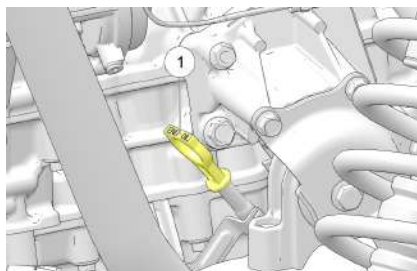

1. Posicione o veículo sobre uma superfície plana.
2. Coloque a transmissão em ESTACIONAMENTO.
3. Ligue o motor. Deixe o motor em marcha lenta por dois a três (2 a 3) minutos.
4. Desligue o motor. Aguarde três (3) minutos antes de verificar o nível do óleo. Isso fará com que o óleo assente no fundo do cárter. *Não verifique o nível do óleo imediatamente depois de desligar o motor.*
5. Remova a vareta. Limpe-a com um pano limpo.
6. Reinstale a vareta até o máximo. Remova a vareta e verifique o nível do óleo.
7. Remova a tampa de abastecimento de óleo para adicionar o óleo recomendado conforme necessário. Mantenha o nível do óleo entre as marcas mínima e máxima da vareta. Não encha demais.
8. Reinstale a tampa de abastecimento. Reinstale a vareta.

TROCA DO ÓLEO E DO FILTRO

⚠️ ATENÇÃO

Óleo derramado deixado sobre os componentes do motor ou dentro da área do motor pode representar um risco de incêndio. Use panos limpos para limpar todo óleo derramado. Se necessário, use um solvente não inflamável no pano para ajudar no processo de limpeza. Não use nenhum dispositivo como água ou ar sob pressão, pois poderá dispersar o óleo sobre os componentes do motor e representar um risco de incêndio.

⚠️ CUIDADO

O óleo do motor fica quente depois do uso e pode causar queimaduras na pele.

Sempre troque o óleo e o filtro nos intervalos indicados na seção Tabela de intervalos de manutenção periódica.

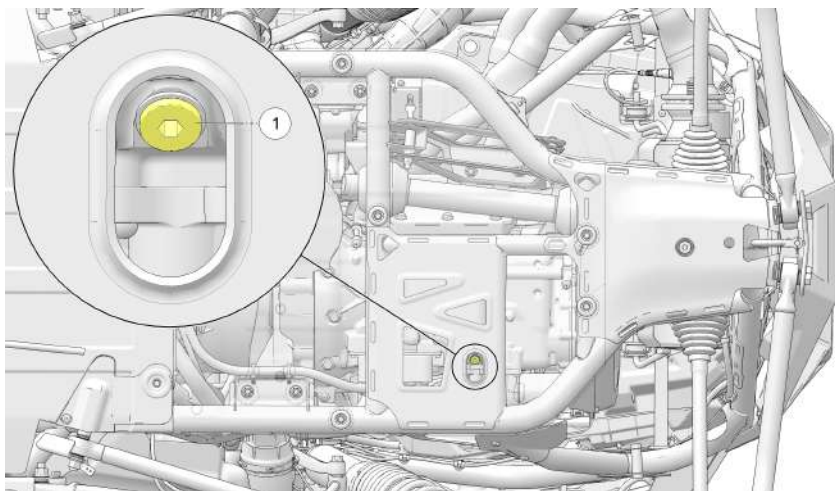

1. Posicione o veículo sobre uma superfície plana. Coloque a transmissão em ESTACIONAMENTO.
2. Deixe o motor esfriar antes de drenar o óleo.
3. Coloque uma bandeja sob o cárter do motor e remova o bocal de drenagem ① usando uma chave Allen de 6 mm.

4. Acesse o filtro de óleo através do vão da roda traseira do lado do condutor.

AVISO

Espere dois (2) minutos para deixar que o óleo drene de volta para o tanque coletor.

5. Coloque panos sob o filtro para coletar todo óleo derramado durante a remoção. Usando sua mão ou uma chave de filtro de óleo, gire o filtro de óleo no sentido anti-horário até que o óleo comece a drenar através da abertura na placa de proteção. Deixe o óleo parar de drenar antes de remover o filtro completamente. Incline a extremidade aberta do filtro de óleo para cima para minimizar o derramamento de óleo. Certifique-se de remover todos os panos depois de limpar qualquer óleo derramado.
6. Limpe a superfície de vedação do filtro no cárter do motor com um pano limpo e certifique-se de que o anel de vedação "o-ring" do filtro de óleo original não fique preso no cárter.
7. Lubrifique o anel de vedação "o-ring" do novo filtro de óleo com um filme de óleo de motor novo. Certifique-se de que os o-rings estejam em boas condições. Aperte conforme a especificação.

TORQUE

Filtro de óleo:

Aperte à mão até que o anel em "O" do filtro toque na superfície de vedação e, então, gire mais 3/4 de volta.

8. Inspeccione a arruela de vedação no bujão de drenagem em relação a rebarbas ou cortes. Substitua a arruela se estiver danificada.
9. Reinstale o bujão de drenagem do cárter do motor. Aplique o torque especificado no bujão de drenagem.

TORQUE

Bujão de drenagem do óleo do motor:
16 N·m (12 lb·pé)

MANUTENÇÃO

10. Remova o compartimento de carga. Adicione óleo de motor através da tampa de abastecimento de óleo ②, localizada na parte superior da tampa das válvulas do motor.

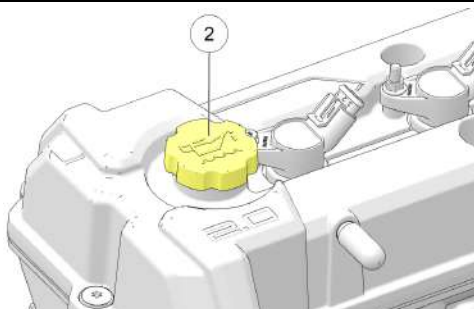

11. Abasteça o motor de acordo com a especificação recomendada. Consulte o capítulo Especificações.

12. Ligue o motor e deixe-o em marcha lenta por dois a três (2 a 3) minutos.

13. Desligue o motor e inspecione se há vazamentos. Aguarde pelo menos três (3) minutos antes de remover a vareta de nível de óleo.

14. Remova a vareta de nível ③ e limpe-a com um pano limpo.

15. Reinstale a vareta de nível até assentá-la completamente. Certifique-se de que a vareta de nível seja inserida totalmente para garantir uma leitura precisa.

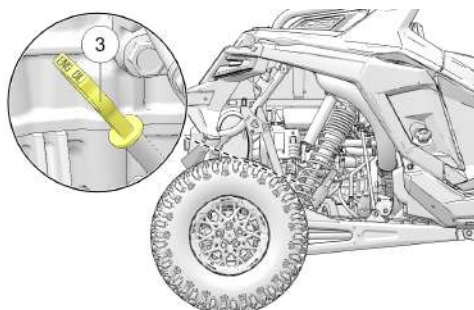

16. Remova a vareta e verifique o nível do óleo.

17. Adicione o óleo recomendado conforme necessário para que o nível do óleo fique dentro da faixa SAFE (entre os furos) na vareta de nível. NÃO encha demais.

IMPORTANTE

Um nível do óleo aumentando entre as verificações durante operação com clima frio pode indicar contaminantes, como gasolina ou umidade no cárter. Se o nível do óleo estiver acima da marca superior, troque o óleo imediatamente.

18. Quando terminar, reinstale a vareta de nível.

19. Reinstale o compartimento de carga.
20. Descarte corretamente o óleo, o filtro e os panos usados.

TRANSMISSÃO

TRANSMISSÃO (CAIXA DE CÂMBIO PRINCIPAL)

Sempre verifique e troque o fluido nos intervalos indicados na seção Tabela de manutenção periódica. Consulte a tabela de Especificações da caixa de câmbio para obter os lubrificantes, as capacidades e as especificações de torque recomendados.

VERIFICAÇÃO DO FLUIDO

O bujão de abastecimento ① se localiza no lado direito da caixa de câmbio. Mantenha o nível do fluido na parte inferior do furo do bujão de abastecimento.

1. Posicione o veículo sobre uma superfície plana.
2. Remova o bujão de abastecimento usando uma chave Allen de 8 mm.
3. Verifique o nível do fluido.
4. Se necessário, adicione o fluido recomendado até a parte inferior do furo do bujão de abastecimento. Não encha demais.
5. Reinstale o bujão de abastecimento. Aperte conforme o torque especificado.

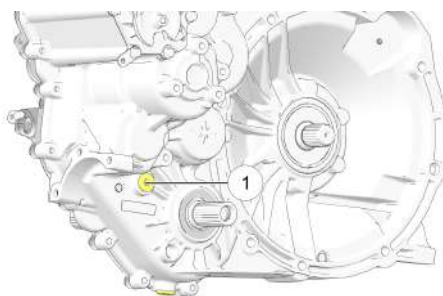

TROCA DO FLUIDO

O bujão de drenagem ② se localiza na parte inferior da caixa de câmbio. Acesse o bujão de drenagem através do furo de drenagem na placa de proteção.

1. Remova o bujão de abastecimento.
2. Coloque uma bandeja sob o bujão de drenagem usando uma chave Allen de 8 mm.
3. Remova o bujão de drenagem. Deixe que o fluido drene totalmente.
4. Limpe o bujão de drenagem.
5. Reinstale o bujão de drenagem. Aperte conforme o torque especificado (indicado na Tabela de especificações da caixa de câmbio deste manual).
6. Adicione o fluido recomendado (indicado na Tabela de especificações da caixa de câmbio) até a parte inferior do furo do bujão de abastecimento. Não encha demais.
7. Reinstale o bujão de abastecimento. Aperte conforme o torque especificado (indicado na Tabela de especificações da caixa de câmbio).
8. Verifique se há vazamentos. Descarte corretamente o fluido usado.

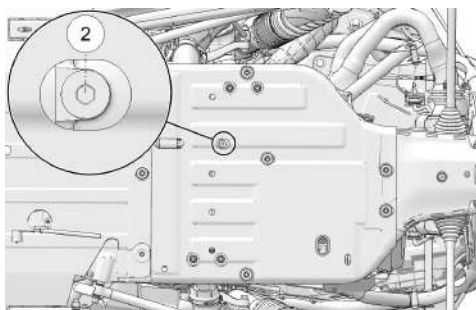

CAIXA DE CÂMBIO DIANTEIRA

Sempre verifique e troque o fluido nos intervalos indicados na seção Tabela de manutenção periódica. Consulte a tabela de Especificações da caixa de câmbio para obter os lubrificantes, as capacidades e as especificações de torque recomendados.

VERIFICAÇÃO DO FLUIDO

O bужão de abastecimento ① se localiza no lado inferior direito da unidade do acionamento dianteiro. Mantenha o volume de fluido recomendado (indicado na Tabela de especificações da caixa de câmbio).

1. Posicione o veículo sobre uma superfície plana.
2. Remova o bужão de abastecimento usando uma chave Allen de 8 mm.
3. Verifique o nível do fluido.
4. Adicione o fluido recomendado (indicado na Tabela de especificações da caixa de câmbio). Não encha demais.
5. Reinstale o bужão de abastecimento. Aperte conforme o torque especificado (indicado na Tabela de especificações da caixa de câmbio).

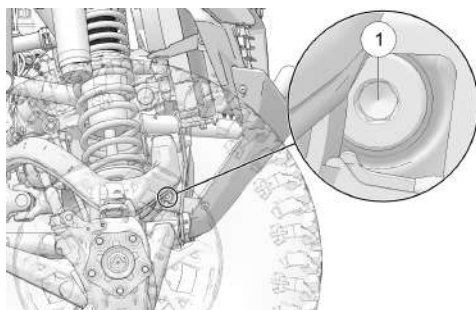

TROCA DO FLUIDO

O budo de drenagem do acionamento dianteiro ② se localiza na parte inferior da caixa de câmbio.

1. Remova o budo de abastecimento usando uma chave Allen de 8 mm.
2. Coloque um bandeja sob o budo de drenagem.
3. Remova o budo de drenagem. Deixe que o fluido drene totalmente.
4. Limpe o budo de drenagem.
5. Reinstale o budo de drenagem. Aperte conforme o torque especificado (indicado na Tabela de especificações da caixa de câmbio).
6. Adicione o fluido recomendado (indicado na Tabela de especificações da caixa de câmbio). Não encha demais.
7. Reinstale o budo de abastecimento. Aperte conforme o torque especificado (indicado na Tabela de especificações da caixa de câmbio).
8. Verifique se há vazamentos. Descarte adequadamente o fluido usado e limpe o excesso de resíduo de óleo.

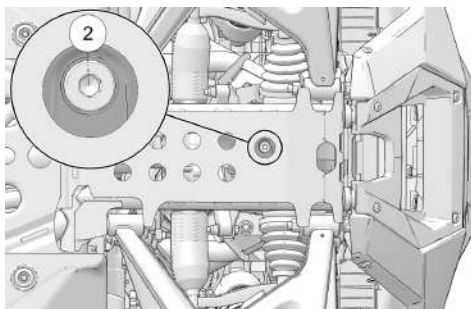

CAIXA DE CÂMBIO TRASEIRA

Sempre verifique e troque o fluido nos intervalos indicados na seção Tabela de manutenção periódica. Consulte a tabela de Especificações da caixa de câmbio para obter os lubrificantes, as capacidades e as especificações de torque recomendados.

VERIFICAÇÃO DO FLUIDO

O bujão de abastecimento ① se localiza no lado inferior direito da caixa de câmbio traseira. Mantenha o volume de fluido recomendado.

1. Posicione o veículo sobre uma superfície plana.
2. Remova o bujão de abastecimento usando uma chave Allen de 8 mm.
3. Verifique o nível do fluido.
4. Adicione o fluido recomendado (indicado na Tabela de especificações da caixa de câmbio). Não encha demais.
5. Reinstale o bujão de abastecimento. Aperte conforme o torque especificado.

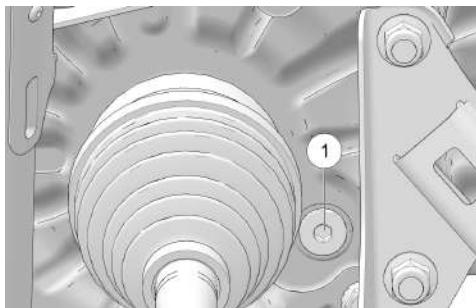

TROCA DO FLUIDO

O bujão de drenagem ② se localiza na parte inferior da caixa de câmbio traseira.

1. Remova o bujão de abastecimento usando uma chave Allen de 8 mm.
2. Coloque um bandeja sob o bujão de drenagem.
3. Remova o bujão de drenagem. Deixe que o fluido drene totalmente.
4. Limpe o bujão de drenagem.
5. Reinstale o bujão de drenagem. Aperte conforme o torque especificado.

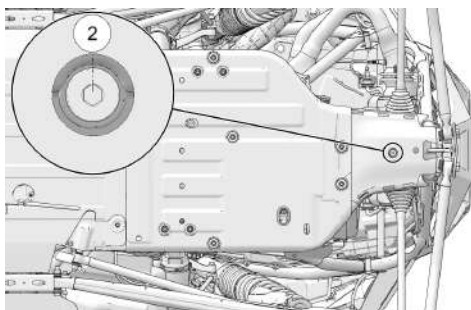

MANUTENÇÃO

6. Adicione o fluido recomendado (indicado na Tabela de especificações da caixa de câmbio). Não encha demais.
7. Reinstale o bужão de abastecimento. Aperte conforme o torque especificado.
8. Verifique se há vazamentos. Descarte adequadamente o fluido usado e limpe o excesso de resíduo de óleo.

TABELA DE ESPECIFICAÇÕES DA CAIXA DE CÂMBIO

O uso de outros fluidos pode resultar em funcionamento inadequado dos componentes. Consulte a seção Produtos Polaris para informar-se sobre os números de peça.

Caixa de câmbio	Lubrificante	Capacidade	Torque do bужão de abastecimento	Torque do bужão de drenagem
Transmissão (caixa de câmbio principal)	Fluido de transmissão e lubrificante da caixa de câmbio AGL	875 mL (29,6 onças)	14 a 19 N·m (10 a 14 lb·pé)	14 a 19 N·m (10 a 14 lb·pé)
Caixa de câmbio dianteira	Fluido de acionamento angular 80W-140	360 mL (12,2 onças)	14 a 19 N·m (10 a 14 lb·pé)	14 a 19 N·m (10 a 14 lb·pé)
Caixa de câmbio traseira	Fluido de acionamento angular 80W-140	475 mL (16,1 onças)	14 a 19 N·m (10 a 14 lb·pé)	14 a 19 N·m (10 a 14 lb·pé)

VELAS DE IGNIÇÃO

FOLGA/TORQUE DA VELA DE IGNIÇÃO

FOLGA DO ELETRODO	TORQUE DA VELA DE IGNIÇÃO
0,9 a 1,0 mm	12 N·m (sem antiemperramento) 10 N·m (com antiemperramento)

AVISO

O uso de velas de ignição não recomendadas pode resultar em danos graves ao motor. Use sempre as velas de ignição recomendadas pela POLARIS ou velas equivalentes. Consulte a seção Especificações para obter detalhes.

A condição da vela de ignição é um indicador do funcionamento do motor. A condição da extremidade de ignição da vela deve ser analisada depois que o motor estiver aquecido e o veículo for conduzido em velocidades superiores. Verifique imediatamente a cor correta da vela de ignição.

REMOÇÃO E RECOLOCAÇÃO DAS VELAS DE IGNIÇÃO

1. Remova os quatro fixadores ① e remova o compartimento de carga.

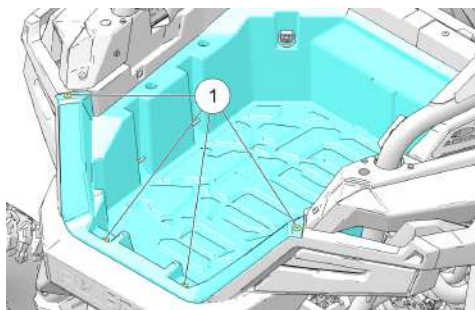

⚠ ATENÇÃO

Para evitar queimaduras, não toque nos componentes quentes nem tente fazer a manutenção antes que esfriem.

MANUTENÇÃO

2. Remova os quatro fixadores ②, as quatro conexões do chicote de fios ③ e remova as bobinas de ignição.

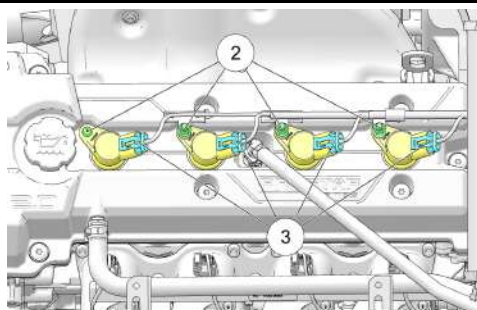

3. Limpe as aberturas das velas com ar comprimido para remover toda a sujeira ou detritos soltos.
4. Lave as aberturas das velas com água e seque com ar comprimido.

AVISO

As aberturas das velas de ignição têm orifícios de drenagem embutidos no cabeçote do cilindro para permitir a drenagem da água.

5. Remova as velas de ignição usando um soquete de vela de ignição de 5/8 pol com uma extensão.
6. Inspeccione se há desgaste e acúmulo de carbono nos eletrodos. Procure uma borda externa afiada sem arredondamento ou erosão dos eletrodos.
7. Limpe somente com um limpador de contato elétrico ou um limpador de vela de ignição com abrasivo.

IMPORTANTE

Não deverão ser usadas escovas de aço ou abrasivos revestidos.

8. Meça a folga com um calibre de fio. Se necessário, ajuste a folga dobrando cuidadosamente o eletrodo lateral.
9. Se necessário, substitua a vela de ignição por uma do tipo apropriado.

IMPORTANTE

Poderão ocorrer danos graves ao motor se for usada uma vela de ignição errada.

Vela de ignição recomendada:
NGK ZMR7A

10. Instale as velas de ignição e aperte-as conforme o torque especificado.

TORQUE

Torque da vela de ignição:
12 N·m (9 lb·pé)

11. Instale as bobinas de ignição. Certifique-se de que as bobinas sejam pressionadas totalmente para baixo para que encaixem nas velas de ignição. Aperte os fixadores conforme a especificação.

TORQUE

Fixadores da bobina de ignição:
10 N·m (7 lb·pé)

12. Reconecte os conectores do chicote de fios da bobina de ignição.

13. Reinstale o compartimento de carga. Aperte os fixadores conforme a especificação.

TORQUE

Fixadores do compartimento de carga:
10 N·m (7 lb·pé)

CONDIÇÃO DA VELA DE IGNIÇÃO

VELA NORMAL

A ponta isolante normal é cinza, marrom ou marrom-claro. Haverá poucos depósitos de combustão. Os eletrodos não estão queimados ou erodidos. Isso indica o tipo e faixa de aquecimento adequados para o motor e o serviço.

AVISO

A ponta não deve estar branca. A ponta isolante branca indica superaquecimento causado pelo uso de uma vela de ignição errada ou ajustes incorretos do corpo do acelerador.

VELA SUJA E ÚMIDA

A ponta isolante suja e úmida é preta. Um filme de óleo úmido cobre a extremidade de ignição. Pode haver uma camada de carbono sobre toda a ponta. Geralmente os eletrodos não estão desgastados. A sujeira pode ser causada pelo excesso de óleo ou por percursos curtos frequentes, especialmente em clima frio.

CENTRAIS DE FUSÍVEIS/RELÉS



Não disponha os fusíveis de modo incorreto nem use fusíveis de reposição com valores de corrente incorretos. Isso pode causar sobrecarga elétrica, que pode resultar em ferimentos graves ou morte.

CENTRAL PRINCIPAL DE FUSÍVEIS

Se o motor desligar ou não der partida, se a direção eletrônica parar de funcionar (se equipado) ou se você tiver outras falhas elétricas, pode ser necessária a troca de um fusível. Localize e corrija qualquer curto-circuito que possa ter queimado o fusível e, depois, substitua o fusível.

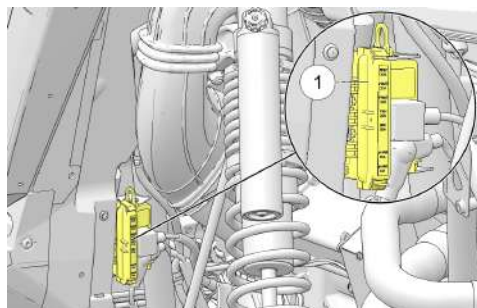

Existem duas centrais de fusíveis/relés acessíveis no veículo. A central principal de fusíveis ① encontra-se no vão da roda traseira no lado do condutor. Remova o escudo de proteção antes de acessar a central principal de fusíveis.

ETIQUETA	VALOR	FUNÇÃO
FAN	Fusível MCASE de 30 A	Ventoinha de arrefecimento do motor
PDM 1	Fusível MCASE de 30 A	Energia para a central secundária de fusíveis para luzes, instrumentos, fusível do amplificador de áudio e relé de acessórios
PDM 2	Fusível MCASE de 30 A	Energia para a central secundária de fusíveis para tomadas auxiliares, chassi, SCM e fusível contra choque
PDM 3	Fusível MCASE de 30 A	Energia para a central secundária de fusíveis para o combustível e o fusível da injeção eletrônica de combustível

ETIQUETA	VALOR	FUNÇÃO
EPS	Fusível MCASE de 50 A	Direção eletrônica
PULSE PWR	Fusível ZCASE de 200 A	Energia da bateria para Polaris Pulse e cabo 6 AWG
AUD AMP	Fusível de 30 A	Amplificador de áudio

CENTRAL SECUNDÁRIA DE FUSÍVEIS

A central secundária de fusíveis

② fica sob o painel, próxima à área do joelho direito do operador.

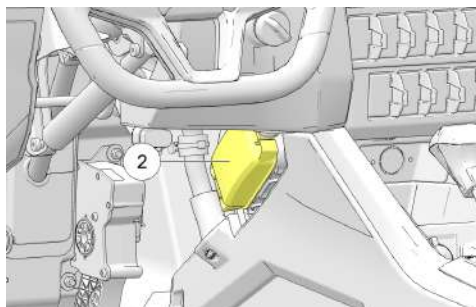

ETIQUETA	VALOR	FUNÇÃO
FUEL	Fusível de 10 A	Bomba de combustível
TERM BLK	Fusível de 10 A	Acessório do bloco de terminais
INST ACCY	Fusível de 10 A	Acessório de diagnóstico, luz de LED interna, acessório do mostrador (opcional)
PWR PT 1	Fusível de 10 A	Soquete de 12 V (na frente do seletor de marchas)
INST UNSW	Fusível de 7,5 A	Mostrador (opcional), indicador, diagnóstico
LIGHTS	Fusível de 7,5 A	Faróis, luzes traseiras, luzes de destaque (opcional), luzes de freio
CHASSIS	Fusível de 15 A	Luz do interruptor da AWD, aquecedor do sensor de oxigênio, ativação do EPS, sensor de velocidade do veículo,

MANUTENÇÃO

ETIQUETA	VALOR	FUNÇÃO
		interruptor do cinto de segurança, ativação do SCM (opcional), interruptor de modo do SCM (opcional), bobina da AWD, indicador, válvula de descarga do turbo
EFI	Fusível de 10 A	Bobina do relé de acessórios, ativação do ECM, bobina do relé da bomba, bobina do relé do chassi, bobina do relé da partida, bobina do relé da injeção eletrônica de combustível, injetores, bobina do relé do SCM (opcional), bobina do relé das luzes, bobina da ignição, bobina do solenoide do motor de partida, bobina do relé dos freios
COIL	Fusível de 7,5 A	Bobinas de ignição
FRONT DIFF	Fusível de 10 A	Diferencial dianteiro
CARGA	Fusível de 15 A	Porta de carga da bateria
Fusíveis adicionais (se equipado)		
SCM	Fusível de 10 A	Módulo de controle dos amortecedores
SHOCK	Fusível de 15 A	Potência dos amortecedores

SOLUÇÃO DE PROBLEMAS DOS FUSÍVEIS PDM

IMPORTANTE

No caso de falhas ou alimentação intermitente das funções conectadas a mais de um fusível, uma solução pode ser a substituição de um dos fusíveis PDM. Isso se deve às rotas de alimentação dos fusíveis PDM a diferentes fusíveis "a jusante". Veja a tabela abaixo para obter detalhes.

FUSÍVEL PDM	FUSÍVEIS "A JUSANTE"
PDM 1 (30 A)	INST UNSW (7,5 A)
	LIGHTS (7,5 A)

FUSÍVEL PDM	FUSÍVEIS "A JUSANTE"
	INTR ACCY (10 A)
	TREM BLK (10 A)
PDM 2 (30 A)	PWR PT1 (10 A)
	CHASSIS (7,5 A)
	SCM (10 A)
	SHOCK (15 A)
PDM 3 (30 A)	EFI (10 A)
	START (15 A)
	FUEL (10 A)

Se você acredita que um fusível PDM pode estar causando alimentação intermitente para seus fusíveis "a jusante", siga o procedimento abaixo para substituir e testar.

1. Coloque o veículo em Estacionamento, desligue o motor e, em seguida, gire o interruptor de ignição até a posição LIGADA.
2. Acesse a central principal de fusíveis no vão da roda traseira no lado do condutor.
3. Empurre suavemente com a mão o fusível PDM suspeito e verifique se ocorre a alimentação intermitente para as funções do veículo. Isso irá simular a operação do veículo e ajudar a confirmar qual PDM tem um problema. Se não ocorrer a alimentação intermitente, execute o mesmo teste de empurrão nos fusíveis PDM restantes.
4. Assim que o fusível PDM correto for confirmado, gire o interruptor de ignição até a posição DESLIGADA.
5. Substitua o fusível PDM usando um dos fusíveis sobressalentes.

IMPORTANTE

Depois de remover um fusível, verifique sempre para certificar-se de que os terminais de dois fios que o fusível conecta estão assentados corretamente.

Fiação deslocada ou desalinhada também pode causar alimentação intermitente para as funções do veículo. Se isso ocorrer, ajuste os fios empurrando-os para cima pela parte traseira do bloco de fusíveis. Se o problema persistir, consulte seu revendedor.

MANUTENÇÃO

6. Gire o interruptor de ignição até a posição LIGADO.
7. Empurre suavemente o fusível sobressalente e verifique se ocorre alimentação intermitente para as funções do veículo.

Se a alimentação para as funções do veículo parecer consistente, o veículo poderá retornar à operação. É recomendável que o veículo seja examinado por um revendedor para uma avaliação mais aprofundada.

Se a alimentação para as funções do veículo permanecer inconsistente, não opere o veículo. Leve o veículo a um revendedor imediatamente.

SISTEMA DE ARREFECIMENTO

O nível do líquido de arrefecimento do motor é mantido por um sistema de tanque pressurizado remoto. O tanque pressurizado remoto é conectado a ambos os radiadores e proporciona uma tampa de pressão e um ponto de enchimento únicos para o veículo.

ATENÇÃO

Para evitar queimaduras, deixe o motor e o sistema do líquido de arrefecimento resfriarem antes de abrir o sistema. Nunca remova a tampa de pressão com o motor quente ou morno. O escape de vapor pode causar queimaduras.

AVISO

O sistema de arrefecimento pode causar ruídos audíveis de fluxo de líquido conforme o veículo resfria após o funcionamento. Isso é considerado normal para o veículo.

O tanque de pressão é projetado para conter um volume de ar acima do nível do líquido de arrefecimento. À medida que a temperatura operacional do líquido de arrefecimento aumenta, o nível do líquido de arrefecimento no tanque de pressão aumenta e empurra o ar para fora através da tampa de pressão. À medida que a temperatura do líquido de arrefecimento do motor diminui, o nível do líquido de arrefecimento no tanque de pressão abaixa e aspira o ar para dentro através da tampa de pressão.

AVISO

Uma pequena queda do nível do líquido de arrefecimento em veículos novos é normal, pois o sistema está purgando o ar aprisionado. Observe o nível do líquido de arrefecimento e mantenha o nível do líquido de arrefecimento frio conforme recomendado, adicionando líquido no tanque de pressão.

NÍVEL DO LÍQUIDO DE ARREFECIMENTO DO RADIADOR/TROCA DO LÍQUIDO DE ARREFECIMENTO

O procedimento de troca do líquido de arrefecimento é necessário apenas se o sistema de arrefecimento for drenado para a realização de manutenção e/ou reparo. Certifique-se de que o veículo esteja estacionado em uma superfície plana antes de realizar a manutenção.

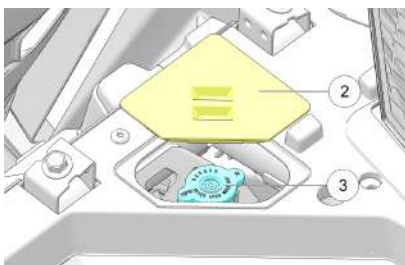
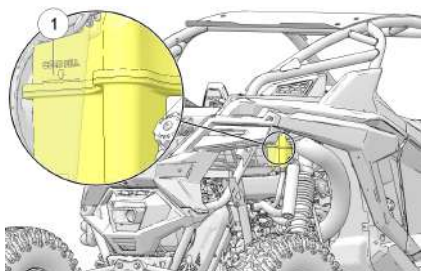

1. Se for necessário apenas verificar o nível do líquido de arrefecimento, existe um visor ① no para-lama traseiro no lado do passageiro. Pode ser necessário usar uma lanterna. O nível do líquido de arrefecimento também pode ser visto removendo-se o compartimento de carga.
2. Para adicionar líquido de arrefecimento, comece removendo a tampa de acesso ao reservatório ② na traseira do veículo (lado do passageiro).
3. Remova lentamente a tampa de pressão do radiador ③.
4. Remova a tampa de pressão e use um funil para adicionar líquido de arrefecimento conforme necessário. Mantenha o nível do líquido de arrefecimento na marca de abastecimento frio do lado do tanque de pressão (somente quando o fluido estiver frio, se após a operação).
5. Reinstale a tampa de pressão e a tampa de acesso do reservatório.

IMPORTANTE

O uso de uma tampa de pressão não padronizada não permitirá que o sistema de recuperação funcione corretamente. Seu revendedor autorizado pode fornecer a peça de reposição correta.

IMPORTANTE

Se for necessário acrescentar líquido de arrefecimento frequentemente ou se o tanque de pressão ficar completamente seco, pode haver um vazamento no sistema. Seu revendedor autorizado pode inspecionar o sistema de arrefecimento.

ADIÇÃO OU TROCA DO LÍQUIDO DE ARREFECIMENTO

A POLARIS recomenda o uso do Premix 50/50 anticongelante POLARIS. Esse anticongelante já é pré-misturado e pronto para o uso. Não o dilua com água. Consulte a seção Produtos Polaris para informar-se sobre os números de peça.

Para garantir que o líquido de arrefecimento mantenha sua capacidade de proteger o motor, nós recomendamos que o sistema seja totalmente drenado a cada cinco (5) e que seja acrescentado um anticongelante Premix 50/50 novo.

Sempre que o sistema de arrefecimento for drenado para manutenção ou reparo, troque o líquido de arrefecimento por Premix 50/50 anticongelante novo.

RADIADOR E VENTONHA DE ARREFECIMENTO

Sempre verifique e limpe as telas e as aletas do radiador nos intervalos indicados na Tabela de manutenção periódica. Não obstrua ou desvie o fluxo de ar que passa pelos radiadores instalando acessórios não autorizados na frente do radiador ou atrás da ventoinha de arrefecimento. A interferência no fluxo de ar do radiador pode causar superaquecimento e consequentes danos ao motor.

IMPORTANTE

Lavar o veículo com mangueiras de alta pressão pode danificar as aletas do radiador e prejudicar sua eficiência. Não recomendamos o uso de sistemas de alta pressão.

SISTEMA DE TRANSMISSÃO VARIÁVEL POLARIS (PVT)

ATENÇÃO

O sistema PVT gira em alta velocidade provocando grande dispêndio de força nos componentes da embreagem. A falha em seguir as instruções de manutenção da PVT e de substituição da correia poderá resultar em danos ao veículo, perda de controle e ferimentos graves ou morte:

- Não modifique nenhum componente do sistema PVT. Isso pode reduzir a força do veículo o que poderá provocar falha em alta velocidade. O sistema PVT foi balanceado com precisão. Qualquer modificação desequilibrará o sistema, criando vibrações e cargas adicionais nos componentes.
- Sempre procure e remova detritos de dentro e ao redor da embreagem e sistema de ventilação ao substituir a correia.
- Certifique-se sempre de que o alojamento da PVT esteja firmemente no local adequado durante a operação para a segurança dos condutores e das pessoas próximas.
- Esse sistema PVT destina-se apenas ao uso em produtos POLARIS. Não o instale em nenhum outro produto.

Siga sempre todos os procedimentos recomendados de manutenção da PVT e de substituição da correia. Um revendedor autorizado POLARIS pode realizar qualquer serviço que possa ser necessário para o seu veículo

O deslizamento da correia é responsável pelo excesso de calor que destrói correias, desgasta componentes da embreagem e causa falha nas tampas externas da embreagem. Mude para a faixa baixa durante a operação em velocidades mais baixas para aumentar a vida útil dos componentes da PVT (correia, tampa, etc.).

TROCA DA CORREIA/REMOÇÃO DE DETRITOS

Se uma correia falhar, sempre limpe todos os detritos do duto, do compartimento da embreagem e do compartimento do motor ao substituir a correia.

1. Deixe os componentes quentes esfriarem antes de executar esse procedimento.
2. Remova os assentos e o painel de acesso ao motor.
3. Limpe cuidadosamente **TODOS OS DETRITOS** do compartimento do motor.
4. Solte a abraçadeira ① que fixa o duto de entrada da PVT na tampa externa da embreagem.
5. Usando uma chave de 10 mm, remova os cinco parafusos da tampa da embreagem que fixam a parte superior da tampa da embreagem ②.
6. Em seguida, remova os cinco fixadores de liberação rápida localizados na parte inferior da tampa da embreagem ③.

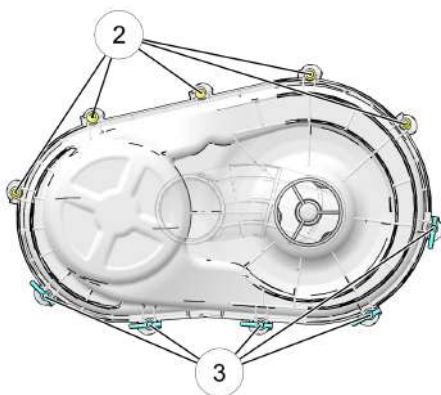
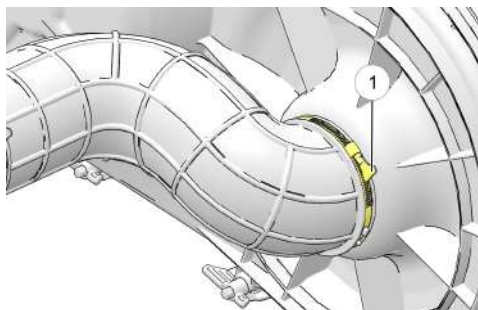

MANUTENÇÃO

7. Manobre a tampa externa da embreagem para fora e para cima para acessar a correia de transmissão.
8. Marque o sentido de rotação da correia de transmissão para que possa ser instalada no mesmo sentido.
9. Remova a ferramenta de alargamento da embreagem da parte superior do alojamento da embreagem.

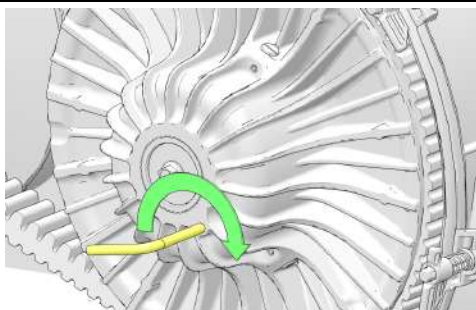

9. Insira a ferramenta de alargamento da embreagem na embreagem acionada.
10. Gire a ferramenta no sentido horário para abrir as polias na embreagem acionada.
11. Passe a correia fora das embreagens de acionamento e acionada. Remova a correia.
12. Remova **TODOS** os detritos presos dentro e ao redor do sistema PVT.
13. Remova **TODOS** os detritos de toda a passagem do duto de ar da embreagem.
14. Verifique se há sinais de danos nas vedações da transmissão e do motor. Se alguma vedação estiver danificada, seu veículo precisará de serviço imediato. Seu revendedor POLARIS pode ajudá-lo.
15. Depois de terminar, recoloca a ferramenta de alargamento da embreagem no alojamento da embreagem e reinstale a tampa da embreagem.
16. Aperte os cinco fixadores de liberação rápida localizados na parte inferior da tampa da embreagem e, em seguida, reinstale os cinco parafusos da tampa da embreagem que fixam a parte superior da tampa da embreagem.

TORQUE

Parafusos da tampa da embreagem: 5 N·m (37 lb·pé)

17. Reinstale o duto de entrada da PVT na tampa externa da embreagem (e fixe com a abraçadeira).
18. Reinstale e fixe o painel de encerramento.
19. Reinstale os assentos. Certifique-se de que os assentos travem com firmeza.

SECAGEM DA PVT

Pode haver alguns casos em que a água entra acidentalmente no sistema PVT. Use as seguintes instruções para secá-lo antes de operá-lo.

AVISO

Ao lavar o veículo, evite pulverizar água diretamente no duto de admissão da PVT. Consulte a seção Lavagem do veículo para obter detalhes.

1. Afrouxe os fixadores 1/4 de volta para permitir a drenagem da água eventual. Em seguida, reaperte os fixadores.
2. Coloque a transmissão em ESTACIONAMENTO. Acione os freios.
3. Ligue o motor.
4. Acione o acelerador de modo variado de 10 a 15 segundos para expulsar a umidade e secar a correia e as embreagens com ar. Não mantenha o acelerador no máximo por mais de 10 segundos.
5. Deixe que a rotação do motor se ajuste na marcha lenta. Acione os freios. Mude a transmissão para a faixa mais baixa disponível.
6. Teste o deslizamento da correia. Se a correia deslizar, repita o processo.
7. Seu veículo requer serviços assim que possível. Seu revendedor POLARIS ou uma pessoa autorizada deve inspecionar o veículo e o sistema PVT em relação a danos ou desgaste devido a deslizamento.

SISTEMAS DE FILTRO

PRÉ-FILTROS DE ADMISSÃO

A admissão de ar da embreagem ① localiza-se no lado direito do veículo. O pré-filtro de admissão do motor localiza-se no lado esquerdo do veículo. Inspeccione periodicamente a admissão de ar da embreagem (PVT) em busca de detritos e limpe conforme a necessidade para assegurar um fluxo de ar adequado.

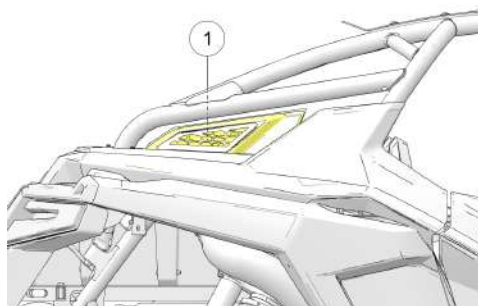

AVISO

Ao lavar o veículo, sempre evite pulverizar água diretamente na admissão da PVT. Se for pulverizada água na admissão da PVT, siga os procedimentos da seção Secagem da PVT. Consulte a seção Lavagem do veículo para obter os procedimentos de lavagem recomendados.

AVISO

Os pré-filtros se localizam ao longo da borda superior em cada lado do compartimento de carga. Não bloqueie nenhum dos dutos do pré-filtro ③ com carga.



FILTRO DE AR

Sempre troque o filtro de ar nos intervalos indicados na tabela de manutenção periódica.

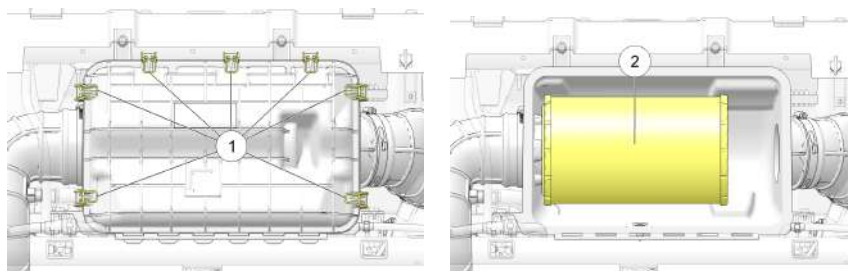

Para substituir o filtro de ar, faça o seguinte:

1. Remova os assentos e os painéis de encerramento do motor.
2. Limpe toda a sujeira e detritos da área da caixa do filtro de ar.
3. Destrave as sete (7) cintas da tampa da caixa do filtro de ar ① e remova cuidadosamente a tampa da caixa do filtro de ar.
4. Inspeccione se há sujeira, detritos ou água no filtro de ar ② e na caixa do filtro de ar.

AVISO

Não lave nem lubrifique o filtro de ar. Não tente limpar com ar comprimido. Se houver sujeira solta no filtro, retire-a ligeiramente com a mão, removendo o filtro da caixa do filtro de ar.

5. Para remover o filtro, deslize-o na direção do lado do passageiro do veículo.
6. Com o filtro removido, limpe o tubo de entrada e a caixa do filtro de ar cuidadosamente. Limpe bem com um pano limpo e seco.

AVISO

Sujeira ou detritos no tubo de entrada poderão causar danos graves no motor. Sempre limpe toda a sujeira e todos os detritos do tubo de entrada antes de instalar o filtro.

MANUTENÇÃO

7. Reinstale o filtro de ar (se estiver limpo) ou instale um novo filtro de ar (se estiver sujo). Não tente limpar o filtro de ar.

IMPORTANTE

O uso de um filtro de ar não aprovado pela POLARIS pode causar danos ao motor. Use sempre filtros de reposição aprovados pela POLARIS. Filtros de reposição estão disponíveis em seu revendedor POLARIS.

8. Certifique-se de que não haja folgas entre o filtro e o batente no tubo de admissão.
9. Reinstale a tampa da caixa do filtro de ar e certifique-se de que as abas de alinhamento estejam posicionadas corretamente ao longo da borda da caixa do filtro de ar.

IMPORTANTE

Se houver dificuldade ou resistência ao instalar a tampa da caixa do filtro de ar, remova e verifique o alinhamento e a posição do filtro de ar antes de continuar.

10. Fixe as sete (7) cintas da tampa.
11. Reinstale e fixe o painel de encerramento girando os botões de liberação rápida 1/4 de volta.
12. Reinstale os assentos. Certifique-se de que os assentos travem com firmeza.

SUPRESSOR DE CENTELHAS

⚠ ATENÇÃO

A manutenção indevida do supressor de centelhas pode resultar em ferimentos graves ou morte.

- Nunca opere o veículo sem o supressor de centelhas.
- Não execute serviços no supressor de centelhas enquanto o sistema estiver quente. A temperatura do sistema de escape pode alcançar valores extremamente altos. Deixe que os componentes esfriem suficientemente antes de prosseguir.
- Use luvas e proteção para os olhos durante a manutenção.

Limpe periodicamente o supressor de centelhas para remover o carbono acumulado. Um supressor de centelhas entupido afeta o desempenho do motor. Limpe diariamente ao conduzir na lama e água. Substitua o supressor se estiver trincado ou danificado antes da operação.

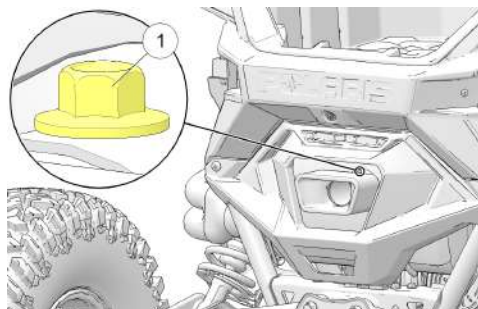

Para fazer a manutenção do supressor de centelhas:

1. Desligue o motor e deixe o sistema de escape esfriar.
2. Remova o parafuso de fixação do supressor ①.
3. Use uma escova não sintética para limpar a tela do supressor. Uma escova sintética pode derreter se os componentes estiverem quentes. Se necessário, use ar comprimido para retirar os detritos da tela.
4. Inspeccione se há desgaste e danos na tela. Substitua uma tela desgastada ou danificada.
5. Reinstale o supressor. Aplique o torque especificado no parafuso.

TORQUE

Parafuso de fixação do supressor de centelhas:
11 N·m (8 lb·pé)

FREIOS

ATENÇÃO

A manutenção indevida dos freios pode levar à perda de controle e acidentes, o que poderá resultar em ferimentos graves ou morte. Para reduzir o risco de ferimentos:

- Nunca opere o veículo se os freios precisarem de manutenção. Sinais de que os freios precisam de manutenção incluem um pedal do freio esponjoso ou um som de atrito metálico durante a frenagem.
- Use sempre o fluido de freio especificado pela POLARIS.
- Use apenas fluido de freio novo de uma garrafa fechada. O uso de fluido de freio de uma garrafa aberta anteriormente poderá levar a uma redução do desempenho de frenagem. Após a abertura de um frasco de fluido de freio, descarte qualquer porção não usada.
- Não encha demais o reservatório do sistema de freio. Um enchimento excessivo pode causar acúmulo de pressão, levando a arrasto de freio, degradação do sistema e falha do sistema de freio.
- Não aplique WD-40® ou nenhum outro produto à base de petróleo nos discos de freio. Esses tipos de produtos são inflamáveis e também podem reduzir o atrito entre a pastilha de freio e a pinça.

Os freios dianteiros e traseiros são de discos hidráulicos acionados pelo pedal do freio.

Se você descobrir alguma irregularidade no sistema de freio, incluindo o curso excessivo do pedal, entre em contato com seu revendedor para obter o diagnóstico e o reparo corretos.

INSPEÇÃO DO FREIO

1. Verifique se há vazamentos no sistema do freio.
2. Verifique se o curso do pedal do freio está excessivo ou esponjoso.
3. Verifique se há desgaste, danos ou ausência das pastilhas de freio.

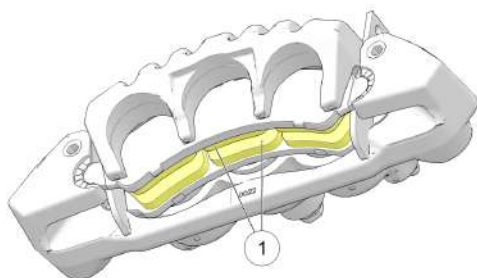

4. Verifique se há sinais de trincas, corrosão excessiva, empenhamentos ou outros danos nos discos de freio. Limpe a graxa que houver usando álcool ou um limpador de freio aprovado.
5. Inspeção se há desgaste excessivo na superfície dos discos de freio e das pastilhas ①. Troque as pastilhas quando estiverem desgastadas até 0,762 mm (0,030 pol.).

FLUIDO DE FREIO

Troque o fluido de freio a cada dois anos e sempre que o fluido ficar contaminado, o nível do fluido ficar abaixo do mínimo ou se o tipo e a marca do fluido do reservatório forem desconhecidos. Acesse o reservatório de fluido de freio através do vão da roda dianteira esquerda.

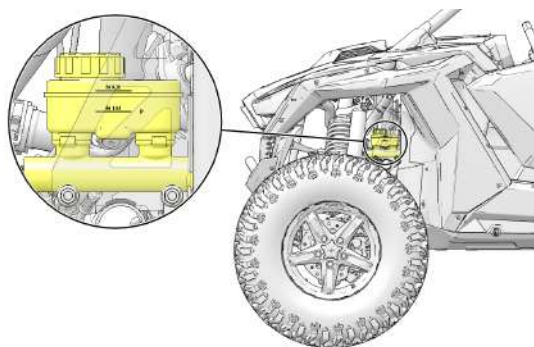

1. Posicione o veículo sobre uma superfície plana.
2. Coloque a transmissão em Estacionamento e desligue o motor.
3. Veja o nível do fluido de freio no reservatório localizado no vão da roda dianteira do lado do condutor. O nível deve ficar entre as linhas de nível máximo e mínimo.
4. Se o nível do fluido estiver abaixo da linha do nível inferior, adicione fluido de freio até a linha superior.
5. Acione o freio com força por alguns segundos e verifique o vazamento de fluido ao redor da conexão.

AJUSTES DA SUSPENSÃO



ATENÇÃO

Os conjuntos de amortecedores contêm gás nitrogênio a alta pressão e poderão explodir se forem perfurados ou expostos a chamas ou calor. Siga as instruções de manutenção, cuidados e descarte do fabricante do amortecedor.

AJUSTES DE PRÉ-CARGA

O ajuste das configurações de pré-carga pode alterar o manuseio do veículo.

IMPORTANTE

Nunca exceda a pré-carga MÁXIMA permitida ao ajustar a suspensão. Poderão ocorrer danos ao sistema de suspensão se a pré-carga MÁXIMA permitida for excedida.

RZR PRO R		AJUSTES DE PRÉ-CARGA PADRÃO DE FÁBRICA		CONFIGURAÇÃO DE GVW (PRÉ-CARGA MÁXIMA PERMITIDA)	
		Fox®	Walker Evans	Fox®	Walker Evans
Amortecedores dianteiros	①	7,8 cm (3,06 pol.)	2,2 cm (0,88 pol.)	10,3 cm (4,06 pol.)	4,8 cm (1,88 pol.)
	②	7,0 cm (2,75 pol.)	7,0 cm (2,75 pol.)	7,0 cm (2,75 pol.)	7,0 cm (2,75 pol.)
Amortecedores traseiros	①	17,5 cm (6,88 pol.)	0,2 cm (0,06 pol.)	20,0 cm (7,88 pol.)	2,7 cm (1,06 pol.)
	②	11,4 cm (4,50 pol.)	11,4 cm (4,50 pol.)	11,4 cm (4,50 pol.)	11,4 cm (4,50 pol.)

* Veja as imagens na seção Ajuste da pré-carga da mola dianteira/traseira para ver as localizações correspondentes de medição da pré-carga

AMORTECEDORES FOX® (SE EQUIPADO)

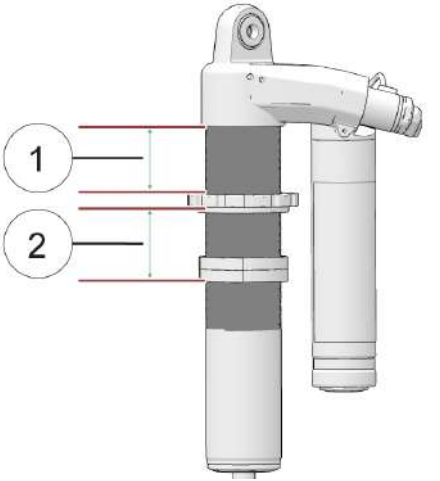
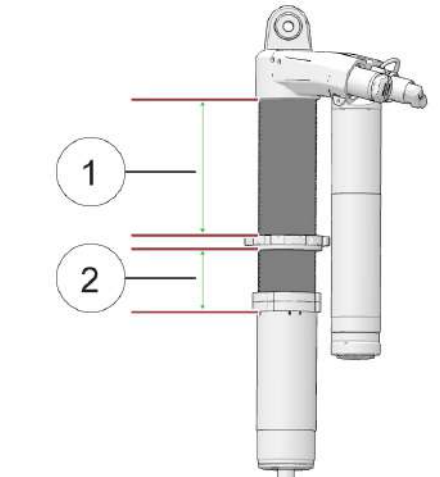
LOCALIZAÇÃO DO AMORTECEDOR	MEDIDA*
Amortecedor dianteiro	 <p>The diagram shows a front FOX shock absorber assembly. Two measurement points are indicated with red horizontal lines and vertical dimension lines. Point 1 is located at the top of the main shock absorber body. Point 2 is located at the top of the lower shock absorber body. A second, smaller shock absorber is shown to the right for comparison.</p>
Amortecedor traseiro	 <p>The diagram shows a rear FOX shock absorber assembly. Two measurement points are indicated with red horizontal lines and vertical dimension lines. Point 1 is located at the top of the main shock absorber body. Point 2 is located at the top of the lower shock absorber body. A second, smaller shock absorber is shown to the right for comparison.</p>

AMORTECEDORES WALKER EVANS® (SE EQUIPADO)

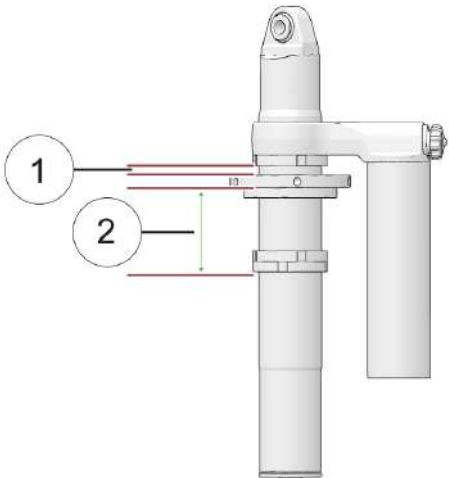
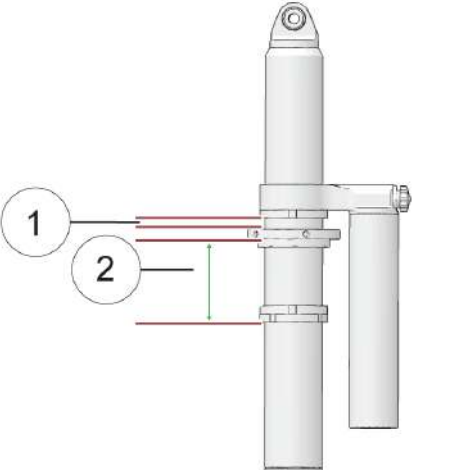
LOCALIZAÇÃO DO AMORTECEDOR	MEDIDA*
Amortecedor dianteiro	 <p>The diagram shows a front shock absorber assembly. Two horizontal red lines, labeled '1', indicate the distance between the top mounting bracket and the lower mounting bracket. A vertical green double-headed arrow, labeled '2', indicates the distance between the top mounting bracket and the lower mounting bracket.</p>
Amortecedor traseiro	 <p>The diagram shows a rear shock absorber assembly. Two horizontal red lines, labeled '1', indicate the distance between the top mounting bracket and the lower mounting bracket. A vertical green double-headed arrow, labeled '2', indicates the distance between the top mounting bracket and the lower mounting bracket.</p>

AJUSTE DA PRÉ-CARGA DA MOLLA DIANTEIRA/TRASEIRA

A configuração de fábrica é adequada para quase todas as condições de condução. Se desejar, a suspensão pode ser usada para manter a altura do veículo ao transportar cargas. O ajuste da suspensão pode alterar o manuseio do veículo.

IMPORTANTE

A distância entre o anel principal de pré-carga (anel superior) e os anéis transversais (anéis centrais) deve ser constante. Se você mover o anel principal de pré-carga, precisará mover os anéis transversais na mesma proporção. Os anéis transversais precisam ser travados com firmeza depois de fazer qualquer ajuste. Para travar os anéis transversais, pegue um punção e um martelo para bater em cada lado, de modo que os anéis se toquem. Se os anéis transversais não forem travados com firmeza, poderão ocorrer danos ao amortecedor.

Para ajustar uma pré-carga, faça o seguinte:

1. Eleve o veículo para deixar a suspensão se estender totalmente.
2. Gire o anel de ajuste para a esquerda para adicionar pré-carga. Gire o anel de ajuste para a direita para remover a pré-carga.

O ajuste irregular pode causar uma condução inadequada do veículo. Sempre ajuste as pré-cargas das molas esquerda e direita igualmente ou peça ao revendedor POLARIS ou uma pessoa qualificada que faça os ajustes.

MANUTENÇÃO

AJUSTE DE COMPRESSÃO DOS AMORTECEDORES DIANTEIROS/TRASEIROS (VEÍCULOS NÃO DYNAMIX)

O botão catraca de amortecimento da compressão se localiza na parte superior do reservatório do amortecedor.

1. Gire o botão catraca no **sentido horário** para **aumentar** o amortecimento da compressão.
2. Gire o botão catraca no **sentido anti-horário** para **diminuir** o amortecimento da compressão.

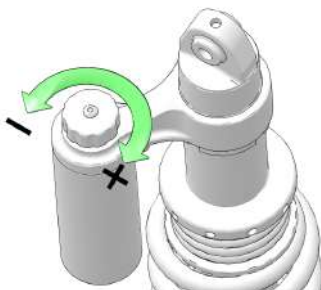

LOCALIZAÇÃO	POSIÇÃO DO BOTÃO CATRACA PADRÃO
Dianteiro	8/16 cliques
Traseiros	8/16 cliques

PNEUS

ATENÇÃO

A manutenção indevida dos pneus pode levar à perda de controle e acidentes, o que poderá resultar em ferimentos graves ou morte. Para reduzir o risco de ferimentos:

- Mantenha a pressão dos pneus recomendada pela POLARIS. Verifique a pressão antes de operar. Mesmo que seu veículo tenha percorrido apenas uma curta distância, as leituras de pressão dos pneus podem ser mais altas.
- Certifique-se de que a pressão dos pneus seja uniforme em todos os quatro pneus.
- Só use pneus de tamanho e tipos especificados para este veículo.
- Não opere seu veículo com pneus desgastados ou danificados.
- Siga sempre as instruções do fabricante dos pneus para a manutenção

 ATENÇÃO

Rodas instaladas erroneamente podem se soltar do veículo, o que pode resultar em ferimentos graves ou morte. A instalação incorreta das rodas também pode afetar negativamente o desgaste dos pneus e o manuseio do veículo. Certifique-se sempre de que todas as porcas das rodas estejam apertadas conforme as especificações de torque. Verifique novamente o torque das porcas das rodas 40 km (25 mi) depois da instalação.

 ATENÇÃO

A elevação ou suporte incorretos do veículo podem resultar na queda ou tombamento do veículo, o que pode levar a ferimentos graves ou morte. Ao elevar o veículo:

- Mova o veículo até uma superfície plana e firme.
- Mude para ESTACIONAMENTO (P).
- Não deixe o motor em funcionamento.
- Evite que o veículo se mova calçando as rodas. Um calço é uma cunha ou batente de roda projetado para impedir que o veículo se mova para frente ou para trás e caia do macaco. Se você elevar a DIANTEIRA do veículo, calce os lados dianteiro e traseiro de ambos os pneus TRASEIROS. Se você elevar a TRASEIRA do veículo, calce os lados dianteiro e traseiro de ambos os pneus DIANTEIROS.
- Mantenha as pessoas afastadas e certifique-se de que não haja ocupantes ou carga no veículo.
- Use um macaco projetado para um veículo fora de estrada com alta distância até o solo (como o macaco POLARIS Off-Road Utility).
- Siga as instruções do fabricante do macaco.
- Não coloque nenhum objeto sobre ou debaixo de um macaco.
- Depois de elevar o veículo com um macaco, nunca coloque alguma parte de seu corpo debaixo do veículo sem primeiro bloqueá-lo de maneira apropriada usando os pontos de apoio designados.

MANUTENÇÃO

PROFUNDIDADE DA BANDA DE RODAGEM DO PNEU

Sempre troque os pneus quando a profundidade da banda de rodagem estiver desgastada em 3 mm ① ou menos.

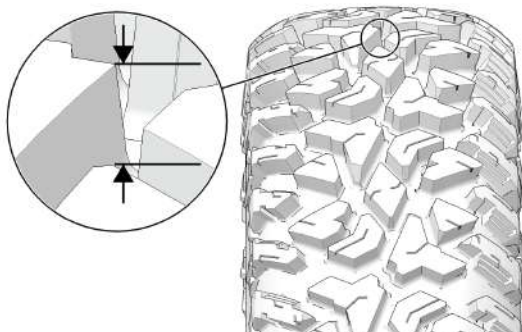

ROTAÇÃO DOS PNEUS

O rodízio dos pneus é recomendada a cada 805 km (500 mi). Realize o rodízio dos pneus no veículo conforme a estratégia mostrada.

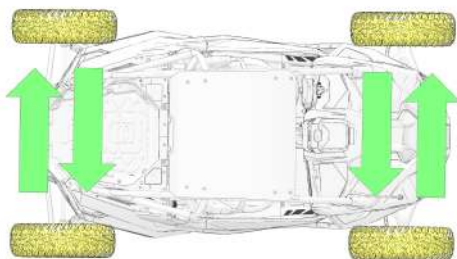

ESPECIFICAÇÕES DE TORQUE DO EIXO E DA PORCA DA RODA

Inspeção os seguintes itens ocasionalmente quanto ao aperto e se tiverem se soltado, realize manutenção. *Não lubrifique o prisioneiro ou a porca.*

Porca (rodas de alumínio)	Dianteira e traseira	200 N·m (148 lb·pé)
Porca de fixação do cubo	Dianteira e traseira	162,7 N·m (120 lb·pé)

REMOÇÃO DA RODA

1. Posicione o veículo sobre uma superfície plana.
2. Coloque a transmissão em ESTACIONAMENTO.
3. Desligue o motor.
4. Solte ligeiramente as porcas da roda.
5. Eleve o lado do veículo colocando um suporte adequado sob a estrutura. Siga os procedimentos de elevação segura.
6. Remova as porcas das rodas. Remova a roda.

INSTALAÇÃO DA RODA

1. Coloque a roda na posição correta no cubo da roda. Certifique-se de que a haste da válvula ① esteja virada para fora e as setas da rotação do pneu apontem para a frente.
2. Instale as porcas da roda e aperte-as com as mãos.
3. Abaixie cuidadosamente o veículo até o solo.
4. Aperte as porcas da roda conforme a especificação com um padrão cruzado. Consulte a seção Especificações de torque do eixo e das porcas das rodas para obter detalhes.

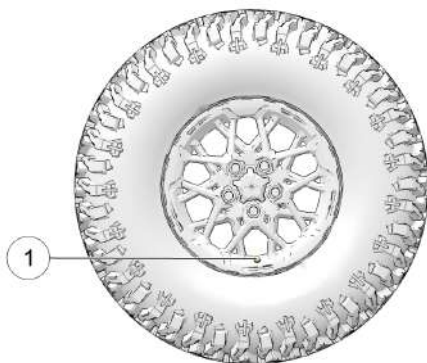

LUZES

As lentes do farol e das luzes traseiras ficam sujas durante a operação normal. Limpe frequentemente as luzes para garantir um campo de visão claro, bem como a visibilidade para os outros veículos.

DICA

LÂMPADAS LED

Se um farol de LED parecer apresentar umidade ou névoa na *parte interna* das lentes, desconecte o chicote de fios dos faróis por alguns dias para que a umidade saia.

DICA

LÂMPADAS HALOGÊNIO

Ao fazer serviços em uma lâmpada de halogênio, não toque na lâmpada com os dedos nus. O óleo de sua pele deixa um resíduo, causando um ponto quente que encurtará a vida útil da lâmpada.

SUBSTITUIÇÃO DA LUZ TRASEIRA/LUZ DE FREIO

O conjunto da luz traseira não é passível de manutenção. Se a luz traseira ou a luz de freio deixar de funcionar corretamente, substitua todo o conjunto da luz traseira.

SUBSTITUIÇÃO DO FAROL

Se o farol for danificado ou ficar inoperante, o conjunto inteiro do farol deve ser trocado. Certifique-se sempre de que as luzes estejam ajustadas corretamente para se ter a melhor visibilidade possível.

AJUSTE DO FEIXE DO FAROL

O feixe do farol pode ser ajustado ligeiramente para cima ou para baixo e para a esquerda ou direita.

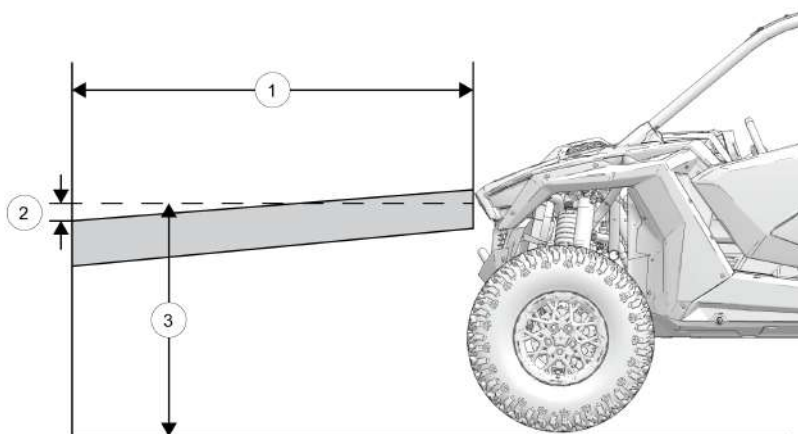

1. Posicione o veículo sobre uma superfície plana. O farol deve ficar a aproximadamente 7,6 m (25 pés) ① de uma parede.
2. Meça a distância do piso até o centro do farol ③ e faça uma marca na parede com a mesma altura.
3. Acione os freios. Ligue o motor. Coloque a transmissão em ESTACIONAMENTO. Ligue o farol alto.

MANUTENÇÃO

- Inclua o peso do condutor no assento ao realizar essa etapa. Observe a mira do farol. Como ponto inicial, a parte mais intensa do farol deve estar 5 cm (2 pol.) ② abaixo da marca na parede. Ajuste conforme a preferência do operador.
- Aperte ou afrouxe os dois (2) parafusos do farol ④ para ajustar o feixe para cima ou para baixo ou para a esquerda ou direita.



IMERSÃO DO VEÍCULO

AVISO

Se o veículo ficar imerso, podem ocorrer danos consideráveis ao motor se ele não for inspecionado cuidadosamente. Leve o veículo para executar o serviço antes de ligar o motor. Seu revendedor POLARIS pode realizar esse serviço.

Se for impossível levar o seu veículo a um revendedor antes de ligar o motor, siga as etapas indicadas abaixo.

- Leve o veículo para um local seco.
- Verifique a caixa do filtro de ar. Consulte a seção Filtro de ar para obter detalhes. Se houver água, seque a caixa do filtro de ar e troque o filtro por um novo.
- Remova a tampa da central de fusíveis/relés. Consulte a seção Central de fusíveis/relés para obter detalhes. Deixe que a umidade seque e reinstale a tampa.
- Seque as aberturas das velas com um pano seco, em seguida remova as velas de ignição.
- Gire o motor várias vezes para expelir qualquer água remanescente dos cilindros do motor.
- Seque as velas de ignição e reinstale-as ou instale velas de ignição novas.
- Tente ligar o motor. Se necessário, repita o procedimento de secagem.

- Leve o veículo para que sejam realizados serviços o mais rápido possível, quer você tenha conseguido ligá-lo ou não. Seu revendedor POLARIS pode prestar o serviço necessário.
- Se entrar água na PVT, siga as etapas da seção Sistema de Transmissão Variável POLARIS (PVT) para obter os procedimentos de secagem.

INSPEÇÃO DO VOLANTE DE DIREÇÃO

Verifique a folga especificada do volante de direção e se a operação está suave nos intervalos indicados na Tabela de manutenção periódica.

- Posicione o veículo em um solo nivelado.
- Vire o volante de direção levemente para a esquerda e direita.
- Deve haver 20 a 25 mm de folga.
- Se houver folga excessiva ou ruídos estranhos ou se você sentir a direção dura ou "emperrando", peça a um revendedor autorizado POLARIS ou outra pessoa qualificada que inspecione o sistema de direção.

BATERIA

ATENÇÃO

As baterias produzem gases explosivos. Mantenha fagulhas, chamas, cigarros, etc. afastados. Ventile ao carregar ou usar em um espaço fechado. Use sempre proteção para os olhos ao trabalhar perto de baterias. A conexão ou desconexão inadequada dos cabos da bateria pode causar fagulhas, o que pode resultar em explosão e ferimentos graves ou morte. Ao remover a bateria, sempre desconecte o cabo negativo (preto) primeiro. Ao reinstalar a bateria, sempre conecte o cabo negativo (preto) por último.

ATENÇÃO

Não faça ligação direta usando cabos de jumper fabricados para conectar um veículo a outro. A bateria emite gás hidrogênio explosivo durante a operação normal. Uma centelha perto da bateria pode inflamar esse gás e causar uma explosão. Para ligar um veículo ou carregar uma bateria, use um dispositivo auxiliar de partida portátil acionado a bateria (como o POLARIS Flex Jump Starter) ou um carregador de bateria plug-in, pois esses produtos podem reduzir o risco de choque elétrico, incêndio e explosão. A partida ou o carregamento incorretos podem danificar o sistema eletrônico do veículo.

MANUTENÇÃO

Seu veículo possui uma bateria de baixa manutenção. Sempre mantenha os terminais e conexões da bateria livres de corrosão. Se for necessária uma limpeza, remova a corrosão com uma escova de aço rígida. Lave com uma solução de uma colher de sopa de bicarbonato de sódio e um copo de água. Enxágue bem com água da torneira e seque com panos de limpeza limpos. Cubra os terminais com graxa dielétrica ou vaselina.

AVISO

Se for necessária uma maior corrente para cargas elétricas altas, pode-se acrescentar uma bateria extra.

REMOÇÃO DA BATERIA

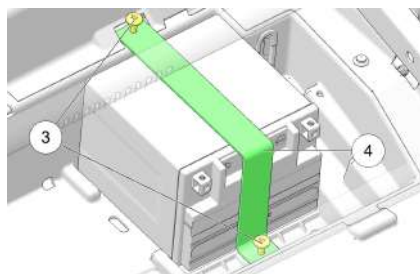
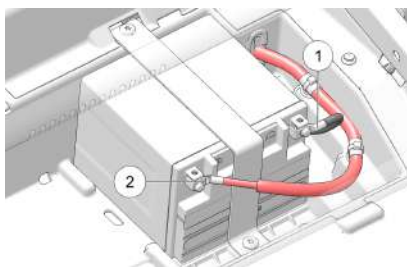

Para remover a bateria, faça o seguinte:

1. Verifique se a chave de ignição está na posição DESLIGADA antes de remover a bateria.
2. Remova o assento do condutor. Consulte a página 43.
3. Desconecte o cabo preto (negativo) da bateria primeiro e mantenha-o longe dos terminais da bateria ①.
4. Desconecte o cabo vermelho (positivo) da bateria ②.
5. Remova os dois parafusos ③ que prendem a cinta de fixação da bateria.
6. Remova a cinta de fixação da bateria ④.
7. Remova a bateria do veículo.

MODELOS EQUIPADOS COM DUAS BATERIAS

Em modelos equipados com duas baterias, faça o seguinte:

1. Verifique se a chave de ignição está na posição DESLIGADA antes de remover a bateria.
2. Remova o assento do condutor. Consulte a página 43.

3. Na bateria direita, remova o parafuso do terminal da bateria ① para desconectar o cabo preto NEGATIVO (-) da bateria. Mantenha o cabo longe dos terminais da bateria.

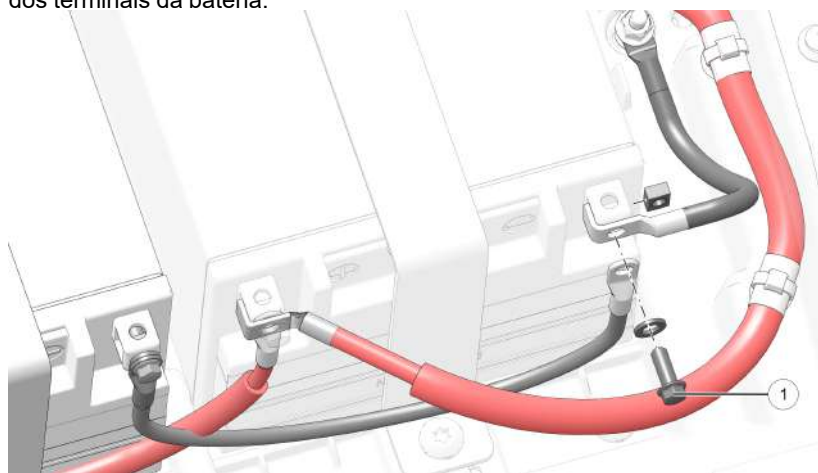

4. Na bateria esquerda, remova o parafuso do terminal da bateria ② para desconectar o cabo preto NEGATIVO (-) da bateria. Mantenha o cabo longe dos terminais da bateria.

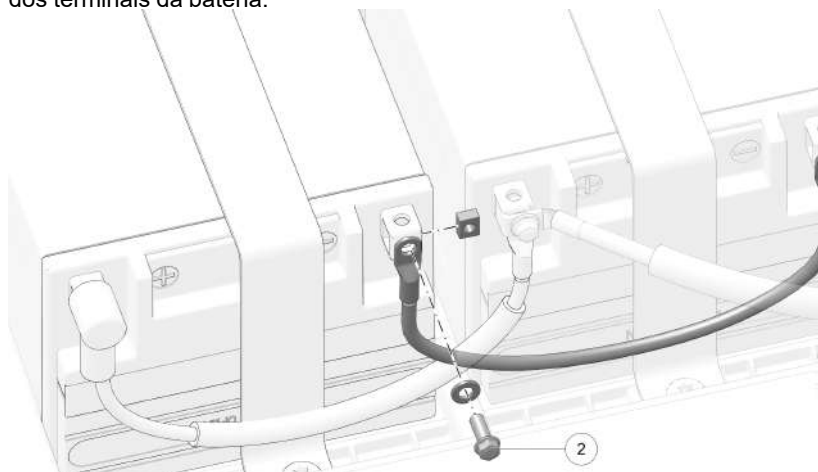

MANUTENÇÃO

5. Na bateria direita, remova o parafuso do terminal da bateria ③ para desconectar o cabo vermelho POSITIVO (+) da bateria.

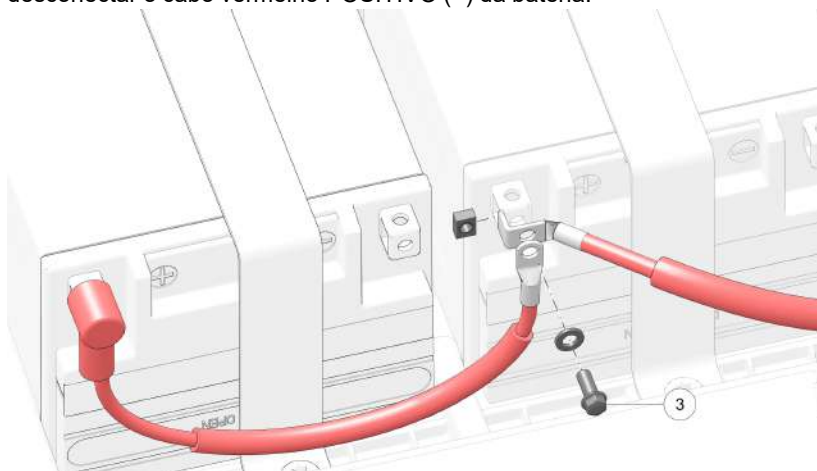

6. Na bateria esquerda, remova o parafuso do terminal da bateria ④ para desconectar o cabo vermelho POSITIVO (+) da bateria.

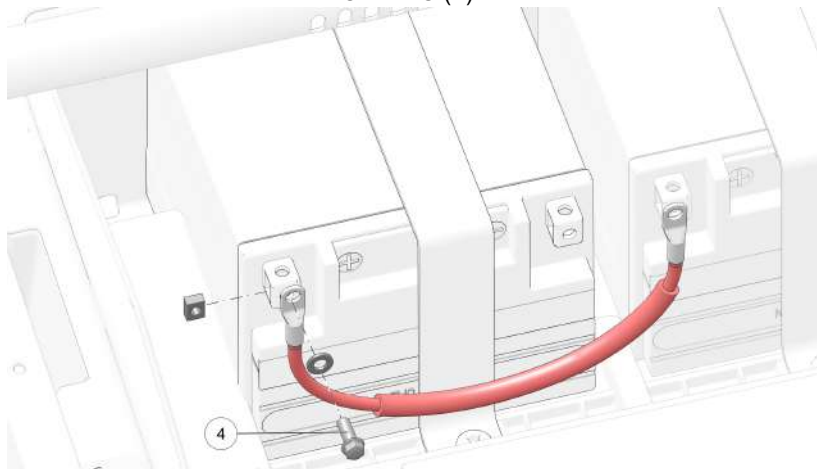

7. Remova os quatro parafusos ⑤ que prendem as duas cintas de fixação das baterias.

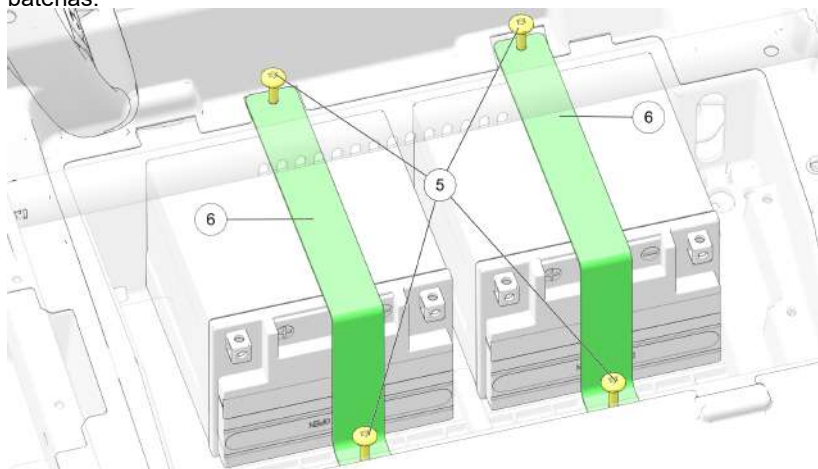

8. Remova as duas cintas de fixação das baterias ⑥.
9. Levante as baterias do veículo.

INSTALAÇÃO DA BATERIA

AVISO

O uso de uma bateria nova que não tenha sido totalmente carregada pode danificar a bateria e diminuir sua vida útil. Isso também pode dificultar o desempenho do veículo. Siga as instruções da seção Carregamento da bateria antes de instalá-la.

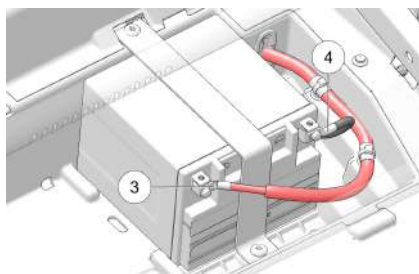
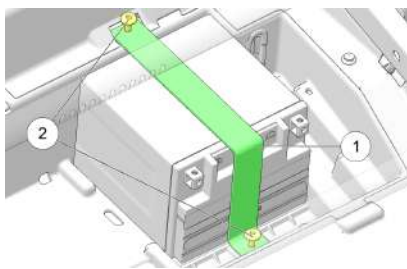

1. Verifique se a chave de ignição está na posição DESLIGADO antes de instalar a bateria.
2. Remova o assento do condutor. Consulte a página 43.
3. Coloque a bateria em seu suporte.
4. Coloque a cinta de fixação da bateria ① através da bateria.
5. Instale os dois parafusos ② que prendem a cinta de fixação da bateria. Aperte os fixadores conforme a especificação.

TORQUE

Fixadores do suporte de montagem da bateria:
6 N·m (53 lb·pol.)

6. Cubra os terminais com graxa dielétrica ou vaselina.
7. Conecte e aperte o cabo vermelho POSITIVO (+) ③.
8. Conecte e aperte o cabo preto NEGATIVO (-) ④.

TORQUE

Fixadores dos terminais da bateria:
7 N·m (30 lb·pol.)

9. Verifique se os cabos estão passados corretamente.
10. Reinstale o assento.

MODELOS EQUIPADOS COM DUAS BATERIAS

Em modelos equipados com duas baterias, faça o seguinte:

1. Verifique se a chave de ignição está na posição DESLIGADO antes de instalar a bateria.
2. Remova o assento do condutor. Consulte a página 43.
3. Coloque ambas as baterias no suporte das baterias.
4. Coloque a cinta de fixação da bateria ① através da bateria.

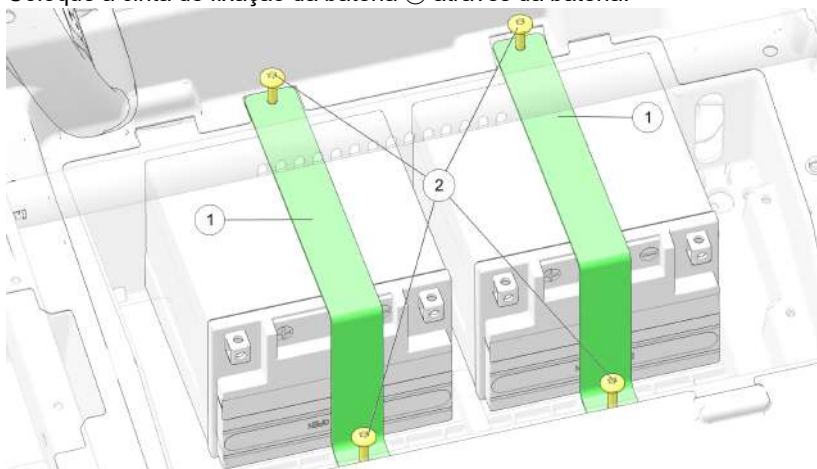

5. Instale os quatro parafusos ② que prendem as cintas de fixação das baterias. Aperte os fixadores conforme a especificação.

TORQUE

Fixadores do suporte de montagem da bateria:
6 N·m (53 lb·pol.)

6. Cubra os terminais com graxa dielétrica ou vaselina.

MANUTENÇÃO

7. Na bateria esquerda, conecte e aperte o cabo vermelho POSITIVO (+) ③.

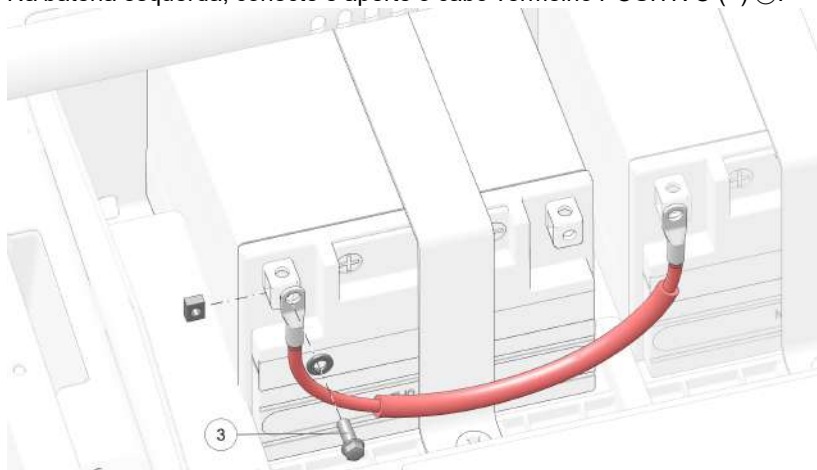

8. Na bateria direita, conecte e aperte o cabo vermelho POSITIVO (+) ④.

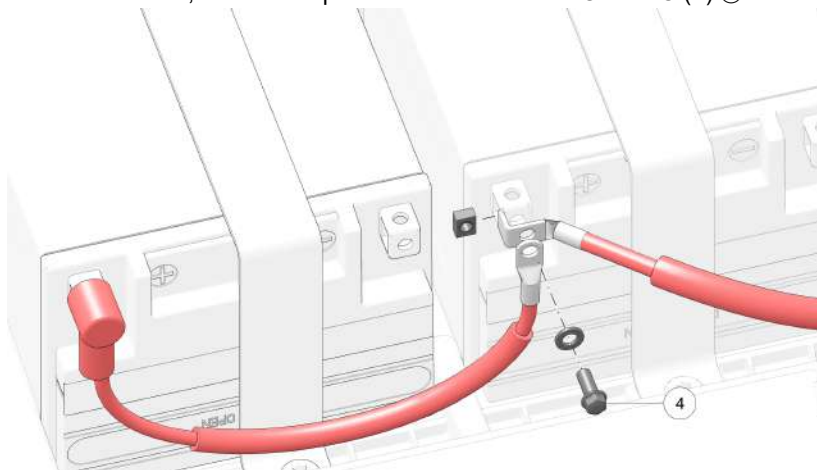

9. Na bateria esquerda, conecte e aperte o cabo preto NEGATIVO (-) ⑤.

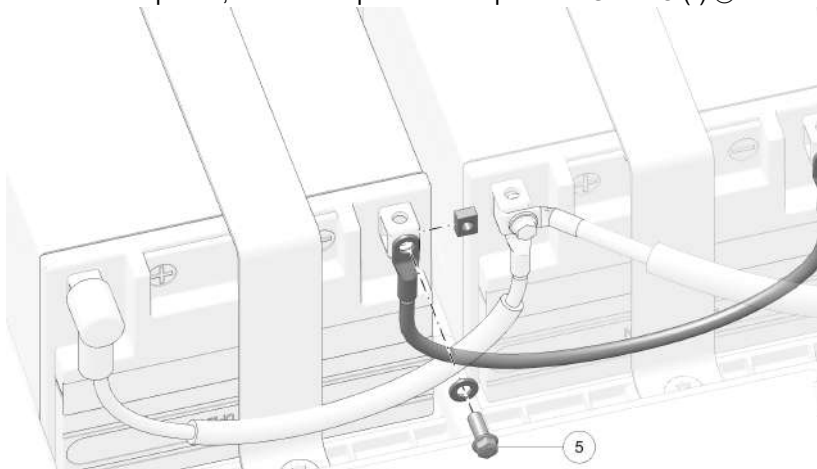

10. Na bateria direita, conecte e aperte o cabo preto NEGATIVO (-) ⑥.

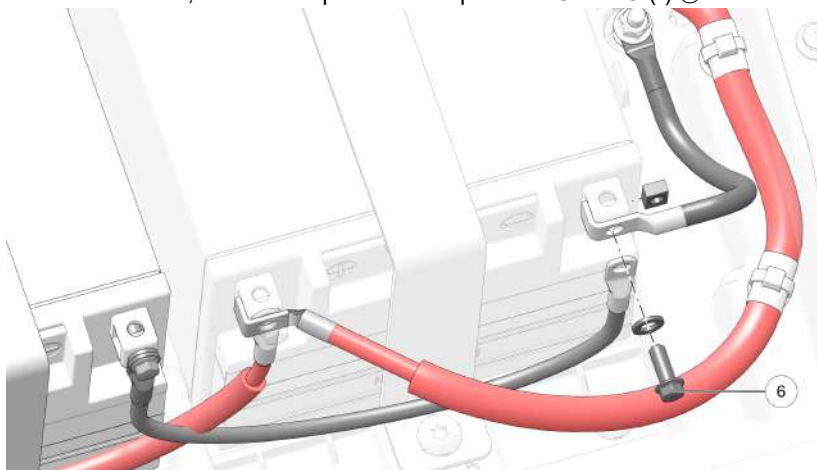

TORQUE

Fixadores dos terminais da bateria:
7 N·m (30 lb·pol.)

11. Verifique se os cabos estão passados corretamente.
 12. Reinstale o assento.

MANUTENÇÃO E CARREGAMENTO DA BATERIA

ATENÇÃO

A bateria foi abastecida com eletrólito, totalmente carregada e vedada na fábrica. Nunca solte a faixa de vedação ou adicione qualquer outro fluido nessa bateria. O eletrólito da bateria é venenoso. Contém ácido sulfúrico. Podem ocorrer queimaduras graves no contato com a pele, olhos ou roupas.

A coisa mais importante sobre a manutenção de uma bateria selada é mantê-la totalmente carregada. Verifique a tensão da bateria com um voltímetro ou multímetro. Uma bateria totalmente carregada indicará 12,8 V ou mais. Se a tensão cair abaixo de 12,5 V, carregue a bateria imediatamente ou ela correrá o risco de sulfatação, com a conseqüente redução de sua vida útil.

Este veículo é equipado com uma porta de carga da bateria localizada no painel. Isso permite que o operador carregue a bateria do veículo sem ter que acessar a bateria debaixo do assento do condutor.

Se você não dirigir o veículo por mais de DUAS SEMANAS, a Polaris recomenda o uso do carregador de 2 A BatteryMINDER® 2012 AGM (Peça N.º 2830438), que pode ser encomendado em seu revendedor.



Se você planeja armazenar o veículo por UM MÊS ou mais, retire a bateria dele e guarde-a em um local fresco e seco. Continue mantendo a bateria com o carregador de 2 A BatteryMINDER® 2012 AGM.

Ao usar um carregador automático diferente do carregador de 2 A BatteryMINDER® 2012 AGM, consulte as instruções do fabricante do carregador para realizar a recarga.

USO DE UM CARREGADOR DE CORRENTE CONSTANTE

Se você usar um **carregador de corrente constante** (em vez do carregador BatteryMINDer® 2012 AGM de 2 A), siga as instruções abaixo. Sempre verifique as condições da bateria antes e 1 a 2 horas após o término da carga.

Estado da carga	Tensão (CC)	Ação	Tempo de carga*
100%	12,8 a 13,0 V	Nenhum; verificar mensalmente	Nenhum necessário
75 a 100%	12,6 a 12,8 V	Pode precisar de um pouco de carga; se não receber nenhuma carga, verifique em duas semanas	3 a 6 horas
50 a 75%	12,3 a 12,6 V	Precisa de carga	5 a 11 horas
25 a 50%	12,0 a 12,3 V	Precisa de carga	Pelo menos 13 horas
0 a 25%	12,0 V ou menos	Precisa de carga	Pelo menos 20 horas

* Usando o carregador AGM específico com a corrente padrão especificada na parte superior da bateria

LIMPEZA E ARMAZENAMENTO

LAVAGEM DO VEÍCULO

ATENÇÃO

Limpe os cintos de segurança com água morna. Evite danos aos cintos de segurança:

- Não use alvejantes, corantes ou detergentes caseiros. Nunca use lubrificante em qualquer componente dos cintos de segurança.
- Não use uma lavadora de pressão para limpar os cintos de segurança.

Manter o seu veículo POLARIS limpo não apenas melhorará sua aparência, mas também prolongará a vida útil de vários componentes.

AVISO

Todos os compartimentos de armazenamento vedados do veículo são resistentes a intempéries, mas não são à prova de água. Remova os itens dos compartimentos de armazenamento antes de limpá-los, para evitar danos devido à água.

MANUTENÇÃO

Água no sistema PVT pode fazer com que a correia de transmissão fique úmida e deslize nas embreagens. Evite sempre pulverizar água diretamente nos pré-filtros de admissão ①. Se for pulverizada água nos pré-filtros, execute os procedimentos de secagem descritos na seção Secagem da PVT.

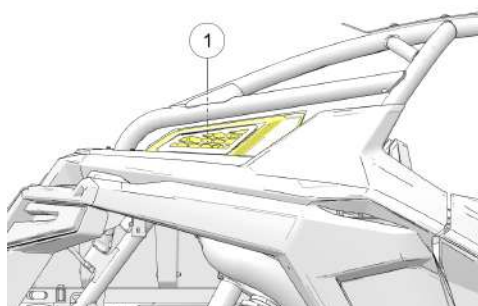

Uma alta pressão da água pode danificar as aletas do radiador e prejudicar sua eficiência. A alta pressão também pode danificar outros componentes do veículo.

AVISO

Alguns produtos, incluindo repelentes de insetos e produtos químicos, danificam as superfícies plásticas. Não permita que esse tipo de produto entre em contato com seu veículo.

A melhor maneira de limpar seu veículo POLARIS é com uma mangueira de jardim e um balde de sabão neutro e água.

1. Use um pano para lavagem do tipo profissional para limpar a parte superior primeiro e as peças inferiores por último.
2. Enxágue com água limpa frequentemente.
3. Seque as superfícies com um pedaço de camurça para evitar manchas de água.

Se for usado um sistema de água extremamente pressurizada para a limpeza (não recomendado), tenha extremo cuidado. A água pode danificar os componentes e remover a tinta e as etiquetas. Evite direcionar o jato de água diretamente nos seguintes itens:

- Rolamentos das rodas
- Radiadores
- Vedações da transmissão
- Freios
- Painéis do chassi e da cabine
- Etiquetas e adesivos
- Fiação e componentes elétricos
- Componentes da entrada de ar

- Cintos de segurança
- Amortecedores

Se as etiquetas de advertência e segurança estiverem danificadas, entre em contato com seu revendedor POLARIS para a reposição gratuita.

Coloque graxa em todas as graxeiiras imediatamente após a lavagem. Deixe o motor funcionar um pouco para que a água que possa ter entrado no motor ou no sistema de escape evapore.

DICAS DE LAVAGEM

- Evite o uso de limpadores ásperos que podem arranhar o acabamento.
- Não use uma lavadora de pressão para limpar o veículo.
- Não use compostos para serviços pesados ou médios no acabamento.
- Use sempre panos limpos e esponjas para limpeza e polimento. Panos e esponjas velhos ou reutilizados podem conter partículas de sujeira que arranharão o acabamento.
- Não use nenhum produto químico de limpeza que contenha álcool, porque pode danificar os plásticos e os painéis de instrumentos do veículo.

POLIMENTO DO VEÍCULO

A POLARIS recomenda o uso de polidores de móveis em aerossol domésticos para polir o acabamento de seu veículo POLARIS. Siga as instruções da embalagem.

DICAS DE POLIMENTO

- Evite o uso de produtos automotivos, alguns podem arranhar o acabamento do seu veículo.
- Use sempre panos limpos e esponjas para limpeza e polimento. Panos e esponjas velhos ou reutilizados podem conter partículas de sujeira que arranharão o acabamento.
- Evite o uso de produtos que contenham corantes. Teste qualquer produto em uma área pouco visível antes de usar em todo o veículo.

DICAS DE ARMAZENAMENTO

AVISO

Ligar o motor durante o período de armazenamento prejudicará o filme protetor criado pela névoa e poderão ocorrer danos. Nunca ligue o motor durante o período de armazenamento.

LIMPE A PARTE EXTERNA

Faça qualquer reparo necessário e limpe o veículo conforme recomendado. Consulte a seção Lavagem do veículo para obter detalhes.

MANUTENÇÃO

ESTABILIZE O COMBUSTÍVEL

1. Encha o tanque de combustível.
2. Acrescente o produto para tratamento de combustível Carbon Clean POLARIS ou o estabilizador de combustível POLARIS ou produtos equivalentes. Siga as instruções da embalagem para informar-se sobre a quantidade recomendada. O Carbon Clean remove a água do sistema de combustível, estabiliza o combustível e remove os depósitos de carbono dos pistões, anéis, válvulas e sistemas de escape.
3. Deixe que o motor funcione por 15 a 20 minutos para que o estabilizador se disperse em todo o sistema de fornecimento de combustível.

ÓLEO E FILTRO

Troque o óleo e filtro. Consulte a seção Troca do óleo e do filtro para obter detalhes.

FILTRO DE AR/CAIXA DO FILTRO DE AR

Substitua o filtro de ar. Consulte a seção Filtro de ar para obter detalhes. Limpe a caixa do filtro de ar.

NÍVEIS DOS FLUIDOS

Inspeccione os níveis dos fluidos. Adicione ou troque os fluidos conforme recomendado na seção Tabela de manutenção periódica.

- Fluido de acionamento de demanda (caixa de câmbio dianteira)
- Fluido da caixa de câmbio traseira (se equipado)
- Fluido da transmissão
- Fluido de freio (troque a cada dois anos e sempre que o fluido ficar escurecido ou contaminado)
- Líquido de arrefecimento (teste a qualidade/abasteça)

INSPEÇÃO E LUBRIFICAÇÃO

Inspeccione todos os cabos e lubrifique todas as áreas do veículo conforme recomendado na seção Tabela de manutenção periódica.

LUBRIFICAÇÃO EM NÉVOA DO MOTOR

1. Trate o sistema de combustível com Carbon Clean POLARIS ou outro tratamento de combustível equivalente. Siga as instruções da embalagem. Ligue o motor. Deixe que ele funcione em marcha lenta por alguns minutos de modo que o Carbon Clean alcance os injetores. Desligue o motor.
2. Retire as velas de ignição e acrescente de uma a duas colheres de sopa de óleo de motor. Para acessar os furos das velas, use uma seção de mangueira de 1/4 pol. transparente e uma pequena garrafa plástica abastecida com a quantidade de óleo pré-medida. *Faça essa operação cuidadosamente! Se você errar os furos das velas, o óleo pode drenar das cavidades das velas de ignição e entrar nos furos da parte dianteira do cabeçote do cilindro que parecerá apresentar vazamento de óleo.*
3. Reinstale as velas de ignição. Aperte conforme o torque especificado. Consulte a seção Folga da vela de ignição/torque para obter detalhes.
4. Aplique graxa dielétrica na parte interna de cada cachimbo da vela de ignição. *Não reinstale os cachimbos nas velas nessa etapa.*
5. Vire o motor várias vezes. O óleo será forçado a entrar e passar em volta dos anéis de pistão e canaletas de anel, cobrindo o cilindro com um filme protetor de óleo novo.
6. Reinstale os cachimbos das velas de ignição.

MANUTENÇÃO DA BATERIA

Consulte a seção Bateria para se informar sobre os procedimentos de armazenamento e carga.

CAIXA DE FUSÍVEIS

Remova a tampa da caixa de fusíveis durante o armazenamento.

ÁREA DE ARMAZENAMENTO/CAPAS

Certifique-se de que a área de armazenamento esteja bem ventilada. Cubra o veículo com uma capa POLARIS original. Não use materiais plásticos ou revestidos. Eles não permitem ventilação suficiente para impedir a condensação e podem promover corrosão e oxidação.

REMOÇÃO DO ARMAZENAMENTO

1. Carregue a bateria se necessário.
2. Certifique-se de que as velas de ignição estejam firmes. Reinstale a tampa da caixa de fusíveis se foi removida para o armazenamento.
3. Encha o tanque de combustível.

MANUTENÇÃO

4. Verifique todos os pontos indicados na seção Inspeção diária pré-condução. O aperto dos parafusos, porcas e outros fixadores deve ser verificado por um revendedor autorizado POLARIS ou outra oficina de serviços qualificada.
5. Lubrifique nos intervalos indicados na seção Tabela de manutenção periódica.

SEGURANÇA DO REBOQUE

A distribuição do peso da carga colocada no reboque é importante e afeta o comportamento do veículo na estrada. Certifique-se de que o peso da carga seja distribuído corretamente e o reboque não esteja pesado na traseira, na dianteira ou lateralmente.

Rebocar o veículo ou tentar rebocar este veículo de maneira incorreta pode resultar em ferimentos graves ou morte. O transporte inadequado também pode causar danos ao veículo, o que pode envolver o arremesso de peças e a criação de riscos em vias públicas para outros motoristas.

Vire o veículo para a frente.

Ao usar um reboque aberto, vire o veículo para a frente ou remova o teto.

Sempre use um assistente caso não se sinta seguro ao carregar o veículo sozinho. Um calço de roda ou um marcador também pode ser usado como indicação da proximidade da dianteira do reboque ao estacionar o veículo.

Certifique-se de que tudo no veículo esteja fixado.

Dê uma volta ao redor do veículo e certifique-se de que:

- As portas estejam travadas
- O capô dianteiro e os compartimentos de armazenamento estejam travados
- Os encostos dos assentos traseiros estejam travados
- A carga esteja fixada ou removida
- O veículo esteja em ESTACIONAMENTO (P)

Aprenda a ajustar o sistema de amortecedores Dynamix antes de tentar amarrar o veículo.

Para evitar que as cintas de amarração fiquem frouxas durante o transporte, ajuste o sistema Dynamix para COMFORT antes de esticar as amarras. Certifique-se de seguir as instruções para ajustar a suspensão antes de efetuar a amarração.

Use os pontos de fixação designados.

Este veículo é equipado com quatro pontos de fixação para transporte. Passe as cintas de modo que não entrem em contato com nenhuma peça do veículo e se desgastem ou afrouxem durante o transporte. Não use um guincho para fixar o veículo ao reboque.

Não é recomendado rebocar este veículo.

Sempre transporte este veículo sobre um reboque ou caminhão plataforma com todas as quatro rodas acima do solo. Se for inevitável rebocar este veículo quando estiver incapacitado, coloque a transmissão em PONTO MORTO e reboque-o pela distância mais curta possível. Não reboque este veículo a mais de 16 km/h (10 mi/h).

Use amarras adequadas.

Dispositivos de fixação, como cintas de amarração, são fabricados para suportar uma força máxima ou limite de carga que podem ser aplicados durante serviço normal. Isso é conhecido como Limite de carga de trabalho (WLL). Cada cinta de amarração precisa ter um WLL que exceda o WLL mínimo.

TIPO DO VEÍCULO	WLL MÍNIMO DE FIXAÇÃO
Todos os veículos	1497 kg

TRANSPORTE DO VEÍCULO

AVISO

Para obter descrições funcionais detalhando como operar o sistema de suspensão DYNAMIX em determinados modelos de veículo, consulte o manual do *RideCommand* da Polaris.

Siga esses procedimentos ao transportar o veículo.

1. Carregue corretamente o veículo no reboque ou veículo de reboque.
2. Mude para ESTACIONAMENTO (P) e verifique se a posição Estacionamento é exibida no indicador.
3. Libere lentamente o pedal do freio e certifique-se de que o veículo não se movimente.
4. Desligue o motor e gire a chave novamente até a posição LIGADO sem religar o motor. A chave de ignição precisa permanecer na posição LIGADO durante todo o processo de fixação.
5. Em seguida, ajuste o Dynamix para o modo COMFORT, se equipado. Isso garantirá que os amortecedores operem com sua configuração de amortecimento mínimo. A falha em fazê-lo poderá levar a uma redução da tensão desejada da cinta ao rebocar.
6. Certifique-se de que todos os assentos estejam encaixados corretamente e não estejam soltos.
7. Fixe a tampa de combustível e as portas (se equipado).
8. Usando cintas adequadas, fixe o veículo no reboque nos pontos de fixação designados (dianteiro e traseiro). As cintas devem ser fixadas de maneira que proporcionem suporte em todas as direções. Certifique-se de que as cintas não entrem em contato com nenhuma outra parte do reboque ou da carga, e que sejam ajustadas com tensão suficiente para comprimir a suspensão e impedir o movimento do veículo durante o transporte.
9. Depois de travar o veículo, verifique se o indicador mostra ESTACIONAMENTO e desligue o veículo. Verifique também se os valores de amortecimento de compressão da suspensão ainda estão macios depois de fixar o veículo. Se depois de fixar a suspensão o tempo limite do modo de demonstração for ultrapassado ou se a suspensão passar para um ajuste FIRME como indicado na tela de controle da suspensão, ligue e desligue a chave de ignição, coloque o interruptor de modo no modo COMFORT e reaperte as cintas de acordo com o passo número 3. Remova a chave para evitar sua perda durante o transporte.
10. Inspeção periodicamente o veículo e o reboque durante o transporte. Ajuste a carga e as correias conforme a necessidade para garantir que a carga não se desloque ou caia do reboque ou do veículo de reboque.

LOCALIZAÇÃO DOS PONTOS DE FIXAÇÃO

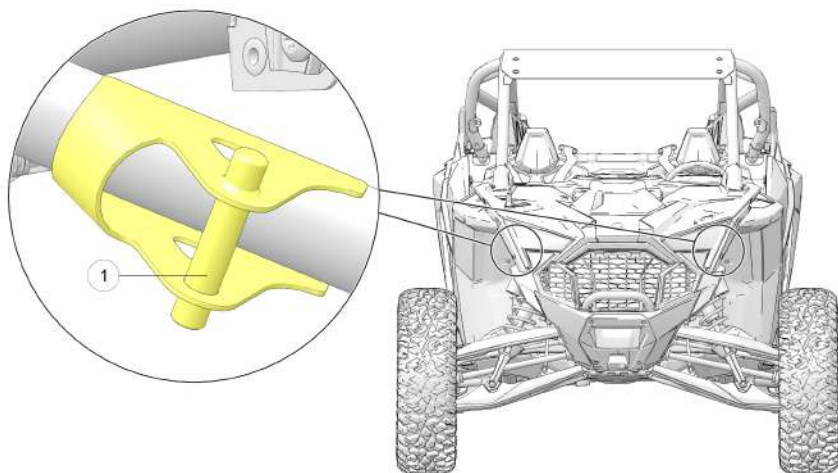

① Ponto de fixação dianteiro

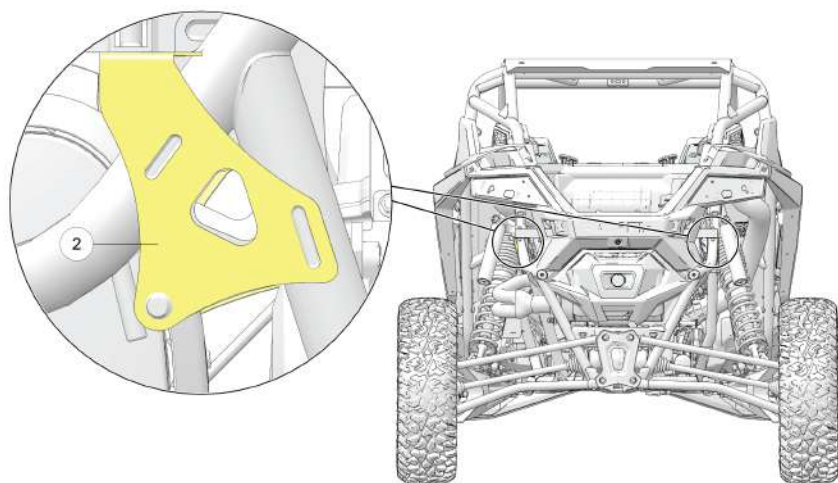

② Pontos de fixação traseiros

ESPECIFICAÇÕES

RZR PRO R

Peso bruto do veículo*	Sport: 1334 kg (2940 lb) Premium: 1365 kg (3010 lb) Ultimate: 1379 kg (3040 lb)
Peso seco*	Sport: 947 kg (2085 lb) Premium: 973 kg (2144 lb) Ultimate: 992 kg (2187 lb)
*O peso seco também é indicado no Certificado de Origem de seu veículo, no campo Peso de envio. O peso seco é estimado com base no peso do veículo fabricado menos qualquer fluido passível de manutenção e pode excluir o peso dos acessórios instalados de fábrica não essenciais para a operação básica do veículo, conforme descrito na norma ANSI/ROHVA® 1-2016.	
Capacidade do compartimento de carga traseiro	136 kg (300 lb)
Capacidade máxima de peso (carga útil)	336 kg (740 lb) (incluindo condutores, carga e acessórios)
Capacidade de combustível	45,4 L (12,0 gal. EUA)
Capacidade de óleo do motor	5,2 L (5,5 quartos)
Capacidade de líquido de arrefecimento	9,8 L (2,6 gal. EUA)
Capacidade da caixa de câmbio dianteira	360 mL (12,2 onças)
Capacidade da caixa de câmbio traseira	475 mL (16,1 onças)
Capacidade do óleo da transmissão	875 mL (29,6 onças)
Comprimento/largura/altura total	347/188/189 cm (136,5/74,0/74,5 pol.)
Distância entre os eixos	265,4 cm (104,5 pol.)
Distância até o solo	40,6 cm (16 pol.)
Motor	4 cilindros DOHC de 4 tempos

ESPECIFICAÇÕES

Cilindrada	1997 cm ³
Diâmetro interno x curso	93 x 73,5 mm
Saída do alternador	1600 W a 3250 RPM
Taxa de compressão	12,5:1
Sistema de partida	Elétrico
Sistema de combustível	Injeção eletrônica de combustível
Sistema de ignição	ECU
Folga/vela de ignição	NGK® ZMR7A/0,9 a 1,0 mm
Suspensão dianteira	Braço A duplo independente com curso de 57 cm (22,5 pol)
Suspensão traseira	Braços oscilantes independentes com curso de 62 cm (24,4 pol)
Sistema de lubrificação	Reservatório úmido
Tipo de sistema de condução	Transmissão automática variável POLARIS
Tipo de câmbio	Faixa dupla P/R/N/L/H
Tamanho dos pneus – Dianteiros	32x10 R15
Tamanho dos pneus – Traseiros	32x10 R15
Pressão dos pneus	Dianteiros: 103 kPa (15 psi) Traseiros: 103 kPa (15 psi)
Freios, dianteiros/traseiros	Acionado por pedal, disco hidráulico nas quatro rodas
Faróis	Dois conjuntos de LED de feixe duplo
Luzes traseiras	Dois conjuntos de LED
Luzes de freio	Dois conjuntos de LED
Painel de instrumentos	LCD
Tomada CC auxiliar	12 V

PRODUTOS POLARIS

LUBRIFICANTES/PRODUTOS DE SERVIÇO

NÚMERO DE PEÇA	DESCRIÇÃO
Lubrificante do motor	
2870791	Óleo de lubrificação (aerosol 355 mL/12 onças)
2876244	Óleo 4 tempos PS-4 totalmente sintético 5W-50 (0,95 L)
2876245	Óleo 4 tempos PS-4 totalmente sintético 5W-50 (3,8 L)
2889395	Óleo 4 tempos PS-4 Extreme totalmente sintético 10W-50 (0,95 L)
Lubrificantes da transmissão/caixa de câmbio	
2878068	Fluido da transmissão e lubrificante da caixa de câmbio AGL totalmente sintético (0,95 L)
2878069	Fluido da transmissão e lubrificante da caixa de câmbio AGL totalmente sintético (3,8 L)
2876160	Fluido de acionamento angular 80W-140 (0,95 L)
2870465	Bomba para galão (3,8 L/1 gal. EUA)
Líquido de arrefecimento	
2880514	Premix 50/50 anticongelante (0,95 L)
2880513	Premix 50/50 anticongelante (3,8 L)
Lubrificantes especiais/graxa	
2871312	Kit de pistola de graxa/graxa para todas as estações do ano
2871322	Graxa para todas as estações do ano (cartucho de 89 mL/3 onças)
2871423	Graxa para todas as estações do ano (cartucho de 414 mL/14 onças)
2871460	Graxa Premium para motor de partida

PRODUTOS POLARIS

NÚMERO DE PEÇA	DESCRIÇÃO
2871515	Graxa para junta universal (cartucho de 89 mL/3 onças)
2871551	Graxa para junta universal (cartucho de 414 mL/ 14 onças)
2871329	Graxa dielétrica (Nyogel®)
Aditivos/diversos	
2871326	Carbon Clean
2870652	Estabilizador de combustível
2872189	Fluido de freio DOT 4
2871956	Veda-rosca Loctite® 565
2859044	Carregador de bateria POLARIS Battery Tender

SOLUÇÃO DE PROBLEMAS

QUEIMA/DESGASTE DA CORREIA DE TRANSMISSÃO

CAUSA POSSÍVEL	SOLUÇÃO
Dirigir sobre uma pickup ou reboque alto em faixa elevada	Reduza a faixa durante o carregamento.
Começar a subir uma ladeira íngreme	Use faixa baixa. Consulte as advertências na página 18.
Conduzir em baixa rotação ou velocidade em relação ao solo (5 a 11 km/h [3 a 7 mi/h])	Dirija a uma velocidade superior ou usar faixa baixa mais frequentemente. Consulte a seção Seletor de marchas para obter detalhes.
Aquecimento insuficiente em baixas temperaturas ambientes	Aqueça o motor por pelo menos 5 minutos. Com a transmissão em ponto morto, avance o acelerador cerca de 1/8 do curso em golpes curtos de 5 a 7 vezes. A correia ficará mais flexível e evitará a queima da correia.
Use o acionamento lento/fácil da embreagem	Use o acelerador de forma rápida e eficiente.
Tracionar cargas pesadas/rebocar/empurrar em baixa rotação/baixa velocidade de avanço	Use apenas a faixa baixa.
Arado/uso de acessórios	Use apenas a faixa baixa.
Atolado em lama ou neve	Mude a transmissão para a faixa baixa e use cuidadosamente o acelerador de modo rápido e agressivo para acionar a embreagem. ATENÇÃO! A aceleração excessiva pode causar perda de controle e capotamento do veículo.

SOLUÇÃO DE PROBLEMAS

CAUSA POSSÍVEL	SOLUÇÃO
Subir em objetos grandes a partir da posição em repouso	Mude a transmissão para a faixa baixa e use cuidadosamente o acelerador de modo rápido e agressivo para acionar a embreagem. ATENÇÃO! A aceleração excessiva pode causar perda de controle e capotamento do veículo.
Deslizamento da correia devido à entrada de água ou neve no sistema PVT	Seque a PVT (consulte a seção Secagem da PVT para obter os detalhes). Evite que a água entre no duto de saída da PVT (consulte a página 124). Verifique se há danos nas vedações da embreagem se ocorrerem vazamentos repetidos.
Defeito da embreagem	Seu revendedor POLARIS pode ajudá-lo.
Baixo desempenho do motor	Verifique se há velas sujas ou materiais estranhos no tanque de gasolina ou linhas de combustível. Seu revendedor POLARIS pode ajudá-lo.
Deslizamento devido à falha em aquecer a correia	Sempre aqueça a correia conduzindo abaixo de 48 km/h (30 mi/h) por 1,5 km (1 mi) ou por 8 km (5 mi) ou em maior velocidade quando a temperatura estiver abaixo do congelamento.
Correia errada ou ausente	Instale a correia recomendada.

SOLUÇÃO DE PROBLEMAS

CAUSA POSSÍVEL	SOLUÇÃO
Amaciamento inadequado	Sempre faça o amaciamento de uma correia e/ou embreagem nova. Consulte a página 88.
Correia com defeito	Remova a correia e limpe os detritos do compartimento da embreagem, duto da embreagem e do compartimento do motor. Instale uma correia nova. ATENÇÃO! A não remoção de TODOS os detritos ao substituir a correia poderá causar danos ao veículo e ferimentos graves ou morte. Consulte a seção Substituição da correia/remoção de detritos para obter detalhes.

O MOTOR NÃO GIRA

CAUSA POSSÍVEL	SOLUÇÃO
Baixa tensão da bateria	Carregue a bateria com 12,8 VCC.
Conexões soltas na bateria	Verifique todas as conexões e aperte.
Conexões soltas no solenoide	Verifique todas as conexões e aperte.
Conexões soltas na caixa de controle eletrônico	Inspeccione, limpe e reinstale os conectores; sopre o fusível da injeção eletrônica de combustível para remover impurezas.
Falha mecânica	Seu revendedor POLARIS ou outra pessoa qualificada pode auxiliá-lo.

MOTOR GIRA, MAS NÃO PEGA

ATENÇÃO

Nunca derrame combustível ou outros líquidos inflamáveis na abertura da entrada de ar do corpo do acelerador ao tentar dar partida no veículo. Isso poderá resultar em um incêndio repentino causando ferimentos graves ou morte.

SOLUÇÃO DE PROBLEMAS

CAUSA POSSÍVEL	SOLUÇÃO
Falta de combustível	Reabasteça.
Filtro de combustível entupido	Seu revendedor POLARIS ou outra pessoa qualificada pode auxiliá-lo.
Há água presente no combustível	Drene o sistema de combustível e reabasteça.
Combustível velho ou não recomendado	Substitua por combustível novo recomendado.
Velas de ignição sujas ou com defeito	Inspecione as velas e troque-as se necessário.
Falta de centelha na vela de ignição	Inspecione as velas e troque-as se necessário.
Água ou combustível no cárter	Seu revendedor POLARIS ou outra pessoa qualificada pode auxiliá-lo.
Baixa tensão da bateria	Carregue a bateria com 12,8 VCC.
Conexões soltas na ignição	Verifique todas as conexões e aperte.
Falha mecânica	Seu revendedor POLARIS ou outra pessoa qualificada pode auxiliá-lo.
Verifique os fusíveis PDM	Consulte a seção Solução de problemas dos fusíveis PDM para obter detalhes.

DETONAÇÃO DO MOTOR

CAUSA POSSÍVEL	SOLUÇÃO
Falta de combustível	Reabasteça.
Centelha fraca na vela de ignição	Inspecione, limpe e/ou troque a vela de ignição.
Grau térmico ou folga incorreta da vela de ignição	Ajuste a folga de acordo com as especificações ou substitua as velas.
Combustível velho ou não recomendado	Substitua por combustível novo recomendado.

SOLUÇÃO DE PROBLEMAS

CAUSA POSSÍVEL	SOLUÇÃO
Cabos de vela de ignição instalados incorretamente	Seu revendedor POLARIS ou outra pessoa qualificada pode auxiliá-lo.
Sincronização incorreta da ignição	Seu revendedor POLARIS ou outra pessoa qualificada pode auxiliá-lo.
Conexões soltas na ignição	Verifique todas as conexões e aperte.
Há água presente no combustível	Substitua por combustível novo recomendado.
Vazamento do escapamento	Verifique todas as conexões.
Falha mecânica	Seu revendedor POLARIS ou outra pessoa qualificada pode auxiliá-lo.

O MOTOR ESTALA OU BATE

CAUSA POSSÍVEL	SOLUÇÃO
Baixa qualidade ou baixa octanagem do combustível	Substitua pelo combustível recomendado.
Sincronização incorreta da ignição	Seu revendedor POLARIS ou outra pessoa qualificada pode auxiliá-lo.
Grau térmico ou folga incorreta da vela de ignição	Ajuste a folga de acordo com as especificações ou substitua as velas.

O MOTOR FUNCIONA DE MODO IRREGULAR, MORRE OU FALHA

CAUSA POSSÍVEL	SOLUÇÃO
Linhas de referência de reforço soltas, faltando ou dobradas	Substitua linhas de referência de reforço.
Conexões do sensor do sistema de admissão soltas ou faltando	Inspecione as conexões e aperte, ou substitua conforme necessário.
Velas de ignição sujas ou com defeito	Inspecione, limpe e/ou troque a vela de ignição.

SOLUÇÃO DE PROBLEMAS

CAUSA POSSÍVEL	SOLUÇÃO
Cabos de vela de ignição com defeito ou desgastados	Seu revendedor POLARIS pode ajudá-lo.
Grau térmico ou folga incorreta da vela de ignição	Ajuste a folga de acordo com as especificações ou substitua as velas.
Conexões soltas na ignição	Verifique todas as conexões e aperte.
Há água presente no combustível	Substitua por combustível novo.
Baixa tensão da bateria	Recarregue a bateria com 12,8 VCC.
Linha do respiro do tanque de combustível ou filtro dobrado ou entupido	Inspecione e substitua.
Combustível incorreto	Substitua pelo combustível recomendado.
Filtro de ar entupido	Inspecione e substitua filtro de ar entupido/molhado e também verifique se o sistema de admissão está obstruído, se há detritos ou carga bloqueando as aberturas de admissão
Pré-filtro de ar de admissão entupido	Inspecione e limpe (com água e sabão) ou substitua.
Outra falha mecânica	Seu revendedor POLARIS pode ajudá-lo.
Possível causa de mistura pobre de combustível	Solução
Pouco combustível ou combustível contaminado	Acrescente ou troque o combustível, limpe o sistema de combustível.
Combustível com alto teor de etanol	Substitua pelo combustível recomendado.
Filtro de combustível entupido	Seu revendedor POLARIS pode ajudá-lo.

SOLUÇÃO DE PROBLEMAS

Baixa pressão do combustível	Seu revendedor POLARIS pode ajudá-lo.
Linha de referência de reforço do coletor até o regulador de pressão de combustível ou válvula de escape solta, faltando ou dobrada	Substitua linha de referência de reforço.

MOTOR PARA OU PERDE POTÊNCIA

CAUSA POSSÍVEL	SOLUÇÃO
Falta de combustível	Reabasteça.
Linha do respiro do tanque de combustível ou filtro dobrado ou entupido	Inspecione e substitua.
Há água presente no combustível	Substitua por combustível novo.
Velas de ignição sujas ou com defeito	Inspecione, limpe e/ou troque as velas de ignição.
Cabos de vela de ignição com defeito ou desgastados	Seu revendedor POLARIS pode ajudá-lo.
Grau térmico ou folga incorreta da vela de ignição	Ajuste a folga de acordo com as especificações ou substitua as velas.
Conexões soltas na ignição	Verifique todas as conexões e aperte.
Baixa tensão da bateria	Carregue a bateria com 12,8 VCC.
Combustível incorreto	Substitua por combustível novo recomendado.
Filtro de ar entupido	Inspecione e substitua filtro de ar entupido/molhado e também verifique se o sistema de admissão está obstruído, se há detritos ou carga bloqueando as aberturas de admissão
Pré-filtro de ar de admissão entupido	Inspecione e limpe (com água e sabão) ou substitua.
Outra falha mecânica	Seu revendedor POLARIS pode ajudá-lo.

SOLUÇÃO DE PROBLEMAS

CAUSA POSSÍVEL	SOLUÇÃO
Motor superaquecido	Limpe a tela e o núcleo do radiador, limpe a parte externa do motor e verifique o nível do líquido de arrefecimento. Seu revendedor POLARIS pode ajudá-lo.
Conexões do sistema de admissão soltas	Inspecione as conexões e aperte, ou substitua conforme necessário.
Sistema de ar de admissão superaquecido	Inspecione as linhas de água em relação a vazamentos ou dobras. Repare ou substitua conforme a necessidade.

DEFINIÇÕES DO CÓDIGO DE EXIBIÇÃO DE DIAGNÓSTICO

Carga aberta: Há uma quebra nos fios que conduzem ao item listado na tabela (injetor, bomba de combustível, etc.) ou o item falhou.

Curto com o terra: O fio está em curto com o terra entre a unidade de controle eletrônico e o item listado na tabela.

Carga em curto: Os fios que conduzem ao item listado na tabela estão em curto ou o item sofreu um curto-circuito interno.

Curto com a bateria: O fio que vai do item listado na tabela à unidade de controle eletrônico está em curto com um fio na tensão da bateria.

CÓDIGOS DE DIAGNÓSTICO		
CONDIÇÃO	SPN	FMI
Módulo de controle do motor		
Baixa tensão do circuito do sensor de pressão absoluta do coletor/pressão barométrica	102	4
Tensão baixa demais na posição 2 do acelerador	29	4
Baixa tensão do sistema	168	4
Baixa tensão do circuito "A" de posição da alavanca do câmbio	523	4
Alta tensão do circuito do sensor 1 de temperatura do líquido de arrefecimento do motor	110	3

SOLUÇÃO DE PROBLEMAS

CÓDIGOS DE DIAGNÓSTICO		
CONDIÇÃO	SPN	FMI
Sensor de temperatura do motor – Desligamento do motor por superaquecimento	110	0
Baixa tensão do circuito do sensor 1 de temperatura do líquido de arrefecimento do motor	110	4
Circuito do sensor de posição do virabrequim “A”	636	8
Tensão alta demais na posição 2 do acelerador	29	3
Baixa tensão do circuito “A” do sensor de pressão barométrica	108	4
Condição de excesso de temperatura do líquido de arrefecimento do motor	110	16
Banco do circuito 1 ou sensor individual do sensor de posição do comando de válvulas “A”	637	8
Circuito do sensor de temperatura do líquido de arrefecimento do motor 1 intermitente/irregular	110	10
Alta tensão do circuito do sensor de pressão absoluta do coletor/pressão barométrica	102	3
Alta tensão do sistema	168	3
Banco 1 – Tensão intermitente do circuito do sensor de temperatura do ar de admissão 1	105	10
Baixa tensão do circuito “A” do sensor de nível de combustível	96	4
Alta tensão do circuito “A” do acelerador/sensor de posição do pedal/interruptor	51	3
Baixa tensão do circuito “C” do acelerador/sensor de posição do pedal/interruptor	91	4
Alta tensão do circuito “A” do sensor de nível de combustível	96	3
Alta tensão do circuito “A” do sensor de pressão barométrica	108	3

SOLUÇÃO DE PROBLEMAS

CÓDIGOS DE DIAGNÓSTICO		
CONDIÇÃO	SPN	FMI
Tensão intermitente/irregular/alta do circuito "A" do sensor de velocidade do veículo	84	2
Banco 1 – Alta tensão do circuito do sensor de temperatura do ar de admissão 1	105	3
Tensão intermitente do circuito "A" do sensor de posição do virabrequim	636	2
Erro de rotação do motor na computação da rotação do motor	190	31
Banco 1 – Baixa tensão do circuito do sensor de temperatura do ar de admissão 1	105	4
Alta tensão do circuito "C" do acelerador/sensor de posição do pedal/interruptor	91	3
Baixa tensão do circuito "A" do acelerador/sensor de posição do pedal/interruptor	51	4
Circuito do acionador do relé da ventoinha – Circuito do acionador em curto com B+	1071	3
Alta tensão do circuito de controle primário "A" da bobina de ignição	1268	3
Circuito primário da bomba de combustível	1347	5
Sensor 1 do banco 1 – Alta tensão do circuito de controle do aquecedor do HO2S	520209	3
Alta tensão do circuito "A" do injetor do cilindro 1	651	3
Barramento de comunicação CAN – Baixa velocidade	516125	2
Circuito do acionador do injetor 3 aterrado	653	4
Faixa/desempenho do circuito "A" do sensor de vibração de detonação/combustão	731	2
Baixa tensão do circuito "A" do relé do motor de partida	677	4
Alta tensão do circuito de controle primário "B" da bobina de ignição	1269	3

SOLUÇÃO DE PROBLEMAS

CÓDIGOS DE DIAGNÓSTICO		
CONDIÇÃO	SPN	FMI
Alta tensão do circuito "A" do injetor do cilindro 2	652	3
Tensão de alimentação 2 da saída da ECU – Tensão acima do nível de advertência	3598	16
Alta tensão do circuito "A" do injetor do cilindro 3	653	3
Baixa tensão do circuito de controle primário "B" da bobina de ignição	1269	4
Alta tensão do circuito "A" do injetor do cilindro 4	654	3
Baixa tensão do circuito secundário da bomba de combustível	1347	4
Alta tensão do circuito secundário da bomba de combustível	1347	3
Baixa tensão do circuito "A" do injetor do cilindro 1	651	4
Circuito "A" do injetor do cilindro 2	652	5
Baixa tensão do circuito "B" do injetor do cilindro 4	654	4
Sensor 1 do banco 1 – Baixa tensão do circuito do sensor de O2	3056	4
Sensor 1 do banco 1 – Baixa tensão do circuito de controle do aquecedor do HO2S	520209	4
Circuito "A" da válvula de controle de purga do sistema EVAP	520202	3
Circuito do acionador do relé do chassi aterrado	520208	4
Circuito de controle da tração em todas as rodas – Circuito do acionador aterrado	520207	4
Circuito do acionador do relé do chassi aberto/aterrado	520208	5
Sensor 1 do banco 1 – Circuito de controle do aquecedor do HO2S	520209	5
Acionador primário da bobina de ignição 3 – Circuito do acionador aterrado	1270	4

SOLUÇÃO DE PROBLEMAS

CÓDIGOS DE DIAGNÓSTICO		
CONDIÇÃO	SPN	FMI
Alta tensão do circuito "B" do acelerador/sensor de posição do pedal/interruptor	520198	3
Detectada falha de ignição – Alimentação de combustível desativada	65590	31
Tensão da alimentação da saída da ECU 2 – Tensão abaixo do nível de advertência	3598	18
Circuito "A" da válvula de controle de purga do sistema EVAP aberto	520202	5
Detectada falha de ignição do cilindro 1	65591	7
Detectada falha de ignição do cilindro 3	65593	7
Sensor 1 do banco 1 do circuito do sensor de O2	3056	5
Detectada falha de ignição aleatória/de múltiplos cilindros	65599	7
Baixa tensão do circuito "A" do injetor do cilindro 2	652	4
Falha de ignição de um cilindro (cilindro não especificado)	65590	7
Baixa tensão do circuito "A" do injetor do cilindro 4	654	5
Circuito do acionador do relé da ventoinha – Circuito do acionador aterrado	1071	4
Baixa tensão do circuito de controle primário "A" da bobina de ignição	1268	4
Relé do trem de força preso	66013	7
Circuito do acionador do relé da ventoinha – Circuito do acionador aberto/aterrado	1071	5
Circuito "A" do injetor do cilindro 1	651	5
Circuito do acionador da bobina de ignição 3 – Circuito do acionador em curto com B+	1270	3
Detectada falha de ignição do cilindro 4	65594	7

SOLUÇÃO DE PROBLEMAS

CÓDIGOS DE DIAGNÓSTICO		
CONDIÇÃO	SPN	FMI
Sensor 1 do banco 1 – Alta tensão do circuito do sensor de O2	3056	3
Tensão de alimentação da saída da ECU 1 – Tensão acima do nível de advertência	3597	16
Circuito de controle da tração em todas as rodas – Circuito do acionador em curto com B+	520207	3
Falha de sincronização do sensor do acelerador – Existe uma condição de diferença do sensor que ultrapassa o limite	520308	31
Controle do corpo do acelerador – Existe uma condição de falha de verificação da posição de limitação de potência	520280	31
Nem o sensor de posição do acelerador nem o sensor de posição foram aprovados no teste	520276	12
Erro de comparação MoFTrq de monitoramento de função	520385	31
Controle do corpo do acelerador – Existe uma condição de falha de adaptação do batente mecânico	520281	31
Erro de leitura/gravação da memória do monitoramento RBA	520383	31
Falha da ADC da ECU – Existe uma condição de ausência de carga	520306	31
Circuito “A” da válvula de controle de purga do sistema EVAP em curto	520202	4
Circuito do acionador do relé do chassi em curto com B+	520208	3
Correlação das saídas do sensor de posição do acelerador ETC 1 e 2. Falha de correlação	65613	2
Baixa tensão do circuito “A” do injetor do cilindro 3	653	5
Circuito de controle da tração em todas as rodas – Circuito do acionador aberto/aterrado	520207	5

SOLUÇÃO DE PROBLEMAS

CÓDIGOS DE DIAGNÓSTICO		
CONDIÇÃO	SPN	FMI
Tensão de alimentação da saída da ECU 1 – Tensão abaixo do nível de advertência	3597	18
Detectada falha de ignição do cilindro 2	65592	7
Circuito do acionador primário da bobina de ignição 4 – Circuito do acionador em curto com B+	1271	3
Baixa tensão do circuito “B” do acelerador/sensor de posição do pedal/interruptor	520198	4
Alarme da EMM – Módulo de hardware da FCCU	520248	31
Erro de monitoramento da RBA T15	520384	31
Erro de monitoramento da liberação do motor de partida	520390	31
Falha da ADC da ECU – Existe uma condição de tensão	520307	31
Solicitação de corte da injeção (ICO) – Módulo MoCSOP	520386	31
Existe uma condição de monitoramento de corte da injeção da ECU (nível 2)	520289	31
Controle do corpo do acelerador – Estágio de potência não plausível	520277	2
Tensão alta demais da linha positiva do sensor de detonação	520331	3
Tensão baixa demais da linha positiva do sensor de detonação	520331	4
Interruptor do freio (1 ou 2 indeterminável) – Falha de correlação do interruptor do freio	520285	2
Banco 1 – Vazamento do sistema de admissão de ar	520338	31
Falha de sinal do interruptor de seleção do modo de tração	524067	2
Tensão alta demais da linha negativa do sensor de detonação	520332	3

SOLUÇÃO DE PROBLEMAS

CÓDIGOS DE DIAGNÓSTICO		
CONDIÇÃO	SPN	FMI
Controle do corpo do acelerador – Estágio de potência mínima	520277	4
Erro de monitoramento pós-fabricação	520387	31
Existe uma condição de erro de monitoramento da ECU (nível 3)	520287	31
Controle do corpo do acelerador – Erro de sinal do estágio de potência	520277	8
Barramento de comunicação CAN – Alta velocidade	521092	2
Tensão alta demais do interruptor de seleção do modo de tração	524067	3
Existe uma condição de interação de posição do acelerador/posição do freio	520275	31
Banco 1 – Sistema com mistura pobre demais fora de marcha lenta	520344	17
Controle do corpo do acelerador – Estágio de potência máxima	520277	3
Controle do corpo do acelerador – Existe uma condição de falha de desvio de posição	520284	31
Existe uma condição de monitoramento de corte da injeção da ECU (nível 1)	520288	31
Tensão baixa demais da linha negativa do sensor de detonação	520332	4
Controle do corpo do acelerador – Existe uma condição de adaptação cancelada	520279	31
Banco 1 – Sistema com mistura rica demais fora de marcha lenta	520344	15
Controle do corpo do acelerador máximo	520283	3
Tensão baixa demais do interruptor de seleção do modo de tração	524067	4
Verificação de ignição da ECU – Erro de monitoramento	520388	31

SOLUÇÃO DE PROBLEMAS

CÓDIGOS DE DIAGNÓSTICO		
CONDIÇÃO	SPN	FMI
Controle do corpo do acelerador – Existe uma condição de falha de verificação da mola de retorno	520278	31
Grupo MoFAir – Monitoramento de função	520249	31
Erro de monitoramento da RBA – Automonitoramento	520382	31
Sensor de posição do acelerador – Falha de correlação do sensor de posição	520276	2
Mensagem CAN – Solicitação de torque	65557	22
Acionamento traseiro das rodas dianteiras (sistema de descida ativa) – Circuito do acionador aberto/aterrado	520203	5
Acionamento traseiro das rodas dianteiras (sistema de descida ativa) – Circuito do acionador em curto com B+	520203	3
Taxa de atualização anormal do sinal do sensor de marcha	523	9
Perda de comunicação com módulo de interface dos controles dianteiros/visor	524067	9
Circuito da luz de freio aberto	520320	5
Luz de freio em curto com o terra	520320	4
Acionamento traseiro das rodas dianteiras (sistema de descida ativa) – Circuito do acionador aterrado	520203	4
Falha de soma de verificação ESC 65312	65557	23
Luz de freio em curto com a bateria	520320	3
Banco 2 – Sistema com mistura pobre demais	520205	17
Termostato do líquido de arrefecimento (temperatura do líquido de arrefecimento abaixo da temperatura de regulação do termostato)	110	17
Circuito do sensor de temperatura do líquido de arrefecimento do motor 1 intermitente/irregular	110	10
Circuito do acionador da saída do diferencial traseiro aberto/aterrado	746	5

SOLUÇÃO DE PROBLEMAS

CÓDIGOS DE DIAGNÓSTICO		
CONDIÇÃO	SPN	FMI
Banco 1 – Sistema com mistura pobre demais	520204	17
Circuito do acionador da saída do diferencial traseiro aterrado	746	4
Faixa/desempenho do circuito “A” do sensor de vibração de detonação/combustão	731	2
Circuito do acionador da saída do diferencial traseiro em curto com B+	746	3
Tensão da potência do sistema abaixo do nível crítico	168	1
Sensor de temperatura do motor – Temperatura acima da faixa normal	110	15
Banco 2 – Sistema com mistura rica demais	520205	15
Banco 1 – Sistema com mistura rica demais	520204	15
Faixa/desempenho do circuito do sensor de pressão absoluta do coletor/pressão barométrica	102	2
Sensor de pressão absoluta do coletor fora da faixa mínima	102	17
Sensor de pressão absoluta do coletor fora da faixa máxima	102	15
Baixa tensão do circuito de controle da ventoinha de arrefecimento do resfriador do ar de carga	524280	4
Alta tensão do circuito de controle da ventoinha de arrefecimento do resfriador do ar de carga	524280	3
Alta tensão do circuito “A” do sensor de posição da alavanca do câmbio	523	3
Sensor 1 – Banco 2 – Sinal do sensor de O ₂ com mistura pobre enviesado/preso	3057	17
Alta tensão do circuito “A” do sensor de temperatura do ar ambiente	171	3
Relé da ventoinha do condensador do ar condicionado aberto	520624	5

SOLUÇÃO DE PROBLEMAS

CÓDIGOS DE DIAGNÓSTICO		
CONDIÇÃO	SPN	FMI
Faixa/desempenho do circuito "A" do sensor de nível de combustível	96	2
Sensor 2 – Banco 1 – Alta tensão do circuito do sensor de O2	3057	3
Baixa tensão do relé da ventoinha do condensador do ar condicionado	520624	4
Sinal do nível de combustível abaixo da faixa operacional normal	96	18
Sensor 1 – Banco 1 – Circuito do sinal do sensor de O2 em curto com o circuito do aquecedor	3056	2
Sensor 1 – Banco 1 – Sinal do sensor de O2 com mistura pobre enviesado/preso	3056	17
Sensor 1 – Banco 1 – Circuito do aquecedor do sensor de O2	520209	2
Faixa/desempenho do circuito "A" do sensor de temperatura do ar ambiente	171	2
Tensão intermitente do circuito "A" do sensor de posição do virabrequim	636	2
Sensor 1 – Banco 2 – Baixa tensão do circuito do sensor de O2	3057	4
Sensor 1 – Banco 1 – Resposta lenta do circuito do sensor de O2	3056	12
Sinal do nível de combustível acima da faixa operacional normal	96	16
Banco 2 – Sistema com mistura pobre demais fora de marcha lenta	520345	17
Faixa/desempenho do circuito "A" da posição da alavanca do câmbio	523	11
Banco 2 – Sistema com mistura rica demais fora de marcha lenta	520345	15

SOLUÇÃO DE PROBLEMAS

CÓDIGOS DE DIAGNÓSTICO		
CONDIÇÃO	SPN	FMI
Sensor 1 – Banco 2 – Sinal do sensor de O2 com mistura rica enviesado/preso	3057	15
Sensor 1 – Banco 1 – Sinal do sensor de O2 com mistura rica enviesado/preso	3056	15
Alta tensão do relé da ventoinha do condensador do ar condicionado	520624	3
Circuito de controle da ventoinha de arrefecimento do resfriador do ar de carga aberto	524280	5
Baixa tensão do circuito “A” do sensor de temperatura do ar ambiente	171	4
Sensor 1 – Banco 2 – Circuito do sinal do sensor de O2 em curto com o circuito do aquecedor	3057	2
Sensor 1 – Banco 2 – Resposta lenta do circuito do sensor de O2	3057	12
Baixa tensão do circuito de controle 2 da ventoinha de arrefecimento do resfriador do ar de carga	524281	4
Alta tensão do circuito de controle 2 da ventoinha de arrefecimento do resfriador do ar de carga	524281	3
Alta tensão do circuito de controle primário “A” da bobina de ignição	1268	3
Acionador primário da bobina de ignição 3 – Circuito do acionador aterrado	1270	4
Baixa tensão do circuito de controle primário “A” da bobina de ignição	1268	4
Sensor 1 – Banco 2 – Circuito do aquecedor do sensor de O2	520210	2
Circuito de controle 2 da ventoinha de arrefecimento do resfriador do ar de carga aberto	524281	5
Baixa tensão do circuito de controle primário “B” da bobina de ignição	1269	4
Sensor 1 – Banco 2 – Circuito do sensor de O2	3057	5

SOLUÇÃO DE PROBLEMAS

CÓDIGOS DE DIAGNÓSTICO		
CONDIÇÃO	SPN	FMI
Temperatura do ar de admissão alta demais	105	15
Alta tensão do circuito de controle primário "B" da bobina de ignição	1269	3
Sensor 1 – Banco 2 – Alta tensão do circuito de controle do aquecedor do HO2S	520210	3
Sensor 1 – Banco 2 – Circuito de controle do aquecedor do HO2S	520210	5
Sensor 1 – Banco 2 – Baixa tensão do circuito de controle do aquecedor do HO2S	520210	4
Circuito do acionador da bobina de ignição 3 – Circuito do acionador em curto com B+	1270	3
Circuito do acionador primário da bobina de ignição 4 – Circuito do acionador em curto com B+	1271	3
Linha negativa 2 do sensor de detonação em curto com o terra	520126	4
Baixa tensão do circuito de controle da ventoinha 2	1557	4
Alta tensão do circuito de controle da ventoinha 2	1557	3
Linha negativa do sensor de detonação 2 em curto com a bateria	520126	3
Circuito de controle da ventoinha 2	1557	5
Linha positiva do sensor de detonação 2 em curto com a bateria	520127	3
Circuito "A" do interruptor de modo da transmissão	520467	31
Linha positiva do sensor de detonação 2 em curto com o terra	520127	4
Banco 1 – Sistema com mistura rica demais em marcha lenta	520342	15
Tensão de alimentação da saída da ECU 2 – Tensão acima do nível crítico	3598	0
Circuito "A" do relé do motor de partida	677	5

SOLUÇÃO DE PROBLEMAS

CÓDIGOS DE DIAGNÓSTICO		
CONDIÇÃO	SPN	FMI
Controle do corpo do acelerador – Existe uma condição de falha de verificação da mola de retorno	520278	31
Banco 2 – Sistema com mistura pobre demais em marcha lenta	520343	17
Circuito “B” do interruptor de modo da transmissão	520468	31
Tensão de alimentação da saída da ECU 1 – Tensão baixa demais	3597	4
Banco 2 – Sistema com mistura rica demais em marcha lenta	520343	15
Baixa tensão do circuito “A” do sensor de reforço do turbocompressor/supercarregador	1127	4
Luz de freio do bagageiro em curto com o terra	520172	4
Circuito “A” do sensor de posição da alavanca do câmbio	523	2
Tensão de alimentação da saída da ECU 2 – Tensão baixa demais	3598	4
Falha de leitura/gravação da EEPROM da memória da ECU	628	12
Luz de freio do bagageiro em curto com a bateria	520172	3
Alta tensão do circuito “A” do sensor de reforço do turbocompressor/supercarregador	1127	3
Interruptor de cancelamento de ré preso	524145	31
Banco 1 – Sistema com mistura pobre demais em marcha lenta	520342	17
Tensão de alimentação da saída da ECU 1 – Tensão acima do nível crítico	3597	0
Controle do corpo do acelerador – Existe uma condição de falha de adaptação repetida	520282	31
Alta tensão do circuito “A” do relé do motor de partida	677	3

SOLUÇÃO DE PROBLEMAS

CÓDIGOS DE DIAGNÓSTICO		
CONDIÇÃO	SPN	FMI
Módulo EPS		
Erro de inicialização do software	520229	31
Falha de leitura/gravação da EEPROM da memória da ECU	628	12
Corrente do motor de direção descontrolada	520222	6
Temperatura interna do EPS excessiva	520225	0
Tensão alta demais da potência do sistema	168	3
Sensor de ângulo da direção fora da faixa	1807	31
Advertência de temperatura interna do EPS	520225	16
Falha externa, recepção da rotação do motor	524000	19
Sensor de ângulo da direção não calibrado	1807	13
Tensão baixa demais da potência do sistema	168	4
Condição de economia de potência do EPAS – Tempo limite de economia de potência	520231	31
Erro do CI do acionador do motor	520448	12
Falha externa, recepção da velocidade do veículo	84	19
Desligamento por sobrecorrente na direção – Corrente acima do normal ou aterrada	520221	6
Erro do codificador de posição – Erro do codificador de posição	520228	11
Falha interna, mau funcionamento do termistor	520225	12
Erro do relé do motor	520552	12
Erro da CPU	65580	12
Sensor de ângulo da direção fora da faixa	1807	12
Tensão de acionamento do motor do EPS fora da faixa	520672	31

SOLUÇÃO DE PROBLEMAS

CÓDIGOS DE DIAGNÓSTICO		
CONDIÇÃO	SPN	FMI
Erro do relé de potência	520672	12
Erro do CI da alimentação de energia	524086	12
Falha total de torque da direção	520224	12
Erro de transmissão de comunicação da CAN da EPAS – Sem mensagem de transmissão por x segundos	520227	2
Erro de CRC de calibração do EPS	630	23
Falha parcial de torque da direção	520223	12
Comunicação perdida com ECM/PCM “A”	520226	2
Módulo de controle da suspensão		
Módulo de controle da suspensão – Medição do sensor de aceleração fora da faixa	516115	12
Dados de rotação do motor inválidos	524000	2
Erro de corrente de impacto absoluto – Recuperação do amortecedor traseiro direito	516314	11
Sinal de ângulo da direção e velocidade não recebido do módulo da direção eletrônica	516117	9
Acionador do relé de alimentação de energia da válvula de impacto em curto com baixa tensão de alimentação ou circuito aberto	516110	4
Tensão da entrada do interruptor de modo da suspensão na faixa inválida	516098	2
Sinal de posição da marcha não recebido do módulo de controle do motor	516121	9
Acionador da válvula em curto com baixa tensão ou circuito aberto – Compressão do amortecedor dianteiro esquerdo	516106	4
Tensão do sistema abaixo do mínimo – Nível mais grave	516126	1

SOLUÇÃO DE PROBLEMAS

CÓDIGOS DE DIAGNÓSTICO		
CONDIÇÃO	SPN	FMI
Erro de corrente de impacto absoluto – Compressão do amortecedor traseiro direito	516114	11
Acionador da válvula em curto com alta tensão – Compressão do amortecedor dianteiro direito	516107	3
Módulo de controle da suspensão – Erro de transmissão de comunicação da CAN	516125	11
Erro de corrente de impacto absoluto – Recuperação do amortecedor traseiro esquerdo	516313	11
Erro de corrente de impacto absoluto – Compressão do amortecedor dianteiro direito	516112	11
Módulo de controle da suspensão – Temperatura abaixo do normal	516115	17
Entrada do interruptor de modo da suspensão – Tensão abaixo do limite mínimo	516098	4
Modo de direção eletrônica solicitado não coincide com o modo de direção eletrônica ativa	524116	31
Acionador da válvula em curto com baixa tensão ou circuito aberto – Compressão do amortecedor dianteiro direito	516107	4
Acionador da válvula em curto com baixa tensão ou circuito aberto – Recuperação do amortecedor dianteiro direito	523991	4
Erro de corrente de impacto absoluto – Compressão do amortecedor traseiro direito	516113	11
Módulo de controle da suspensão – Temperatura acima do normal	516115	15
Dados de velocidade do veículo implausíveis com base na velocidade de varredura	516123	21
Sinal de velocidade do veículo não recebido do módulo de controle do motor	516120	9
Acionador da válvula em curto com alta tensão – Compressão do amortecedor traseiro esquerdo	516108	3

SOLUÇÃO DE PROBLEMAS

CÓDIGOS DE DIAGNÓSTICO		
CONDIÇÃO	SPN	FMI
Botão do operador 51 [Modo para cima] – Dados irregulares, intermitentes ou incorretos	523963	2
Acionador da válvula em curto com baixa tensão ou circuito aberto – Compressão do amortecedor traseiro esquerdo	516108	4
Dados de status do interruptor do freio inválidos	520572	2
Dados de velocidade do veículo – Implausíveis – Baseado na rotação do motor e na marcha	516123	20
Alinhamento da direção fora da faixa – Acima do normal	516122	15
Módulo de controle da suspensão – Detectado erro de orientação da montagem	516115	2
Tensão do sistema acima do máximo – Nível mais grave	516126	0
Acionador da válvula em curto com baixa tensão ou circuito aberto – Compressão do amortecedor traseiro direito	516109	4
Acionador da válvula em curto com alta tensão – Compressão do amortecedor traseiro direito	516109	3
Acionador da válvula em curto com alta tensão – Compressão do amortecedor dianteiro esquerdo	516106	3
Sinal do botão de modo para cima/para baixo e FIRMEZA MÁXIMA não recebido do volante de direção	516183	9
Botão do operador 50 [FIRMEZA MÁXIMA] – Dados irregulares, intermitentes ou incorretos	523962	2
Acionador da válvula em curto com baixa tensão ou circuito aberto – Recuperação do amortecedor traseiro direito	523993	4
Tensão do sistema abaixo do mínimo – Nível moderadamente grave	516126	18
Acionador da válvula em curto com alta tensão – Recuperação do amortecedor dianteiro direito	523991	3

SOLUÇÃO DE PROBLEMAS

CÓDIGOS DE DIAGNÓSTICO		
CONDIÇÃO	SPN	FMI
Acionador da válvula em curto com alta tensão – Recuperação do amortecedor traseiro direito	523993	3
Sinal de rotação do motor não recebido do módulo de controle do motor	516116	9
Acionador da válvula em curto com alta tensão – Recuperação do amortecedor traseiro esquerdo	523992	3
Botão do operador 52 [Modo para baixo] – Dados irregulares, intermitentes ou incorretos	523964	2
Tensão do sistema acima do máximo – Nível moderadamente grave	516126	16
Erro de corrente de impacto absoluto – Recuperação do amortecedor dianteiro esquerdo	516311	11
Erro de corrente de impacto absoluto – Recuperação do amortecedor dianteiro direito	516312	11
Sinal solicitado de torque do motor não recebido do módulo de controle do motor	521038	9
Dados de ângulo da direção inválidos	524114	2
Dados de velocidade do veículo inválidos	516123	2
Dados da faixa solicitada da transmissão inválidos	162	2
Tensão do sistema em curto com fonte de alta tensão	516126	3
Tensão do sistema em curto com baixa tensão de alimentação ou circuito aberto	516126	4
Acionador do relé de alimentação da válvula de impacto em curto com alta tensão	516110	3
Acionador da válvula em curto com baixa tensão ou circuito aberto – Recuperação do amortecedor dianteiro esquerdo	523990	4
Alinhamento da direção fora da faixa – Abaixo do normal	516122	17

SOLUÇÃO DE PROBLEMAS

CÓDIGOS DE DIAGNÓSTICO		
CONDIÇÃO	SPN	FMI
Compatibilidade de versão do software/hardware – Dados inconsistentes	516119	2
Entrada do interruptor de modo da suspensão – Tensão acima do limite máximo	516098	3
Erro de corrente de impacto absoluto – Compressão do amortecedor dianteiro esquerdo	516111	11
Dados de posição do pedal do acelerador inválidos	520574	2
Acionador da válvula em curto com alta tensão – Recuperação do amortecedor dianteiro esquerdo	523990	3
Erro interno do módulo de controle da suspensão	516124	12
Acionador da válvula em curto com baixa tensão ou circuito aberto – Recuperação do amortecedor traseiro esquerdo	523992	4
Sinal do sensor de posição do pedal do acelerador e do interruptor do freio não recebido do módulo de controle do motor	516118	9
Controles do volante de direção		
Redefinição do Watchdog do controle esquerdo – Causa raiz desconhecida	520191	11
Redefinição do Watchdog do controle direito – Causa raiz desconhecida	520191	11
Painel de instrumentos		
Comunicação perdida com o módulo “A” de controle da direção eletrônica	520230	31
Mostrador do Ride Command		
Potencial da bateria/entrada de potência 1	168	1

GARANTIA

GARANTIA LIMITADA

A POLARIS Industries Inc., 2100 Highway 55, Medina, MN 55340 EUA (POLARIS) dá uma GARANTIA LIMITADA DE SEIS MESES sobre todos os componentes do seu veículo POLARIS contra defeitos de material ou mão de obra. As leis e os regulamentos de sua jurisdição podem oferecer proteção extra. A POLARIS garante ainda que o supressor de centelhas neste produto atende aos requisitos de eficiência da norma USFS 5100-1C por pelo menos 1000 horas quando submetido ao uso normal e quando a manutenção e a instalação estiverem de acordo com as recomendações da POLARIS.

Esta garantia cobre os custos de peças e mão de obra para o reparo ou substituição da peças com defeito e tem início na data da compra, realizada pelo comprador original da revenda. Essa garantia é transferível para outra pessoa durante seu período de vigência por meio de um revendedor POLARIS, mas tal transferência não estenderá o prazo original da garantia. A duração dessa garantia pode variar conforme a região internacional com base nas leis e regulamentos locais.

REGISTRO

No momento da venda, o formulário de Registro de garantia deve ser preenchido pelo seu revendedor e enviado para a POLARIS em dez dias após a compra. Ao receber esse formulário, a POLARIS fará o registro da garantia. Não será enviada nenhuma verificação do registro ao comprador pois a cópia do formulário do registro de garantia será sua comprovação da cobertura da garantia. Se você não assinou o registro original e recebeu a cópia do cliente, entre em contato com seu revendedor imediatamente. **NÃO SERÁ PERMITIDA NENHUMA COBERTURA DA GARANTIA A MENOS QUE O SEU VEÍCULO ESTEJA REGISTRADO NA POLARIS.** A regulagem e a preparação inicial do revendedor é muito importante para garantir que seu veículo funcione sem problemas. A compra de uma máquina na caixa ou sem a preparação do revendedor anula a cobertura da garantia.

COBERTURA E EXCLUSÕES DA GARANTIA

LIMITAÇÕES DAS GARANTIAS E SOLUÇÕES

Essa garantia limitada da POLARIS exclui quaisquer falhas que não sejam causadas por um defeito no material ou mão de obra. **ESTA GARANTIA NÃO COBRE REIVINDICAÇÕES DE DEFEITOS DE PROJETO.** Esta garantia também não cobre força maior, danos acidentais, desgaste normal, abuso ou manuseio inadequado. Esta garantia também não cobre nenhum veículo, componente ou peça que tenha sido alterada estruturalmente, modificada, negligenciada, mantida ou usada inadequadamente para corridas, competições ou fins diferentes para os quais foi projetado.

Esta garantia exclui os danos ou falhas que resultam da lubrificação inadequada; sincronização inadequada do motor; combustível inadequado; imperfeições na superfície causadas por tensões, calor, frio ou contaminação externos, erro do operador ou abuso; alinhamento incorreto do componente, tensão, ajuste ou compensação de altitude; entrada/contaminação de neve, água, sujeira ou outras substâncias estranhas; manutenção inadequada; componentes modificados; uso de componentes de reposição, acessórios ou acoplamentos não aprovados; reparos não autorizados; ou reparos feitos após a expiração do período de garantia ou por centrais de reparo não autorizadas.

Esta garantia exclui danos ou falhas causadas por abuso, acidente, incêndio ou qualquer outra causa que não seja falha de material ou mão de obra e não fornece cobertura para componentes consumíveis, itens de desgaste gerais ou qualquer peça exposta a superfícies de atrito, tensões, condições e/ou combinações ambientais para as quais não foi projetado nem se destina, incluindo mas sem se limitar aos seguintes itens:

- Rodas e pneus
- Componentes da suspensão
- Componentes do freio
- Componentes dos assentos
- Embreagens e componentes
- Componentes da direção
- Baterias
- Lâmpadas do farol selado/lâmpadas de luz
- Filtros
- Lubrificantes
- Buchas
- Superfícies acabadas e não acabadas
- Componentes do carburador/corpo do acelerador
- Componentes do motor
- Correias de transmissão
- Fluidos e componentes hidráulicos
- Fusíveis/disjuntores
- Componentes eletrônicos
- Velas de ignição
- Vedantes
- Líquidos de arrefecimento
- Rolamentos

LUBRIFICANTES E FLUIDOS

1. A mistura de marcas ou o uso de um óleo não recomendado pode danificar o motor. Recomendamos o uso do óleo de motor POLARIS.
2. As falhas ou danos que resultem do uso não recomendado de lubrificantes ou fluidos não são cobertos por essa garantia.

Esta garantia não fornece cobertura para custos ou perdas pessoais, incluindo quilometragem, custos de transporte, hotéis, refeições, taxas de envio ou manuseio, coleta ou entrega do produto, aluguéis de substituição, perda do uso do produto, perda de lucros ou perda de férias ou tempo particular.

A SOLUÇÃO EXCLUSIVA PARA A VIOLAÇÃO DESSA GARANTIA SERÁ, A CRITÉRIO EXCLUSIVO DA POLARIS, O REPARO OU A SUBSTITUIÇÃO DE QUALQUER MATERIAL, COMPONENTE OU PRODUTO COM DEFEITO. AS SOLUÇÕES DEFINIDAS NESTA GARANTIA SÃO AS ÚNICAS SOLUÇÕES DISPONÍVEIS A QUALQUER PESSOA PELA VIOLAÇÃO DESTA GARANTIA. A POLARIS NÃO TERÁ NENHUMA RESPONSABILIDADE EM RELAÇÃO A QUALQUER PESSOA, POR DANOS INCIDENTAIS, CONSEQUENCIAIS OU ESPECIAIS DE NENHUMA NATUREZA, QUER ELES SURJAM DEVIDO A UMA GARANTIA EXPRESSA OU IMPLÍCITA OU QUALQUER OUTRO CONTRATO, NEGLIGÊNCIA OU PREJUÍZO OU DE OUTRA FORMA. ESSA EXCLUSÃO DE DANOS CONSEQUENCIAIS, INCIDENTAIS E ESPECIAIS É INDEPENDENTE E DEVE CONTINUAR EM VIGOR MESMO MEDIANTE A DESCOBERTA DE QUE A SOLUÇÃO EXCLUSIVA NÃO CUMPRIU O SEU PROPÓSITO ESSENCIAL.

A GARANTIA IMPLÍCITA OU A ADEQUAÇÃO A UM FIM PARTICULAR ESTÁ EXCLUÍDA DESTA GARANTIA LIMITADA. TODAS AS OUTRAS GARANTIAS IMPLÍCITAS (INCLUINDO MAS NÃO SE LIMITANDO À GARANTIA IMPLÍCITA DE COMERCIALIZABILIDADE) SÃO LIMITADAS NA DURAÇÃO AO PERÍODO DE GARANTIA DE SEIS MESES MENCIONADO ANTERIORMENTE. A POLARIS SE ISENTA DA RESPONSABILIDADE DE TODAS AS GARANTIAS EXPRESSAS NÃO INDICADAS NESTA GARANTIA. ALGUNS ESTADOS NÃO PERMITEM A EXCLUSÃO OU A LIMITAÇÃO DE DANOS INCIDENTAIS OU CONSEQUENCIAIS NEM PERMITEM LIMITAÇÕES NA DURAÇÃO DAS GARANTIAS IMPLÍCITAS, PORTANTO AS LIMITAÇÕES MENCIONADAS ANTERIORMENTE PODEM NÃO SE APLICAR A VOCÊ CASO SEJAM INCONSISTENTES COM A LEI ESTADUAL EM VIGOR.

COMO OBTER SERVIÇOS DE GARANTIA

Se o seu veículo precisar de serviços de garantia, você deve levá-lo a um revendedor de serviços POLARIS. Ao solicitar serviços de garantia, é necessário apresentar sua cópia do formulário de Registro de garantia ao revendedor. (O CUSTO DE TRANSPORTE DE IDA E VOLTA DO REVENDEDOR É SUA RESPONSABILIDADE). A POLARIS sugere que você use o seu revendedor original; entretanto, você pode usar qualquer revendedor de serviços POLARIS para realizar os serviços de garantia.

No país em que seu produto foi comprado:

Os reparos de boletins de serviço ou garantia devem ser realizados por um revendedor autorizado POLARIS. Se você se mudar ou estiver viajando dentro do país onde seu produto foi comprado, os reparos de boletins de serviço e garantia poderão ser solicitados de qualquer revendedor autorizado POLARIS que venda a mesma linha de seu produto.

Fora do país em que seu produto foi comprado:

Se você estiver viajando temporariamente para fora do país em que o seu produto foi comprado, você deve levá-lo a um revendedor autorizado POLARIS. É necessário mostrar uma identificação com foto ao revendedor do país do local autorizado do revendedor como comprovante de residência. Após a verificação de residência, o revendedor de serviços estará autorizado a executar o reparo de garantia.

Se você se mudar:

Se você se mudar para outro país, não deixe de entrar em contato com a assistência ao cliente POLARIS e com o órgão de alfândega do país de destino antes de se mudar. As regras de importação do produto podem variar consideravelmente conforme o país. Pode ser necessário apresentar a documentação de sua mudança para a POLARIS para continuar com sua cobertura de garantia. Também pode ser necessário obter a documentação da POLARIS para registrar seu produto em seu novo país. Você deve registrar a garantia do seu produto em um revendedor POLARIS local em seu novo país imediatamente após a mudança para continuar com a cobertura da garantia e garantir que você receba informações e notificações relativas ao seu veículo.

Se você comprar de um particular:

Se você comprar um produto POLARIS de um particular, para ser mantido e usado fora do país em que o produto foi comprado originalmente, toda a cobertura da garantia será negada. Mesmo assim você deve registrar seu produto em seu nome e com seu endereço em um revendedor POLARIS local em seu novo país imediatamente para garantir que você receba informações e notificações sobre segurança relativas ao seu produto.

NOTIFICAÇÃO

Se o seu produto for registrado fora do país em que foi comprado e você não tiver seguido o procedimento definido anteriormente, seu produto não terá mais direito à cobertura de boletins de serviço ou garantia de qualquer espécie, a não ser os recalls de segurança. Os produtos registrados para funcionários públicos ou militares em missão fora do país em que o produto foi comprado, continuarão sendo cobertos pela garantia limitada.

Converse com seu revendedor para solucionar qualquer problema em relação à garantia. Contatos de revendedores podem ser encontrados no seguinte site, se necessário:

www.polaris.com/en-us/contact

Caso seu revendedor precise de qualquer assistência adicional, ele entrará em contato com a pessoa adequada da POLARIS.

Esta garantia lhe dá direitos legais específicos e você pode ter também outros direitos que variam conforme o estado ou em países diferentes. Se qualquer um dos termos acima for anulado devido a leis federais, estaduais, locais, todos os outros termos da garantia permanecerão em vigor.

Se tiver alguma dúvida, ligue para a Owner Connections da POLARIS:

Estados Unidos e Canadá: 1-800-POLARIS (1-800-765-2747)

Francês: 1-800-268-6334

Para comunicar um defeito de segurança à Transport Canada, você pode preencher um formulário de reclamação de defeito on-line em seu site:

inglês: <http://www.tc.gc.ca/recalls>

francês: <http://www.tc.gc.ca/rappels>

Ou entrar em contato com sua Divisão de Investigações e Recalls de Defeitos, ligando gratuitamente para 1-800-333-0510 (Canadá) ou 819-994-3328 (área de Ottawa-Gatineau/internacional).

EPA DOS EUA GARANTIA LIMITADA DE EMISSÕES

Essa garantia limitada de emissões é um acréscimo à garantia limitada padrão da POLARIS para o seu veículo. A POLARIS Industries Inc., garante que no momento da primeira compra, esse veículo certificado quando a emissões foi projetado, fabricado e equipado de modo a estar em conformidade com os regulamentos aplicáveis de emissões da Agência de proteção ambiental dos EUA. A POLARIS garante que o veículo está livre de defeitos de material e mão de obra que possam fazer com que ele deixe de atender esses regulamentos.

O período de garantia para veículos fora de estrada com certificação de emissões de 100 cm³ ou mais começa na data da compra efetuada pelo comprador original e continuará por um período de 500 horas de operação do motor, 5000 km de percurso do veículo ou 30 meses calendário a partir da data da compra, o que ocorrer primeiro. O período de garantia para veículos para todo tipo de terreno com certificação de emissões inferiores a 100 cm³ começa na data da compra efetuada pelo comprador original e continuará por um período de 250 horas de operação do motor, 2500 km de percurso do veículo ou 30 meses calendário a partir da data da compra, o que ocorrer primeiro. Esse período de garantia de emissões EPA se estende por pelo menos o mesmo prazo da garantia padrão de fábrica que a Polaris fornece para o veículo como um todo. O período de garantia de emissões EPA não se estende mais se você comprar cobertura de garantia adicional na forma de um contrato de serviços ou outra extensão paga da garantia, mas as partes relacionadas a emissões podem ser cobertas, sujeitas aos termos de qualquer contrato de serviço desse tipo pago ou extensão paga de garantia.

Essa garantia limitada de emissões cobre os componentes cuja falha aumente as emissões regulamentadas do veículo e cobre os componentes dos sistemas cujo único objetivo é controlar as emissões. O reparo ou substituição de outros componentes não cobertos por esta garantia é de responsabilidade do proprietário do veículo. Essa garantia limitada de emissões não cobre os componentes cuja falha não aumente as emissões regulamentadas do veículo.

Para emissões de escape, componentes relacionados com as emissões incluem qualquer peça do motor relacionada com os seguintes sistemas:

- Sistema de indução de ar
- Sistema de ignição
- Sistema de combustível
- Sistemas de recirculação do gás de escape

As peças a seguir também são consideradas como componentes relacionados com emissões do escape:

- Dispositivos pós-tratamento
- Sensores
- Válvulas de ventilação do cárter
- Unidades de controle eletrônico

As peças a seguir são consideradas componentes relacionados às emissões evaporativas:

- Tanque de combustível
- Tampa do tanque de combustível
- Linha de combustível
- Conexões da linha de combustível
- Abraçadeiras*
- Válvulas de alívio de pressão*
- Válvulas de controle*
- Solenoides de controle*
- Controles eletrônicos
- Diafragmas de controle de vácuo*
- Cabos de controle*
- Articulações de controle*
- Válvulas de purga
- Mangueiras de vapor
- Separador líquido/vapor
- Cânister de carbono
- Suportes de montagem do cânister
- Conector da porta de purga do carburador

* Conforme relacionado com o sistema de controle de emissões evaporativas.

Os componentes relacionados com emissões também incluem qualquer outra peça cujo único objetivo seja o de reduzir emissões ou cuja falha aumente as emissões sem prejudicar significativamente o desempenho do motor/equipamento. A solução exclusiva para a violação dessa garantia limitada será, a critério exclusivo da POLARIS, o reparo ou a substituição de qualquer material, componente ou produto com defeito. AS SOLUÇÕES DEFINIDAS NESTA GARANTIA LIMITADA SÃO AS ÚNICAS SOLUÇÕES DISPONÍVEIS A QUALQUER PESSOA PELA VIOLAÇÃO DESTA GARANTIA. A POLARIS NÃO TERÁ NENHUMA RESPONSABILIDADE EM RELAÇÃO A QUALQUER PESSOA, POR DANOS INCIDENTAIS, CONSEQUENCIAIS OU ESPECIAIS DE NENHUMA NATUREZA, QUER ELES SURJAM DEVIDO A UMA GARANTIA EXPRESSA OU IMPLÍCITA OU QUALQUER OUTRO CONTRATO, NEGLIGÊNCIA OU PREJUÍZO OU DE OUTRA FORMA. ESSA EXCLUSÃO DE DANOS CONSEQUENCIAIS, INCIDENTAIS E ESPECIAIS É INDEPENDENTE E DEVE CONTINUAR EM VIGOR MESMO MEDIANTE A DESCOBERTA DE QUE A SOLUÇÃO EXCLUSIVA NÃO CUMPRIU O SEU PROPÓSITO ESSENCIAL.

TODAS AS OUTRAS GARANTIAS IMPLÍCITAS (INCLUINDO MAS NÃO SE LIMITANDO À GARANTIA IMPLÍCITA DE COMERCIALIZAÇÃO E ADEQUAÇÃO A UM FIM ESPECÍFICO) SÃO LIMITADAS NA DURAÇÃO AO PERÍODO DE GARANTIA MENCIONADO NESTE DOCUMENTO. A POLARIS SE ISENTA DA RESPONSABILIDADE DE TODAS AS GARANTIAS EXPRESSAS NÃO INDICADAS NESTA GARANTIA. Alguns estados não permitem a limitação sobre o tempo de duração de uma garantia implícita, portanto as limitações mencionadas anteriormente podem não se aplicar a você caso sejam inconsistentes com a lei estadual em vigor.

GARANTIA

Essa garantia limitada exclui quaisquer falhas que não sejam causadas por um defeito no material ou mão de obra. Essa garantia limitada não cobre danos devido a acidentes, abuso ou manuseio, manutenção ou uso inadequado. Essa garantia limitada também não cobre nenhum motor que tenha sido alterado estruturalmente ou se o veículo for usado em competições de corrida. Essa garantia limitada também não cobre danos físicos, corrosões ou defeitos causados por incêndios, explosões ou outras causas similares além do controle da POLARIS.

Os proprietários são responsáveis pela realização das manutenções agendadas identificadas no manual do proprietário. A POLARIS pode negar reivindicações de garantia por falhas causadas pela manutenção ou uso incorreto por parte do proprietário ou do operador, por acidentes pelos quais a POLARIS não tem responsabilidade ou por força maior.

Qualquer pessoa ou oficina de reparo qualificada pode fazer manutenção, substituir ou reparar os sistemas ou dispositivos de controle de emissões do seu veículo. Um revendedor autorizado POLARIS pode realizar qualquer serviço que possa ser necessário para o seu veículo. A POLARIS também recomenda peças POLARIS, entretanto podem ser usadas peças equivalentes para tais serviços. Uma peça fornecida por um fabricante de peças pós-venda que reduza a eficiência dos controles de emissões do veículo poderá violar a Lei do ar limpo. Adulterar o controle de emissões é proibido por lei federal.

RESIDENTES NA CALIFÓRNIA

Alguns veículos POLARIS fora de estrada estão disponíveis nas versões de 49 estados e 50 estados. Apenas os modelos de 50 estados são certificados para venda na Califórnia. Os modelos de 50 estados disponíveis para venda na Califórnia são identificados pela letra "B" na nona posição do número do modelo (por exemplo, R16RTE87B). Os modelos de 50 estados POLARIS são projetados e fabricados com recursos como a capacidade reduzida do compartimento de carga. Qualquer modificação desses recursos pode ser uma violação dos regulamentos aplicáveis da Califórnia e podem anular essa garantia limitada de emissões oferecida pelo fabricante.

A POLARIS Inc. garante que, no momento da primeira compra, este veículo:

1. Foi projetado, fabricado e equipado em conformidade, no momento da venda, com todos os regulamentos aplicáveis de emissões evaporativas da Califórnia.
2. Está livre de defeitos de material e mão de obra que possam causar a falha de uma peça sob garantia, como definido nos regulamentos de emissões evaporativas da Califórnia. Todas as peças de reposição devem ser idênticas em todos os materiais em relação à peça descrita no envio da Ordem Executiva de Certificação do fabricante do OHRV.

A declaração de garantia do sistema de controle de emissões evaporativas para a Califórnia abaixo aplica-se a seus Veículos recreativos fora de estrada na Califórnia caso o veículo seja equipado com um sistema de controle de emissões evaporativas e seja etiquetado com uma etiqueta Informação de controle de emissões evaporativas indicando que o veículo está em conformidade com as regulamentações de emissões evaporativas da Califórnia aplicáveis a veículos esportivos fora de estrada, veículos para todo tipo de terreno ou veículos utilitários fora de estrada. Esses veículos são denominados "OHRV-EVAP" abaixo.

DECLARAÇÃO DE GARANTIA DE CONTROLE DE EMISSÕES DA CALIFÓRNIA SEUS DIREITOS E RESPONSABILIDADES DA GARANTIA

O California Air Resources Board e a Polaris Industries Inc. têm a satisfação de explicar a garantia do sistema de controle de emissões de seu novo veículo recreativo fora de estrada modelo ano 2018 e mais novos. Na Califórnia, veículos recreativos fora de estrada novos devem ser projetados, fabricados e equipados para atender aos rigorosos padrões estaduais antipoluição. A Polaris deve garantir o sistema de controle de emissões de seu OHRV-EVAP pelos períodos de tempo listados abaixo, desde que não haja abuso, negligência ou manutenção incorreta de seu OHRV-EVAP.

GARANTIA

Seu sistema de controle de emissões pode incluir peças como carburador ou sistema de injeção de combustível, tanque de combustível, mangueiras de combustível, cânister de carbono, computador do motor e peças do Sistema de controle de emissões evaporativas listadas na Garantia limitada de emissões da EPA nos EUA. Também podem estar incluídos mangueiras, correias, conectores e outros conjuntos relacionados a emissões. Se existir uma condição coberta por garantia, a Polaris irá reparar seu OHRV-EVAP sem custo para você, incluindo diagnóstico, peças e mão de obra.

COBERTURA DE GARANTIA DO FABRICANTE:

Para modelos de OHRV-EVAP ano 2018 e mais novos.

Por 30 meses, 4000 km ou 250 horas, o que ocorrer primeiro, exceto para componentes evaporativos sobre o valor de garantia OHRV de preço elevado, que são cobertos por 60 meses, 8000 km ou 500 horas, o que ocorrer primeiro.

Se alguma peça relacionada a emissões em seu OHRV-EVAP estiver defeituosa, a peça será reparada ou substituída pela Polaris.

RESPONSABILIDADES DE GARANTIA DO PROPRIETÁRIO:

Como proprietário do OHRV-EVAP, você é responsável pela execução da manutenção requerida listada em seu manual do proprietário. A Polaris recomenda que você conserve todos os recibos que cubram a manutenção em seu OHRV-EVAP, mas a Polaris não pode recusar a garantia tão somente pela falta de recibos ou por sua falha em garantir a execução de uma manutenção agendada.

Como proprietário, você é responsável por apresentar seu OHRV-EVAP a um revendedor Polaris assim que um problema aparecer. Os reparos em garantia deverão ser completados em um período de tempo razoável, não superior a 30 dias.

Como proprietário de um OHRV-EVAP, você também deve estar ciente que a Polaris poderá recusar a cobertura de sua garantia caso seu OHRV-EVAP ou uma peça falhe devido a abuso, negligência, manutenção incorreta ou modificações não aprovadas.

PEÇAS COMPLEMENTARES OU MODIFICADAS

Uma peça complementar ou modificada deve ser conforme aos padrões de controle de emissões CARB aplicáveis. Uma violação deste requisito é punível civil e/ou criminalmente.

Se você tiver alguma pergunta relativa aos seus direitos e responsabilidades da garantia, entre em contato com a assistência ao cliente POLARIS pelo telefone 1-800-POLARIS (1-800-765-2747) ou com o California Air Resources Board em 9528 Telstar Avenue, El Monte, CA 91731 EUA.

Estados Unidos e Canadá: 1-800-POLARIS (1-800-765-2747)

Francês: 1-800-268-6334

A	
Adição ou troca do líquido de arrefecimento	123
Ajuste da pré-carga da mola dianteira/traseira	137
Ajuste de compressão dos amortecedores dianteiros/traseiros	138
Ajuste do volante de direção	34
Ajustes da suspensão	134
Ajustes de pré-carga	134
Ajustes do assento	43
Amaciamento do veículo Amaciamento da PVT (embreagens/correia)	88
Amaciamento do motor e do trem de força	87
Amaciamento do sistema de freios	87
Apoio para o passageiro	45
Assentos Remoção do assento	43
Atualizar mapas	86
Atualizar software	85
B	
Bateria	145
Botão MODO	59
C	
Centrais de fusíveis/relés	116
Central de informações para condutores	63
Cintos de segurança	47
Arnês de cinto de segurança Sub Zero	52
Cinto de segurança multipontos	47
Cobertura e exclusões da garantia	198
Códigos de erro, motor	71
Combustível	45
Reabastecimento	46
Como obter serviços de garantia	200
Comunicação por campo de proximidade (NFC)	31
Comunicação veículo-a-veículo (V2V)	73
Condição da vela de ignição	115
Controles de áudio (se equipado)	42
Controles de modo de condução (se equipado)	40
D	
Declarações de conformidade do dispositivo	74
Definições do código de exibição de diagnóstico	176
Detonação do motor	172
Dicas de armazenamento	157
Direção eletrônica (EPS)	39
Diretrizes de operação segura Parada do motor e estacionamento do veículo	90
E	
EPA dos EUA Garantia limitada de emissões	202
Especificações	165
Especificações de torque do eixo e da porca da roda	140
Etiquetas de segurança e localizações Advertência de carga/passageiro/pressão dos pneus	28
Advertência do alternador	29
Advertência sobre o transporte de combustíveis	29
Cuidado com a caixa do filtro de ar	29
Informações de advertência para o condutor	27
Visão geral	26

F

Ferramentas para uma condução segura	7
Filtro de ar	129
Fixação do veículo	
Localização dos pontos de fixação	163
Fluido de freio	133
Folga/torque da vela de ignição ..	113
Freios	132
Frenagem	89

G

Garantia limitada	197
-------------------------	-----

I

Imersão do veículo	144
Indicador de verificação do motor	71
Inspeção do freio	132
Inspeção do volante de direção ..	145
Instalação da bateria	150
Instalação da roda	142
Interferência eletromagnética	91
Interruptores	
Botão MODO	59
Interruptor da tração em todas as rodas (AWD)	36
Interruptor de ignição	35
Interruptor de modo de tração ...	37
Interruptor de modo de transmissão (AWD)	36
Interruptor dos faróis	36
Intervalo de serviço programável ..	69

L

Lavagem do veículo	155
Ligação do motor	89
Líquido de arrefecimento	
Adição ou troca	123
Localização de componentes	33

Lubrificantes/produtos de serviço	167
Luzes	142
Ajuste do feixe do farol	143
Luzes de informações do veículo	61
Luzes indicadoras de condição do veículo	60

M

Manutenção e carregamento da bateria	154
Manutenção periódica	93
Marcas registradas	2
Modo Display (Mostrador)	83
Mostrador métrico	67
Motor gira, mas não pega	171
Motor para ou perde potência	175

N

Nível do líquido de arrefecimento do radiador/troca do líquido de arrefecimento	122
Notificação	201
Números de identificação do veículo	8

O

O motor estala ou bate	173
O motor funciona de modo irregular, morre ou falha	173
O motor não gira	171
Operação de um veículo danificado	59
Operação em terrenos públicos nos EUA	91

P

Página de boas-vindas	3
-----------------------------	---

Painéis de acesso de serviço	53
Painel de instrumentos	58
Palavras sinalizadoras	4
Pedais do freio e do acelerador	55
Pneus	138
Profundidade da banda de	
rodagem do pneu	140
Rotação dos pneus	140
Polimento do veículo	157
Porta de carga da bateria do	
veículo	38
Práticas de operação segura	
Condução em ré	90
Pré-filtros de admissão	128

Q

Queima/desgaste da correia de	
transmissão	169

R

Radiador	123
Recomendações de óleo	102
Recomendações sobre	
lubrificação	101
Registro	197
Registro de manutenção	207
Remoção da bateria	146
Remoção da roda	141
Remoção e recolocação das	
velas de ignição	113
Residentes na Califórnia	205
Ride Command	
Ajustes	82
Antes de você conduzir	73
Barra de ícones	84
Botões	76
Modo de transmissão	80
Modo Visualização de	
indicadores	83
Telas de indicadores	81
Visão geral	76

S

Secagem da PVT	127
Segurança	
Diretrizes de condução	18
Preparar a si mesmo, os	
passageiros e a carga para	
condução	15
Preparar o veículo para	
condução	12
Qualificações do condutor e dos	
passageiros	10
Requisitos do proprietário	9
Segurança do reboque	160
Seletor de marchas	54
Símbolos de advertência	4
Símbolos de segurança	4
Sistema de arrefecimento	121
Sistema de controle de	
emissões de ruído	91
Sistema de controle de	
emissões do cárter	91
Sistema de controle de	
emissões do escape	91
Sistema de segurança ativado	
por PIN (Pin Activated Security	
System - P.A.S.S.) (se equipado)	
Painel de instrumentos	70
Ride Command	78
Sistema de tração em todas as	
rodas (AWD)	56
Sistema de transmissão	
variável POLARIS (PVT)	124
Solução de problemas dos	
fusíveis PDM	118
Substituição da luz traseira/luz	
de freio	142
Substituição do farol	143
Supressor de centelhas	131

T

Tabela de especificações da	
caixa de câmbio	112
Tacômetro	59
Tomadas auxiliares	38
Transmissão	

Caixa de câmbio dianteira	109
Caixa de câmbio principal.....	107
Caixa de câmbio traseira.....	111
Transporte do veículo	162
Troca da correia/remoção de detritos	125
Troca do óleo e do filtro.....	104

U

Unidades do mostrador, métricas/padrão.....	67
--	----

V

Ventoinha de arrefecimento	123
Verificação do óleo	103



Para informar-se sobre o revendedor Polaris
mais próximo, ligue para 1-800-POLARIS
(765-2747) ou acesse o site www.polaris.com.



Polaris Industries Inc.
2100 Highway 55
Medina, MN 55340 EUA

Peça N.º 9931527-pt_br Rev. 01