

2024



Para manutenção e segurança

MANUAL DO PROPRIETÁRIO

Sportsman 450

Sportsman 570

POLARIS

Think Outside

ATENÇÃO

Leia este manual cuidadosamente. Ele contém informações importantes sobre segurança. Este é um veículo apenas para adultos. A operação é proibida para pessoas com menos de 16 anos.



ATENÇÃO

Leia, entenda e siga todas as instruções e precauções de segurança neste manual e em todas as etiquetas do produto.

Deixar de seguir as precauções de segurança poderá causar ferimentos graves ou morte.



ATENÇÃO

A operação, conserto e manutenção de um veículo de passageiros ou um veículo fora de estrada pode expô-lo a produtos químicos, incluindo os gases do escape do motor, monóxido de carbono, ftalatos e chumbo, que são reconhecidos pelo estado da Califórnia como causadores de câncer, defeitos congênitos e outros problemas reprodutivos. Para minimizar a exposição, evite respirar os gases do escape, não deixe o motor em marcha lenta, exceto se necessário, faça a manutenção do veículo em área bem ventilada e use luvas ou lave as mãos com frequência.

Para obter mais informações, acesse
www.P65Warnings.ca.gov/passenger-vehicle.



***Para obter vídeos e mais informações sobre
uma experiência segura de condução com
seu veículo Polaris, leia esse QR Code®
com seu smartphone ou visite:
www.polaris.com/en-us/safety/***

POLARIS
SPORTSMAN®

Manual do proprietário 2024

Sportsman 450 H.O.
Sportsman 450 H.O. Utility
Sportsman 450 H.O. EPS
Sportsman 570
Sportsman 570 EPS
Sportsman 570 Utility HD
Sportsman 570 Premium
Sportsman 570 Trail
Sportsman 570 Edição Hunt
Sportsman 570 Ride Command

APPLE® e APP STORE® são marcas registradas da Apple Inc. AUTOLITE® é uma marca registrada do BMO HARRIS BANK N.A. BatteryMINDer® é uma marca registrada da VDC Electronics, Inc. Bluetooth® é uma marca registrada da Bluetooth Sig, Inc. Cypress® é uma marca registrada da Cypress Semiconductor Corporation. exFAT® é uma marca registrada da Microsoft Corporation. Google Play® é uma marca registrada da Google LLC. MACPHERSON RIDE® é uma marca registrada da Aftermarket Auto Parts Alliance, Inc. NGK® é uma marca registrada da NGK Spark Plug Co., Ltd. Phillips® é uma marca registrada da Phillips Screw Company. QR Code® é uma marca registrada da DENSO WAVE INCORPORATED. ROHVASM é uma marca de serviço da Recreational Off-Highway Vehicle Association. Sandisk® é uma marca registrada da SANDISK LLC LIMITED LIABILITY COMPANY, DELAWARE. TOP TIER DETERGENT GASOLINE® é uma marca registrada da GENERAL MOTORS LLC. Tread LightlySM é uma marca de serviço do United States Department of Agriculture (Departamento de Agricultura dos Estados Unidos).

A menos que haja alguma observação em contrário, as marcas registradas são propriedade da Polaris Industries Inc.

Copyright 2023 Polaris Industries Inc. Todas as informações contidas nesta publicação baseiam-se nas informações mais recentes sobre o produto no momento da publicação. Devido às melhorias constantes no projeto e na qualidade dos componentes de produção, podem ocorrer pequenas diferenças entre o veículo real e as informações apresentadas nesta publicação. As descrições e/ou os procedimentos desta publicação servem apenas de referência. Não assumimos responsabilidade por omissões ou imprecisões. Qualquer reimpressão ou reutilização das descrições e/ou procedimentos descritos aqui, quer integralmente ou em parte, é expressamente proibida.

As instruções originais deste veículo estão em inglês. Outros idiomas estão disponibilizados como traduções das instruções originais.



Obrigado por adquirir um veículo POLARIS e seja bem-vindo à nossa família mundial de entusiastas da POLARIS. Não deixe de nos visitar no site www.polaris.com para saber das últimas novidades, lançamentos de novos produtos, próximos eventos, oportunidades de carreira e mais.

Aqui na POLARIS nós fabricamos com muito orgulho uma linha espetacular de produtos utilitários e recreativos. Nós acreditamos que a POLARIS estabelece um padrão de excelência para todos os veículos utilitários e recreativos fabricados atualmente no mundo. Foram investidos muitos anos de experiência na engenharia, projeto e desenvolvimento do seu veículo POLARIS.

Para uma operação segura e agradável do seu veículo, não deixe de seguir as instruções e recomendações do manual do proprietário. Seu manual contém instruções sobre pequenas manutenções, mas as informações sobre reparos mais complexos estão indicadas no Manual de serviço POLARIS e podem ser executados por um técnico Master Service Dealer (MSD) certificado pela fábrica.

O revendedor POLARIS conhece o seu veículo melhor do que ninguém e tem todo o interesse em sua satisfação total. Seu revendedor POLARIS pode atender a todas as suas necessidades de serviços durante e após o período de garantia.

Para obter o Manual do proprietário mais atualizado, visite <https://www.polaris.com/en-us/owners-manuals>.

SÍMBOLOS DE SEGURANÇA E SINALIZAÇÃO

As seguintes palavras sinalizadoras e símbolos aparecem em todo o manual e no veículo. Sua segurança estará envolvida quando essas palavras e símbolos forem usados. Familiarize-se com seus significados antes de ler o manual.

PERIGO

PERIGO indica uma situação de risco que, se não for evitada, RESULTARÁ em morte ou ferimentos graves.

ATENÇÃO

ATENÇÃO indica uma situação de risco que, se não for evitada, PODERÁ resultar em morte ou ferimentos graves.

CUIDADO

CUIDADO indica uma situação de risco que, se não for evitada, PODERÁ resultar em ferimentos leves ou moderados.

AVISO

AVISO fornece informações importantes por meio de instruções de esclarecimento.

IMPORTANTE

IMPORTANTE fornece lembretes importantes durante a desmontagem, montagem e inspeção de componentes.

Um sinal de segurança de proibição indica uma ação que NÃO deve ser executada para evitar um risco.



Um sinal de ação obrigatória indica uma ação que TEM que ser executada para evitar um risco.



Introdução	7
Segurança	13
Características e controles	33
Mostrador de 7 pol. do RC (se equipado)	75
Operação	89
Guia do guincho (se estiver equipado)	111
Sistemas de controle de emissões	123
Manutenção	125
Especificações	199
Produtos POLARIS	211
Solução de problemas	213
Garantia	223
Registro de manutenção	237

INTRODUÇÃO

ADVERTÊNCIA IMPORTANTE SOBRE ESTE MANUAL

 **ATENÇÃO**

A não observância das advertências e precauções contidas neste manual pode resultar em ferimentos graves ou morte. Um VTT POLARIS não é brinquedo e pode ser difícil de operar. O veículo deve ser manuseado de modo diferente de outros veículos como motocicletas e carros. Uma colisão ou capotamento pode ocorrer rapidamente mesmo durante manobras de rotina, como fazer uma curva ou dirigir em ladeiras ou sobre obstáculos, caso você deixe de seguir as precauções adequadas.

- Leia este manual do proprietário. Entenda todas as advertências de segurança, precauções e procedimentos de operação antes de operar um VTT POLARIS. Mantenha este manual com o VTT.
- Nunca opere um VTT sem seguir as instruções adequadas. Faça um curso de treinamento em segurança certificado para VTT. Nos EUA, pode-se encontrar treinamento certificado em www.atvsafety.org.
- Este veículo destina-se APENAS PARA USO ADULTO. A operação é proibida para pessoas com menos de 16 anos.
- Nunca deixe que um carona opere o VTT, a menos que a pessoa tenha lido este manual e todas as etiquetas do produto e tenha concluído um curso de treinamento em segurança certificado. Nos EUA, pode-se encontrar treinamento certificado em www.atvsafety.org.

FERRAMENTAS PARA UMA CONDUÇÃO SEGURA

Para operar este veículo com segurança, é importante se familiarizar com seus recursos, controles e características. Examine as instruções de segurança para este veículo que se aplicam a você:

- Operadores
- Condutores
- Proprietários
- Rebocar o veículo
- Manter o veículo

Além disso, leia as etiquetas de segurança do produto no veículo e siga todas as leis e regulamentos referentes à operação deste veículo em sua região.

INTRODUÇÃO

A POLARIS recomenda que todos os que conduzirão este veículo façam um curso de treinamento. A ROHVASM (Recreational Off-Highway Vehicle Association) (Associação de veículos recreativos fora de estrada) ministra um curso de segurança on-line e um curso prático de segurança. Para acessar esse treinamento, visite www.rohva.org.

Outras fontes de informações sobre segurança incluem o vídeo de segurança da POLARIS. A Central de Ajuda da POLARIS também tem informações adicionais:

<https://atv.polaris.com/en-us/self-help/>

NÚMEROS DE IDENTIFICAÇÃO DO VEÍCULO

O número de identificação do veículo (VIN) ① está estampado na parte inferior do trilho da estrutura no lado traseiro esquerdo do veículo em todos os modelos.

Registre os números de identificação e os números de chave do veículo nos espaços fornecidos. Retire a chave sobressalente e guarde-a em um local seguro. A chave de ignição pode ser copiada somente encomendando uma chave em branco da POLARIS (usando o número da chave) e casando-a com uma de suas chaves existentes. O interruptor de ignição deverá ser substituído em caso de perda de todas as chaves.

AVISO

As imagens são apenas para referência. Seu modelo pode diferir ligeiramente.

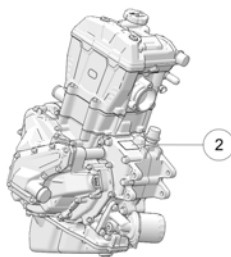
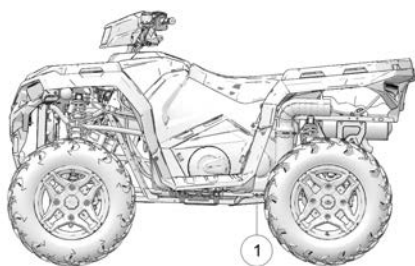

Número do modelo do veículo	
VIN da estrutura ①	
Número de série do motor ②	
Número da chave	

CHAVES DE SUBSTITUIÇÃO

Uma chave de substituição pode ser feita a partir da chave original.

Chave em branco:
Peça n.º 4080125

Capa de borracha da chave:
Peça n.º 5458344



DECLARAÇÕES DE CONFORMIDADE DO RÁDIO

CONFORMIDADE COM RÁDIOS DOS EUA

Este veículo pode conter os seguintes equipamentos de rádio ou componentes que contêm equipamentos de rádio:

COMPONENTE	ID DO COMPONENTE	FABRICANTE
Indicador B1	TT-B1	Polaris Industries Inc.
Mostrador do Ride Command RC-7W	RC-7W	Polaris Industries Inc.

Esse dispositivo está em conformidade com a parte 15 das Regras da FCC. A operação está sujeita às duas condições a seguir: (1) Esse dispositivo não pode causar interferência prejudicial e (2) esse dispositivo deve aceitar qualquer interferência recebida, inclusive interferência que possa causar operação indesejada.

CUIDADO

Alterações ou modificações não aprovadas expressamente pela parte responsável pela conformidade podem anular a autoridade do usuário para operar o equipamento.

INTRODUÇÃO

CONFORMIDADE COM RÁDIOS DO CANADÁ

Este veículo pode conter os seguintes equipamentos de rádio ou componentes que contêm equipamentos de rádio:

COMPONENTE	ID DO COMPONENTE	FABRICANTE
Indicador B1	TT-B1	Polaris Industries Inc.
Mostrador do Ride Command RC-7W	RC-7W	Polaris Industries Inc.

Este dispositivo contém transmissor(es)/receptor(es) isento(s) de licença que cumpre(m) a(s) ENR(s) isenta(s) de licença da Innovation, Science and Economic Development Canada. A operação está sujeita às duas condições a seguir:

1. Este dispositivo não pode causar interferência.
2. Este dispositivo deve aceitar qualquer interferência, inclusive interferência que possa causar operação indesejada do dispositivo.

IMPORTANTE

Para aplicações que usam a comunicação veículo-a-veículo (V2V), o transmissor de rádio IC: 5966A-RC7W foi aprovado pela Innovation, Science and Economic Development Canada (ISED) para operar com a antena da Polaris (número de peça 4080356) com ganho de 3 dBi. Qualquer antena com um ganho maior que 3 dBi é proibida para uso com este dispositivo.

COMUNICAÇÃO POR CAMPO DE PROXIMIDADE (NFC) (SE ESTIVER EQUIPADO)

Alguns veículos POLARIS vêm equipados com um chip de comunicação por campo de proximidade (NFC). O chip NFC é integrado no emblema da Polaris localizado na frente do veículo e conecta você perfeitamente a uma plataforma digital de informações e ferramentas do veículo. Consulte seu revendedor para obter mais informações.

IMPORTANTE

Nem todos os dispositivos são equipados com leitor de NFC. Além disso, alguns dispositivos exigem aplicativos de terceiros para acessar o conteúdo NFC. Caso tenha alguma dúvida sobre o leitor de NFC de seu dispositivo, consulte o manual do usuário.

Nos modelos equipados com NFC, coloque seu smartphone diretamente sobre o emblema da Polaris para fazer o seguinte:

- Visualizar informações específicas do veículo
- Acessar sua garagem Polaris
- Baixar e ler o manual do proprietário
- Visualizar as instruções do acessório
- Assistir a vídeos de instruções
- Acessar informações sobre a garantia
- Verificar notificações de serviço



INTRODUÇÃO

RIDE COMMAND COM NFC

Existem recursos NFC adicionais disponíveis quando se usa o aplicativo móvel Ride Command. Para acessar esses recursos, faça o seguinte:

1. Baixe o aplicativo móvel Ride Command da Apple App Store® ou da Google Play® store.
2. Crie ou faça login em uma conta existente.
3. Na tela inicial do aplicativo móvel Ride Command, selecione **Add Vehicle** (adicionar veículo).
4. No veículo, toque no emblema habilitado para NFC com o telefone para escanear o veículo.
5. Confirme as informações, dê um nome ao veículo e toque em Adicionar à garagem.

REQUISITOS DO SISTEMA

Consulte as instruções do fabricante do dispositivo para verificar a capacidade de leitura NFC e/ou complementos compatíveis com NFC.

COMUNICAÇÃO DE DEFEITOS DE SEGURANÇA (CANADÁ)

Para comunicar um defeito de segurança à Transport Canada, você poderá preencher um formulário de reclamação de defeito on-line em seu site (inglês: <http://www.tc.gc.ca/recalls>, francês: <http://www.tc.gc.ca/rappels>) ou entrar em contato com sua Divisão de Investigações e Recalls de Defeitos, ligando gratuitamente para 1-800-333-0510 (Canadá) ou +1 819-994-3328 (área de Ottawa-Gatineau/internacional).

SEGURANÇA

TREINAMENTO EM SEGURANÇA

O treinamento em segurança para VTTs é a maior prioridade para a POLARIS. A POLARIS encoraja fortemente que você e os seus familiares que conduzirão o VTT façam o treinamento.

O VTT POLARIS é um veículo fora de estrada. Familiarize-se com todas as leis e regulamentos referentes à operação deste veículo em sua região. Nós aconselhamos enfaticamente que você siga rigorosamente o programa de manutenção recomendado no manual do veículo. Esse programa de manutenção preventiva foi planejado para garantir que todos os componentes críticos do veículo sejam inspecionados cuidadosamente em intervalos específicos.

TREINAMENTO EM SEGURANÇA NOS EUA

Se você comprou um VTT POLARIS novo nos Estados Unidos, seu revendedor fornecerá informações sobre o *RiderCourse*SM autorizado para VTTs que está disponível para você e seus familiares selecionados. Este treinamento está incluído no preço de compra do seu VTT. Você também recebe materiais impressos que explicam os procedimentos operacionais de segurança. Você deverá examinar essas informações regularmente.

Se você comprou um VTT POLARIS usado nos Estados Unidos, poderá se inscrever no *RiderCourse*SM de VTT pagando uma taxa. Ligue para o ATV Enrollment Express no número 1-800-887-2887 ou acesse o site www.atvsafety.org. Se você comprou um VTT POLARIS fora dos Estados Unidos, entre em contato com seu revendedor ou as autoridades de segurança pública locais, ou acesse www.polaris.com para obter informações sobre treinamento em segurança.

PARA OBTER MAIS INFORMAÇÕES SOBRE A SEGURANÇA DE VTTs (veículos para todo tipo de terreno) nos Estados Unidos, ligue para a Consumer Product Safety Commission no número 1-800-638-2772 ou acesse www.cpsc.gov, acesse www.atvsafety.org ou ligue para a POLARIS no número 1-800-342-3764.

SEGURANÇA

EQUIPAMENTOS DE SEGURANÇA DE CONDUÇÃO

Use sempre um capacete, proteção para os olhos, luvas, camisa de manga comprida, calça comprida e botas acima do tornozelo.

Equipamentos de proteção reduzem a possibilidade de ferimentos.

- ① Capacete
- ② Proteção para os olhos
- ③ Manga longa
- ④ Luvas
- ⑤ Calça comprida
- ⑥ Botas acima do tornozelo



CAPACETE

O uso do capacete pode impedir ferimentos graves na cabeça. Sempre que conduzir um veículo POLARIS, use sempre um capacete que atenda ou ultrapasse as normas de segurança estabelecidas. Segure a fivela e puxe cada cinta firmemente, para garantir que o capacete se ajuste adequadamente na cabeça.

Os capacetes aprovados nos EUA e no Canadá apresentam uma etiqueta do Departamento de Transporte dos EUA (DOT).



Os capacetes aprovados na Europa, Ásia e Oceania apresentam uma etiqueta ECE 22.05. A marca da ECE consiste em uma letra E dentro de um círculo, seguida pelo número distintivo do país ao qual foi concedida a aprovação. O número de aprovação e o número de série também estarão indicados na etiqueta.



PROTEÇÃO PARA OS OLHOS

Não dependa de óculos comuns ou óculos de sol para proteger os olhos. Sempre que conduzir este veículo POLARIS, use óculos de proteção não estilhaçável ou use um capacete com proteção para o rosto não estilhaçável. A POLARIS recomenda o uso de equipamentos de proteção individual (EPIs) com marcas como VESC 8, V-8, Z87.1 ou CE. Certifique-se de que a proteção para os olhos esteja limpa.

LUVAS

Use luvas para ter conforto e se proteger do sol, clima frio e outros intempéries.

BOTAS

Use botas reforçadas e acima do tornozelo para ter apoio e proteção. Nunca pilote um veículo POLARIS com pés descalços ou sandálias.

ROUPAS

Use mangas longas e calças compridas para proteger braços e pernas.

ADVERTÊNCIAS DE SEGURANÇA

ATENÇÃO

Deixar de operar esse veículo adequadamente poderá resultar em colisão, perda de controle, acidentes ou capotamento, o que poderá resultar em ferimentos graves ou morte. Obedeça a todas as advertências de segurança indicadas nesta seção do manual do proprietário. Consulte a seção de operação deste manual do proprietário para obter os procedimentos operacionais corretos.

OPERAÇÃO SEM INSTRUÇÕES

A operação deste VTT sem as instruções adequadas aumenta o risco de acidentes. O operador deve entender como operar o VTT adequadamente em diferentes situações e em diferentes tipos de terreno.

Operadores iniciantes e inexperientes devem completar o treinamento em segurança recomendado antes de operar este veículo.

Nunca deixe que um carona opere o VTT, a menos que a pessoa tenha lido este manual e todas as etiquetas do produto e tenha concluído um curso de treinamento em segurança certificado.



RESTRIÇÕES DE IDADE

Este veículo destina-se APENAS PARA USO ADULTO. A operação é proibida para pessoas com menos de 16 anos.

Nunca permita que pessoas com menos de 12 anos viajem como passageiros em um VTT com dois assentos.

Muito embora uma criança possa estar dentro da faixa etária recomendada para operar alguns VTTs, ela pode não ter a capacidade, habilidades ou bom senso necessários para operar ou viajar neste VTT de forma segura, podendo sofrer acidentes ou ferimentos.



USO DE ÁLCOOL E DROGAS

Nunca consuma álcool ou drogas antes ou durante a operação desse veículo.

Operar este veículo após o consumo de álcool ou drogas poderá afetar negativamente o julgamento do operador, seu tempo de reação, equilíbrio e percepção.



DEIXAR DE INSPECIONAR ANTES DE OPERAR

⚠ ATENÇÃO

Deixar de inspecionar e verificar se o veículo está em condições de operação segura antes de sua utilização aumenta o risco de acidentes.

Sempre realize uma inspeção pré-condução antes de cada uso do veículo para certificar-se de que ele está em condições seguras de operação.

Sempre siga os procedimentos de inspeção e manutenção e os cronogramas descritos neste manual do proprietário.

MANUSEIO DE GASOLINA

A gasolina é altamente inflamável e explosiva sob certas condições.

- Sempre tenha extremo cuidado quando manusear gasolina.
- Sempre reabasteça com o motor desligado e em locais externos ou em uma área bem ventilada.
- Nunca transporte combustível ou outros líquidos inflamáveis no veículo. A não observância dessa instrução poderá causar ferimentos de queimadura graves ou morte.
- Não fume nem permita chamas expostas ou fagulhas na área, ou perto da área, em que o reabastecimento está sendo feito ou onde a gasolina é armazenada.
- Não sobrecarregue o tanque. Não encha até o gargalo do tanque.
- Se a gasolina atingir sua pele ou suas roupas, lave imediatamente com sabão e água e troque de roupa.

EXPOSIÇÃO AO ESCAPE



Os gases de escape do motor são venenosos e podem causar perda de consciência ou morte em um curto período. Nunca ligue o motor ou o deixe funcionar em uma área fechada. Opere esse veículo apenas em áreas externas ou bem ventiladas.

ROUPAS DE PROTEÇÃO

Conduzir este veículo sem o uso de um capacete e proteção para os olhos aprovados aumenta o risco de ferimentos graves em caso de acidentes.

Use sempre um capacete, proteção para os olhos, luvas, camisa de manga comprida, calça longa e botas acima do tornozelo.



OPERAÇÃO EM ASFALTO

Os pneus desse veículo foram projetados apenas para uso fora de estrada e não para uso em pavimentação. A operação desse veículo em superfícies pavimentadas (incluindo calçadas, estradas, estacionamentos e garagens) pode afetar negativamente o manuseio do veículo e aumentar o risco de perda de controle e acidentes ou capotamentos. Evite operar o veículo sobre pavimentações. Se for inevitável, ande lentamente, por distâncias curtas e evite curvas ou paradas repentinas.

OPERAÇÃO EM ESTRADAS PÚBLICAS

A operação desse veículo em ruas, estradas ou rodovias públicas poderá resultar em colisão com outro veículo. Nunca opere esse veículo em qualquer rua, estrada ou rodovia pública, incluindo estradas de terra e cascalho (a menos que sejam acessíveis para veículos fora de estrada).



OPERAÇÃO EM VELOCIDADE EXCESSIVA

A operação desse veículo em velocidade excessiva aumenta o risco de perda de controle por parte do operador. Sempre opere a uma velocidade adequada ao terreno, à visibilidade, às condições de operação e suas habilidades.



CONTROLE FÍSICO DO VEÍCULO

A remoção mesmo de uma só mão ou pé pode reduzir a capacidade de controlar o veículo ou causar a perda de equilíbrio e ejeção do VTT.

Se os pés de uma pessoa não estiverem firmemente apoiados nos descansos para os pés, poderá haver contato com as rodas ou outras partes móveis, o que pode levar a acidentes ou ferimentos.

Mantenha sempre as duas mãos no guidom e os dois pés apoiados nos descansos para os pés do VTT durante a operação.

CURVAS INADEQUADAS



Curvas inadequadas poderão causar perda de tração, perda de controle, acidentes ou capotamento. Sempre siga os procedimentos adequados para realizar curvas conforme descrito neste manual do proprietário.

Evite curvas fechadas. Nunca faça curvas acelerando demais. Nunca faça manobras com curvas abruptas. Pratique a realização de curvas em baixa velocidade antes de tentar fazê-las em maior velocidade.

SALTOS E PROEZAS

A condução exibicionista aumenta o risco de acidentes ou capotamentos. NÃO faça derrapagens propositais, "zerinhos", pulos ou outras proezas ao conduzir. Evite conduzir de forma exibicionista.



SUBIDA INADEQUADA DE LADEIRAS

A subida inadequada de ladeiras poderá causar perda de controle ou capotamento. Tenha extremo cuidado ao operar em ladeiras. Sempre siga os procedimentos adequados para subir ladeiras conforme descrito neste manual do proprietário. Consulte a seção Procedimentos de condução para novos operadores.

DESCIDA INADEQUADA EM LADEIRAS

A descida inadequada em ladeiras poderá causar perda de controle ou capotamento. Sempre siga os procedimentos adequados para descer ladeiras conforme descrito neste manual do proprietário. Consulte a seção Procedimentos de condução para novos operadores.

TRAFEGAR TRANSVERSALMENTE EM LADEIRAS

Não é recomendado conduzir em ladeiras na transversal. O procedimento inadequado poderá causar perda de controle ou capotamento. Evite trafegar na lateral em qualquer ladeira a menos que isso seja absolutamente necessário.

Se trafegar na transversal em uma ladeira for inevitável, siga sempre os procedimentos descritos neste manual do proprietário. Consulte a seção Procedimentos de condução para novos operadores.

PARADA DO MOTOR AO SUBIR UMA LADEIRA

A parada do motor, a rolagem para trás ou a descida incorreta durante a subida de uma ladeira poderá causar capotamento.

- Sempre mantenha a velocidade constante ao subir ladeiras.
- Sempre acione o modo ADC (se estiver equipado) antes de subir ou descer uma ladeira. Se o modo ADC não estiver equipado, acione o modo AWD antes de subir ou descer uma ladeira.



Se toda a velocidade de avanço for perdida:

- Incline-se para frente para manter o peso do corpo ladeira acima.
- Acione os freios.
- Trave o freio de estacionamento quando estiver totalmente parado.
- Desça do veículo no lado da subida da ladeira ou do lado esquerdo se o veículo estiver apontando em linha reta ladeira acima.
- Gire o VTT e monte novamente, seguindo o procedimento descrito no manual do proprietário.

Se o VTT começar a rolar ladeira abaixo:

- Mantenha o peso do corpo do operador ladeira acima.
- Nunca aplique potência do motor.
- Acione a alavanca do freio gradualmente.
- Quando estiver totalmente parado, acione também o freio auxiliar e trave o freio de estacionamento.
- Desça do veículo no lado da subida da ladeira ou do lado esquerdo se o veículo estiver apontando em linha reta ladeira acima.
- Gire o VTT e monte novamente, seguindo o procedimento descrito no manual do proprietário.

OPERAÇÃO EM LADEIRAS ÍNGREMES

A operação em ladeiras excessivamente íngremes pode causar capotamento.

Nunca opere em ladeiras íngremes demais para o VTT ou para suas habilidades.

Nunca opere este VTT em ladeiras com inclinação superior a 25 graus.



OPERAÇÃO EM TERRENO ESCORREGADIO

Deixar de ter extremo cuidado ao operar em terrenos excessivamente irregulares, escorregadios ou terrenos soltos poderá causar perda de tração, perda de controle, acidentes ou capotamento.

Não opere em terreno excessivamente irregular, escorregadio ou solto até aprender e praticar as habilidades necessárias para controlar o veículo nessas condições.

Sempre tome cuidado extra em terreno irregular, escorregadio ou solto.



OPERAÇÃO EM TERRENO DESCONHECIDO

Deixar de ter extremo cuidado ao operar em terrenos desconhecidos poderá ocasionar acidentes ou capotamento.

Terrenos desconhecidos podem conter pedras, saliências ou buracos escondidos que poderão causar perda de controle ou capotamento.

Trafegue lentamente e tenha cuidado extra ao operar em terreno desconhecido. Sempre esteja alerta a mudanças nas condições do terreno.

MANUTENÇÃO INADEQUADA DOS PNEUS

A operação desse veículo com pneus inadequados ou com a pressão dos pneus errada ou irregular poderá causar perda de controle ou acidentes.

Sempre use pneus de tamanho e tipos especificados para o seu veículo.

Sempre mantenha a pressão adequada nos pneus conforme descrito no manual do proprietário e nas etiquetas de segurança.



OPERAÇÃO INADEQUADA EM RÉ

A operação inadequada em ré poderá resultar em colisão com um obstáculo ou pessoa. Sempre siga os procedimentos de operação indicados neste manual. Consulte a seção Procedimentos de condução para novos operadores.

Antes de engatar a ré, verifique sempre se há obstáculos ou pessoas atrás do veículo. Quando for seguro prosseguir, dê ré lentamente.

OPERAÇÃO SOBRE OBSTÁCULOS

A operação inadequada sobre obstáculos poderá causar perda de controle ou capotamento.

Antes de operar em uma área nova, verifique a existência de obstáculos. Evite conduzir sobre obstáculos grandes como pedras ou árvores caídas. Sempre siga os procedimentos adequados indicados neste manual ao operar sobre obstáculos. Consulte a seção Procedimentos de condução para novos operadores.



DESLIZAMENTOS OU DERRAPAGENS

Deixar de ter extremo cuidado ao operar em terrenos excessivamente irregulares, escorregadios ou terrenos soltos poderá causar perda de tração, perda de controle, acidentes ou capotamento. Não opere em superfícies excessivamente escorregadias. Sempre diminua a velocidade e tenha cuidado adicional ao operar em superfícies escorregadias.



Deslizamentos ou derrapagens devido à perda de tração podem causar perda de controle ou capotamento (se os pneus recuperarem a tração inesperadamente). Sempre siga os procedimentos adequados para a operação em superfícies escorregadias conforme descrito no manual do proprietário. Consulte a seção Procedimentos de condução para novos operadores.

OPERAÇÃO DE UM VEÍCULO DANIFICADO



A operação de um veículo danificado pode resultar em acidentes. Após qualquer capotamento ou outro acidente, peça a uma oficina de manutenção qualificada para inspecionar a máquina quanto a possíveis danos, incluindo (entre outros) freios, acelerador e sistemas de direção.

OPERAÇÃO NA ÁGUA

A operação em águas profundas ou com correnteza rápida pode causar perda de tração, perda de controle, capotamento ou acidentes. Nunca opere em águas com correnteza rápida ou em águas que ultrapassem o nível do piso do veículo.

Sempre siga os procedimentos para operar na água conforme descrito neste manual do proprietário.

Freios úmidos podem ter capacidade de frenagem reduzida. Teste os freios após sair da água. Acione-os levemente e várias vezes trafegando lentamente ao mesmo tempo. O atrito ajudará a secar as pastilhas.

SEGURANÇA

CARREGAMENTO INADEQUADO

Sobrecarregar o veículo ou transportar cargas de maneira inadequada poderá causar alterações na estabilidade e no manuseio, o que poderá causar perda de controle ou um acidente.

- Sempre siga as instruções deste manual do proprietário para transportar cargas.
- Nunca ultrapasse a capacidade de carga indicada para este veículo.
- A carga deve ser distribuída de forma adequada e presa firmemente.
- Reduza a velocidade ao transportar cargas ou puxar uma carreta. Deixe uma distância maior para a frenagem.

OPERAÇÃO EM CORPOS DE ÁGUA CONGELADOS

Podem ocorrer ferimentos graves ou morte se o veículo e/ou o operador caírem atravessando o gelo. Nunca opere o veículo sobre um corpo de água congelado a menos que tenha verificado primeiro se o gelo é suficientemente espesso para suportar a força de movimentação do veículo, mais o seu peso e o da carga, juntamente com qualquer outro veículo da sua equipe.

Sempre verifique com residentes e autoridades locais para confirmar as condições e a espessura do gelo por toda a sua rota. Os operadores do veículo assumem todos os riscos associados às condições do gelo sobre corpos de água congelados.

VISIBILIDADE BAIXA



A operação desse veículo no escuro ou com tempo ruim poderá resultar em colisão ou acidente, especialmente se operar em uma estrada ou rua. Este veículo não é equipado com luzes aprovadas para estradas. Opere esse veículo apenas fora de estrada. Tome cuidado e conduza a velocidades reduzidas em condições de visibilidade reduzida como nevoeiro, chuva e escuridão. Limpe os faróis frequentemente e troque lâmpadas queimadas imediatamente.

HABILIDADES FÍSICAS

A operação deste veículo para condutores ativos exige um bom discernimento e habilidades físicas. Pessoas com deficiências cognitivas ou físicas que operarem este veículo correm um risco maior de capotamento e perda de controle.

SISTEMAS DE ESCAPE QUENTES

ATENÇÃO

Os componentes do sistema de escape ficam muito quentes durante e após o uso do veículo. Componentes quentes podem causar queimaduras e incêndios. Não toque nos componentes do sistema de escape quentes. Sempre mantenha materiais combustíveis afastados do sistema de escape. Tome cuidado ao trafegar sobre grama alta, especialmente grama seca, e ao trafegar em condições com lama. Inspeção sempre a parte inferior do veículo e as áreas próximas ao sistema de escape após dirigir sobre grama, ervas daninhas, mato alto, outras coberturas de solo altas e condições com lama. Remova imediatamente qualquer grama, detritos ou materiais estranhos que grudem no veículo, e preste atenção especial à área do sistema de escape.

ADVERTÊNCIA DO ENGATE DO REBOQUE (SE ESTIVER EQUIPADO)

Se utilizar um engate, certifique-se de que o receptor não tenha um abaixamento ou elevação superior a 5,08 cm (2 pol.).

ATENÇÃO

Quando rebocar algo com seu VTT, lembre-se de que o escape está localizado acima do receptor da bola do engate e do engate do reboque. Durante a operação do VTT, o escape produzirá gás de escape quente, que não deve ser inalado e que pode elevar a temperatura das superfícies vizinhas, incluindo as superfícies do reboque (por exemplo, engate do reboque, barra de engate, paredes do reboque, etc.). Para reduzir o risco de inalar gases de escape e para evitar o risco de queimaduras ou ferimentos, desligue o motor e aguarde por algum tempo até os gases de escape se dissiparem e as superfícies vizinhas ao escape (incluindo as superfícies do reboque) resfriem, antes de conectar ou desconectar um reboque. Para reduzir a possibilidade de que o engate do reboque ou a barra de engate fiquem quentes demais, não use um engate receptor com uma elevação de mais de 5,08 cm (2 pol.).

USO NÃO AUTORIZADO DO VEÍCULO

Deixar as chaves na ignição pode levar ao uso não autorizado do veículo por alguém com menos de 16 anos, sem habilitação ou sem o treinamento adequado. Isso poderá causar acidentes ou capotamento. Sempre retire a chave da ignição quando o veículo não estiver sendo usado.

MODIFICAÇÕES NOS EQUIPAMENTOS

Seu veículo POLARIS foi projetado para proporcionar uma operação segura quando usado conforme indicado. As modificações em seu veículo podem afetar negativamente sua estabilidade. Poderá ocorrer a falha de componentes críticos da máquina devido à operação com qualquer modificação, especialmente as que aumentam a velocidade ou potência. Este veículo poderá ficar menos estável em velocidades superiores àquelas para as quais foi projetado. Poderá ocorrer perda de controle em altas velocidades.

Não instale nenhum acessório não aprovado pela POLARIS, nem modifique o veículo com a finalidade de aumentar a velocidade ou a potência. Qualquer modificação ou instalação de acessórios não aprovados pela POLARIS poderá criar um risco considerável à segurança e aumentar o risco de ferimentos.

A garantia limitada da POLARIS sobre seu veículo POLARIS será extinta se qualquer equipamento e/ou modificação não aprovado pela POLARIS for instalado ou realizada no veículo para aumentar sua velocidade ou potência.

O acréscimo de certos acessórios, incluindo (mas sem se limitar a) cortadores de grama, pneus, pulverizadores ou bastidores grandes pode alterar as características de manuseio do veículo. Use apenas acessórios aprovados pela POLARIS e familiarize-se com seu funcionamento e efeito sobre o veículo.

Para obter mais informações sobre segurança de VTTs, veja a seção Treinamento em segurança.

ETIQUETAS DE SEGURANÇA E LOCALIZAÇÕES

Foram colocadas etiquetas de advertência no veículo para sua proteção. Leia cuidadosamente e siga as instruções de cada etiqueta. Se alguma das etiquetas mostradas neste manual diferir das etiquetas no veículo, leia e siga sempre as instruções das etiquetas presentes no veículo.

Se uma etiqueta gráfica ou informativa ficar ilegível ou se descolar, entre em contato com o revendedor POLARIS para comprar uma substituta. As etiquetas de segurança de substituição são fornecidas pela POLARIS sem nenhum custo extra. O número de peça está impresso na etiqueta.

VISÃO GERAL

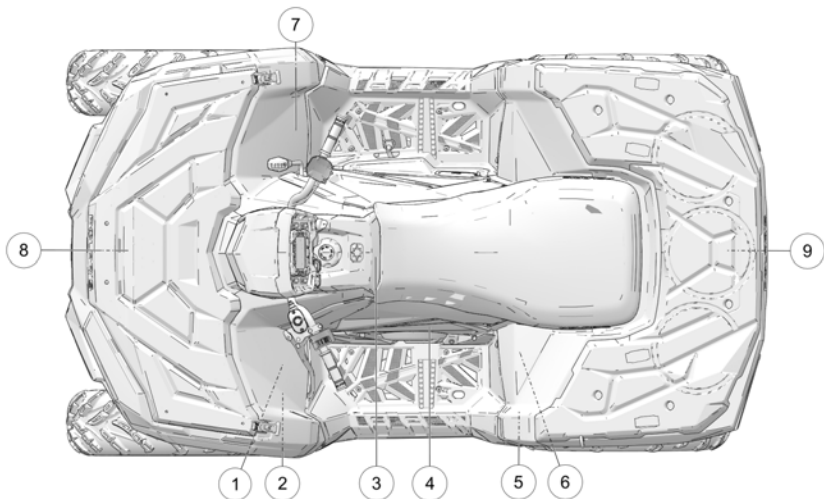

- | | |
|---|------------------------------------|
| ① Advertência geral | ⑥ Advertência sem passageiro |
| ② Advertência de idade 16 anos | ⑦ Advertência discricionária |
| ③ Advertência de cancelamento de ré/cuidado com 4x4 (AWD) | ⑧ Advertência do suporte dianteiro |
| ④ Advertência da tampa da embreagem | ⑨ Advertência do suporte traseiro |
| ⑤ Advertência de pressão dos pneus/sobrecarga | |

SEGURANÇA

ADVERTÊNCIA GERAL

⚠ ATENÇÃO

O uso inadequado pode resultar em FERIMENTOS GRAVES ou MORTE.

USE SEMPRE UM CAPACETE E EQUIPAMENTOS DE PROTEÇÃO APROVADOS.

NUNCA USE EM VIAS PÚBLICAS.

NUNCA TRANSPORTE PASSAGEIROS.

NUNCA USE COM DROGAS OU ÁLCOOL.

NUNCA opere:

- sem treinamento ou instrução apropriados
- em velocidades altas demais para sua capacidade ou para as presentes condições
- em vias públicas – pode ocorrer uma colisão com outro veículo
- com um passageiro – passageiros afetam o equilíbrio e a direção, e aumentam o risco de perda de controle

SEMPRE:

- use técnicas de condução apropriadas para evitar capotar o veículo em ladeiras, terrenos irregulares e em curvas
- evite superfícies pavimentadas – o pavimento pode afetar seriamente o manuseio e o controle

Localize e leia o Manual do proprietário. Siga todas as instruções e advertências.

Número de peça: 7186136

ADVERTÊNCIA DE IDADE 16 ANOS

⚠ ATENÇÃO

Operar este VTT quando se tem menos de 16 anos aumenta as chances de ferimentos graves ou morte.

NUNCA opere este VTT se você tiver menos de 16 anos.

Número de peça: 7185253

CANCELAMENTO DE RÉ/ADVERTÊNCIA DE AWD

⚠ ATENÇÃO

O uso inadequado do botão de cancelamento pode levar à perda de controle, resultando em ferimentos graves ou morte. Não ative o cancelamento enquanto o acelerador estiver acionado. Sempre use o acelerador gradualmente enquanto estiver em ré.

⚠ CUIDADO

Se as rodas traseiras estiverem girando, não pressione o interruptor para engatar a tração 4x4 (AWD). Isso pode causar danos graves ao eixo de acionamento e à embreagem.

Número de peça: 7195826

ADVERTÊNCIA DA TAMPA DA EMBREAGEM

⚠ ATENÇÃO

- Risco de peças móveis debaixo do protetor da correia da embreagem. Para evitar ferimentos graves, não opere o veículo com o protetor removido.
- Não modifique o motor ou a embreagem. Modificar tais áreas poderá causar falha de peças, possível desbalanceamento e rotação excessiva do motor, o que poderá resultar em ferimentos graves ou morte.

NÃO PISE

Número de peça: 7180088

ADVERTÊNCIA DE PRESSÃO DOS PNEUS/SOBRECARGA

⚠ ATENÇÃO

A pressão inadequada ou a sobrecarga nos pneus pode causar perda de controle. A perda de controle pode causar ferimentos graves ou morte.

- Pressão dos pneus frios:
 - Dianteira: 48,3 kPa (7,0 psi)
 - Traseira: 48,3 kPa (7,0 psi)
- Capacidade máxima de peso: 220 kg (485 lb)

NUNCA ultrapasse 80 km/h (50 mi/h) quando a carga traseira ultrapassar 34 kg (75 lb) e/ou a carga dianteira for superior a 17 kg (37 lb).

Número de peça: 7186135

ADVERTÊNCIA SEM PASSAGEIRO

⚠ ATENÇÃO

SEGURANÇA

NUNCA pegue carona como passageiro. Passageiros podem causar uma perda de controle, resultando em FERIMENTOS GRAVES ou MORTE.

Número de peça: 7186125

ADVERTÊNCIA DISCRICIONÁRIA

ATENÇÃO

- Nunca opere este VTT em LADEIRAS com inclinação superior a 25 graus. Para evitar capotamento em terreno acidentado, use o acelerador e os freios gradualmente e mova o peso para a parte superior da ladeira.
- A operação em RÉ pode ser perigosa mesmo em baixa velocidade. A direção fica difícil. Para evitar perda de controle, evite frear de repente ou fazer curvas fechadas.

Número de peça: 7186128

ADVERTÊNCIA DO SUPORTE DIANTEIRO/COMPARTIMENTO DE CARGA

ATENÇÃO

- NÃO REBOQUE USANDO O SUPORTE OU O PARA-CHOQUE.
Podem ocorrer danos ao veículo ou tombamento, o que pode causar ferimentos graves ou morte. Reboque somente usando os ganchos de reboque ou o engate.
- Carga máxima combinada do suporte dianteiro e do compartimento de carga: 41 kg (90 lb)

Número de peça: 7174201

ADVERTÊNCIA DO SUPORTE TRASEIRO (MODELOS TOURING)

ATENÇÃO

- NÃO REBOQUE USANDO O SUPORTE OU O PARA-CHOQUE.
Podem ocorrer danos ao veículo ou tombamento, o que pode causar ferimentos graves ou morte. Reboque somente usando os ganchos de reboque ou o engate.
- Carga máxima dos suportes:
 - Dianteiros: 41 kg (90 lb)
 - Traseiros: 82 kg (180 lb)

Número de peça: 7172572

CARACTERÍSTICAS E CONTROLES

VISÃO GERAL

AVISO

A imagem serve apenas como referência. Seu modelo pode diferir ligeiramente.

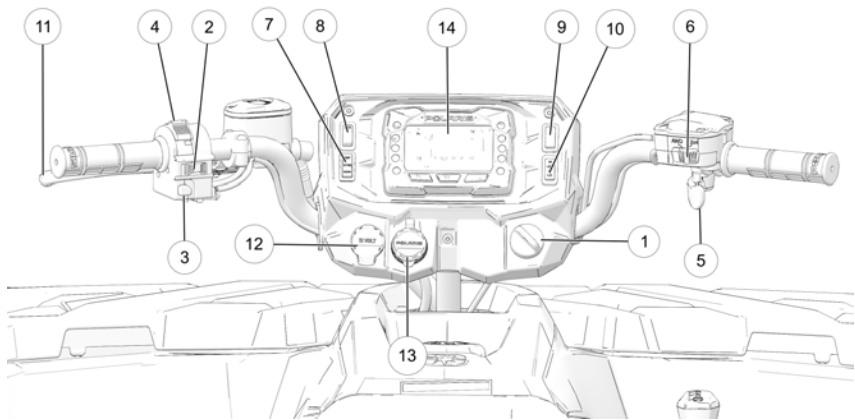

- | | |
|---|---|
| ① Interruptor de ignição | ⑧ Interruptor auxiliar (se estiver equipado) |
| ② Interruptor de desligamento do motor | ⑨ Interruptor do aquecedor de mão (se estiver equipado) |
| ③ Interruptor de cancelamento de modo/ré | ⑩ Interruptor do aquecedor de polegar (se estiver equipado) |
| ④ Interruptor do farol | ⑪ Alavanca do freio |
| ⑤ Alavanca do acelerador | ⑫ Tomada auxiliar |
| ⑥ Interruptor da transmissão | ⑬ Porta de carga da bateria |
| ⑦ Interruptor do modo de tração (se estiver equipado) | ⑭ Mostrador digital |

CARACTERÍSTICAS E CONTROLES

INTERRUPTOR DE IGNIÇÃO

Use o interruptor de ignição ① para ligar o motor. A chave pode ser retirada da ignição quando está na posição DESLIGADA.

AVISO

A imagem serve apenas como referência. Seu modelo pode diferir ligeiramente.

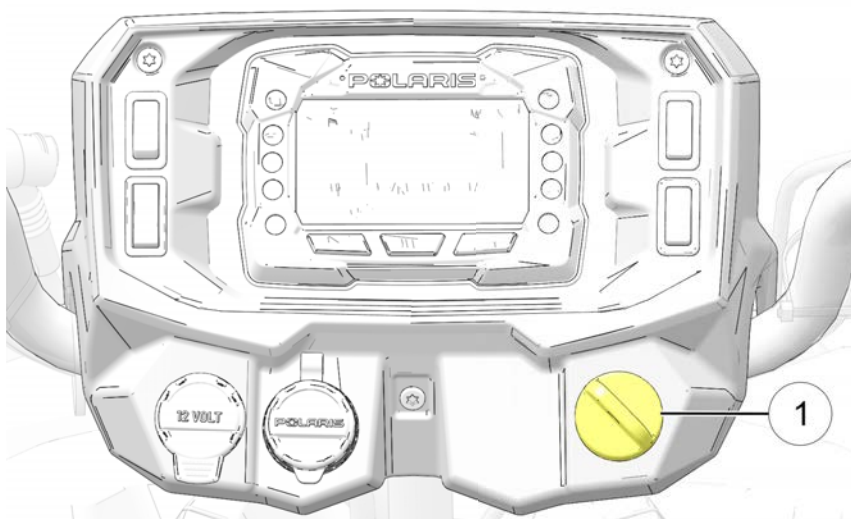

POSIÇÃO DO INTERRUPTOR	FUNÇÃO
DESLIGADA	Gire a chave para a posição DESLIGADA para desligar o motor. Os circuitos elétricos são desligados.
FUNCIIONAMENTO	Gire a chave para a posição de FUNCIONAMENTO, para ativar os componentes elétricos. Os circuitos elétricos estão ligados. Podem ser usados equipamentos elétricos.
PARTIDA	Vire a chave até a posição PARTIDA para acionar o motor de partida elétrico. Consulte a seção Ligação do motor para informar-se sobre os procedimentos de partida.

CONTROLE ESQUERDO

INTERRUPTOR DE DESLIGAMENTO DO MOTOR

Mova o interruptor de desligamento ② para a esquerda ou direita até a posição DESLIGADA para desligar o motor rapidamente.

Mova o interruptor de desligamento até a posição de FUNCIONAMENTO antes de tentar ligar o motor. O motor não liga nem funciona quando o interruptor está desligado. O interruptor principal e o interruptor de desligamento do motor desligam toda a energia elétrica para o veículo, incluindo as luzes.

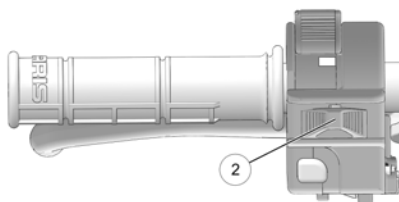

INTERRUPTOR DE CANCELAMENTO DE MODO/RÉ

ATENÇÃO

Pressionar o botão de cancelamento enquanto o acelerador está aberto pode causar perda de controle, o que pode resultar em ferimentos graves ou morte. Sempre solte o acelerador antes de pressionar o botão de cancelamento.

Este veículo é equipado com um sistema limitador de velocidade em ré. Para obter velocidade adicional nas rodas em ré, solte o acelerador e pressione o botão de cancelamento ③.

O botão de cancelamento de ré também atua como um botão MODO para o mostrador digital quando mantido pressionado por aproximadamente meio segundo. O botão de cancelamento não funciona como um botão MODO caso a transmissão esteja em ré.

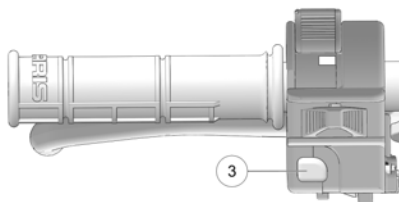

CARACTERÍSTICAS E CONTROLES

INTERRUPTOR DOS FARÓIS

Use o interruptor do farol para ligar e desligar as luzes e para usar o farol baixo ou farol alto. A chave deve estar na posição LIGADA e o interruptor de desligamento do motor deve estar na posição de FUNCIONAMENTO.

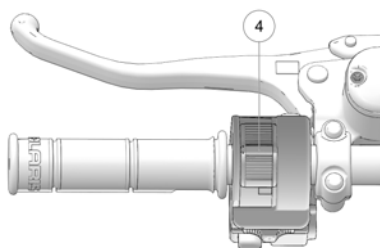

CONTROLE DIREITO

ALAVANCA DO ACELERADOR



A operação de um VTT com os controles do acelerador presos ou funcionando incorretamente pode causar um acidente. Nunca ligue ou opere um VTT com um acelerador preso ou funcionando incorretamente. Consulte imediatamente seu revendedor POLARIS ou outra pessoa qualificada para executar o serviço caso haja problemas com o acelerador.

A falha em verificar ou manter o funcionamento apropriado do sistema do acelerador pode resultar em um acidente caso a alavanca do acelerador fique presa durante a operação. Sempre verifique se o movimento da alavanca é livre e se ela retorna antes de ligar o motor. Também verifique ocasionalmente durante a operação.

Modificações no controle eletrônico do acelerador podem resultar em falha da operação tal como projetada, o que pode resultar em um acidente. Não tente modificar o sistema de controle do acelerador ou substituí-lo por outros mecanismos do mercado de reposição.

A rotação do motor e o movimento do veículo são controlados pressionando a alavanca do acelerador (5). A alavanca do acelerador é carregada por mola. A rotação do motor volta à marcha lenta quando a alavanca é liberada. Este VTT é equipado com um interruptor de liberação do acelerador projetado para reduzir o risco de acelerador congelado ou preso.

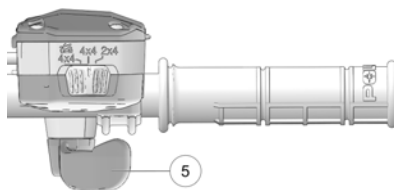

INTERRUPTOR DA TRANSMISSÃO (SE ESTIVER EQUIPADO)

O interruptor da transmissão ⑥ controla o sistema de tração nas quatro rodas (AWD). Use esse interruptor para engatar ADC 4x4, 4x4 (AWD), 2x4 ou o modo Turf (gramado) (se estiver equipado). O veículo aciona automaticamente a tração em todas as rodas ao operar em marcha à ré caso o modo de tração esteja colocado em AWD. Para obter mais informações consulte a página 39.

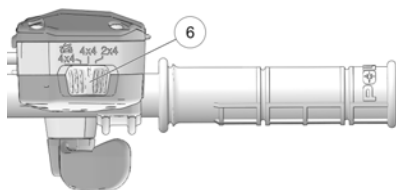

INTERRUPTOR DA TRANSMISSÃO (MODELOS 570 CALIFORNIA [EVAP], 570 UTILITY HD, 570 TRAIL E 570 EDIÇÃO HUNT)

Nos modelos 570 California (EVAP), 570 Utility HD, 570 Trail e 570 edição Hunt, o sistema de tração em todas as rodas é controlado pelo interruptor temporário da tração em todas as rodas ⑦. Use esse interruptor para alternar os modos da transmissão entre 2WD, AWD e AWD ADC. O veículo engata automaticamente a tração nas quatro rodas (AWD) ao operar em ré caso o modo de tração esteja colocado em AWD. Para obter mais informações consulte a página 42.

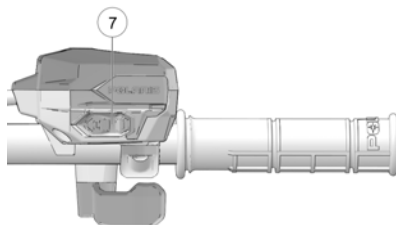

INTERRUPTOR DO MODO DE TRAÇÃO (SE ESTIVER EQUIPADO)

O interruptor de modo de tração tem três posições:

- Desempenho (PERF)
- Padrão (STND)
- Trabalho (WORK)

Use sempre uma marcha baixa para quaisquer das condições a seguir, independentemente da configuração do controle do acelerador selecionada.

- Operação em terrenos acidentados ou sobre obstáculos.
- Carregamento do veículo sobre um reboque.
- Reboque de cargas pesadas.
- Condução frequente em baixa rotação ou velocidades em relação ao solo abaixo de 11 km/h (7 mi/h).



MODO DESEMPENHO

Oferece uma resposta mais agressiva da potência do veículo. O veículo acelera mais forte com um menor movimento do acelerador.

MODO TRABALHO

O acelerador é mais suave do que no modo padrão. Melhor quando o operador deseja mais precisão na aceleração do veículo. Este modo de tração é recomendado para uso ao dar marcha à ré com um reboque, conduzir sobre terreno acidentado ou carregar o veículo sobre um reboque.

MODO PADRÃO

Use para a maioria das condições de condução.

SISTEMA DE TRAÇÃO NAS QUATRO RODAS (AWD)

AVISO

Mudar para AWD enquanto as rodas traseiras estiverem girando pode causar danos graves ao eixo de acionamento e à caixa de câmbio. Sempre mude para AWD enquanto as rodas traseiras tiverem tração ou estiverem em repouso.

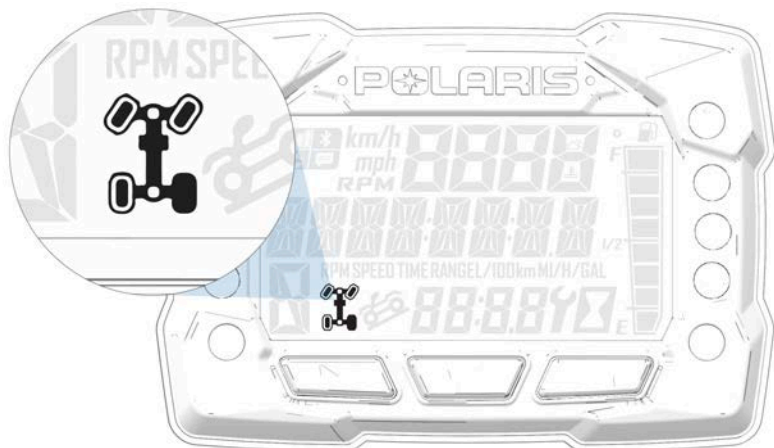

O sistema de tração nas quatro rodas (AWD) é controlado pelo interruptor da transmissão. Engate a tração AWD antes de chegar às condições em que a tração nas rodas dianteiras possa ser necessária. Se as rodas traseiras estiverem girando, solte o acelerador antes de mudar para AWD.

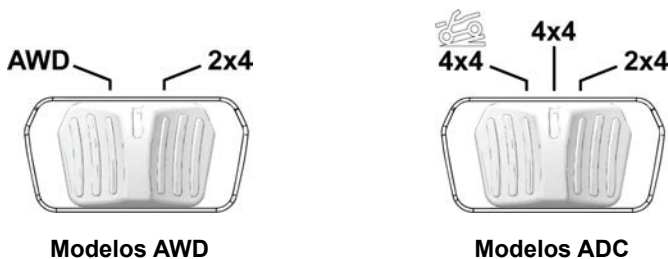

Modelos AWD

Modelos ADC

CARACTERÍSTICAS E CONTROLES

MODO AWD (4x4)

Quando o interruptor está em tração em todas as rodas (AWD), o VTT tem tração nas quatro rodas e o ícone do indicador de tração em todas as rodas do mostrador do painel de instrumentos fica visível.

Quando em AWD, a unidade de acionamento de demanda é engatada automaticamente sempre que as rodas traseiras perderem tração. Quando as rodas traseiras recuperarem a tração, a unidade de acionamento de demanda é desengatada automaticamente. Não há limite de tempo em que o veículo pode permanecer em AWD. O veículo aciona automaticamente a tração em todas as rodas ao operar em marcha à ré caso o interruptor seja colocado na posição AWD.



MODO 2x4

Quando o interruptor está em 2x4, o VTT está sempre com tração em duas rodas.



MODO ADC 4x4 (SE ESTIVER EQUIPADO)

Quando o interruptor está em ADC 4x4, o sistema ADC permite a frenagem com o motor em todas as quatro rodas quando o veículo desce uma ladeira ou uma inclinação. Sempre mova o interruptor 4x4 para ADC 4x4 antes de subir ou descer uma ladeira.



ACIONAMENTO DA AWD

O interruptor da AWD pode ser ligado ou desligado com o veículo em movimento. Inicialmente, o sistema eletrônico do veículo não habilita a tração em todas as rodas (AWD) até que a rotação do motor esteja abaixo de 3.000. Quando habilitada, a AWD permanece assim até que o seu interruptor seja desligado. Se o interruptor for desligado com a unidade de acionamento de demanda em movimento, ela não desengatará até que as rodas traseiras recuperem a tração.

Acione o interruptor da AWD antes de chegar nas condições em que o acionamento das rodas dianteiras pode ser necessário. Se as rodas traseiras estiverem girando, solte o acelerador antes de mudar para AWD.

AVISO

Mudar para tração em todas as rodas ou ADC 4x4 enquanto as rodas traseiras estão patinando pode causar danos graves ao eixo de acionamento e à caixa de câmbio. Sempre mude para tração em todas as rodas ou ADC 4x4 enquanto as rodas traseiras tiverem tração ou estiverem em repouso.

SISTEMA DE TRAÇÃO NAS QUATRO RODAS (AWD)

Disponível nos modelos 570 California (EVAP), 570 Utility HD, 570 Trail, e 570 edição Hunt

O sistema de tração nas quatro rodas (AWD) é controlado pelo interruptor temporário da AWD ①.

Engate a tração AWD antes de chegar às condições em que a tração nas rodas dianteiras possa ser necessária. Se as rodas traseiras estiverem girando, solte o acelerador antes de mudar para AWD.

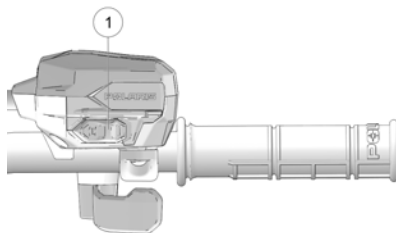

- Mova o interruptor temporário para a direita para engatar o modo AWD.
- Mova o interruptor temporário para a direita duas vezes para engatar o modo ADC AWD (se estiver equipado).
- Mova o interruptor temporário para a esquerda para operar no modo de tração em duas rodas (2x4).

AVISO

Mudar para AWD ou ADC AWD (se estiver equipado) enquanto as rodas traseiras estão girando ou derrapando pode causar danos graves ao eixo de acionamento e à caixa de câmbio. Sempre mude para AWD ou ADC AWD (se estiver equipado) enquanto as rodas traseiras tiverem tração ou estiverem em repouso.

MODO AWD

Para engatar o modo AWD, mova o interruptor temporário para a direita. A tração AWD engata quando a rotação do motor diminui para menos de 3.100 rpm. O indicador exibe "AWD".

Não há limite de tempo em que o veículo pode permanecer em AWD. O veículo engata automaticamente a tração em todas as rodas ao operar em marcha à ré caso o interruptor seja colocado na posição AWD.

Quando habilitada, a tração AWD permanece assim até que o interruptor seja desligado. Se o interruptor for desligado com a unidade de acionamento de demanda em movimento, ela não desengatará até que as rodas traseiras recuperem a tração.

Quando em AWD, a unidade de acionamento de demanda é engatada automaticamente sempre que as rodas traseiras perderem tração. Quando as rodas traseiras recuperarem a tração, a unidade de acionamento de demanda é desengatada automaticamente.

MODO 2x4

Para engatar o modo 2x4, mova o interruptor temporário para a esquerda. A tração AWD desengata quando a rotação do motor diminui para menos de 3.100 rpm. O indicador exibe "2x4".

MODO AWD ADC (SE ESTIVER EQUIPADO)

Para engatar o modo ADC AWD, mova o interruptor temporário para a direita. Quando o interruptor está em ADC AWD, o sistema ADC permite a frenagem com o motor em todas as quatro rodas quando o veículo desce uma ladeira ou uma inclinação. Sempre mova o interruptor da AWD para ADC AWD antes de subir ou descer uma ladeira.

SISTEMA DE CONTROLE DE DESCIDA ATIVA (ADC)

O sistema ADC permite a frenagem com o motor em todas as quatro rodas quando o veículo desce uma ladeira ou uma inclinação. Sempre mova o interruptor 4x4 para ADC 4x4 antes de subir ou descer uma ladeira.

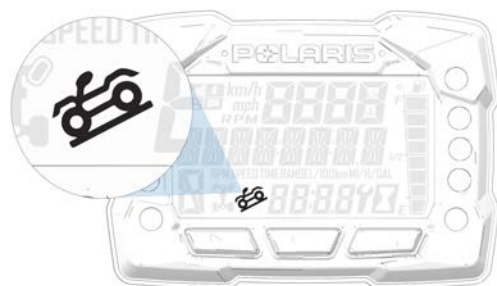

ACIONAMENTO DO CONTROLE DE DESCIDA ATIVA

O sistema ADC engata automaticamente quando *todas as quatro* condições a seguir ocorrem:

- O interruptor 4x4 deve estar na posição ADC 4x4
- A velocidade do veículo deve ser de 25 km/h (15 mi/h) ou menos
- O acelerador deve estar fechado (alavanca do acelerador liberada)
- A transmissão deve estar engatada (alta, baixa ou ré)

CARACTERÍSTICAS E CONTROLES

DESACIONAMENTO DO CONTROLE DE DESCIDA ATIVA

O sistema ADC desengata automaticamente caso *pelo menos uma* das condições a seguir ocorra:

- O interruptor 4x4 deve ser movido para fora da posição ADC 4x4
- A velocidade do veículo ultrapassa 25 km/h (15 mi/h)
- O acelerador está aberto (o acelerador é aplicado)
- A transmissão muda para neutro ou estacionamento

SISTEMA DE FREIOS

ALAVANCA DO FREIO

⚠ ATENÇÃO

A operação do VTT com uma alavanca do freio esponjosa pode resultar em perda de frenagem, o que pode causar um acidente. Nunca opere o VTT com uma alavanca do freio esponjosa. Contate sempre seu revendedor para serviços antes de operar o veículo.

Aperte a alavanca do freio ① na direção do guidom para aplicar os freios dianteiros e traseiros. Esses freios são do tipo a disco com ativação hidráulica através de apenas uma alavanca. Teste sempre o curso da alavanca do freio e se o nível do fluido no cilindro-mestre está cheio antes de conduzir o veículo. Quando apertada, a alavanca deve parecer firme. Qualquer esponjosidade indica um possível vazamento de fluido ou nível baixo do fluido no cilindro-mestre, o que deve ser corrigido antes da condução do veículo. Consulte seu revendedor POLARIS ou outra pessoa de serviço qualificada para diagnósticos e reparos apropriados.

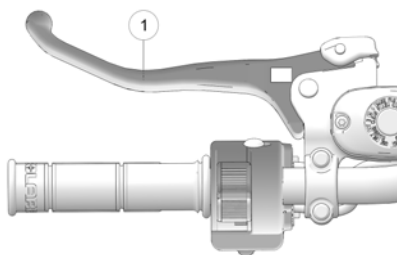

CILINDRO-MESTRE/FLUIDO DE FREIO

⚠ ATENÇÃO

Um cilindro-mestre cheio demais poderá causar resistência à frenagem ou travamento do freio, o que poderá resultar em um acidente. Mantenha o fluido de freio no nível recomendado. Não encha demais.

Verifique o fluido de freio no cilindro-mestre antes de cada condução.

1. Posicione o VTT em uma superfície nivelada.
2. Posicione o guidom de modo que o cilindro-mestre ① fique nivelado.
3. Veja o nível do fluido de freio através da janela do indicador ② na parte superior do cilindro-mestre. O olho parece escuro quando o nível do fluido está completo. Quando o nível do fluido é baixo, o olho parece claro.
4. Se o nível do fluido estiver baixo, remova os parafusos da tampa e adicione fluido até a linha de enchimento. *Não encha demais*. Use somente fluido de freio DOT 4.
5. Reinstale a tampa. Aperte os parafusos com torque de 1 N·m.

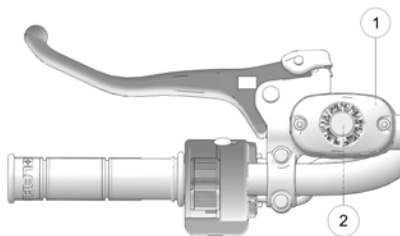

⚠ ATENÇÃO

Nunca armazene ou use um frasco de fluido de freio parcialmente cheio. O fluido de freio é higroscópico, o que significa que ele absorve a umidade do ar rapidamente. A umidade faz com que a temperatura de ebulição do fluido de freio caia, o que pode causar uma perda de força precoce do freio e a possibilidade de falha no freio, o que pode resultar em um acidente. Após a abertura de um frasco de fluido de freio, descarte qualquer porção não usada.

FREIO DE ESTACIONAMENTO



A operação do VTT com o freio de estacionamento acionado poderá resultar em acidentes ou incêndio. Sempre verifique se o freio de estacionamento está solto antes de operar.

Para desengatar o freio de estacionamento, faça o seguinte:

1. Coloque a transmissão em ESTACIONAMENTO.
2. Aperte e solte a alavanca do freio ① duas ou três vezes e, em seguida, aperte e mantenha apertada.
3. Empurre a trava do freio de estacionamento ② para frente para acionar a trava.
4. Solte a alavanca do freio.
5. Para soltar a trava do freio de estacionamento, aperte e solte a alavanca do freio. Ela voltará à sua posição destravada.

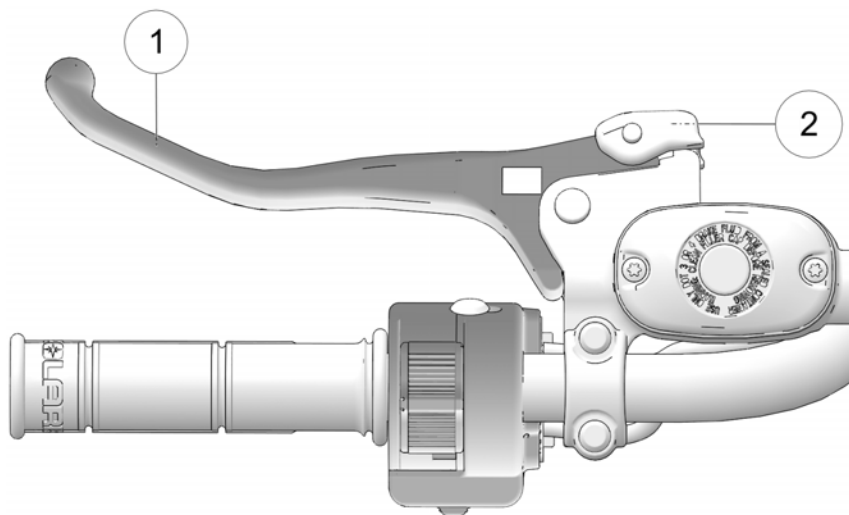

ATENÇÃO

O freio de estacionamento pode afrouxar se ficar acionado por um longo período de tempo. Sempre bloqueie as rodas para evitar a rolagem do veículo. Sempre bloqueie as rodas traseiras no lado do sentido para baixo da ladeira do VTT se ficar estacionado. Outra opção é estacionar o VTT em uma posição transversal à ladeira. Nunca dependa apenas do freio de estacionamento para estacionar um VTT em uma ladeira.

CARACTERÍSTICAS E CONTROLES

PEDAL DE FREIO AUXILIAR

ATENÇÃO

Nunca desça uma ladeira de ré. A aplicação do freio auxiliar ao descer uma ladeira de ré poderá causar tombamento, o que poderá resultar em ferimentos graves ou morte.

Tome cuidado ao aplicar o freio auxiliar. Não aplique o freio auxiliar de maneira agressiva ao se movimentar para frente. As rodas traseiras podem patinar e deslizar para as laterais, causando perda de controle e ferimentos graves ou morte.

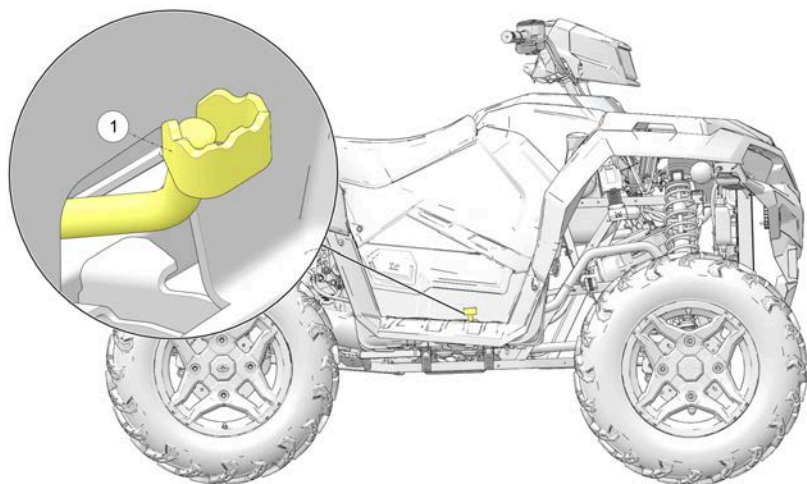

O sistema de freios auxiliar deve ser usado como uma reserva do sistema de freio principal. Caso o sistema principal falhe, use o pedal de freio auxiliar ①, que fica dentro do descanso para os pés do lado direito. Opere este freio com o pé direito. Se as rodas traseiras deslizarem enquanto o freio auxiliar é usado, *reduza* a pressão sobre o pedal de freio para frear as rodas traseiras sem patinar.

NÍVEL DO FLUIDO DO FREIO DE PÉ

Verifique o nível do fluido de freio do sistema de freios auxiliar com frequência. O reservatório se localiza sob o assento, próximo à caixa do filtro de ar.

Mantenha o nível do fluido entre as marcas de máximo e mínimo. Use somente fluido de freio DOT 4.

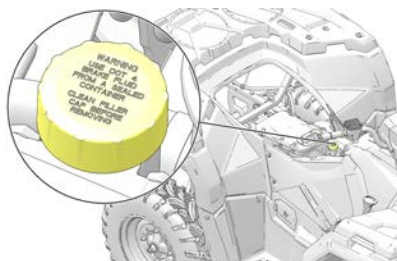

SELETOR DE MARCHAS DA TRANSMISSÃO AUTOMÁTICA

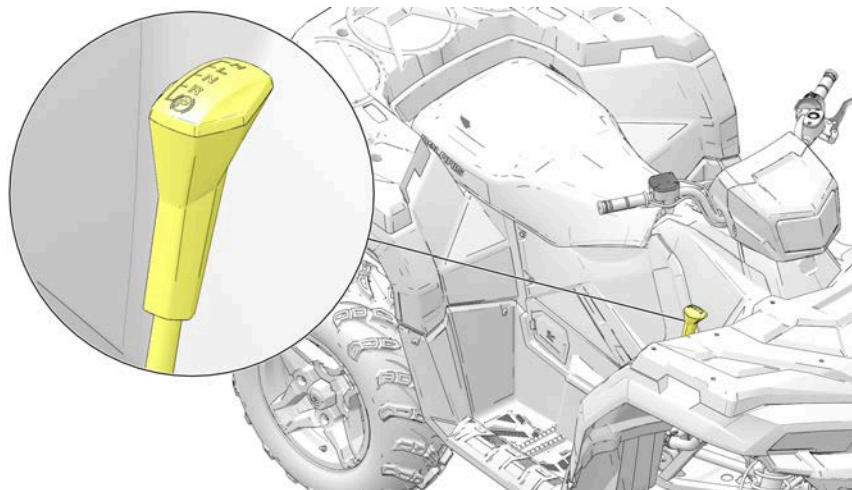

O seletor de marchas da transmissão localiza-se no lado direito do veículo.

- H:** Marcha alta
- L:** Marcha baixa
- N:** Neutro
- R:** Ré
- P:** Estacionamento

Para mudar as marchas, freie até que o veículo pare por completo. Quando o motor estiver em marcha lenta, desloque a alavanca até a marcha desejada.



AVISO

Mudar as marchas com a rotação do motor acima da marcha lenta ou com o veículo em movimento pode causar danos à transmissão.

Sempre que o VTT ficar desacompanhado, coloque a transmissão em ESTACIONAMENTO.

CARACTERÍSTICAS E CONTROLES

AVISO

Para prolongar a vida útil da correia, use uma marcha à frente baixa ao puxar uma carga pesada e ao operar subindo ladeiras a uma baixa velocidade.

PAINEL DE INSTRUMENTOS

AVISO

Os recursos variam conforme o modelo.
Consulte o capítulo Ride Command para obter mais informações sobre o mostrador do Ride Command.

Seu veículo está equipado com uma das quatro variantes de indicadores disponíveis: (1) um indicador padrão (sem a funcionalidade Bluetooth), (2) um indicador equipado com Bluetooth, (3) um indicador sem botões e (4) um mostrador do Ride Command de 7 pol. Caso seu indicador esteja equipado com Bluetooth, o ícone do Bluetooth aparecerá brevemente no canto superior direito do indicador na partida. Caso seu modelo esteja equipado com um indicador sem botões, use o botão MODO no controle esquerdo para navegar pelo menu Exibição. Consulte a página 55 para obter mais informações sobre indicadores sem botões.

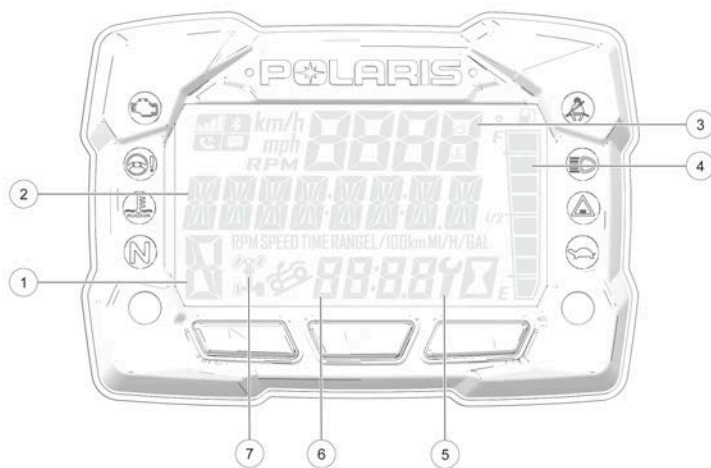

AVISO

A utilização de uma lavadora de alta pressão pode danificar o painel de instrumentos. Lave o veículo à mão ou com uma mangueira de jardim usando sabão neutro. Não use álcool para limpar o painel de instrumentos. Não permita que sprays contra insetos entrem em contato com a lente. Limpe imediatamente qualquer respingo de gasolina sobre o painel de instrumentos.



CARACTERÍSTICAS E CONTROLES

ÁREA DE EXIBIÇÃO	FUNÇÃO
① Indicador de marcha	H = Marcha alta L = Marcha baixa N = Neutro R = Ré P = Estacionamento – = Erro no sinal da marcha (ou alavanca de câmbio entre marchas)
② Área de exibição 2	Essa área exibe o odômetro, o odômetro parcial, o odômetro parcial 2, a tensão, a temperatura do motor, o horímetro do motor, o intervalo de horas de serviço programável, a velocidade em relação ao solo, a rotação do motor, o status da cerca geográfica ou o status do limite de velocidade. Use o botão MODO no controle esquerdo para alternar entre as opções disponíveis.
③ Área de exibição 1	Essa área exibe a rotação do motor, a velocidade em relação ao solo ou a temperatura do líquido de arrefecimento.
④ Indicador de combustível	Os segmentos do indicador de combustível mostram o nível do tanque de combustível. Quando o último segmento apaga, é ativada uma advertência de pouco combustível. Todos os segmentos, inclusive o ícone do combustível, piscam. Reabasteça imediatamente.
⑤ Indicador de serviço	O símbolo de uma chave de boca piscando alerta o operador que o intervalo de serviço predeterminado foi alcançado. Seu revendedor POLARIS pode fazer a manutenção programada. Consulte a página 71 para obter mais informações.
⑥ Relógio (se estiver equipado)	O relógio exibe as horas no formato de 12 ou 24 horas.
⑦ Indicador AWD	Segmentos do indicador se iluminam com base no modo de tração acionado.

LÂMPADAS INDICADORAS

INDICADOR	ÍCONE	FUNÇÃO
Verificação do motor		Esse indicador aparecerá se ocorrer uma falha relacionada à injeção eletrônica de combustível. Não opere o veículo se essa advertência aparecer. Poderão correr danos graves ao motor. Seu revendedor autorizado POLARIS pode ajudá-lo.
Advertência da EPS (direção eletrônica) (se estiver equipado)		Este indicador se ilumina quando ocorre uma falha no sistema EPS. Seu revendedor autorizado POLARIS pode ajudá-lo. A operação da EPS é possível com a chave ligada/motor desligado até 5 minutos.
Motor quente		Essa lâmpada acende para indicar superaquecimento no motor. Se o indicador piscar, existe uma condição grave de superaquecimento.
Neutro		Essa lâmpada acende quando a transmissão está em neutro e a chave da ignição está na posição LIGADA.
Capacete/cinto de segurança		Essa lâmpada pisca por vários segundos quando a chave é virada para a posição LIGADA. A lâmpada é um lembrete para o operador para usar capacete e cinto de segurança (se estiver equipado) antes de operar.

CARACTERÍSTICAS E CONTROLES

INDICADOR	ÍCONE	FUNÇÃO
Farol alto		Essa lâmpada acende quando o interruptor do farol é ajustado como farol alto.
Desempenho limitado		Nos modelos equipados com limitador de velocidade baixa, a luz indicadora permanece ligada quando o limitador de velocidade baixa está ativo. A lâmpada acende quando a cerca geográfica ou a velocidade máxima estão habilitadas. A lâmpada permanece apagada quando as configurações da cerca geográfica e da velocidade máxima estão desabilitadas.

INDICADOR SEM BOTÃO

Alguns modelos Sportsman são equipados com um indicador sem botões. Este estilo de indicador não é equipado com um recurso de relógio. Outros recursos disponíveis podem variar.



Para alternar entre os recursos disponíveis, pressione o botão Cancelamento de ré/Modo ① nos controles do lado esquerdo. Para obter a lista completa dos recursos disponíveis, veja a seção Área de exibição 2 deste capítulo.

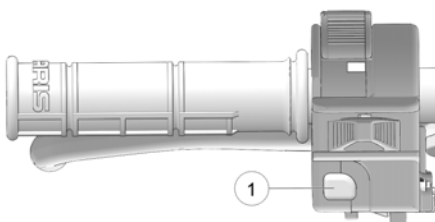

AVISO

Para alterar entre rpm e mi/h, pressione o botão Cancelamento de ré/MODO para alternar para o recurso de rpm.

CARACTERÍSTICAS E CONTROLES

ÁREA DE EXIBIÇÃO 1

Pressione o botão MODO para alterar a exibição das informações na Área 1 ①.



ÁREA DE EXIBIÇÃO 1	FUNÇÃO
Velocidade	A velocidade do veículo será exibida em km/h ou mi/h.
Temperatura do motor	A temperatura atual do motor do veículo será exibida.
rpm	A rpm do veículo será exibida.

ÁREA DE EXIBIÇÃO 2

Pressione os botões para cima/para baixo para alterar a exibição das informações na Área 2 ②.

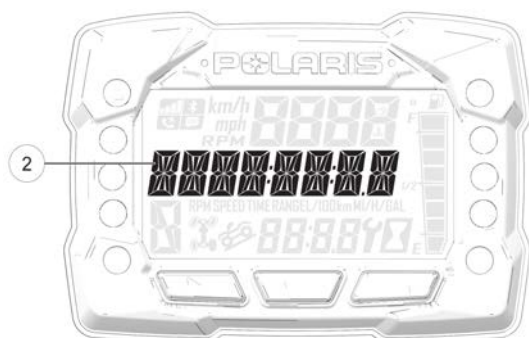

ÁREA DE EXIBIÇÃO 2	FUNÇÃO
Odômetro	A leitura do odômetro do veículo será exibida.
Temperatura do motor	A temperatura do motor do veículo será exibida.
Percurso 1	A quilometragem do odômetro parcial 1 do veículo será exibida.
Percurso 2	A quilometragem do odômetro parcial 2 do veículo será exibida.
rpm	A rpm do veículo será exibida.
Tensão	A tensão atual da bateria do veículo será exibida.
Velocidade	A velocidade atual do veículo será exibida.
Horas do motor	As horas do motor do veículo serão exibidas.
Horas de serviço	As horas de serviço do veículo serão exibidas.

CARACTERÍSTICAS E CONTROLES

MENU DE OPÇÕES

No Menu de opções você pode visualizar os códigos de diagnóstico, acessar o Menu avançado, ajustar o relógio e muito mais. Para obter uma lista completa das opções disponíveis, veja abaixo.

Pressione e segure o botão MODO para entrar no Menu de opções.



MENU DE OPÇÕES	NOTAS
Electronic Power Steering (direção eletrônica) (EPS)	Ligue/desligue o recurso EPS e ajuste entre alto, médio ou baixo.
Diagnostic Codes (códigos de diagnóstico)	Exibe apenas se há códigos de falha presentes ou armazenados.
Advanced Menu (menu avançado) (se estiver equipado)	Defina a velocidade máxima e as configurações da cerca geográfica.
Units – Distance (unidades – distância)	Selecione km/h ou mi/h.
Units – Temp (unidades – temperatura)	Selecione entre °C e °F.
Clock (relógio) (se estiver equipado)	Selecione entre 12H ou 24H e ajuste a hora.
Backlight Color (cor da luz de fundo)	Selecione entre azul ou vermelho.
Backlight Level (nível da luz de fundo)	Ajuste o nível de brilho da luz de fundo.
Service hours (horas de serviço)	Visualize/ajuste as horas de serviço.
Exit Menu (sair do menu)	Sair.

CÓDIGO DE DIAGNÓSTICO

A tela Código de diagnóstico mostra a quilometragem disponível que aparece durante esse ciclo de ignição.

Para acessar a tela Código de diagnóstico, faça o seguinte:

1. Pressione e segure o botão MODO para entrar no Menu de opções. “OPTIONS” (opções) será exibido na tela por 3 segundos antes de mostrar o primeiro item do menu.



2. Selecione “Diagnostic Codes” (códigos de diagnóstico) no Menu de opções pressionando o botão MODO.

Pressione os botões para cima/para baixo para alternar o(s) código(s).

AVISO

Esta opção está disponível somente se um código de falha tiver sido definido ou está ativo durante o ciclo atual de chave da ignição ligada. Se você desligar a ignição, todos os códigos de falha salvos do indicador serão apagados.

- ① A área de exibição 1 mostrará FMI
- ② A área de exibição 2 mostrará SPN
- ③ A área do relógio mostrará Contagem.



CARACTERÍSTICAS E CONTROLES

AVISO

Quando o indicador exibir um código de falha, o indicador de advertência (verificar o motor ou a EPS) piscará para indicar qual controlador determinou o código de falha.

- Para sair do Menu de opções, o usuário pode selecionar a função Sair do menu no Menu de opções, pode manter pressionado o botão MODO e sair do Menu de opções, ou não pressionar nenhum botão por 10 segundos, o que fará com que se saia do Menu de opções.

MENU AVANÇADO (SE ESTIVER EQUIPADO)

No “Advanced Menu” (menu avançado) você pode definir a velocidade máxima, ativar e desativar uma cerca geográfica, etc. Para obter uma lista completa das opções disponíveis, veja abaixo.



MENU AVANÇADO	NOTAS
Maximum Speed (velocidade máxima)	Defina a velocidade máxima.
Geofence (cerca geográfica)	Habilite/desabilite a cerca geográfica.
Inside Geofence Speed (velocidade dentro da cerca geográfica)	Defina a velocidade máxima do veículo dentro da cerca geográfica.
Outside Geofence Speed (velocidade fora da cerca geográfica)	Defina a velocidade máxima do veículo fora da cerca geográfica.
Change PIN (alterar PIN) (se estiver equipado)	Altere o PIN.
Exit Advanced Menu (sair do menu avançado)	Sair.

VELOCIDADE MÁXIMA (SE ESTIVER EQUIPADO)

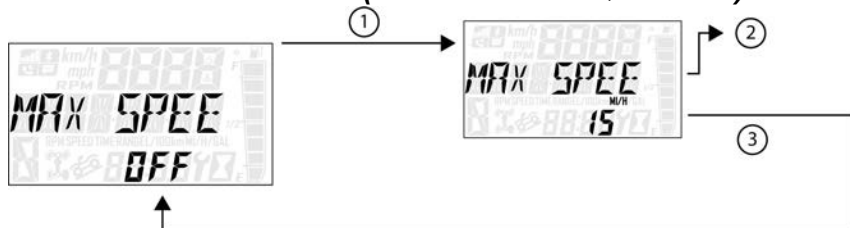

1. Pressione e segure o botão MODO para entrar no Menu de opções.

AVISO

“OPTIONS” (opções) será exibido na tela por 3 segundos antes de mostrar o primeiro item do menu.

2. Selecione “ADVANCED MENU” (menu avançado) pressionando o botão MODO.
3. Digite o PIN.
4. Selecione “MAX SPEED” (velocidade máxima) no Menu avançado pressionando o botão MODO.

Consulte a imagem mostrada acima:

- ① Pressione o botão MODO.
 - ② Pressione os botões para cima/para baixo para aumentar/diminuir a velocidade máxima.
 - ③ Com a velocidade máxima desejada exibida, pressione o botão MODO, que definirá a velocidade máxima e retornará ao Menu avançado.
5. Para sair do Menu avançado, o usuário pode selecionar a função Sair do menu no Menu avançado, pode manter pressionado o botão MODO e sair do Menu avançado ou não pressionar nenhum botão por 10 segundos, o que fará com que se saia do Menu de opções.

AVISO

Se a cerca geográfica estiver ativa, “MAX GEOFENCE SPEED” (velocidade máxima da cerca geográfica) irá rolar continuamente na tela do mostrador quando o veículo alcançar o limite de velocidade predefinido. Pressione os botões para cima ou para baixo para retornar à tela inicial do mostrador. Se o veículo permanecer na velocidade máxima predefinida, a mensagem irá se repetir a cada 10 segundos.

CARACTERÍSTICAS E CONTROLES

CERCA GEOGRÁFICA (SE ESTIVER EQUIPADO)

Antes de usar os recursos da cerca geográfica, primeiro você deve baixar o aplicativo POLARIS Ride Command na Apple App Store ou Google Play e criar uma conta. Ativar e desativar uma cerca geográfica e alterar as velocidades mínima e máxima pode ser feito usando o mostrador do veículo depois de criar uma fronteira da cerca geográfica através do aplicativo Ride Command.



⚠️ ATENÇÃO

A precisão do GPS pode variar de região para região; assim, certifique-se de dar uma distância adequada para que as fronteiras da cerca geográfica se acomodem a essa variação. Uma cerca geográfica não irá parar o veículo. Ela só reduzirá o limite de velocidade inserido.

Para acessar os recursos da cerca geográfica, faça o seguinte:

1. Pressione e segure o botão MODO para entrar no Menu de opções.

AVISO

“OPTIONS” (opções) será exibido na tela por 3 segundos antes de mostrar o primeiro item do menu.

2. Selecione “ADVANCED MENU” (menu avançado) pressionando o botão MODO.
3. Digite o PIN.
4. Selecione “GEOFENCE” (cerca geográfica) no Menu avançado pressionando o botão MODO.
5. Pressione os botões para cima/para baixo para alternar entre as opções (On/Off [liga/desliga]).
6. Com a opção desejada exibida, pressione o botão MODO, que definirá a função e retornará ao Menu avançado.
7. Para sair do Menu avançado, selecione Exit Menu (sair do menu). Você também pode manter pressionado o botão Modo ou não pressionar nenhum botão por 10 segundos para sair do Menu avançado.

VELOCIDADE DENTRO DA CERCA GEOGRÁFICA

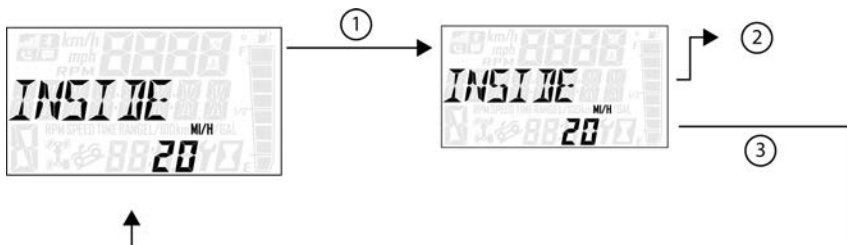

1. Pressione e segure o botão MODO para entrar no Menu de opções.

AVISO

“OPTIONS” (opções) será exibido na tela por 3 segundos antes de mostrar o primeiro item do menu.

2. Selecione “ADVANCED MENU” (menu avançado) pressionando o botão MODO.
3. Digite o PIN.
4. Selecione “INSIDE GEOFENCE SPEED” (velocidade dentro da cerca geográfica) no Menu avançado pressionando o botão MODO.

Consulte a imagem mostrada acima:

- ① Pressione o botão MODO.
 - ② Pressione os botões para cima/para baixo para aumentar/diminuir a velocidade máxima dentro da cerca geográfica.
 - ③ Com a velocidade desejada exibida, pressione o botão MODO, que definirá a velocidade dentro da cerca geográfica e retornará ao Menu avançado.
5. Para sair do Menu avançado, o usuário pode selecionar a função Sair do menu no Menu avançado, pode manter pressionado o botão MODO e sair do Menu avançado ou não pressionar nenhum botão por 10 segundos, o que fará com que se saia do Menu de opções.

AVISO

Se a cerca geográfica estiver ativa, o mostrador irá rolar “IN GEOFENCE” (dentro da cerca geográfica) quando o veículo entrar na área da cerca geográfica predefinida.

VELOCIDADE FORA DA CERCA GEOGRÁFICA

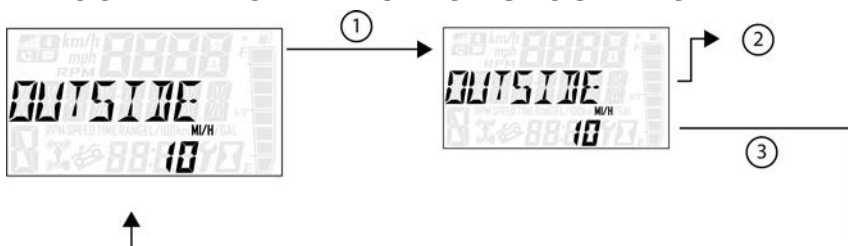

1. Pressione e segure o botão MODO para entrar no Menu de opções.

AVISO

“OPTIONS” (opções) será exibido na tela por 3 segundos antes de mostrar o primeiro item do menu.

2. Selecione “ADVANCED MENU” (menu avançado) pressionando o botão MODO.
3. Digite o PIN.
4. Selecione “OUTSIDE GEOFENCE SPEED” (velocidade fora da cerca geográfica) no Menu avançado pressionando o botão MODO.

Consulte a imagem mostrada acima:

- ① Pressione o botão MODO.
 - ② Pressione os botões para cima/para baixo para aumentar/diminuir a velocidade máxima fora da cerca geográfica.
 - ③ Com a velocidade desejada exibida, pressione o botão Modo, que definirá a velocidade fora da cerca geográfica e retornará ao Menu avançado.
5. Para sair do Menu avançado, o usuário pode selecionar a função Sair do menu no Menu avançado, pode manter pressionado o botão Modo e sair do Menu avançado ou não pressionar nenhum botão por 10 segundos, o que fará com que se saia do Menu de opções.

AVISO

Se a cerca geográfica estiver ativa, o mostrador irá rolar “OUT GEOFENCE” (fora da cerca geográfica) quando o veículo sair da área da cerca geográfica predefinida.

ALTERAR PIN

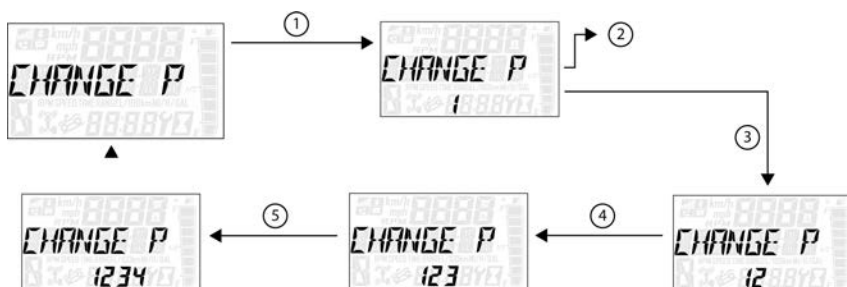

1. Pressione e segure o botão MODO para entrar no Menu de opções.

AVISO

“OPTIONS” (opções) será exibido na tela por 3 segundos antes de mostrar o primeiro item do menu.

2. Selecione “ADVANCED MENU” (menu avançado) pressionando o botão MODO.
3. Digite o PIN.
4. Selecione “CHANGE PIN” (alterar PIN) no Menu avançado pressionando o botão MODO.

Consulte a imagem mostrada acima:

- ① Pressione o botão MODO.
- ② Pressione os botões para cima/para baixo para aumentar/diminuir o primeiro dígito do novo PIN.
- ③ Com o primeiro dígito desejado do novo PIN exibido, pressione o botão MODO, o que irá definir o dígito e passar para o segundo dígito.
- ④ Pressione os botões para cima/para baixo para aumentar/diminuir o segundo dígito do novo PIN. Pressione o botão MODO para definir o segundo dígito e passar para o terceiro dígito.
- ⑤ Pressione os botões para cima/para baixo para aumentar/diminuir o terceiro dígito do novo PIN. Pressione o botão MODO para definir o terceiro dígito e passar para o quarto dígito.
5. Pressione o botão MODO para definir o quarto dígito e sair.
6. Para sair do Menu avançado, o usuário pode selecionar a função Sair do menu no Menu avançado, pode manter pressionado o botão Modo e sair do Menu avançado ou não pressionar nenhum botão por 10 segundos, o que fará com que se saia do Menu de opções.

SELEÇÃO DE UNIDADE – DISTÂNCIA

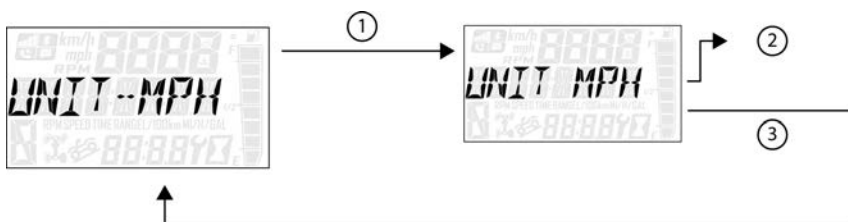

1. Pressione e segure o botão MODO para entrar no Menu de opções.

AVISO

“OPTIONS” (opções) será exibido na tela por 3 segundos antes de mostrar o primeiro item do menu.

2. Selecione “UNIT – DISTANCE” (unidade – distância) no Menu de opções pressionando o botão MODO.

Consulte a imagem mostrada acima:

- ① Pressione o botão MODO.
 - ② Pressione os botões para cima/para baixo para alterar as unidades (km/h ou mi/h).
 - ③ Com a unidade correta exibida, pressione o botão MODO, que assim definirá a unidade e retornará ao Menu de opções.
3. Para sair do Menu de opções, o usuário pode selecionar a função Sair do menu no Menu de opções, pode manter pressionado o botão MODO e sair do Menu de opções, ou não pressionar nenhum botão por 10 segundos, o que fará com que se saia do Menu de opções.

SELEÇÃO DE UNIDADE – TEMPERATURA

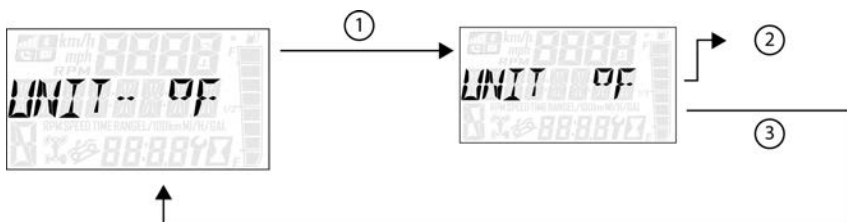

1. Pressione e segure o botão MODO para entrar no Menu de opções.

AVISO

“OPTIONS” (opções) será exibido na tela por 3 segundos antes de mostrar o primeiro item do menu.

2. Selecione “UNIT – TEMP” (unidade – temperatura) no Menu de opções pressionando o botão MODO.

Consulte a imagem mostrada acima:

- ① Pressione o botão MODO.
 - ② Pressione os botões para cima/para baixo para alterar as unidades (°C ou °F).
 - ③ Com a unidade correta exibida, pressione o botão MODO, que assim definirá a unidade e retornará ao Menu de opções.
3. Para sair do Menu de opções, o usuário pode selecionar a função Sair do menu no Menu de opções, pode manter pressionado o botão MODO e sair do Menu de opções, ou não pressionar nenhum botão por 10 segundos, o que fará com que se saia do Menu de opções.

RELÓGIO (SE ESTIVER EQUIPADO)

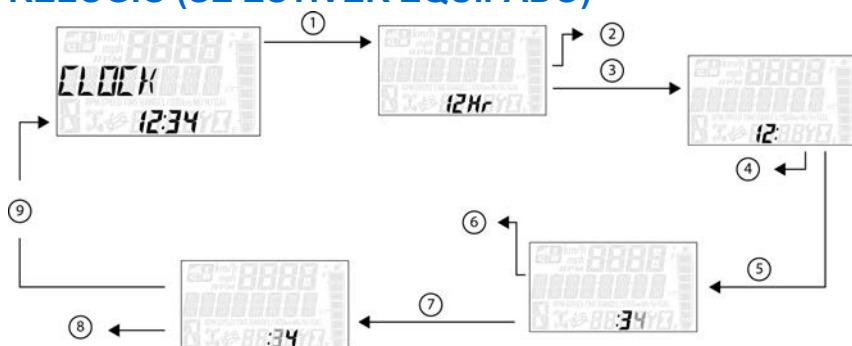

1. Pressione e segure o botão MODO para entrar no Menu de opções.

AVISO

“OPTIONS” (opções) será exibido na tela por 3 segundos antes de mostrar o primeiro item do menu.

2. Selecione “Clock” (relógio) no Menu de opções pressionando o botão MODO.

Consulte a imagem mostrada acima:

- ① Pressione o botão MODO.
- ② Pressione os botões para cima/para baixo para alterar as unidades (12h ou 24h).
- ③ Com a unidade correta exibida, pressione o botão MODO, o que irá definir a unidade.
- ④ Pressione os botões para cima/para baixo para alterar as unidades (muda as horas).
- ⑤ Com a unidade correta exibida, pressione o botão MODO, o que irá definir a unidade.
- ⑥ Pressione os botões para cima/para baixo para alterar as unidades (alterna 10 segundos nos minutos).
- ⑦ Com a unidade correta exibida, pressione o botão MODO, o que irá definir a unidade.

- ⑧ Pressione os botões para cima/para baixo para alterar as unidades (alterna 10 segundos nos minutos).
 - ⑨ Com a unidade correta exibida. Pressione o botão MODO, que assim definirá a unidade e retornará ao Menu de opções.
3. Para sair do Menu de opções, o usuário pode selecionar a função Sair do menu no Menu de opções, pode manter pressionado o botão MODO e sair do Menu de opções, ou não pressionar nenhum botão por 10 segundos, o que fará com que se saia do Menu de opções.

COR DA LUZ DE FUNDO

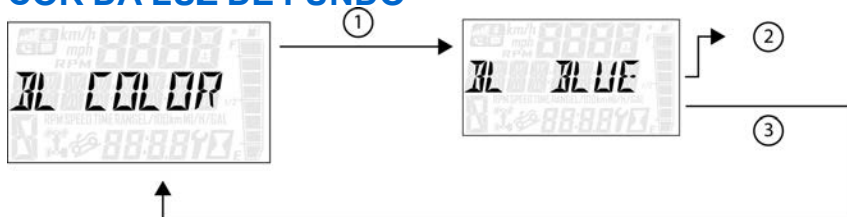

1. Pressione e segure o botão MODO para entrar no menu de opções.

AVISO

“OPTIONS” (opções) será exibido na tela por 3 segundos antes de mostrar o primeiro item do menu.

2. Selecione “Backlight Color” (cor da luz de fundo) no menu de opções pressionando o botão MODO.

Consulte a imagem mostrada acima:

- ① Pressione o botão MODO.
 - ② Pressione os botões para cima/para baixo para alterar as unidades (azul ou vermelho).
 - ③ Com a unidade correta exibida, pressione o botão MODO, que assim definirá a unidade e retornará ao menu de opções.
3. Para sair do menu de opções, o usuário pode selecionar a função Sair do menu no menu de opções, pode manter pressionado o botão MODO e sair do menu de opções, ou não pressionar nenhum botão por 10 segundos, o que fará com que se saia do menu de opções.

NÍVEL DA LUZ DE FUNDO

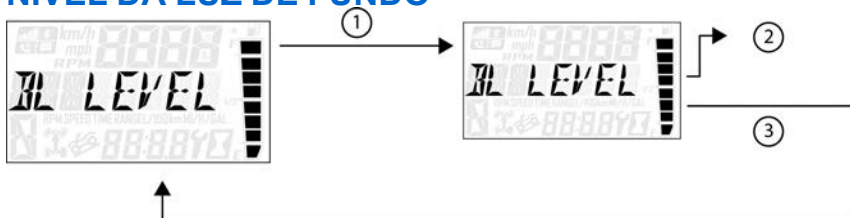

1. Pressione e segure o botão MODO para entrar no menu de opções.

AVISO

“OPTIONS” (opções) será exibido na tela por 3 segundos antes de mostrar o primeiro item do menu.

2. Selecione “Backlight Level” (nível da luz de fundo) no menu de opções pressionando o botão MODO.

Consulte a imagem mostrada acima:

- ① Pressione o botão MODO.
 - ② Pressione os botões para cima/para baixo para alterar as unidades (aumentar ou diminuir nível).
 - ③ Com a unidade correta exibida, pressione o botão MODO, que assim definirá a unidade e retornará ao menu de opções.
3. Para sair do menu de opções, o usuário pode selecionar a função Sair do menu no menu de opções, pode manter pressionado o botão MODO e sair do menu de opções, ou não pressionar nenhum botão por 10 segundos, o que fará com que se saia do menu de opções.

HORAS DE SERVIÇO

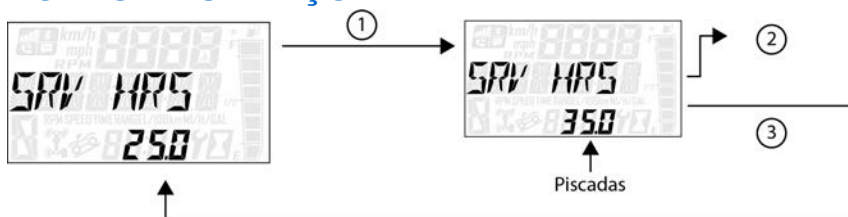

1. Pressione e segure o botão MODO para entrar no menu de opções.

AVISO

“OPTIONS” (opções) será exibido na tela por 3 segundos antes de mostrar o primeiro item do menu.

2. Selecione “Service Hours” (horas de serviço) no menu de opções pressionando o botão MODO.

Consulte a imagem mostrada acima:

- ① Pressione o botão MODO.
- ② Pressione os botões para cima/para baixo para alterar as unidades (0, 5, 10 a 95, 100)
- ③ Com a unidade correta exibida, pressione o botão MODO, que assim definirá a unidade e retornará ao menu de opções.

AVISO

Para redefinir as horas de serviço depois de serem ajustadas em “0,0”, selecione novamente o ponto de ajuste existente ou selecione um novo valor de hora de serviço.

3. Para sair do menu de opções, o usuário pode selecionar a função Sair do menu no menu de opções, pode manter pressionado o botão MODO e sair do menu de opções, ou não pressionar nenhum botão por 10 segundos, o que fará com que se saia do menu de opções.

CARACTERÍSTICAS E CONTROLES

DIREÇÃO ELETRÔNICA (EPS) (SE ESTIVER EQUIPADO)

A direção eletrônica (EPS) (se estiver equipado) é acionada quando a chave da ignição é virada para a posição LIGADA. A EPS se mantém ligada se o veículo estiver em movimento ou em marcha lenta. Consulte a seção Painel de instrumentos para obter informações sobre o Indicador de advertência da EPS.

AVISO

Nunca mude os modos do EPS enquanto o veículo estiver em movimento. Certifique-se de que o veículo esteja totalmente parado e que nenhuma força seja aplicada ao sistema de direção antes de alternar os modos do EPS.

O EPS tem três modos: alto, médio, baixo. Para definir o modo do EPS, faça o seguinte.

1. Pare o VTT e coloque-o em ESTACIONAMENTO.
2. Pressione e segure o botão MODO para entrar no Menu de opções. "OPTIONS" (opções) será exibido na tela por 3 segundos antes de mostrar o primeiro item do menu.
3. Selecione "EPS" no Menu de opções pressionando o botão MODO.
4. Alterne os botões para cima/para baixo para escolher entre os modos alto, médio e baixo.
5. Pressione o botão MODO para bloquear a configuração do EPS.



TOMADA AUXILIAR

Uma tomada de acessórios de 12 V está localizada na nacele. Use a tomada para alimentar uma luz auxiliar ou outros acessórios ou luzes opcionais.



TAMPA DO TANQUE DE COMBUSTÍVEL

Este veículo é equipado com um indicador de combustível digital que indica uma condição de baixo nível de combustível. Reabasteça quando o indicador indicar uma condição de baixo nível de combustível.

Sempre reabasteça com o motor desligado e em locais externos ou em uma área bem ventilada. Reabasteça em uma superfície nivelada.

Remova a tampa do tanque de combustível para adicionar combustível. Use apenas gasolina sem chumbo com uma octanagem mínima de 87 = (R+M/2) octanas. Não use combustível com teor de etanol acima de 10%, como o combustível E-85.



CARACTERÍSTICAS E CONTROLES

PORTA DE CARGA DA BATERIA

Seu veículo é equipado com uma porta de carga da bateria ①. A porta de carga da bateria permite que você conecte facilmente um carregador de bateria ou dispositivo de manutenção na bateria do seu veículo. Para obter mais informações consulte a página 188.

AVISO

A imagem serve apenas como referência. Seu modelo pode diferir ligeiramente.

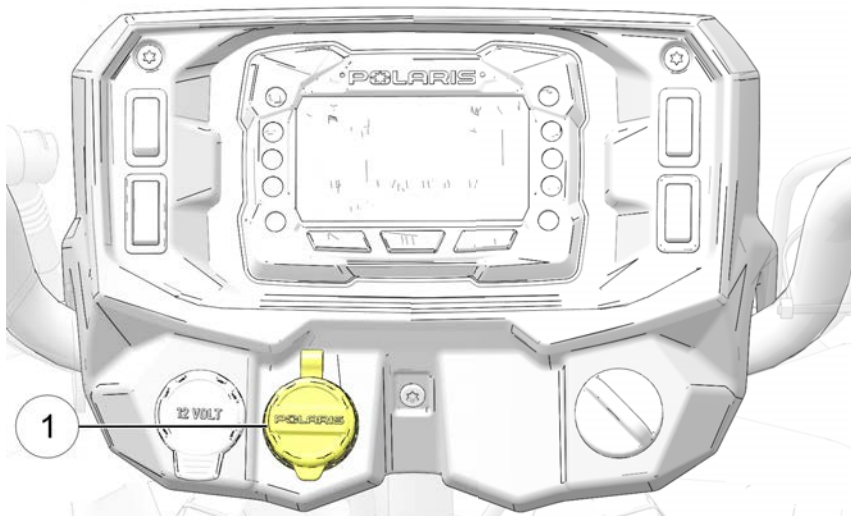

MOSTRADOR DE 7 POL. DO RC (SE EQUIPADO)

VISÃO GERAL DO RIDE COMMAND

⚠ ATENÇÃO

Conduzir distraído pode resultar em perda de controle do veículo, colisões e ferimentos. Recomendamos enfaticamente que você tome muito cuidado ao usar qualquer dispositivo que possa tirar seu foco da trilha. Sua responsabilidade primária é a operação segura de seu veículo. Recomendamos a não utilização de quaisquer dispositivos portáteis durante a operação e encorajamos o uso de sistemas operados por voz quando possível. Esteja ciente de todas as leis locais aplicáveis que possam afetar o uso de dispositivos eletrônicos durante a operação.



Para obter as informações mais recentes sobre o mostrador do Ride Command, incluindo atualizações de software, mapas e trilhas, acesse: <https://ridecommand.polaris.com>.

ANTES DE VOCÊ CONDUZIR

⚠ ATENÇÃO

A falha em prestar atenção na operação de seu veículo poderá resultar em perda de controle, ferimentos ou morte. Sempre se concentre na condução. Não insira informações enquanto opera seu veículo. Alguns recursos são limitados quando o veículo está em movimento.

MOSTRADOR DE 7 POL. DO RC (SE EQUIPADO)

Antes de conduzir com o novo mostrador, faça o seguinte:

- Baixe o aplicativo Polaris RIDE COMMAND na Apple®/Google Play® store e crie sua conta personalizada.
- Verifique o mostrador para garantir que você tenha visíveis os mapas e as trilhas apropriadas para sua área. Para alterar ou atualizar os mapas/trilhas, consulte a página 86.
- As trilhas mudam frequentemente e o arquivo de dados de trilhas é considerado válido apenas por 90 dias após a data de lançamento. Mantenha seus dados de trilhas atualizados. Baixe as trilhas mais recentes em <http://ridecommand.polaris.com>.

AVISO

O uso do mostrador por um período prolongado com o motor do veículo desligado pode descarregar a bateria.

REQUISITOS DE OPERAÇÃO DOS DISPOSITIVOS

A funcionalidade do telefone, emparelhado com este mostrador, depende dos recursos de seu telefone celular.





AVISO

Alguns telefones celulares ou sistemas operacionais não funcionam como mostrado neste manual.

BOTÕES DO RIDE COMMAND



MOSTRADOR DE 7 POL. DO RC (SE EQUIPADO)

BOTÃO	DESCRIÇÃO	FUNÇÃO
	<p>① Controle da interface do usuário (IU) com 5 posições</p>	<p>Move o cursor e coloca o foco na tela do mapa.</p>
	<p>② Botão para cima</p>	<p>Aumenta o zoom ao usar o mapa e rola para cima nas listas de recursos.</p>
	<p>③ Botão Polaris</p>	<p>Abre e fecha o painel emblema.</p>
	<p>④ Botão para baixo</p>	<p>Diminui o zoom ao usar o mapa e rola para baixo nas listas de recursos.</p>
	<p>⑤ Botão voltar</p>	<p>Alterna todas as telas e faz o usuário sair dos menus.</p>

TELA DE INDICADORES

A tela de indicadores é exibida após a partida e serve como sua interface primária ao operar o veículo.

A tela de indicadores é totalmente personalizável e pode ser configurada para exibir tantas informações do veículo quantas você desejar. As opções incluem a velocidade do veículo, a rotação do motor, o nível de combustível, a temperatura do motor, as horas do motor, o odômetro parcial, a tensão da bateria e a bússola.



CONFIGURE A TELA DE INDICADORES

O mostrador permite até quatro telas de indicadores personalizadas. Todas, exceto uma tela, podem ser excluídas; uma sempre permanecerá como a tela padrão.

AVISO

No painel de configuração dos indicadores, os botões do mostrador e os controles manuais não funcionam. Você precisa usar a tela sensível ao toque para alterar as configurações e os layouts das telas.

Siga as instruções abaixo para criar telas de indicadores personalizadas.

1. Pressione o ícone de **engrenagem** no canto inferior direito da tela sensível ao toque.
2. No lado direito do painel de configuração, pressione a guia **Screens** (telas) ① seguido do botão **Add new** (adicionar novo) ②.



MOSTRADOR DE 7 POL. DO RC (SE EQUIPADO)

3. No painel do lado esquerdo, escolha um layout de indicador entre as três opções fornecidas.



ÍCONE	DESCRIÇÃO
③	Dois widgets redondos e até três widgets lineares.
④	Até cinco widgets lineares.
⑤	Quatro widgets redondos.

4. Selecione a guia **Data** (dados) ⑥. À medida que as posições dos widgets à esquerda são selecionadas, a seleção dos itens de dados para preencher essa posição de widget é feita a partir da lista à direita.

Para posições de valor individual, escolha 1 item de dado. Para posições de lista, escolha até 3 ou até 5 itens de dados, dependendo da configuração do layout do indicador selecionado acima.



AVISO

Mantenha o software de seu mostrador atualizado porque mais opções de widget serão disponibilizadas. Para obter mais informações consulte a página 86

MOSTRADOR DE 7 POL. DO RC (SE EQUIPADO)

- Reordene os widgets pressionando e mantendo pressionado o widget e deslizando-o para cima ou para baixo até a posição desejada.



- Clique na marca de verificação verde ou em **Done** (concluído) para fechar o painel de configuração.

MODO VISUALIZAÇÃO DE INDICADORES

Pressione ① para alternar entre os dois modos de visualização de indicadores disponíveis, analógico e digital.



MOSTRADOR DE 7 POL. DO RC (SE EQUIPADO)

BARRA DE ÍCONES

A barra de ícones se localiza na parte superior da tela sensível ao toque e exibe o telefone celular, o fone de ouvido e a conectividade à internet sem fio, o nível de combustível, a bússola e a hora local.

AVISO

A barra de ícones não aparece quando painel emblema está aberto.



ÍCONE	DESCRIÇÃO	FUNÇÃO
①	Indicador de dispositivo móvel	Exibe o ícone caso o dispositivo esteja conectado
②	Indicador de fone de ouvido	Exibe o ícone se o fone de ouvido estiver conectado
③	Intensidade do sinal do celular	Exibe a intensidade atual do sinal do celular
④	Intensidade do sinal da Internet sem fio (se estiver equipado)	Exibe a intensidade atual do sinal da Internet sem fio (se estiver equipado)
⑤	Modo de condução	Exibe o modo de condução atual. Quando em modo padrão, "STD MODE" aparecerá por apenas 10 segundos.
⑥	Controle Ativo de Descida (ADC)	Exibe o ícone se o CAF estiver habilitado
⑦	Nível do combustível	Exibe o percentual de capacidade de combustível atual

MOSTRADOR DE 7 POL. DO RC (SE EQUIPADO)

ÍCONE	DESCRIÇÃO	FUNÇÃO
⑧	Direção do veículo	Exibe a direção do veículo
⑨	Relógio	Exibe a hora atual

PAINEL EMBLEMA

O painel emblema proporciona fácil acesso a recursos usados frequentemente, controles básicos do mostrador e do veículo e uma lista de notificações recentes.



- ① Guia Controls (controles)
- ② Guia Notifications (notificações)
- ③ Modo de condução
- ④ EPS Level Assist (assistente de nível da EPS)
- ⑤ Modo dia/noite do mostrador
- ⑥ Botão All Settings (todas as configurações)
- ⑦ Botão painel emblema
- ⑧ Display Brightness (brilho do mostrador)
- ⑨ Bandeja de aplicativos

ACESSO AO PAINEL EMBLEMA

Há duas formas de abrir o painel emblema pressione o botão **painel emblema**, (logotipo da Polaris) ① na parte superior da tela sensível ao toque ou o botão **menu Polaris** ② à direita do mostrador.



MOSTRADOR DE 7 POL. DO RC (SE EQUIPADO)

BANDEJA DE APLICATIVOS

A Bandeja de aplicativos proporciona fácil acesso aos principais recursos na tela do mostrador. Toque em qualquer um dos ícones relacionados para ir para aquela tela do mostrador. Por exemplo, toque no botão **Maps** (mapas) para navegar até a tela mapa ou pressione o botão **Music** (música) para ir para a tela audio.

CONTROLES

Pressione a guia **Controls** (controles) para alterar o modo do mostrador e o brilho da tela, ativar as manoplas aquecidas e trocar o tipo de combustível.

MOSTRADOR

Na guia Controls (controles), selecione o **Display Mode** (mostrador) entre as opções disponíveis. O modo do mostrador pode ser definido com os modos dia, noite ou automático.

Modo dia



Modo noite



BRILHO DO MOSTRADOR

Na guia Controls (controles), selecione o **Display Brightness** (brilho do mostrador) movendo o controle deslizante da tela sensível ao toque para a esquerda ou para a direita. Pressione a caixa de verificação AUTO (automático) para permitir que a tela se ajuste automaticamente com base nas condições da luz ambiente.

GUIA NOTIFICATIONS

Pressione a guia **Notifications** (notificações) para visualizar os códigos de diagnóstico, o software instalado e as advertências do veículo.

INDICADOR DE SUPERAQUECIMENTO DO MOTOR

Se o motor apresentar excesso de temperatura, uma faixa vermelha aparecerá na parte superior do mostrador indicando: ENGINE OVERHEATING – STOP IMMEDIATELY (superaquecimento do motor – pare imediatamente).

A exibição dessa faixa indica que a operação contínua de seu VTT poderá resultar em sérios danos ao motor.

O sistema de gerenciamento do motor reduz automaticamente a potência do motor e determina uma falha. Desligue o motor imediatamente. Deixe o motor esfriar.



AVISO

Se parecer que o superaquecimento do motor é causado por algo diferente de condições de arrefecimento insuficientes, consulte seu revendedor ou um técnico qualificado para a realização do serviço.

INDICADOR DO FREIO DE ESTACIONAMENTO

Uma notificação do freio de estacionamento deve ser apresentada de forma semelhante ao Indicador de superaquecimento do motor, indicando “RELEASE BRAKES” (soltar freios) se tentar conduzir com o freio de estacionamento engatado. A potência do motor será limitada se o freio de estacionamento estiver engatado enquanto o veículo estiver em movimento.

O sistema de gerenciamento do motor reduz automaticamente a potência do motor e determina uma falha. Se você vir este aviso, pare o veículo e desengate o freio de estacionamento antes de continuar.

A exibição dessa faixa indica que a operação contínua de seu VTT poderá resultar em danos ao sistema de freios ou ao veículo.

ATUALIZAÇÕES DE SOFTWARE E MAPAS REMOTO (SE ESTIVER EQUIPADO)

Mostradores equipados com conectividade Wi-Fi verificam se há atualizações automaticamente quando a conexão a uma rede é bem-sucedida. Quando uma atualização de software está disponível, uma notificação é exibida no mostrador. A notificação solicitará que você baixe e instale a atualização.

PEN DRIVE USB

AVISO

Antes de atualizar o mostrador, exporte sempre suas viagens e seus pontos de passagem existentes para um pen drive USB secundário para evitar sua perda. Não salve no mesmo pen drive USB usado para instalar as atualizações de software. Você precisa usar um pen drive USB vazio para todas as atualizações de software e de mapas.

Para atualizar o software do mostrador, complete as seguintes etapas:

EM SEU COMPUTADOR PESSOAL

AVISO

Para obter a velocidade de download e a estabilidade de conexão ideais, é recomendável ter uma conexão à internet com fio em seu computador pessoal ao baixar as atualizações em seu pen drive USB.

1. Acesse ridecommand.polaris.com.
2. Faça login em sua conta ou crie uma conta nova.
3. Clique em **Garage** (garagem) na barra de menus e selecione **Map & Software Updates** (atualizações de mapa e software) no menu.
4. Na lista de mostradores, clique em **7" ATV (7S)** (VTT 7 pol. ATV [7S]).
5. Siga as instruções na tela para baixar o software ou o mapa mais recente em um pen drive USB (8 GB ou mais).

EM SEU VTT

1. Conecte o pen drive USB na porta USB do veículo e ligue o mostrador.
2. No mostrador do Ride Command, pressione o botão **painel emblema** na parte superior da tela, seguido de **All Settings** (todas as configurações).
3. Selecione **General** (geral) nas guias à esquerda e role para baixo até **Update Software** (atualizar software) ou **Update Maps/Trails** (atualizar mapas/trilhas).

MOSTRADOR DE 7 POL. DO RC (SE EQUIPADO)

4. Selecione o arquivo que você deseja carregar (o mais recente será exibido automaticamente ao lado da versão mais nova detectada no pen drive USB para as atualizações de software).
5. O mostrador irá reiniciar e instalar as atualizações de software ou de mapa.
6. Depois de reiniciar o mostrador e determinar que a atualização foi bem-sucedida, desligue o veículo antes de desconectar o pen drive USB do veículo.

MENSAGENS DE ERRO

Se ocorrer um erro ao atualizar o software ou mapa, execute uma ou todas as ações a seguir para resolver o problema:

1. Certifique-se de usar o pen drive USB recomendado.
2. Remova e reconecte o pen drive USB firmemente.
3. Verifique se os arquivos do mostrador estão dentro de uma pasta no pen drive.
4. Apenas os arquivos do mostrador POLARIS devem estar no pen drive ao efetuar atualizações. Remova quaisquer outros arquivos, se necessário.
5. Formate o pen drive USB em seu computador pessoal usando o sistema de formatação exFAT.
6. Tente um pen drive USB diferente.

HARDWARE USB

ATUALIZAÇÕES DE SOFTWARE

Para atualizações de software, a POLARIS recomenda o uso de um pen drive USB SanDisk, Kingston ou similar com, no mínimo, 1 GB de memória disponível, formatado usando os sistemas de arquivos exFAT. Para obter melhores resultados, remova todos os arquivos do pen drive antes de iniciar o processo de atualização.

ATUALIZAÇÕES DE MAPAS, TRILHAS E PONTOS DE INTERESSE

Para obter atualizações de mapas, trilhas e pontos de interesse, é necessário um pen drive USB de 64 GB ou mais (recomenda-se enfaticamente o uso de um pen drive USB 3.0). O pen drive USB deve ser formatado com exFAT antes de se copiar o arquivo dos mapas nele.

MOSTRADOR DE 7 POL. DO RC (SE EQUIPADO)

RIDE COMMAND+ (SE ESTIVER EQUIPADO)

Seu veículo pode ser equipado com a tecnologia RIDE COMMAND+, o que fornece acesso às informações personalizadas do seu veículo, incluindo integridade do veículo, localizador de veículos e diagnósticos de problemas, junto com diversos recursos através do aplicativo móvel Polaris. Será necessário ter uma conexão de celular para visualizar esses recursos.

Para saber mais sobre o RIDE COMMAND+, incluindo veículos equipados ou compatíveis, recursos específicos, e para acessar o Guia do usuário do RIDE COMMAND+, acesse ridecommand.polaris.com/ridecommand+ ou escaneie o código QR:



Isenção de responsabilidade: RIDE COMMAND+ disponível apenas na América do Norte.

OPERAÇÃO

PRÁTICAS DE OPERAÇÃO SEGURA

 ATENÇÃO

Deixar de operar o veículo adequadamente pode causar uma colisão, perda de controle, acidentes ou capotamento, o que pode resultar em ferimentos graves ou morte. Leia e entenda todas as advertências de segurança indicadas nesta seção de segurança do manual do proprietário.

1. Complete o treinamento em segurança recomendado antes de operar este veículo. Acesse www.atvsafety.org para obter informações sobre cursos de segurança e dicas de condução. Consulte a página 13 para maiores detalhes.
2. Não permita que pessoas com menos de 16 anos conduzam este veículo. Não deixe que ninguém com deficiências cognitivas ou físicas conduza este veículo.
3. Nunca transporte um passageiro em veículos VTT com um assento. Nunca transporte mais de um passageiro em um veículo VTT com dois assentos.
4. A fumaça do escapamento do motor é venenosa. Nunca ligue o motor ou o deixe funcionar em uma área fechada.
5. Antes de operar, saiba como usar o freio auxiliar para situações de emergência (se os freios de serviço ficarem inoperantes).
6. Tome cuidado e conduza a velocidades reduzidas em condições de visibilidade reduzida como nevoeiro, chuva e escuridão. Limpe os faróis frequentemente e troque lâmpadas queimadas imediatamente.
7. Dirija de maneira adequada de acordo com suas habilidades, as habilidades de seu passageiro (se você estiver operando um VTT com dois assentos) e as condições operacionais. Nunca opere em velocidade excessiva. Nunca tente empinar, saltar ou outras proezas. Nunca retire as mãos do guidom durante a operação e sempre mantenha os dois pés nos descansos para os pés.
8. Nunca consuma álcool ou drogas antes ou durante a condução de um VTT.
9. Sempre use pneus de tamanho e tipos especificados para o seu veículo. Sempre mantenha a pressão adequada nos pneus.
10. Nunca opere um VTT danificado. Após qualquer capotamento ou acidente, peça a uma oficina de manutenção qualificada para inspecionar a máquina inteira quanto a possíveis danos.

OPERAÇÃO

11. Nunca conduza o VTT sobre um corpo de água congelado, a menos que tenha verificado primeiro se o gelo é suficientemente espesso para suportar o peso e a força de movimentação do VTT, mais o seu peso e o da carga, juntamente com qualquer outro veículo da sua equipe.
12. Não toque nos componentes do sistema de escape quentes. Sempre mantenha materiais combustíveis afastados do sistema de escape.
13. Sempre retire a chave da ignição quando o veículo não estiver sendo usado para evitar uso não autorizado.

ETIQUETA PARA TRILHAS

Sempre pratique a boa etiqueta ao conduzir. Deixe uma distância segura entre o seu e os outros veículos que circulam na mesma área. Comunique-se com os condutores próximos sinalizando o número de veículos do seu grupo. Ao parar, desloque seu veículo para a borda da trilha, o mais distante possível para permitir que os outros passem com segurança.

CONHEÇA SUA ÁREA DE CONDUÇÃO/TREAD LIGHTLYSM (PEGUE LEVE)

Familiarize-se com todas as leis e regulamentos referentes à operação deste veículo em sua região. Respeite o meio ambiente em que você conduz o veículo. Descubra onde estão as áreas de condução designadas entrando em contato com seu revendedor POLARIS, um clube de pilotagem local ou com as autoridades locais.

Ajude a manter nossas trilhas abertas para o uso de veículos recreativos. Como entusiasta do automobilismo fora de estrada, você representa o esporte e pode ser um bom exemplo (ou um exemplo ruim) para outras pessoas seguirem. Tread LightlySM (pegue leve). Opere com respeito pelo terreno, não jogue lixo no chão e fique sempre nas trilhas destinadas.

PERÍODO DE AMACIAMENTO DO VEÍCULO

O período de amaciamento do seu veículo novo POLARIS ocorre nas primeiras 25 horas de operação ou o tempo necessário para usar dois tanques de gasolina cheios. Nenhum procedimento isolado realizado por você é mais importante que o período de amaciamento adequado. O tratamento cuidadoso de um motor novo e dos componentes do acionamento resultarão em desempenho mais eficiente e em uma vida útil maior para esses componentes. Execute os seguintes procedimentos cuidadosamente.

AVISO

O calor excessivo durante as primeiras três horas de operação danificará as peças do motor com folgas pequenas e os componentes de acionamento. Não opere com aceleração máxima ou altas velocidades durante as primeiras três horas de uso.

O uso de qualquer óleo inadequado pode causar danos graves ao motor. O óleo 4 tempos PS-4 totalmente sintético 5W-50 POLARIS é formulado especificamente para o seu motor de 4 tempos.

AMACIAMENTO DO MOTOR E DO TREM DE FORÇA

1. Abasteça o tanque de combustível com gasolina. Sempre tenha extremo cuidado quando manusear gasolina.
2. Verifique o nível do óleo. Consulte a seção Verificação do nível do óleo para referência. Adicione o óleo recomendado, conforme a necessidade, para manter seu nível no intervalo de operação segura.
3. Dirija lentamente no começo. Selecione uma área aberta que permita que você se familiarize com o manuseio e a operação do veículo.
4. Evite o uso agressivo dos freios.
5. Varie as posições do acelerador. Não opere por muito tempo em marcha lenta.
6. Transporte apenas cargas leves.
7. Verifique regularmente os níveis dos fluidos, controles e áreas indicadas na lista de verificação de inspeção pré-condução.
8. Durante o período de amaciamento, troque o óleo do motor e o filtro a cada 25 horas ou 800 km (o que ocorrer primeiro).

OPERAÇÃO

9. Durante o período de amaciamento, troque o fluido da caixa de câmbio dianteira a cada 25 horas ou 800 km (o que ocorrer primeiro).
10. Durante o período de amaciamento, verifique o nível do fluido da transmissão a cada 25 horas ou 800 km (o que ocorrer primeiro).

AMACIAMENTO DO SISTEMA DE FREIOS

Aplique uma força de frenagem apenas moderada nas primeiras 50 paradas. Uma frenagem agressiva ou excessivamente forçada enquanto o sistema de freios estiver novo poderá danificar os rotores e as pastilhas de freio.

Execute as etapas a seguir em um veículo novo ou a qualquer momento em que as pastilhas de freio forem substituídas no veículo:

1. Em uma área de condução apropriada, reduza lentamente a velocidade do veículo com frenagem moderada (70%), de 50 km/h até 8 km/h. Não pare completamente, para manter o ar fluindo através dos freios.
2. Repita por 10 a 20 ciclos e deixe os freios arrefecerem entre cada ciclo, conduzindo seu veículo aproximadamente por 400 m.
3. Após você ter concluído todos os 20 ciclos, conduza o VTT por algum tempo para arrefecer o sistema de freios para evitar superaquecimento dos freios.
4. Pare o veículo e coloque a transmissão em ESTACIONAMENTO. NÃO acione o freio de estacionamento até que o sistema de freios tenha arrefecido completamente.

AMACIAMENTO DA PVT (EMBLEAGENS/CORREIA)

O amaciamento adequado das embreagens e da correia de transmissão garantirá uma vida útil mais longa e um desempenho melhor. Amacie as embreagens e a correia operando a baixas velocidades durante o período de amaciamento como recomendado. Transporte apenas cargas leves. Evite aceleração agressiva e operação em alta velocidade durante o período de amaciamento.

Se uma correia falhar e você precisar substituí-la, sempre limpe todos os detritos do duto de entrada e de saída da PVT, da embreagem e dos componentes do motor.

LISTA DE VERIFICAÇÃO PRÉ-CONDUÇÃO

Deixar de inspecionar e verificar se o VTT está em condições de operação segura antes de sua utilização aumenta o risco de acidentes. Sempre inspecione o VTT antes de cada uso para certificar-se de que ele esteja em condições seguras de operação.

ITEM	COMENTÁRIOS	PÁGINA
Sistema de freios/curso da alavanca	Certifique-se da operação adequada. Inspeção para proporcionar uma vida útil adequada das pastilhas de freio.	página 44 página 143
Fluido de freio	Certifique-se do nível adequado	página 45 página 49
Freio auxiliar	Certifique-se da operação adequada	página 144
Suspensão dianteira	Inspecione e lubrifique se necessário	–
Suspensão traseira	Inspecione e lubrifique se necessário	–
Direção	Certifique-se da operação livre	–
Pneus	Inspecione a condição e a pressão	página 151
Rodas/fixadores	Inspecione e certifique-se do aperto dos fixadores	página 153
Combustível e óleo	Certifique-se dos níveis adequados	página 132
Nível do líquido de arrefecimento	Certifique-se do nível adequado	página 140
Mangueiras de líquido de arrefecimento	Verifique se há vazamentos	–
Acelerador	Certifique-se da operação adequada	página 36
Interruptores/luzes indicadoras	Verifique a operação	página 53
Interruptor de desligamento do motor	Certifique-se da operação adequada	página 35
Filtro de ar	Inspecione, limpe ou substitua	página 155
Lâmpada do farol	Verifique o funcionamento	página 36
Luz de freio/luz traseira	Verifique o funcionamento	–
Equipamentos de condução	Use capacete, óculos e roupas de proteção aprovados	página 14

OPERAÇÃO

ITEM	COMENTÁRIOS	PÁGINA
Guincho (se estiver equipado)	Inspeccione o cabo e o interruptor	página 111
Gramma e folhas	Remova a grama, folhas, materiais estranhos e outros materiais ou detritos inflamáveis, especialmente os próximos do sistema de escape.	-

PROCEDIMENTOS DE CONDUÇÃO

PROCEDIMENTOS DE CONDUÇÃO PARA NOVOS OPERADORES

1. Conclua um curso de treinamento em segurança certificado. Veja a seção Treinamento em segurança.
2. Use sempre equipamentos de segurança de condução. Consulte a seção Equipamentos de segurança de condução.
3. Execute a inspeção pré-condução.
4. Coloque a transmissão em **ESTACIONAMENTO**.
5. Bloqueie a trava de retenção do freio.
6. Suba no veículo do lado esquerdo.
7. Sente-se ereto com os dois pés apoiados nos descansos para os pés e as duas mãos no guidom.
8. Ligue o motor e deixe-o esquentar.
9. Mude a transmissão para uma marcha.
10. Verifique as proximidades e determine o seu percurso.
11. Solte a trava de retenção do freio.
12. Pressione lentamente o acelerador com o polegar direito e comece a dirigir.
13. Dirija devagar. Pratique manobras e use o acelerador e os freios sobre superfícies niveladas.



FAZER CURVAS COM O VEÍCULO

Ambas as rodas traseiras são sempre acionadas igualmente. Isto significa que a roda externa tem que percorrer uma distância maior que a roda interna ao fazer uma curva, e o pneu interno deve patinar ligeiramente.

1. Reduza a velocidade.
2. Nunca faça uma curva rapidamente ao transportar cargas.
3. Esterce na direção da curva.
4. Mantenha os dois pés apoiados nos descansos para os pés.
5. Incline a parte superior do seu corpo para o lado interno da curva enquanto apoia o peso no descanso para os pés externo. Esta técnica altera o equilíbrio da tração entre as rodas traseiras, permitindo que a curva seja feita suavemente. A mesma técnica de inclinação deve ser usada para fazer curvas em marcha à ré.
6. Pratique a realização de curvas em baixas velocidades antes de tentar fazê-las em maior velocidade.

ATENÇÃO

Fazer curvas de maneira incorreta pode resultar em capotamento do veículo. Nunca faça uma curva repentinamente ou uma curva fechada. Nunca faça uma curva em alta velocidade.

CONDUÇÃO EM SUPERFÍCIES ESCORREGADIAS

ATENÇÃO

Deslizamentos ou derrapagens podem causar perda de controle ou capotamento (se os pneus recuperarem a tração inesperadamente). Ao operar em superfícies escorregadias como gelo ou cascalho solto, reduza a velocidade e tome cuidado extra para reduzir a possibilidade de deslizar ou derrapar fora de controle. Não opere em superfícies excessivamente escorregadias.



Sempre que conduzir em superfícies escorregadias, como trilhas molhadas ou cascalho solto, ou com temperatura de congelamento, siga estas precauções:

1. Não opere em terreno excessivamente irregular, escorregadio ou solto.
2. Reduza a velocidade ao entrar em áreas escorregadias.
3. Acione a tração 4x4 antes que as rodas comecem a perder tração.

AVISO

Podem ocorrer danos graves ao trem de força se a tração 4x4 for acionada com as rodas patinando. Deixe as rodas traseiras pararem de patinar antes de acionar a tração 4x4, ou engate a tração 4x4 antes que comecem a perder tração.

4. Mantenha um alto nível de alerta lendo a trilha e evitando curvas rápidas e bruscas que podem causar derrapagens.
5. Nunca acione os freios durante uma derrapagem. Corrija a derrapagem virando o guidom na direção da derrapagem e deslocando o peso do corpo para frente.

CONDUÇÃO LADEIRA ACIMA

A frenagem e o manuseio são muito afetados quando o veículo é operado em terreno acidentado. O procedimento inadequado poderá causar perda de controle ou capotamento. Sempre que trafegar ladeira acima, siga estas precauções:

1. Sempre acione o ADC antes de subir ou descer uma ladeira.
2. Dirija em linha reta ao subir a ladeira.
3. Evite ladeiras íngremes. **A inclinação máxima é de 25°.**
4. Sempre verifique cuidadosamente o terreno antes de subir qualquer ladeira.
5. Nunca suba ladeiras com superfícies excessivamente escorregadias ou soltas.
6. Mantenha os dois pés apoiados nos descansos para os pés.
7. Desloque o peso do corpo para a subida da ladeira.
8. Prossiga a uma velocidade e aceleração constantes. Abrir o acelerador de repente pode causar o tombamento do VTT para trás.
9. Nunca passe sobre a crista de uma ladeira em alta velocidade. Um obstáculo, uma depressão brusca ou outro veículo ou pessoa poderá estar do outro lado da ladeira.
10. Permaneça alerta e esteja preparado para tomar uma medida de emergência. Isto pode incluir descer rapidamente do veículo.

CONDUÇÃO LADEIRA ABAIXO



Ao conduzir ladeira abaixo, siga estas precauções:

1. Sempre verifique cuidadosamente o terreno antes de descer uma ladeira.
2. Sempre acione o modo ADC antes de subir ou descer uma ladeira.
3. Evite ladeiras íngremes. **A inclinação máxima é de 25°.**
4. Sempre desça uma ladeira com a transmissão em uma marcha para frente. Nunca desça uma ladeira com a transmissão em neutro.
5. Reduza a velocidade. Nunca trafegue ladeira abaixo em alta velocidade.
6. Conduza em linha reta ao descer a ladeira. Evite trafegar ladeira abaixo a um ângulo que possa fazer com que o veículo se incline excessivamente para um dos lados.
7. Desloque o peso do corpo para a subida da ladeira.
8. Acione os freios *levemente* para auxiliar na redução da velocidade. O acionamento firme demais dos freios pode causar o travamento das rodas traseiras, o que poderá causar a perda de controle do veículo.

CONDUÇÃO EM LADEIRAS NA TRANSVERSAL



Não é recomendado conduzir em ladeiras na transversal. O procedimento inadequado poderá causar perda de controle ou capotamento. Evite trafegar na lateral em qualquer ladeira a menos que isso seja absolutamente necessário.

Se cruzar uma ladeira for *inevitável*, siga estas precauções:

1. Reduza a velocidade.
2. Evite trafegar na lateral de uma ladeira íngreme.
3. Incline-se para a ladeira, transferindo o peso da parte superior do seu corpo na direção da ladeira enquanto mantém seus pés nos descansos para os pés.
4. Se o veículo começar a tombar, gire rapidamente a roda dianteira ladeira abaixo, se possível, ou desça do lado da subida *imediatamente!*

OPERAÇÃO

FAZER CURVAS EM UMA LADEIRA (RETORNO DE TRÊS PONTOS)

Se o veículo morrer durante a subida de uma ladeira, nunca desça a ladeira em ré. Use o retorno de três pontos para voltar.

1. Pare e trave o freio de estacionamento enquanto mantém o peso do corpo na direção da subida da ladeira.
2. Sempre mova o interruptor 4x4 para ADC 4x4 antes de subir ou descer uma ladeira. Veja a seção Localização dos interruptores para obter detalhes.
3. Deixe a transmissão em uma marcha de avanço e desligue o motor.
4. Desça do veículo no lado da subida da ladeira ou do lado esquerdo se o veículo estiver apontando em linha reta ladeira acima.
5. Permanecendo ladeira acima fora do veículo, gire o guidom totalmente para a esquerda.
6. Enquanto segura a alavanca do freio, solte a trava do freio de estacionamento e deixe o veículo se movimentar lentamente à sua direita até que aponte perpendicularmente à ladeira ou ligeiramente para baixo.
7. Trave o freio de estacionamento. Suba novamente no veículo do lado da subida da ladeira, mantendo o peso do corpo na direção da subida da ladeira. Ligue o motor com a transmissão ainda em uma marcha para frente.
8. Solte o freio de estacionamento e prossiga *lentamente*, controlando a velocidade com a alavanca do freio até que o veículo esteja em um terreno mais nivelado.

CONDUÇÃO NA ÁGUA

AVISO

Poderão ocorrer danos importantes ao motor se o veículo não for cuidadosamente inspecionado após operação na água. Execute os serviços indicados no capítulo Manutenção. As áreas a seguir necessitam uma atenção especial: óleo do motor, óleo da transmissão, fluido de acionamento de demanda e todas as graxeiras.

Se o veículo tombar ou capotar na água, ou se o motor parar durante ou depois de trafegar na água, será necessário fazer uma revisão antes de ligar o motor. Seu revendedor POLARIS pode realizar esse serviço. Se for impossível levar o veículo sem antes ligar o motor, execute o serviço indicado na seção Imersão do veículo deste manual e leve-o para a realização dos serviços na primeira oportunidade.

Seu VTT pode operar na água com uma profundidade máxima recomendada igual ao fundo dos descansos para os pés.

Siga estes procedimentos ao trafegar na água:

1. Determine a profundidade e a correnteza antes de entrar na água.
2. Escolha um ponto em que as duas margens tenham inclinações graduais.
3. Evite operar em águas profundas ou com correnteza rápida.
4. Teste os freios após sair da água. Acione-os levemente e várias vezes trafegando lentamente ao mesmo tempo. O atrito ajudará a secar as pastilhas.



Se for inevitável trafegar na água a uma profundidade maior do que o nível dos descansos para os pés:

- Prossiga devagar. Evite rochas e obstáculos.
- Equilibre seu peso com cuidado. Evite movimentos bruscos.
- Mantenha uma velocidade constante. Não faça curvas ou paradas repentinas. Não faça mudanças de aceleração repentinas.

CONDUÇÃO SOBRE OBSTÁCULOS



Siga estas precauções ao operar sobre obstáculos:

1. Sempre verifique a existência de obstáculos antes de trafegar em uma área nova.
2. Olhe para frente e aprenda a ler o terreno. Esteja constantemente alerta a riscos como toras, pedras ou galhos baixos.
3. Trafegue lentamente e tenha cuidado extra ao operar em terreno desconhecido. Nem todos os obstáculos são imediatamente visíveis.
4. Nunca tente operar sobre obstáculos grandes, como pedras ou árvores caídas.
5. Se você estiver operando um VTT com dois assentos, sempre peça que o passageiro salte do veículo antes de você operar sobre um obstáculo que possa causar queda do veículo ou capotamento.

CONDUÇÃO EM RÉ



Siga estas precauções ao conduzir em ré:

1. Sempre verifique se há obstáculos ou pessoas atrás do veículo.
2. Evite sempre dar marcha à ré ladeira abaixo.
3. Dê ré lentamente.
4. Acione os freios *levemente* para parar.
5. Evite fazer curvas fechadas.
6. Nunca acione o acelerador bruscamente.
7. Não use o interruptor de cancelamento a menos que seja necessário velocidade adicional das rodas para movimentar o veículo. Use o cancelamento com cuidado porque a velocidade do veículo para trás aumenta consideravelmente. Não opere com o acelerador totalmente aberto. Opere o acelerador apenas o suficiente para manter a velocidade desejada.

AVISO

A operação excessiva do acelerador no modo de limite de velocidade pode causar o acúmulo de combustível no escape, resultando em retorno de chama e/ou danos ao motor.

OPERAÇÃO

LIGAÇÃO DO MOTOR

1. Posicione o veículo sobre uma superfície nivelada ao ar livre ou em uma área bem ventilada.
2. Coloque a transmissão em ESTACIONAMENTO.
3. Trave o freio de estacionamento.
4. Sente no veículo e mova o interruptor de desligamento do motor para FUNCIONAMENTO.

AVISO

Não pressione o acelerador ao ligar o motor.

5. Gire a chave da ignição além da posição LIGADA para acionar o motor de partida. Acione o motor de partida por no máximo cinco segundos, liberando a chave quando o motor ligar.
6. Se o motor não ligar, volte o interruptor de ignição até a posição DESLIGADA e aguarde cinco segundos antes de tentar ligar novamente. Se necessário, ative o motor de partida por mais cinco segundos. Repita este procedimento até que o motor ligue.

AVISO

Operar o veículo imediatamente após a partida poderá causar danos ao motor. Deixe que o motor aqueça por alguns minutos antes de operar o veículo.

OPERAÇÃO EM CLIMA FRIO

Se o veículo for usado o ano inteiro, verifique o nível do óleo com frequência. Um nível do óleo aumentando pode indicar o acúmulo de contaminantes, como água ou combustível em excesso no fundo do cárter. Água no fundo do cárter pode levar a danos ao motor e precisa ser drenada. O acúmulo de água aumenta à medida que a temperatura externa diminui.

DESLIGAMENTO DO MOTOR

1. Solte o acelerador totalmente e freie até parar completamente.
2. Coloque a transmissão em ESTACIONAMENTO.
3. Gire a chave para a posição DESLIGADA.
4. Solte lentamente o pedal do freio e certifique-se de que a transmissão esteja em ESTACIONAMENTO antes de sair do veículo.



Um veículo em movimento pode causar ferimentos graves. Sempre coloque a transmissão em ESTACIONAMENTO antes de desligar o motor.

RECOMENDAÇÕES DE COMBUSTÍVEL

A Polaris recomenda o uso de TOP TIER DETERGENT GASOLINE® fresco sem chumbo de 87 octanas contendo até 10% de etanol adquirido durante a estação de uso do veículo. Este combustível fornecerá o melhor desempenho possível do motor (partida, qualidade de funcionamento, economia de combustível e energia) e durabilidade.

Classificação de octanas

A Polaris recomenda gasolina com classificação mínima de 87 octanas (R +M/2). O uso de gasolina com menos octanas poderá causar danos ao motor.

Conteúdo de etanol

A Polaris recomenda gasolina contendo até 10% de etanol (E10). Níveis mais altos de etanol (por exemplo, E15 e E85) poderão causar danos ao motor.

Gasolina detergente

A Polaris recomenda TOP TIER DETERGENT GASOLINE® para manter o motor mais limpo através da redução de depósitos de carvão, o que pode ajudar a manter o desempenho e a durabilidade do motor. Consulte www.toptiergas.com para obter uma lista de fornecedores de TOP TIER DETERGENT GASOLINE®. Alternativamente, o logotipo mostrado abaixo na bomba de combustível do fornecedor confirmará de a TOP TIER DETERGENT GASOLINE® está sendo oferecida.



Se a TOP TIER DETERGENT GASOLINE® não estiver disponível, a adição de Carbon Clean POLARIS ao tanque de combustível a cada troca de óleo ajudará a reduzir os depósitos de carvão.

OPERAÇÃO

Misturas sazonais

A Polaris recomenda o uso de gasolina comprada durante a estação em que o veículo for usado, especialmente verão e inverno. Entre as estações, as refinarias normalmente mudam a mistura de gasolina para evitar problemas de desempenho do motor induzidos pela temperatura. A mistura de gasolina do inverno melhora a partida do motor com tempo frio e a mistura de gasolina do verão ajuda a impedir problemas de bloqueio por vapor com tempo quente.

ESTACIONAMENTO DO VEÍCULO

1. Pare o veículo em uma superfície nivelada. Quando estacionar dentro de uma garagem ou outra estrutura, certifique-se de que ela seja bem ventilada e que o veículo não esteja próximo de nenhuma fonte de chamas ou fagulhas, incluindo qualquer dispositivo com luzes piloto.
2. Coloque a transmissão em ESTACIONAMENTO.
3. Desligue o motor.
4. Solte lentamente o pedal do freio e certifique-se de que a transmissão esteja em ESTACIONAMENTO (P) antes de sair do veículo.
5. Retire a chave da ignição para impedir o uso não autorizado.

ESTACIONAMENTO EM UMA LADEIRA

Evite estacionar em uma inclinação, se possível. Se isto for inevitável, siga estas precauções:

1. Desligue o motor.
2. Trave o freio de estacionamento.
3. Coloque a transmissão em ESTACIONAMENTO.
4. Sempre bloqueie as rodas traseiras no lado do sentido de descida da ladeira.

TRANSPORTE DE CARGAS

ADVERTÊNCIA DE CARGAS

 ATENÇÃO

Sobrecarregar o veículo, transportar ou rebocar cargas de maneira inadequada pode causar alterações na estabilidade e no manuseio do veículo, o que pode causar perda de controle ou instabilidade no freio, o que pode resultar em ferimentos graves ou morte. Sempre siga estas precauções ao transportar carga:

REDUZA A VELOCIDADE E DEIXE UMA DISTÂNCIA MAIOR PARA FRENAGEM AO TRANSPORTAR CARGAS.

NUNCA ULTRAPASSE O PESO MÁXIMO PERMITIDO do veículo. Ao determinar o peso que você está somando ao veículo, inclua o peso do operador, do passageiro (se você estiver operando um VTT com dois assentos), dos acessórios, das cargas no suporte ou no compartimento de carga, e da carga na barra de engate. O peso combinado desses itens não deve ultrapassar a capacidade máxima de peso.

A DISTRIBUIÇÃO DE PESO DA CARGA deve ser de 1/3 no suporte dianteiro e de 2/3 no suporte traseiro. Ao trafegar em terrenos acidentados ou íngremes, reduza a velocidade e a carga para manter as condições de condução estáveis. O transporte de cargas em apenas um suporte aumenta a possibilidade de capotamento do veículo.

TRANSPORTE AS CARGAS O MAIS BAIXAS POSSÍVEL NOS SUPORTES.

O transporte de cargas altas nos suportes eleva o centro de gravidade do veículo e cria uma condição de operação menos estável.

FIXE TODAS AS CARGAS ANTES DE TRAFEGAR. Cargas inseguras podem criar condições de operação instáveis, o que poderá causar a perda de controle do veículo.

OPERAÇÃO



TRAFEGUE APENAS COM CARGAS ESTÁVEIS E DISPOSTAS COM SEGURANÇA. Ao manusear cargas descentralizadas que não possam ser centralizadas, fixe-as firmemente e opere com um cuidado extra. Sempre fixe a carga de reboque no ponto de engate designado para o seu veículo.

CARGAS PESADAS PODEM CAUSAR PROBLEMAS DE CONTROLE E FRENAGEM. Tenha extremo cuidado ao acionar os freios com o veículo carregado. Evite terrenos ou situações que possam exigir marcha à ré colina abaixo.

TENHA EXTREMO CUIDADO ao trafegar com cargas que se estendem pelas laterais do suporte. A estabilidade e a manobrabilidade podem ser afetadas negativamente, causando o capotamento do veículo.

NÃO BLOQUEIE O FEIXE DO FAROL DIANTEIRO ao transportar cargas no suporte dianteiro.

NÃO TRAFEGUE COM UMA VELOCIDADE SUPERIOR À RECOMENDADA. O veículo nunca deve ultrapassar 16 km/h ao rebocar uma carga sobre uma superfície plana. O veículo nunca deve ultrapassar 8 km/h ao rebocar cargas em terreno irregular, em curvas ou ao subir ou descer uma ladeira.

INSTRUÇÕES DE TRANSPORTE DE CARGAS

Ao transportar uma carga, obedeça ao seguinte:

1. Nunca ultrapasse as capacidades de peso especificadas para seu VTT nas etiquetas de advertência e nas seção de especificações deste manual.
2. **Modelos com suportes:** O peso da carga deve ser distribuído uniformemente, com 1/3 no suporte dianteiro e 2/3 no suporte traseiro, e montada o mais baixa possível.
3. **Todos os modelos:** NUNCA ultrapasse 80 km/h (50 mi/h) quando a carga traseira ultrapassar 34 kg (75 lb) e/ou a carga dianteira for superior a 17 kg (37 lb).
4. Ao trafegar em terrenos acidentados ou íngremes, reduza a velocidade e o peso da carga para manter as condições de condução estáveis.
5. Não obstrua o feixe do farol com a carga.
6. Reduza a velocidade.
7. Use uma marcha de avanço baixa ao transportar ou rebocar cargas pesadas.
8. Sempre opere o veículo com extremo cuidado ao transportar ou rebocar cargas. O equilíbrio, o manuseio e o controle podem ser afetados.

REBOQUE DE CARGAS

Sempre fixe uma carga rebocada no ponto de engate. Remova o engate do VTT quando não estiver rebocando uma carreta. Se estiver rebocando carga, reduza o peso da carga do suporte traseiro pela quantidade do peso sobre o engate.

- A combinação do peso da carga no suporte traseiro e do peso sobre o engate não deve ultrapassar a capacidade do suporte traseiro.
- A carga total (operador, acessórios, carga e peso no engate) não deve ultrapassar a capacidade máxima de peso do veículo.

AVISO

Usar um engate incorreto ou ultrapassar a capacidade máxima de peso sobre o engate pode resultar em danos graves ao veículo. Nunca instale um engate com mais de 10 cm (4 pol.). Nunca instale acessórios automotivos no seu VTT POLARIS. Sempre instale acessórios aprovados pela POLARIS (ou equivalentes) e projetados para uso em VTTs.

REBOQUE DO SEU VEÍCULO

Se for necessário rebocar seu veículo, coloque a transmissão em neutro para ter uma melhor mobilidade e para evitar danos à correia. Sempre fixe o cabo de reboque no anel de reboque dianteiro do veículo desativado. Um condutor deve estar a bordo para esterçar o veículo desativado durante o reboque.

GUIA DO GUINCHO (SE ESTIVER EQUIPADO)

SEGURANÇA DO GUINCHO

Essas instruções e advertências de segurança se aplicam se o seu veículo vier equipado com um guincho ou se você acrescentar um guincho acessório.



O uso inadequado do guincho pode resultar em FERIMENTOS GRAVES ou MORTE. Sempre siga todas as instruções e advertências sobre o guincho neste manual.

Seu guincho pode ter um cabo de aço ou uma corda sintética especialmente projetada. O termo “cabo do guincho” será usado para os dois a menos que haja alguma observação em contrário.

PRECAUÇÕES DE SEGURANÇA DO GUINCHO

1. Leia todas as seções deste manual.
2. Nunca use álcool ou drogas antes ou durante a operação do guincho.
3. Nunca permita que crianças com menos de 16 anos operem o guincho.
4. Use sempre proteção para os olhos e luvas resistentes ao operar o guincho.
5. Sempre mantenha o corpo, o cabelo, as roupas e joias afastados do cabo do guincho, cabo-guia e gancho ao operar o guincho.
6. Nunca tente “sacudir” uma carga acoplada ao guincho com um veículo em movimento. Consulte a seção *Carga de choque* na página 120.
7. Sempre mantenha a área ao redor do veículo, guincho, cabo do guincho e carga livre de pessoas (especialmente crianças) e distrações durante a operação do guincho.
8. Sempre DESLIGUE a ignição do veículo quando ele e o guincho não estiverem mais sendo usados.
9. Certifique-se sempre de que pelo menos cinco (5) voltas inteiras do cabo do guincho estejam sempre enroladas no tambor do guincho. O atrito causado por esse cabo enrolado permite que o tambor puxe o cabo do guincho e desloque a carga.
10. Sempre acione o freio de estacionamento e/ou o mecanismo de estacionamento do veículo para manter o veículo no lugar durante o uso do guincho. Use calços para as rodas, se necessário.

GUIA DO GUINCHO (SE ESTIVER EQUIPADO)

11. Sempre alinhe o veículo e o guincho com a carga diretamente na frente do veículo até o máximo possível. Evite usar o guincho com o seu cabo a um ângulo em relação à linha de centro do veículo que está sendo guinchado sempre que possível.
12. Se guinchar em ângulo for inevitável, siga essas precauções:
 - a. Olhe para o tambor do guincho ocasionalmente. Nunca deixe que o cabo do guincho “empilhe” ou acumule em uma extremidade do tambor do guincho. O excesso de cabo do guincho em uma extremidade do tambor do guincho pode causar danos ao guincho e ao cabo do guincho.
 - b. Se ocorrer empilhamento, pare de usar o guincho. Siga a etapa 15 de operação do guincho para alimentar e rebobinar o cabo uniformemente antes de continuar com a operação do guincho.
13. Nunca guinche para cima ou para baixo em ângulos agudos. Isso pode desestabilizar o veículo que está guinchando e possivelmente fazer com que se desloque sem aviso.
14. Nunca tente guinchar cargas que pesem mais do que a capacidade nominal do guincho.
15. O motor do guincho pode ficar quente durante o uso do guincho. Se você usar o guincho por mais de 45 segundos ou se ele parar durante a operação, interrompa o procedimento e deixe que ele esfrie por 10 minutos antes de usá-lo novamente.
16. Nunca toque, empurre, puxe ou cubra o cabo do guincho ao guinchar uma carga.
17. Nunca deixe o cabo do guincho passar por suas mãos, mesmo usando luvas resistentes.
18. Nunca solte a embreagem do guincho quando o seu cabo estiver sob carga.
19. Nunca use o guincho para elevar ou transportar pessoas.
20. Nunca use o guincho para içar ou suspender uma carga vertical.
21. Sempre inspecione o guincho e o seu cabo antes de cada uso.
22. Nunca guinche totalmente o gancho. Isso pode causar danos aos componentes do guincho.



GUIA DO GUINCHO (SE ESTIVER EQUIPADO)

- Desconecte o controle remoto do veículo quando o guincho não estiver sendo usado para impedir a ativação acidental e o uso por pessoas não autorizadas.
- Nunca passe graxa ou óleo no cabo do guincho. Isso fará com que o cabo do guincho colete detritos que encurtarão sua vida útil.

OPERAÇÃO DO GUINCHO

Leia as Precauções de segurança do guincho nas páginas anteriores antes de usar seu guincho.

DICA

Considere praticar a operação e o uso do guincho antes que precise realmente usá-lo em campo.

ATENÇÃO

O uso inadequado do guincho pode resultar em FERIMENTOS GRAVES ou MORTE. Sempre siga todas as instruções e advertências sobre o guincho neste manual.

Cada situação de guinchamento é única.

- Não tenha pressa para refletir sobre a operação de guinchamento que você está prestes a executar.
 - Prossiga lenta e deliberadamente.
 - Nunca atue rapidamente ou apressadamente durante o uso do guincho.
 - Sempre preste atenção em suas proximidades.
 - Pode ser necessário mudar a estratégia de guinchamento se ela não estiver funcionando.
 - Lembre-se sempre de que seu guincho é muito potente.
 - Há simplesmente algumas situações com as quais você e o guincho não conseguirão lidar. Não tenha receio de pedir a ajuda de outras pessoas quando isso acontecer.
1. Sempre inspecione o veículo, o guincho, o cabo e os controles do guincho quanto a sinais de danos ou necessidade de reparos de peças ou substituição antes de cada uso. *Preste atenção especial ao primeiro metro (3 pés) do cabo do guincho, se o guincho estiver sendo usado (ou se foi usado) para elevar o conjunto de arado acessório.* Substitua imediatamente qualquer cabo danificado ou desgastado.

GUIA DO GUINCHO (SE ESTIVER EQUIPADO)

2. Nunca opere um guincho ou um veículo que precise de reparo ou serviço.
3. Sempre acione o freio de estacionamento e/ou o mecanismo de estacionamento do veículo para manter o veículo no lugar durante o guinchamento. Use calços para as rodas, se necessário.
4. Sempre use a cinta com gancho ao manusear o gancho.

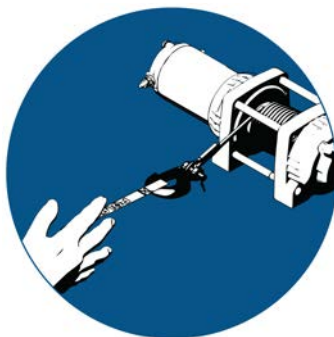

⚠ ATENÇÃO

Nunca coloque os dedos no gancho. Isso poderá causar FERIMENTOS GRAVES.

- Fixe o gancho propriamente dito na carga ou use uma cinta ou corrente de reboque para fixar a carga no cabo do guincho.



DICA

Uma “cinta de reboque” NÃO deve esticar. Uma “cinta de recuperação” é projetada para esticar.

GUIA DO GUINCHO (SE ESTIVER EQUIPADO)

ATENÇÃO

Nunca use uma cinta de recuperação em uma operação de guinchamento devido ao excesso de energia que pode ser liberado se o cabo do guincho se romper. Isso pode causar FERIMENTOS GRAVES ou MORTE. Consulte a seção *Carga de choque* na página 120.

- Nunca enganche o cabo do guincho nele mesmo. Isso danificará o cabo do guincho e poderá causar falha no cabo.

ATENÇÃO

Substitua o cabo do guincho ao primeiro sinal de danos para impedir FERIMENTOS GRAVES ou MORTE em caso de falha. Para sua segurança, sempre substitua as peças do guincho POLARIS (inclusive o cabo), por peças de reposição originais POLARIS disponíveis em seu revendedor autorizado POLARIS ou outro revendedor qualificado.

- Se possível, mantenha o cabo do guincho alinhado com a linha de centro do veículo que realiza o guinchamento. Isso ajudará o enrolamento do cabo do guincho e reduzirá a carga no cabo-guia.
- Ao desatolar um veículo ligando-o a uma árvore, use um item como uma cinta de reboque para não danificar a árvore durante o processo de guinchamento. Correntes e cabos cortantes podem danificar e até mesmo matar árvores. Lembre-se de Tread Lightly® (pegue leve) (treadlightly.org).
- Antes de operar o guincho, certifique-se de que a trava de segurança do gancho do cabo do guincho esteja totalmente assentada quando a carga for fixada.
- Nunca opere o guincho com um uma trava ou gancho danificado. Sempre substitua as peças danificadas antes de usar o guincho.

GUIA DO GUINCHO (SE ESTIVER EQUIPADO)

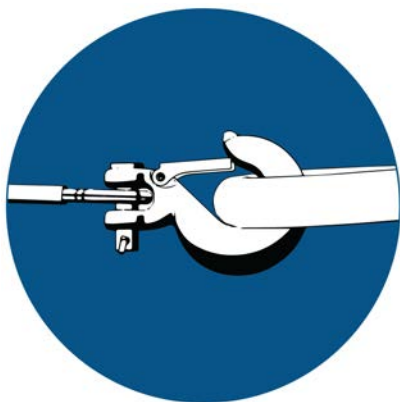

5. Nunca remova a cinta do gancho.
6. Solte a embreagem do guincho e puxe o cabo.
7. Puxar o cabo ao máximo possível maximiza a capacidade de tração do guincho. Certifique-se sempre de que pelo menos cinco (5) voltas inteiras do cabo do guincho estejam sempre enroladas no tambor do guincho. O atrito causado por esse cabo enrolado permite que o tambor puxe o cabo do guincho e desloque a carga.
8. Leia e obedeça as seguintes informações para amortecer o guincho para garantir seu uso seguro.
 - a. Para absorver a energia que poderá ser liberada pelo rompimento do cabo do guincho, coloque sempre um “amortecedor” no cabo do guincho. Um amortecedor pode ser uma jaqueta pesada, lona ou outro objeto denso e macio. Um amortecedor pode absorver boa parte da energia liberada se o cabo do guincho se romper durante a operação de guinchamento. Até mesmo um galho de árvore pode auxiliar como amortecedor se não houver outro item disponível.
 - b. Coloque o amortecedor na parte superior do ponto intermediário do comprimento do cabo do guincho que está sendo desenrolado.
 - c. Quando o cabo estiver muito extenso, pode ser necessário interromper o guinchamento para que o amortecedor possa ser posicionado no novo ponto intermediário do cabo do guincho. Sempre libere a tensão do cabo do guincho antes de reposicionar o amortecedor.
 - d. Evite estar diretamente alinhado com o cabo do guincho sempre que possível. Além disso, nunca permita que outras pessoas fiquem próximas ou alinhadas com o cabo do guincho durante a operação de guinchamento.

GUIA DO GUINCHO (SE ESTIVER EQUIPADO)

9. Nunca enganche o cabo do guincho nele mesmo. Isso danificará o cabo do guincho e poderá causar falha no cabo.
10. Nunca use cintas, correntes ou outros itens de amarração danificados ou desgastados.
11. O ÚNICO momento em que o veículo equipado com o guincho deve se deslocar ao usar o guincho é quando o veículo propriamente dito estiver atolado. O veículo equipado com o guincho NUNCA deve se deslocar para aplicar uma carga de choque no cabo do guincho tentando deslocar um segundo veículo atolado. Consulte a seção Carga de choque na página 120. Para sua segurança, siga sempre essas instruções ao guinchar um veículo solto:
 - a. Solte a embreagem do guincho e desenrole o comprimento necessário do cabo.
 - b. Alinhe o cabo do guincho o mais próximo possível da linha do centro do veículo que está guinchando.
 - c. Fixe o gancho do cabo do guincho no ponto de fixação ou na estrutura do veículo atolado seguindo as instruções deste manual.
 - d. Engate novamente a embreagem no guincho.
 - e. Diminua lentamente a folga do cabo do guincho.
 - f. Selecione a marcha adequada do veículo para tracionar o veículo atoadado na direção do guinchamento.
 - g. Mude para a marcha mais baixa possível no veículo atolado.
 - h. Acelere o veículo lenta e cuidadosamente e guinche ao mesmo tempo para liberar o veículo.
 - i. Pare de guinchar assim que o veículo atolado puder se deslocar sozinho sem a ajuda do guincho.
 - j. Solte o gancho do cabo do guincho.
 - k. Enrole novamente o cabo do guincho uniformemente no tambor seguindo as instruções deste manual.
12. Nunca tente guinchar outro veículo atolado fixando o cabo do guincho em um componente da suspensão, protetor frontal, para-choques ou suporte de carga. Pode ocasionar danos ao veículo. Em vez disso, fixe o guincho a uma parte forte do engate ou estrutura do veículo.
13. Um guinchamento prolongado esgotará a carga da bateria do veículo que realiza a operação. Deixe o motor do veículo que faz o guinchamento funcionando durante a operação do guincho para impedir o esgotamento da bateria em caso de guinchamentos por períodos prolongados.

GUIA DO GUINCHO (SE ESTIVER EQUIPADO)

14. O motor do guincho pode ficar quente durante o uso do guincho. Se você usar o guincho por mais de 45 segundos ou se ele parar durante a operação, interrompa o procedimento e deixe que ele esfrie por 10 minutos antes de usá-lo novamente.
15. Após o término do guinchamento, especialmente se a operação for realizada em ângulo, pode ser necessário redistribuir o cabo do guincho em seu tambor. Você precisará de um assistente para realizar essa tarefa.
 - a. Solte a embreagem do guincho.
 - b. Desenrole o cabo do guincho que está aglomerado irregularmente em uma área.
 - c. Engate novamente a embreagem do guincho.
 - d. Peça a um assistente que estique o cabo do guincho com cerca de 45 kg (100 lb) de tensão usando a cinta do gancho.
 - e. Recolha lentamente o cabo enquanto seu assistente desloca a extremidade do cabo para frente e para trás horizontalmente para distribuir uniformemente o cabo do guincho no tambor.
 - f. Isso reduzirá a possibilidade do cabo do guincho se “prender” entre as camadas inferiores de cabo.

CUIDADOS COM O CABO DO GUINCHO



O uso de um cabo desgastado ou danificado poderá causar falha repentina e FERIMENTOS GRAVES.

Para sua segurança, sempre substitua as peças do guincho POLARIS (inclusive o cabo), por peças de reposição originais POLARIS disponíveis em seu revendedor autorizado POLARIS ou outra pessoa qualificada.

1. Sempre inspecione o guincho antes de cada utilização. Inspeção se há desgaste ou peças soltas, inclusive ferragens de montagem. Nunca use o guincho se alguma peça precisar de reparo ou substituição.
2. Sempre inspecione o cabo do guincho antes de cada utilização. Inspeção se o cabo do guincho apresenta desgaste ou dobras.

Um cabo do guincho dobrado está exibido à direita. Mesmo após ser “endireitado”, esse cabo já foi danificado permanente e seriamente. Interrompa imediatamente o uso do cabo do guincho nessa condição.

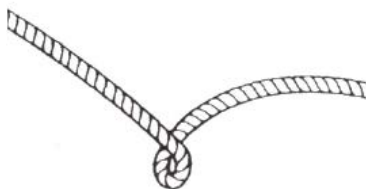

Um cabo do guincho dobrado que foi “endireitado” está exibido à direita. Mesmo que ele pareça utilizável, ele foi danificado permanente e seriamente. Ele não pode mais transmitir a carga que podia antes do dobramento. Interrompa imediatamente o uso do cabo do guincho nessa condição.

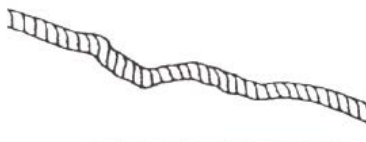

Cabos do guincho sintéticos devem ser inspecionados quanto a sinais de esgarçamento. Substitua o cabo se observar esgarçamento (mostrado a direita). Interrompa imediatamente o uso do cabo do guincho nessa condição. Substitua também o cabo do guincho se houver fibras fundidas ou derretidas. Uma área assim do cabo sintético estará rígida e terá a aparência lisa ou vitrificada. Interrompa imediatamente o uso do cabo do guincho nessa condição.

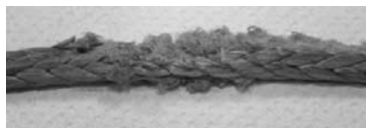

CARGA DE CHOQUE

ATENÇÃO

O cabo do guincho é muito forte, mas **NÃO** foi projetado para cargas dinâmicas ou de “choque”. Cargas de choque podem tensionar o cabo do guincho além de sua capacidade e fazer com que ele se rompa. A extremidade de um cabo do guincho rompido sob cargas tão altas pode causar **FERIMENTOS GRAVES** ou **MORTE** a você ou a pessoas próximas.

Os cabos do guincho são projetados para NÃO absorver energia. Isso é verdadeiro para cabos de aço e cabos sintéticos.

1. Nunca tente “sacudir” uma carga com o guincho. Por exemplo, nunca use a folga do cabo do guincho deslocando o veículo que está realizando o guinchamento na tentativa de deslocar um objeto. Esta é uma prática perigosa. Ela gera altas cargas no guincho que podem ultrapassar a resistência do cabo. Mesmo um veículo se deslocando lentamente pode criar grandes cargas de choque no cabo do guincho.

ATENÇÃO

Podem ocorrer **FERIMENTOS GRAVES** ou **MORTE** devido ao rompimento do cabo do guincho.

2. Nunca **ACIONE** e **DESACIONE** rápida e repetidamente o guincho (“sacudir”). Isso coloca uma carga extra no guincho, no cabo do guincho e gera excesso de calor no motor. Esta é uma forma de aplicar carga de choque.
3. Nunca reboque um veículo ou outro objeto com o seu guincho. O reboque de um objeto com o guincho produz cargas de choque no cabo mesmo ao se rebocar em baixa velocidade. O reboque através do guincho também deixa a força de reboque alta no veículo. Isso pode causar instabilidade no veículo e causar um acidente.
4. Nunca use cintas de recuperação com seu guincho. As cintas de recuperação são projetadas para esticar e podem armazenar energia. Essa energia armazenada na cinta de recuperação é liberada se o cabo do guincho se romper, o que torna o fato ainda mais perigoso. De modo similar, nunca use cordas elásticas tipo “bungie” para o guinchamento.
5. Nunca use o guincho para amarrar um veículo a um reboque ou outro veículo de transporte. Esse tipo de uso também causa cargas de choque que podem danificar o guincho, o cabo do guincho ou os veículos usados.

O cabo do guincho foi projetado e testado para suportar as cargas produzidas pelo motor do guincho quando operador de um veículo em repouso. Lembre-se sempre que o guincho e o cabo do guincho **NÃO** foram projetados para receber cargas de choque.

SEGURANÇA DE SERVIÇO E MANUTENÇÃO DO GUINCHO

ATENÇÃO

O serviço e a manutenção inadequados ou inexistentes do guincho poderão causar FERIMENTOS GRAVES ou MORTE. Sempre siga todas as instruções e advertências sobre o guincho neste manual.

1. Sempre inspecione o guincho antes de cada utilização. Inspeccione se o cabo do guincho apresenta desgaste ou dobras. Verifique também se há desgaste ou peças soltas, inclusive ferragens de montagem.
2. Deixe que o motor do guincho esfrie antes de realizar serviços nele.
3. Nunca trabalhe com o guincho sem primeiro soltar as conexões da bateria para evitar a ativação acidental do guincho.
4. Para sua segurança, sempre substitua as peças do guincho POLARIS (inclusive o cabo), por peças de reposição originais POLARIS disponíveis em seu revendedor autorizado POLARIS ou outra pessoa qualificada.
5. Alguns modelos de guincho usam cabos de aço. Outros guinchos usam cabos sintéticos projetados especialmente para esse fim.
6. Nunca substitua um cabo sintético por um cabo de polímero de qualidade voltada para o consumidor final como os que podem ser comprados em lojas de ferragens. Apesar de parecerem similares, eles **NÃO** são iguais. Cabos de polímero não projetados para o uso com guinchos se esticarão e armazenarão energia em excesso durante a operação de guinchamento.

ATENÇÃO

O rompimento de um cabo esticado sob condições de guinchamento liberará toda a energia armazenada. Isso aumenta as possibilidades de FERIMENTOS GRAVES ou MORTE.

SISTEMAS DE CONTROLE DE EMISSÕES

SISTEMA DE CONTROLE DE EMISSÕES DE RÚIDO

Não modifique os componentes do motor, da admissão ou do escape pois isso pode afetar a conformidade com os requisitos de controle de ruídos da EPA dos EUA (40 CFR 205) e os requisitos de nível de ruído locais.

OPERAÇÃO EM TERRENOS PÚBLICOS NOS EUA

Seu veículo tem um supressor de centelhas testado e qualificado de acordo com o padrão USFS 5100-1a. As leis federais exigem que esse supressor de centelhas seja instalado e esteja funcional quando o veículo for operado em terrenos públicos.

A operação de veículos fora de estrada em terrenos públicos nos EUA é regulamentada pelo 43 CFR 420. As violações estão sujeitas a multas. As regulamentações federais podem ser visualizadas on-line no site <https://ecfr.federalregister.gov/current/title-43/subtitle-B/chapter-II/part-420>.

SISTEMA DE CONTROLE DE EMISSÕES DO CÂRTER

O motor é equipado com um sistema de cárter fechado. Os gases não queimados são forçados a voltar para a câmara de combustão pelo sistema de admissão. Todos os gases de escape saem através do sistema de escapamento.

SISTEMA DE CONTROLE DE EMISSÕES DO ESCAPE

As emissões do escape são controladas pelo projeto do motor. Um sistema de injeção eletrônica de combustível (EFI) controla o fornecimento de combustível. Os componentes do motor e da injeção eletrônica de combustível (EFI) são ajustados em fábrica para se ter um desempenho ideal e não são ajustáveis.

A etiqueta de emissões localiza-se na estrutura dianteira direita do veículo.

INTERFERÊNCIA ELETROMAGNÉTICA

O sistema de ignição por centelhas está em conformidade com a norma canadense ICES-002.

Este veículo está em conformidade com os requisitos de EMC do Regulamento UN ECE 10.

SISTEMAS DE CONTROLE DE EMISSÕES

Radiação não ionizante: Este veículo emite um pouco de energia eletromagnética. Pessoas que usam dispositivos médicos implantados ativos ou não ativos (como dispositivos de controle e monitoramento do coração) devem analisar as limitações de seus dispositivos e as normas aplicáveis para energia eletromagnética e as diretivas aplicáveis a este veículo.

MANUTENÇÃO

MANUTENÇÃO PERIÓDICA

Qualquer pessoa ou oficina de reparo qualificada pode fazer manutenção, substituir ou reparar os sistemas ou dispositivos de controle de emissões do seu veículo. Um revendedor autorizado POLARIS pode realizar qualquer serviço que possa ser necessário para o seu veículo. A POLARIS também recomenda peças POLARIS para a realização de serviços relacionados com emissões, entretanto, podem ser usadas peças equivalentes.

Uma peça fornecida por um fabricante de peças pós-venda que reduza a eficiência dos controles de emissões do veículo poderá violar a Lei do ar limpo. Adulterar o controle de emissões é proibido por lei federal.

Os proprietários são responsáveis pela realização das manutenções agendadas identificadas neste manual do proprietário. A manutenção periódica e cuidadosa o ajudará a manter o veículo em condições seguras e confiáveis. Inspeção, limpe, lubrifique, ajuste e substitua as peças conforme necessário. Quando a inspeção revelar a necessidade de substituição de peças, peças originais POLARIS estão disponíveis em seu revendedor POLARIS. Peças equivalentes podem ser usadas para os serviços relacionados a emissões.

Registre a manutenção e o serviço no Registro de manutenção que começa na página 237. Serviços e ajustes são importantes para a operação correta do veículo. Se você não estiver familiarizado com o procedimento seguro de serviços e ajuste, um revendedor qualificado pode realizar essas operações. Os intervalos de manutenção na tabela a seguir são baseados nas condições médias de condução e em uma velocidade média do veículo de aproximadamente 10 km/h. Os veículos submetidos a uso severo devem ser inspecionados e passar por manutenção com maior frequência.

DEFINIÇÃO DE USO SEVERO

Uso severo é definido como:

- Imersão frequente em lama, água ou areia
- Operação frequente ou prolongada em ambientes com poeira
- Operação de viagens curtas em clima frio
- Uso de altas rotações em corridas ou atividades similares
- Operação prolongada em baixa velocidade ou carga pesada
- Marcha lenta por tempo prolongado

PROGRAMA DE MANUTENÇÃO DA POLARIS

Os intervalos mostrados baseiam-se em veículos operados em condições normais.

Cada intervalo é fornecido em horas e quilômetros (milhas). Os serviços dos itens devem ser feitos no intervalo que ocorrer primeiro.

Continue a consultar os seguintes programas de manutenção nos intervalos fornecidos, à medida que aumentam as horas e os quilômetros (milhas) do veículo.

Os serviços em veículos sujeitos a uso severo devem ser feitos a 50% do intervalo indicado. Exemplos de uso severo: Imersão frequente em lama, água ou areia, uso constante a alta rotação, operação prolongada com carga pesada a baixa velocidade, marcha lenta prolongada e operação com deslocamentos curtos em clima frio.

SERVIÇO DE AMACIAMENTO INICIAL PRIMEIRAS 25 HORAS/800 KM (500 MILHAS)

Sistema de freios	Inspeção inicial do nível do fluido; inspecione se há vazamentos de fluido; adicione o fluido de freio recomendado com um recipiente selado, se necessário. Inspecione o desgaste das pastilhas de freio.
Óleo e filtro do motor	Troque o óleo e o filtro do motor.
Fluido da caixa de câmbio dianteira	Troque o fluido.
Fluido da transmissão	Inspeção inicial do nível do fluido; inspecione se há vazamentos do fluido; adicione lubrificante se necessário.
O período de amaciamento consiste nas primeiras 25 horas de operação. O tratamento cuidadoso de um motor novo e dos componentes do acionamento resultarão em desempenho mais eficiente e em uma vida útil maior para esses componentes. Os itens descritos neste intervalo de serviço precisam ser executados nas primeiras 25 horas de operação. Eles não precisam ser executados a cada 25 horas.	

Os serviços em veículos sujeitos a uso severo devem ser feitos a 50% do intervalo indicado. Exemplos de uso severo: Imersão frequente em lama, água ou areia, uso constante a alta rotação, operação prolongada com carga pesada a baixa velocidade, marcha lenta prolongada e operação com deslocamentos curtos em clima frio.

A CADA 100 HORAS/1.600 KM (1.000 MILHAS) OU ANUALMENTE

Filtro de ar	Substitua o filtro de ar. Certifique-se da instalação correta do filtro e da tampa da caixa do filtro de ar. Inspeccione os dutos e as telas; limpe conforme a necessidade.
Bateria	Verifique os terminais; os terminais devem estar apertados e sem corrosão. Limpe, teste e substitua conforme necessário.
Desgaste da pastilha de freio	Inspeccione; substitua conforme a necessidade.
Embreagens (sem EBS)*	Inspeccione as buchas, roletes, peças de desgaste; limpe; substitua as peças desgastadas.
Sistema de arrefecimento	Inspeção do nível do fluido; inspeccione se há vazamentos do fluido; adicione líquido de arrefecimento se necessário. Inspeccione sazonalmente a qualidade do líquido de arrefecimento; faça um teste de pressão no sistema anualmente.
Correia de transmissão	Inspeccione; substitua conforme a necessidade.
Respiro do motor	Inspeccione; limpe; substitua se necessário.
Óleo e filtro do motor	Troque o óleo e o filtro do motor. <i>Esse intervalo se aplica apenas aos seguintes números dos modelos. Todos os outros números de modelos devem seguir o intervalo de 200 horas/3.200 km (2.000 milhas) do óleo do motor e filtro.</i> A24SEE57B1, A24SEE57B3, A24SEE57B6, A24SEE57B9, A24SEK57A4, A24SEZ57BG, A24SHR57AM
Tubo/silencioso do escapamento	Inspeccione se há vazamentos ou danos.
Fluido da caixa de câmbio dianteira	Verifique o fluido.

MANUTENÇÃO

A CADA 100 HORAS/1.600 KM (1.000 MILHAS) OU ANUALMENTE

Sistema de combustível*	Ligue e desligue a chave para pressurizar a bomba de combustível; verifique se há vazamentos nas conexões do sistema de combustível, verifique se há vazamentos no bujão de abastecimento.
Lubrificação geral	Localize todas as conexões aplicáveis e lubrifique.
Freio de estacionamento	Inspeção e ajuste conforme a necessidade.
Supressor de centelhas	Limpe.
Componentes da suspensão*	Inspeção as barras da direção, rolamentos das rodas, buchas da suspensão e juntas esféricas em relação a componentes soltos ou desgastados; substitua conforme a necessidade. Inspeção os amortecedores em relação a vazamentos ou danos.
Cabo do acelerador (se aplicável)*	Inspeção; ajuste; substitua se necessário.
Fluido da transmissão	Verifique o fluido.
Fiação	Inspeção em relação a desgaste, roteamento e retenção.
*Peça a um revendedor autorizado Polaris ou outra pessoa qualificada para realizar esses serviços.	

Os serviços em veículos sujeitos a uso severo devem ser feitos a 50% do intervalo indicado. Exemplos de uso severo: Imersão frequente em lama, água ou areia, uso constante a alta rotação, operação prolongada com carga pesada a baixa velocidade, marcha lenta prolongada e operação com deslocamentos curtos em clima frio.

INTERVALOS DE MANUTENÇÃO ADICIONAIS

A cada 200 horas/ 3.200 km (2.000 milhas)	Embreagens (EBS)*	Inspeção as buchas, roletes, peças de desgaste; limpe; substitua as peças desgastadas.
	Óleo e filtro do motor	Troque o óleo e o filtro do motor.
	Fluido da caixa de câmbio dianteira	Troque o fluido.
	Amortecedores*	Inspeção; substitua ou recondição (se aplicável) conforme a necessidade.
	Velas de ignição	Inspeção; substitua conforme a necessidade.
	Fluido da transmissão	Troque o fluido.
A cada 500 horas/ 8.000 km (5.000 milhas)	Folga da válvula*	Inspeção; ajuste conforme a necessidade.
A cada 24 meses/2 anos	Fluido de freio	Troque o fluido.
A cada 60 meses/5 anos	Líquido de arrefecimento	Troque o fluido.
*Peça a um revendedor autorizado Polaris ou outra pessoa qualificada para realizar esses serviços.		

GUIA DE LUBRIFICAÇÃO

Verifique e lubrifique todos os componentes nos intervalos indicados no Programa de manutenção da POLARIS na página 126. Os itens não listados na tabela devem ser lubrificados no intervalo geral de lubrificação.

Os braços A e os braços de controle inferiores são lubrificados na fábrica e não é necessária lubrificação adicional. Porém, se esses componentes forem sujeitos a uso intensivo, foram fornecidas graxas zerk para lubrificação adicional a critério do usuário.

ITEM	LUBRIFICAÇÃO	CAPACIDADE	PROCEDIMENTO DE INSPEÇÃO
Óleo do motor (450/570)	Óleo 4 tempos PS-4 5W-50	1,9 L (2 quartos)	Mantenha o nível na faixa segura na vareta.
Fluido de freio	Fluido de freio DOT 4	–	Mantenha o nível entre as linhas de abastecimento.
Óleo da transmissão	Fluido de transmissão e lubrificante da caixa de câmbio AGL	948 mL (32 onças)	Mantenha o nível na parte inferior da rosca do orifício de abastecimento.
Fluido da caixa de câmbio dianteira (acionamento de demanda)	Acionamento de demanda	265 mL (9 onças)	Mantenha o nível na parte inferior da rosca do orifício de abastecimento.
Eixo de transmissão dianteiro	Graxa da junta universal	–	Graxas (3 bombeadas no máximo) a cada 804 km (500 milhas), antes de longos períodos de armazenamento ou depois de lavar com pressão ou mergulhar.

ÓLEO DO MOTOR

ATENÇÃO

A operação do veículo com óleo do motor insuficiente, deteriorado ou contaminado causará desgaste acelerado e pode resultar em engripamento do motor, acidentes e ferimentos.

Sempre verifique e troque o óleo do motor nos intervalos indicados no Programa de manutenção da Polaris. Use sempre o óleo de motor recomendado.

Preste atenção especial ao nível do óleo. O aumento do nível do óleo em clima frio pode indicar o acúmulo de contaminantes no reservatório de óleo ou cárter. Troque o óleo imediatamente se o nível começar a subir. Monitore o nível do óleo e se ele continuar a subir, descontinue o uso e determine a causa. Seu revendedor autorizado pode ajudá-lo.

RECOMENDAÇÕES DE ÓLEO

IMPORTANTE

Sempre troque o filtro de óleo ao trocar o óleo do motor.

A POLARIS recomenda o uso do óleo 4 tempos PS-4 totalmente sintético 5W-50 ou um óleo similar para este motor. Pode ser necessário trocar o óleo com maior frequência se não for usado um óleo POLARIS. Sempre use óleo 5W-50. Siga as recomendações do fabricante para a operação em temperatura ambiente.

Consulte a seção Guia de lubrificação para obter as recomendações de fluidos e as capacidades.

IMPORTANTE

Misturar marcas ou usar um óleo não recomendado pode causar danos graves ao motor. Use sempre o óleo recomendado. Nunca substitua ou misture marcas de óleo.

VERIFICAÇÃO DO NÍVEL DO ÓLEO

IMPORTANTE

Verifique o nível do óleo quando o motor estiver frio. Nunca verifique o óleo com o motor em funcionamento, caso contrário, poderão ocorrer danos à vareta de nível e/ou ao motor.

Para verificar o nível do óleo, faça o seguinte:

1. Posicione o veículo sobre uma superfície plana. Coloque a transmissão em ESTACIONAMENTO (P) e trave o freio de estacionamento.
2. Acesse a vareta de óleo e o tubo de abastecimento no lado direito do VTT ①. Remova a vareta. Limpe-a com um pano limpo.
3. Reinstale e aperte a vareta.
4. Remova a vareta e verifique o nível do óleo.
5. Adicione o lubrificante recomendado conforme a necessidade. Mantenha o nível do óleo na faixa de operação segura entre as marcas FULL (cheio) e ADD (adicionar). NÃO encha demais.
6. Reinstale e aperte a vareta.

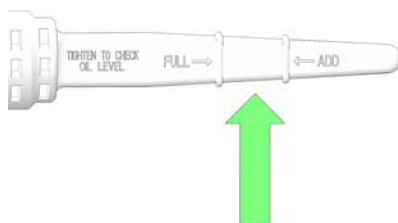
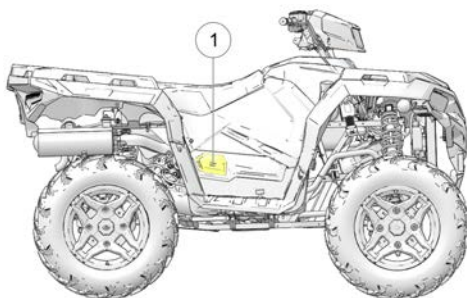

TROCA DO ÓLEO E DO FILTRO

IMPORTANTE

Sempre troque o filtro de óleo ao trocar o óleo do motor.

O óleo do motor e o filtro de óleo devem ser trocados de acordo com o Programa de manutenção da Polaris. Consulte a seção Guia de lubrificação para obter as recomendações de fluidos e as capacidades.

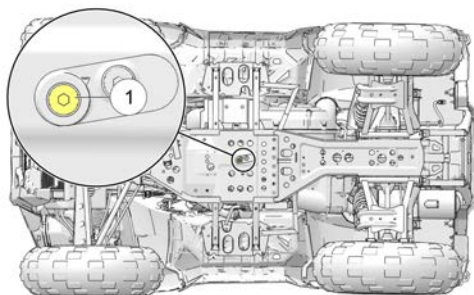

1. Posicione o veículo sobre uma superfície plana.
2. Coloque a transmissão em ESTACIONAMENTO (P) e trave o freio de estacionamento.
3. Limpe a área ao redor do bocal de drenagem ①.
4. Coloque uma bandeja sob o cárter.
5. Remova o bocal de drenagem ① e a arruela. Deixe que o óleo drene totalmente.

⚠ CUIDADO

O óleo quente pode causar queimaduras na pele. Não deixe que o óleo quente entre em contato com a pele.

6. Instale uma nova arruela de vedação no bocal de drenagem. As superfícies de vedação no bocal de drenagem e no cárter devem estar limpas e livres de rebarbas, entalhes ou arranhões.
7. Reinstale o bocal de drenagem. Aperte conforme o torque especificado.

TORQUE

Bocal de drenagem:
16 N·m

MANUTENÇÃO

- Coloque uma bandeja de drenagem de óleo e panos de limpeza debaixo do filtro de óleo.

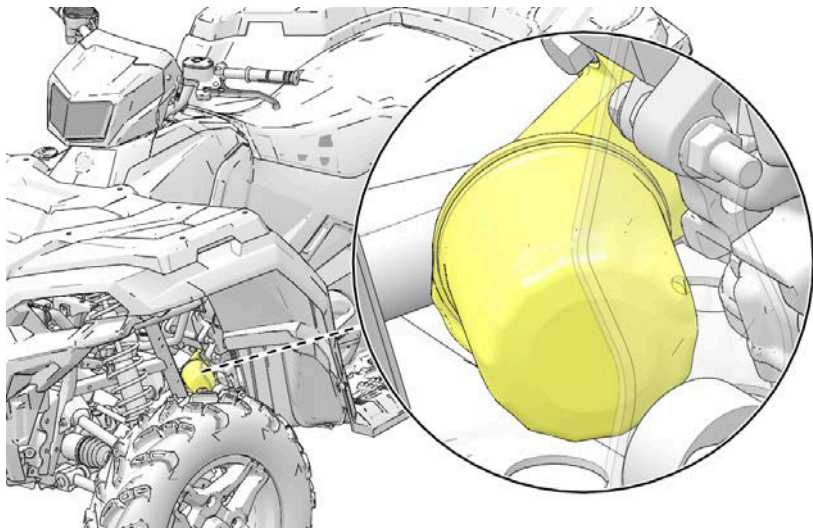

- Usando uma chave de filtro de óleo (disponível em seu revendedor Polaris), gire o filtro no sentido anti-horário para removê-lo.

Chave de filtro de óleo
PU-50105

- Usando um pano limpo e seco, limpe a superfície de vedação do filtro no cárter.
- Lubrifique o anel em "O" do novo filtro com um filme de óleo de motor novo. Certifique-se de que os anéis em "O" estejam em boas condições.
- Instale o filtro novo e gire-o à mão no sentido horário até que a junta do filtro toque a superfície de vedação e, em seguida, vire mais 3/4 de volta.
- Remova o painel de acesso ao motor no lado direito do veículo.

14. Remova a vareta. Adicione o lubrificante recomendado pela Polaris conforme necessário para que o nível do óleo fique dentro da faixa SAFE (faixa de operação segura) na vareta de nível. NÃO encha demais.

CAPACIDADE DE FLUIDO

Lubrificante recomendado:

Óleo de motor sintético 4 tempos Polaris PS-4

Capacidade:

1,9 L

15. Reinstale a vareta.
16. Ligue o motor. Deixe-o em marcha lenta por um a dois minutos.
17. Desligue o motor e verifique se há vazamentos.
18. Verifique o nível do óleo. Adicione óleo de motor conforme a necessidade para que o nível chegue até a marca superior na vareta. Consulte a seção Verificação do nível do óleo para obter o procedimento adequado.
19. Descarte corretamente o óleo e o filtro usados.

ÓLEO DA TRANSMISSÃO

Sempre verifique e troque o óleo da transmissão nos intervalos indicados no Programa de manutenção da Polaris. Consulte a seção Guia de lubrificação para obter as recomendações de fluidos e as capacidades. Mantenha o nível do óleo na parte inferior do furo do bujão de abastecimento. O bujão de abastecimento se localiza no lado esquerdo do VTT, atrás do vão do pé. O bujão de drenagem se localiza no lado direito do veículo.

VERIFICAÇÃO DO ÓLEO

1. Remova o bujão de abastecimento
 - ①. Verifique o nível do óleo. O óleo deve alcançar a parte inferior da rosca do orifício de abastecimento.
2. Adicione lentamente o fluido recomendado conforme a necessidade para colocar o nível na parte inferior da rosca do orifício de abastecimento.
3. Reinstale o bujão de abastecimento. Aperte conforme o torque especificado.

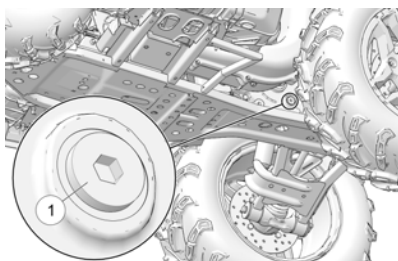

TORQUE

Bujão de abastecimento:
16 N·m

TROCA DO ÓLEO

1. Coloque uma bandeja sob a caixa de câmbio. Remova o bujão de drenagem ②. Deixe que o óleo drene totalmente.
2. Limpe e reinstale o bujão de drenagem. Aperte conforme o torque especificado.
3. Remova o bujão de abastecimento. Adicione lentamente a quantidade apropriada do óleo recomendado. O óleo deve alcançar a parte inferior da rosca do orifício de abastecimento.

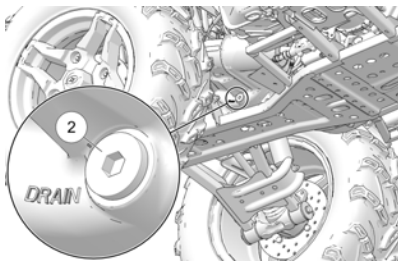

CAPACIDADE DE FLUIDO

Lubrificante recomendado:

Lubrificante da caixa de câmbio Polaris AGL

Capacidade:**948 mL**

4. Reinstale o bujão de abastecimento. Aperte conforme o torque especificado.
5. Verifique se há vazamentos.
6. Descarte corretamente o óleo usado.

TORQUE

Bujão de drenagem:

16 N·m

FLUIDO DA CAIXA DE CÂMBIO DIANTEIRA (ACIONAMENTO DE DEMANDA)

Sempre verifique e troque o fluido de acionamento de demanda nos intervalos indicados na Tabela de Programa de manutenção da POLARIS.

Troque o fluido da caixa de câmbio dianteira a cada 25 horas caso a unidade ADC seja exposta a uso intensivo. Uso intensivo inclui qualquer das seguintes situações:

- operação no modo ADC por períodos prolongados
- operação constante do ADC em terreno irregular ou montanhoso
- ADC é o modo primário de operação com tração em todas as rodas

AVISO

Se a caixa de câmbio dianteira produzir ruído excessivo durante a operação do ADC, troque o fluido de acionamento de demanda. Se o ruído continuar, consulte seu revendedor POLARIS ou outra pessoa de serviço qualificada para este serviço.

Use o fluido recomendado. O uso de outros fluidos pode resultar em funcionamento inadequado dos componentes. Mantenha o nível do fluido na parte inferior da rosca do orifício de abastecimento. O bujão de abastecimento se localiza no lado direito da unidade de acionamento de demanda. O bujão de drenagem se localiza no lado inferior direito da unidade.

VERIFICAÇÃO DO FLUIDO

1. Posicione o veículo sobre uma superfície plana. Coloque a transmissão em ESTACIONAMENTO (P) e trave o freio de estacionamento.
2. Remova o bужão de abastecimento ①. Verifique o nível do fluido certificando-se de que alcance a parte inferior da rosca do orifício de abastecimento.
3. Adicione o fluido recomendado conforme a necessidade para colocar o nível na parte inferior da rosca do orifício de abastecimento.

CAPACIDADE DE FLUIDO

Lubrificante recomendado:

Fluido de acionamento de demanda Polaris

Capacidade:

265 mL

4. Reinstale o bужão de abastecimento. Aperte conforme o torque especificado.

TORQUE

Bужão de abastecimento:

26 N·m

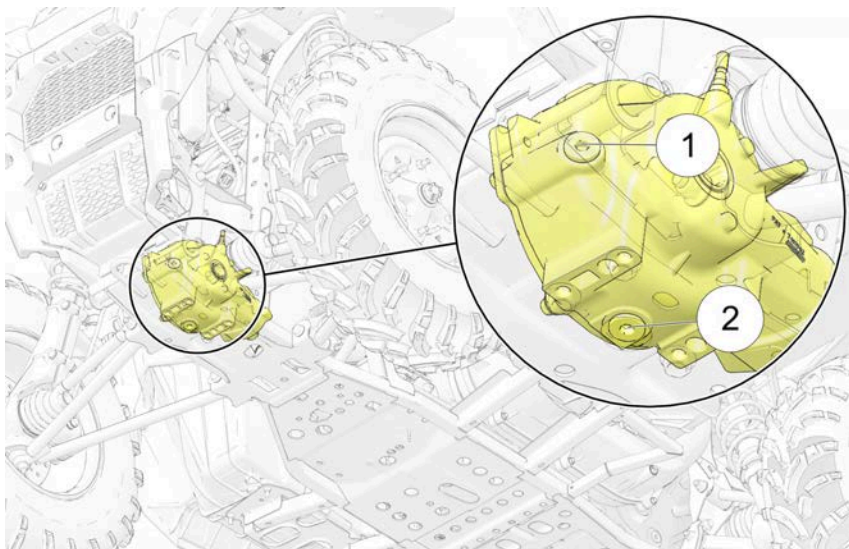

TROCA DO FLUIDO

1. Posicione o veículo sobre uma superfície plana. Coloque a transmissão em ESTACIONAMENTO (P) e trave o freio de estacionamento.
2. Remova o bujão de abastecimento.
3. Coloque uma bandeja sob a unidade de acionamento de demanda. Remova o bujão de drenagem ②. Deixe que o fluido drene totalmente.
4. Limpe e reinstale o bujão de drenagem. Aperte conforme o torque especificado.
5. Adicione a quantidade apropriada do fluido recomendado. Certifique-se de que o óleo alcance a parte inferior da rosca do orifício de abastecimento.
6. Reinstale o bujão de abastecimento. Aperte conforme o torque especificado.
7. Verifique se há vazamentos.
8. Descarte corretamente o fluido usado.

TORQUE

Bujão de drenagem:
26 N·m

UNIDADE DA DIREÇÃO ELETRÔNICA

Se o seu modelo estiver equipado com direção eletrônica, limpe frequentemente as áreas ao redor ou sobre a parte inferior da unidade da direção eletrônica para permitir um arrefecimento apropriado. Limpe essas áreas cuidadosamente.

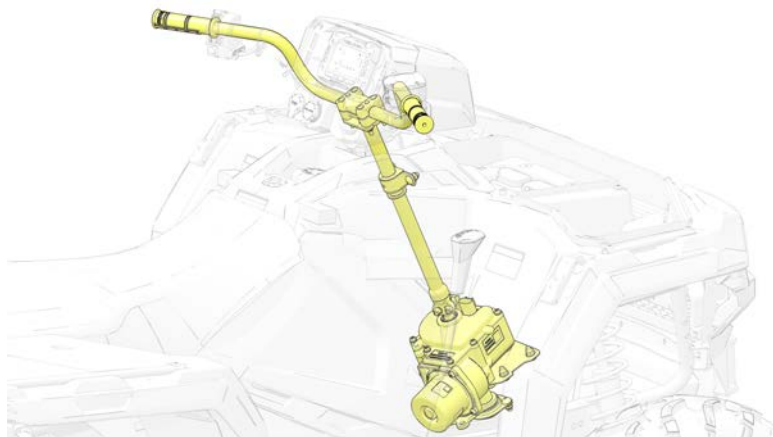

CONJUNTO DA DIREÇÃO

O conjunto da direção do VTT deve ser verificado periodicamente em relação a porcas e parafusos soltos. Se forem encontrados porcas e parafusos soltos, consulte seu revendedor autorizado ou outra pessoa de serviço qualificada antes de operar o veículo.

SISTEMA DE ARREFECIMENTO

O nível do líquido de arrefecimento do motor é controlado, ou mantido, pelo sistema de recuperação. Os componentes do sistema de recuperação são o reservatório de expansão, o gargalo de abastecimento do radiador, a tampa de pressão do radiador e mangueira de conexão.

Conforme a temperatura de operação do líquido de arrefecimento aumenta, o líquido de arrefecimento em excesso e em expansão (aquecido) é forçado para fora do motor, além da tampa de pressão, e entra no reservatório de expansão. Conforme a temperatura do líquido de arrefecimento do motor diminui, o líquido de arrefecimento em contração (resfriado) é sugado de volta do reservatório, além da tampa de pressão, e entra no radiador.

Uma pequena queda do nível do líquido de arrefecimento em veículos novos é normal, pois o sistema está purgando o ar aprisionado. Verifique o nível do líquido de arrefecimento e mantenha conforme recomendado adicionando líquido no reservatório de expansão.

A POLARIS recomenda o uso do Premix 50/50 anticongelante POLARIS. Esse anticongelante já é pré-misturado e pronto para o uso. Não o dilua com água. Consulte a seção Produtos Polaris para informar-se sobre os números de peça.

RESERVATÓRIO DE EXPANSÃO DO LÍQUIDO DE ARREFECIMENTO

O nível do fluido no reservatório de expansão pode ser acessado do vão da roda dianteira esquerda.

1. Veja o nível do fluido no reservatório.
2. Se o nível estiver baixo, remova a tampa do reservatório e adicione líquido de arrefecimento conforme necessário. Mantenha o nível do líquido de arrefecimento entre as marcas mínima e máxima do reservatório (quando o fluido/motor estiver frio).
3. Reinstale a tampa.
4. Feche e fixe o compartimento de carga dianteiro e a tampa.

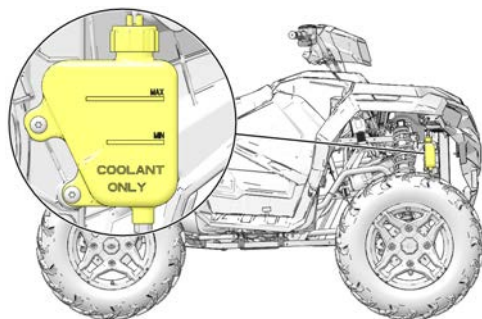

LÍQUIDO DE ARREFECIMENTO DO RADIADOR

Para garantir que o líquido de arrefecimento mantenha sua capacidade de proteger o motor, nós recomendamos que o sistema seja totalmente drenado a cada cinco (5) e que seja acrescentado um anticongelante Premix 50/50 novo.

Sempre que o sistema de arrefecimento for drenado para manutenção ou reparo, troque o líquido de arrefecimento por Premix 50/50 anticongelante novo. Se o reservatório de expansão ficar seco, verifique o nível no radiador. Adicione líquido de arrefecimento conforme necessário.



O escape de vapor pode causar queimaduras. Nunca remova a tampa de pressão com o motor quente ou morno. Deixe sempre que o motor esfrie antes de remover a tampa de pressão.

1. Acesse a tampa de pressão debaixo do compartimento de carga dianteiro. Consulte a seção Compartimento dianteiro para obter detalhes.
2. Remova a tampa de pressão.
3. Usando um funil, adicione líquido de arrefecimento lentamente através do gargalo de abastecimento do radiador.
4. Reinstale a tampa de pressão. O uso de uma tampa de pressão não padronizada não permitirá que o sistema de expansão funcione corretamente. Seu revendedor POLARIS pode fornecer a peça de reposição correta.
5. Feche e fixe o compartimento de carga dianteiro e a tampa.

FREIOS

FREIO DE MÃO

 CUIDADO

Os discos de freio podem ficar extremamente quentes após seu funcionamento. Deixe que os discos esfriem antes de executar qualquer manutenção para evitar o risco de queimaduras.

Os freios dianteiros e traseiros são de discos hidráulicos acionados pela movimentação de uma única alavanca do freio na direção do guidom. Esses freios são autoajustáveis.

Em operação normal, o diafragma se estende para o reservatório à medida que o nível do fluido diminui. O diafragma está no interior, debaixo da tampa do reservatório, integrado na vedação do cilindro-mestre. Se o nível do fluido estiver baixo e o diafragma não se estender, é provável que haja um vazamento e que o diafragma tenha que ser trocado. Para garantir a operação apropriada do diafragma, abasteça o reservatório conforme a necessidade sempre que a tampa estiver solta ou for removida. Não encha demais.

 ATENÇÃO

Um cilindro-mestre cheio demais poderá causar resistência à frenagem ou travamento do freio, o que poderá resultar em ferimentos graves ou morte. Mantenha o fluido de freio no nível recomendado. Não encha demais.

As verificações a seguir são recomendadas para manter o sistema de freios em boas condições de operação. Verifique com maior frequência se os freios forem usados intensivamente em operação normal.

1. Sempre mantenha o fluido de freio em um nível adequado. Consulte a seção Cilindro-mestre/fluido de freio para obter detalhes.
2. Verifique se há vazamentos no sistema de freios.
3. Verifique se o curso do pedal do freio está excessivo ou esponjoso.
4. Verifique se há desgaste, danos ou ausência das pastilhas de freio. Troque as pastilhas de freio quando estiverem desgastadas até 0,762 mm (0,030 pol.).
5. Verifique a segurança e a condição da superfície do disco. Limpe a graxa que houver usando álcool ou um limpador de freio recomendado. Não use lubrificantes em spray ou outros produtos à base de petróleo. Se você descobrir algum dano (trincas, corrosão excessiva, empenamento), consulte seu revendedor para serviços antes de operar o veículo.

PEDAL DE FREIO AUXILIAR

O sistema de freio auxiliar hidráulico não requer ajustes. Verifique o nível do fluido de freio do sistema de freios auxiliar com frequência. Consulte a página 49 para obter mais informações.

REMOÇÃO DO PAINEL LATERAL/ VÃO DO PÉ

REMOÇÃO DO PAINEL LATERAL ESQUERDO/ VÃO DO PÉ

1. Remova o assento.
2. Use o alicate multifuncional (incluído no kit de ferramentas de seu veículo) para remover os quatro rebites por pressão do painel lateral/painel de encerramento.

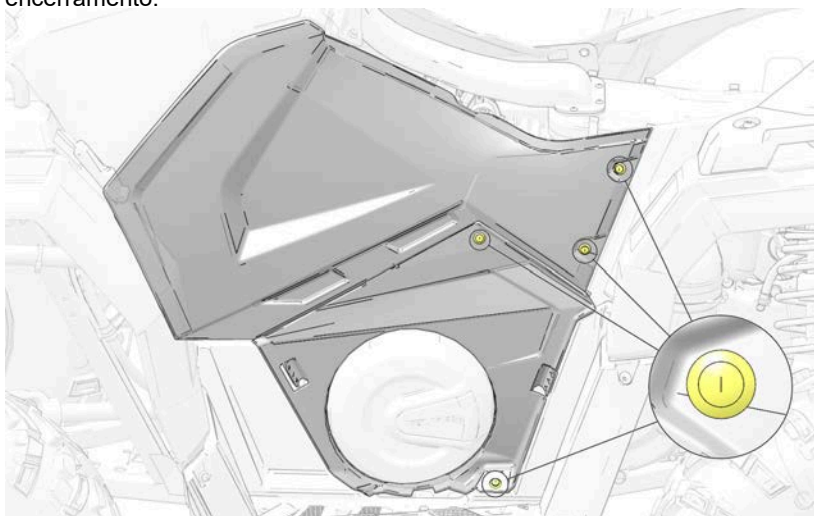

3. Segure na parte traseira do painel lateral. Com um movimento firme, puxe o painel lateral para fora para desencaixá-lo do veículo.

4. Puxe cada trava do painel de encerramento e puxe o painel para baixo para desencaixá-lo do veículo.

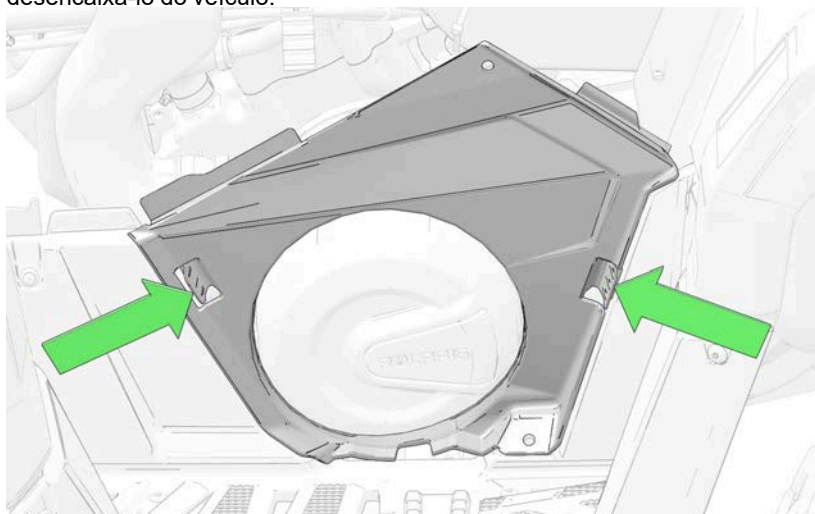

MANUTENÇÃO

5. Remova os dois parafusos e os dois rebites por pressão do vão do pé.

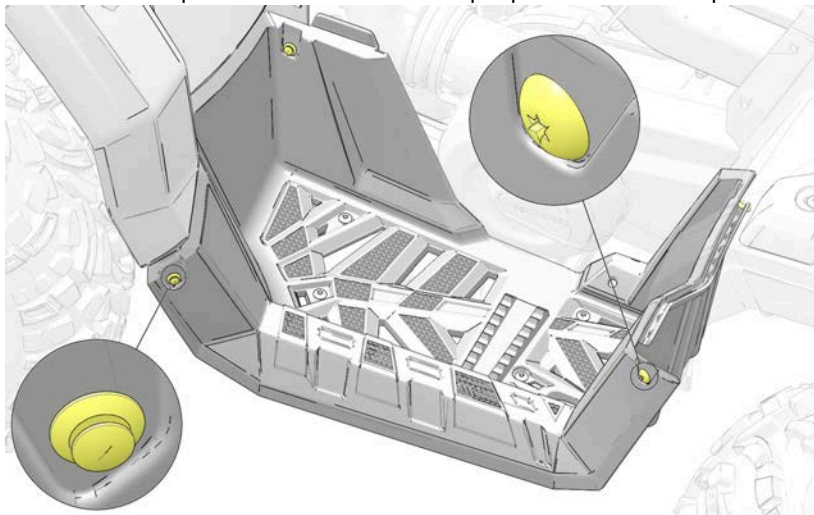

6. Remova os quatro parafusos e porcas da parte inferior do vão do pé. Puxe o vão do pé para baixo e para fora para desencaixá-lo do veículo.

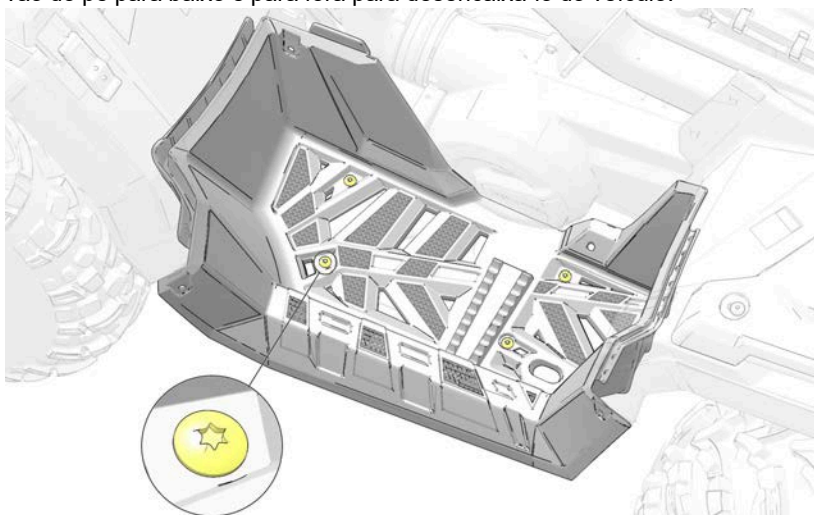

REMOÇÃO DO PAINEL LATERAL DIREITO/ VÃO DO PÉ

1. Remova o assento.
2. Use o alicate multifuncional (incluído no kit de ferramentas de seu veículo) para remover os dois rebites por pressão do painel lateral.

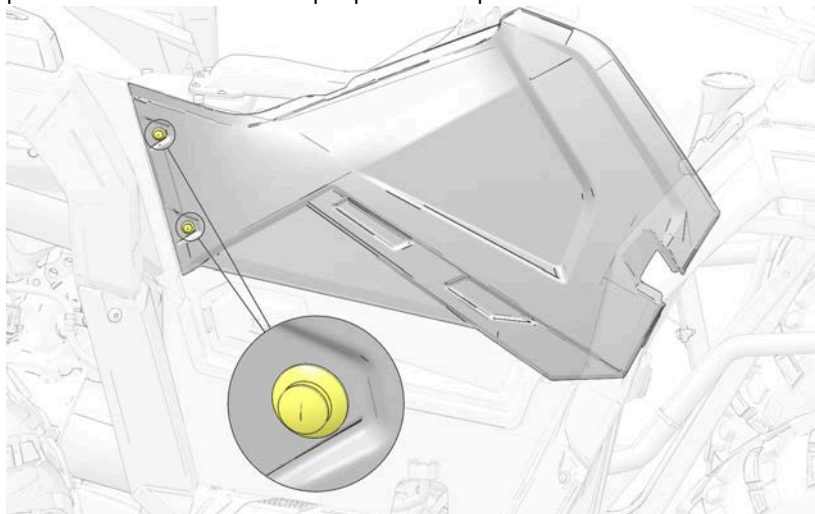

3. Segure na parte traseira do painel lateral. Com um movimento firme, puxe o painel lateral para fora para desencaixá-lo do veículo.

MANUTENÇÃO

4. Levante o painel de encerramento/proteção para desencaixá-lo do veículo.

AVISO

O painel de acesso ao motor também é removido.

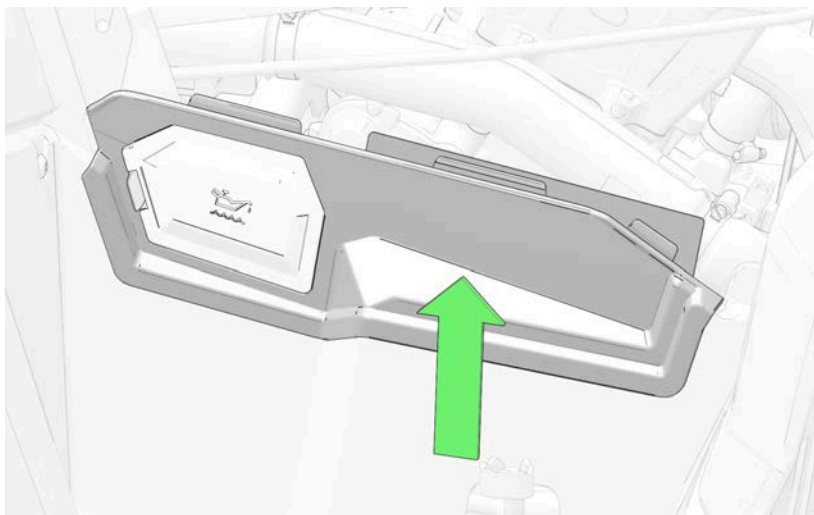

5. Remova os dois parafusos e os dois rebites por pressão do vão do pé.
6. Remova os quatro parafusos e porcas da parte inferior do vão do pé. Puxe o vão do pé para baixo e para fora para desencaixá-lo do veículo.

INSTALAÇÃO DO PAINEL LATERAL/VÃO DO PÉ

INSTALAÇÃO DO PAINEL LATERAL ESQUERDO/ VÃO DO PÉ

1. Instale o vão do pé no veículo. Instale sem apertar os quatro parafusos e porcas na parte inferior do vão do pé.

AVISO

Observe as condições de cada rebite por pressão e verifique se há danos. Se estiver danificado, a POLARIS recomenda que você substitua o rebite por pressão antes da instalação.

2. Instale sem apertar os dois parafusos e os dois rebites por pressão no vão do pé.
3. Instale o painel lateral/painel de encerramento no veículo e instale os quatro rebites por pressão.
4. Instale o assento.
5. Aperte todos os fixadores conforme o torque especificado.

TORQUE

Fixadores do vão do pé ao chassi:
4 N·m

Parafusos do vão do pé na cabine traseira:
Aperte conforme o torque especificado até que fique totalmente assentado

INSTALAÇÃO DO PAINEL LATERAL DIREITO/VÃO DO PÉ

1. Instale o vão do pé no veículo. Instale sem apertar os quatro parafusos e porcas na parte inferior do vão do pé.

AVISO

Observe as condições de cada rebite por pressão e verifique se há danos. Se estiver danificado, a POLARIS recomenda que você substitua o rebite por pressão antes da instalação.

2. Instale sem apertar os dois parafusos e os dois rebites por pressão no vão do pé.
3. Instale o painel de encerramento/proteção no veículo.

MANUTENÇÃO

4. Instale o painel lateral no veículo e instale os dois rebites por pressão.
5. Instale o assento.
6. Aperte todos os fixadores conforme o torque especificado.

TORQUE

Fixadores do vão do pé ao chassi:

4 N·m

Parafusos do vão do pé na cabine traseira:

Aperte conforme o torque especificado até que fique totalmente assentado

PNEUS

⚠ ATENÇÃO

A operação de seu VTT com pneus desgastados, com a pressão incorreta, fora dos padrões ou instalados incorretamente irá afetar o manuseio do veículo, podendo causar um acidente que poderá resultar em ferimentos graves ou morte. Sempre siga os procedimentos de manutenção dos pneus conforme indicado neste manual e nas etiquetas presentes no veículo. Sempre use o tipo e o tamanho do equipamento original ao trocar os pneus.

Consulte a seção Especificações para obter o tipo, o tamanho e a pressão recomendados dos pneus.

PROFUNDIDADE DA BANDA DE RODAGEM DO PNEU

Sempre troque os pneus quando a profundidade da banda de rodagem estiver desgastada em 3 mm (1/8 pol.) ou menos.

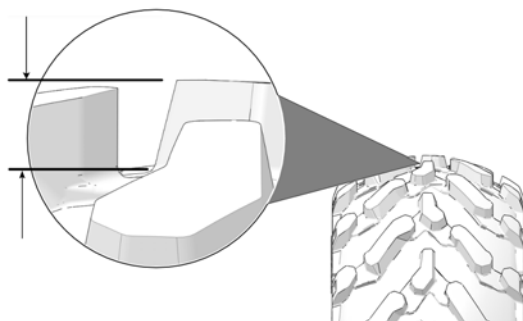

MANUTENÇÃO

REMOÇÃO DA RODA

ATENÇÃO

Não realize manutenção nas porcas do eixo que tenham um contra pino instalado. Seu revendedor autorizado pode ajudá-lo.

1. Desligue o motor, coloque a transmissão em ESTACIONAMENTO e trave o freio de estacionamento.
2. Solte ligeiramente as porcas da roda.
3. Eleve o lado do veículo colocando um suporte adequado sob a estrutura do descanso para os pés.

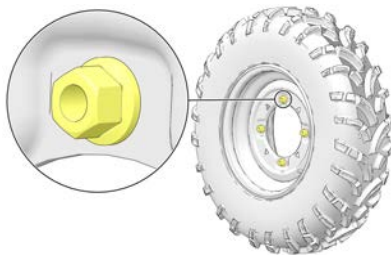

ATENÇÃO

Verifique se o veículo está levantado e apoiado corretamente antes do serviço.

4. Remova as porcas e arruelas da roda, e remova a roda.

INSTALAÇÃO DA RODA

1. Coloque a transmissão em ESTACIONAMENTO.
2. Trave o freio de estacionamento.
3. Coloque a roda no cubo com a haste da válvula na direção externa e as setas de rotação no pneu apontando para frente (se estiver equipado).
4. Instale as porcas da roda e aperte-as com as mãos.
5. Abaixar o veículo até o solo.
6. Torqueie as porcas da roda conforme a especificação.

ATENÇÃO

Porcas soltas podem causar a saída da roda durante a operação, o que pode resultar em acidente ou capotamento. Certifique-se sempre de que todas as porcas estejam torquedadas conforme a especificação.

ESPECIFICAÇÕES DE TORQUE DA PORCA DA RODA

Verifique os torques de aperto das porcas das rodas ocasionalmente e quando forem soltas para serviços de manutenção.

<p>Porca da roda (rodas de alumínio)</p> 	<p>Dianteira e traseira</p>	<p>41 N·m MAIS 70 graus</p>
<p>Porca flangeada de duas peças (rodas de aço)</p> 	<p>Dianteira e traseira</p>	<p>37 N·m</p>

ALINHAMENTO DA CONVERGÊNCIA/DIVERGÊNCIA



Podem ocorrer ferimentos graves ou morte caso o alinhamento e ajuste da convergência/divergência sejam feitos de maneira incorreta. Não tente ajustar o alinhamento da barra da direção. Todos os ajustes da barra da direção devem ser feitos por um revendedor autorizado POLARIS ou outra oficina de serviços qualificada.

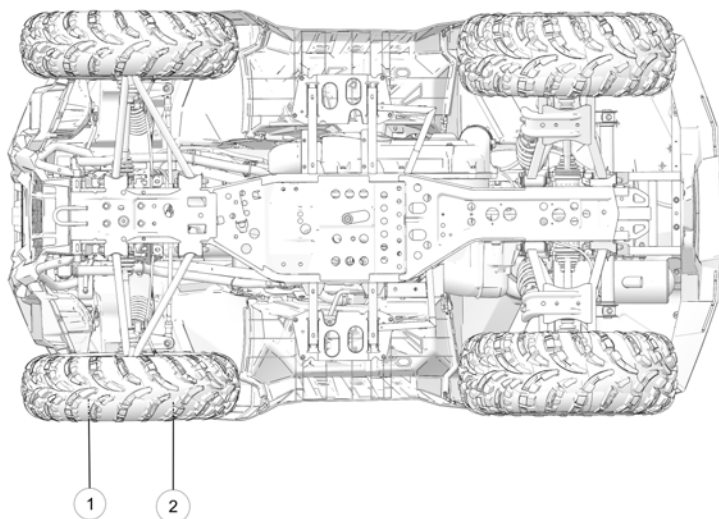

Use o seguinte procedimento para verificar o alinhamento da convergência/divergência do veículo. O alinhamento recomendado da convergência/divergência é de 6 a 12 mm (1/4 a 1/2 pol.).

1. Posicione o veículo sobre uma superfície plana.
2. Coloque o guidom em uma posição reta para frente.
3. Amarre um pedaço de corda entre dois suportes. Posicione os suportes de modo que a corda fique rente à lateral do pneu traseiro. Se disponível, você poderá usar uma régua comprida no lugar de uma corda.
4. Meça a distância da corda até o aro na parte dianteira ① e na parte traseira ② do aro dianteiro. A medição traseira deve ser de 3 a 6 mm (1/8 a 1/4 pol.) a mais que a medição dianteira em cada lado do veículo para que se obtenha o alinhamento recomendado da divergência de 6 a 12 mm (1/4 a 1/2 pol.).
5. Repita o procedimento de medição no outro lado do veículo.
6. Se você descobrir um alinhamento incorreto, consulte seu revendedor POLARIS para a execução do serviço.

CÂMBER E CASTER

O câmber e o caster não são ajustáveis.

FILTRO DE AR

Recomenda-se substituir o filtro de ar anualmente. Ao conduzir em condições extremamente empoeiradas, será necessário substituir mais frequentemente.

MANUTENÇÃO

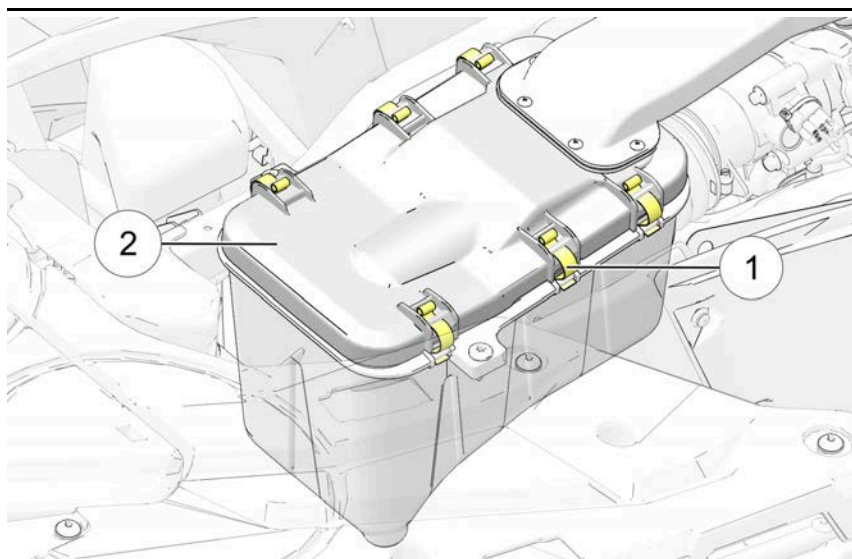

1. Levante na traseira do assento.
2. Puxe o encosto do assento e solte-o das abas.

AVISO

Ao reinstalar o assento, certifique-se de que as aberturas do assento encaixem nas abas do tanque de combustível.

3. Remova as seis presilhas ① da tampa da caixa do filtro de ar e remova a tampa ②.
4. Inspeção a junta ③. Ela deverá aderir firmemente na tampa e vedar totalmente ao redor.

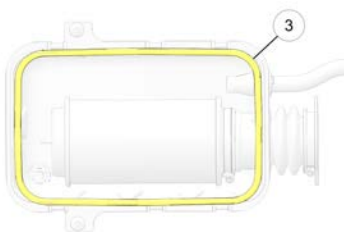

5. Solte a abraçadeira da mangueira do filtro de ar ④ e remova o conjunto do filtro de ar.
6. Inspeção o filtro de ar e troque-o se necessário. Se o filtro estiver encharcado com combustível ou óleo, ele deverá ser substituído.
7. Reinstale o filtro de ar no suporte principal do filtro. Coloque a abraçadeira da mangueira sobre o conjunto e aperte conforme o torque especificado.

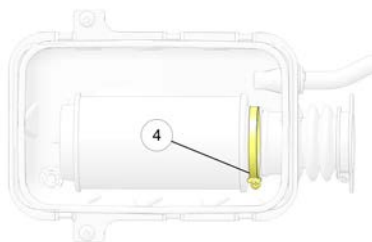

AVISO

Aplique uma pequena quantidade de graxa de aplicação geral nas bordas de vedação do filtro antes de reinstalar.

TORQUE

Braçadeira da mangueira do filtro de ar:
2 N·m

AVISO

O filtro de ar deve repousar sobre os suportes do filtro. A colocação apropriada do filtro de ar é importante para evitar batidas e vazamentos de ar.

8. Instale a tampa da caixa do filtro de ar e fixe com as presilhas.

SUBSTITUIÇÃO DE FUSÍVEIS

Se o motor desligar ou não der partida, ou se você tiver outras falhas elétricas, pode ser necessário fazer a troca de um fusível. Localize e corrija qualquer curto-circuito que possa ter queimado o fusível e depois o substitua. Os fusíveis sobressalentes são fornecidos no kit de ferramentas.

Para substituir um fusível, faça o seguinte:

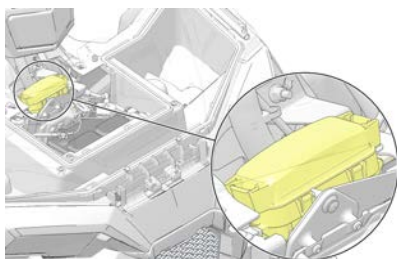

1. Abra a tampa dianteira do compartimento de carga e remova o painel de acesso.
2. Remova a tampa da caixa de fusíveis.
3. Remova o fusível suspeito do painel de fusíveis. Se o fusível estiver queimado, instale um novo fusível com a mesma amperagem.
4. Fixe a tampa da caixa de fusíveis e o painel de acesso.
5. Fixe a tampa dianteira do compartimento de carga.

LUZES



Uma iluminação insuficiente pode resultar em visibilidade reduzida ao conduzir. As lentes do farol e das luzes traseiras ficam sujas durante a operação normal. Limpe os faróis frequentemente e troque lâmpadas queimadas imediatamente.

Certifique-se sempre de que as luzes estejam ajustadas corretamente para se ter a melhor visibilidade possível.

SUBSTITUIÇÃO DA LÂMPADA DO FAROL

Ao fazer serviços em uma lâmpada de halogênio, não toque na lâmpada com os dedos nus. O óleo de sua pele deixa um resíduo, causando um ponto quente que encurtará a vida útil da lâmpada. Se os dedos tocarem uma lâmpada, limpe-a com álcool desnaturalado.



Componentes quentes podem causar queimaduras na pele. Deixe as lâmpadas esfriarem antes de fazer serviços.

1. Remova os sete (7) parafusos da nacele do farol. Puxe a tampa da nacele para frente.
2. Desconecte a lâmpada do farol do chicote de fios. Certifique-se de puxar pelo conector, não pela fiação.
3. Gire a lâmpada no sentido anti-horário para removê-la.
4. Aplique graxa dielétrica no soquete e instale a nova lâmpada. Certifique-se de que a lingueta na lâmpada se localize corretamente no alojamento.
5. Remonte a nacele.

SUBSTITUIÇÃO DO FAROL DE LED (SE ESTIVER EQUIPADO)

Nos modelos equipados com faróis de LED, se estes ficarem inoperantes, o conjunto inteiro deverá ser substituído pelo seu revendedor autorizado Polaris ou outra oficina de serviço qualificada.

AJUSTE DO FAROL ALTO

O feixe do farol pode ser ajustado ligeiramente para cima ou para baixo. Use o seguinte procedimento para fazer o ajuste.

AVISO

A imagem serve apenas como referência. Seu modelo pode diferir ligeiramente.

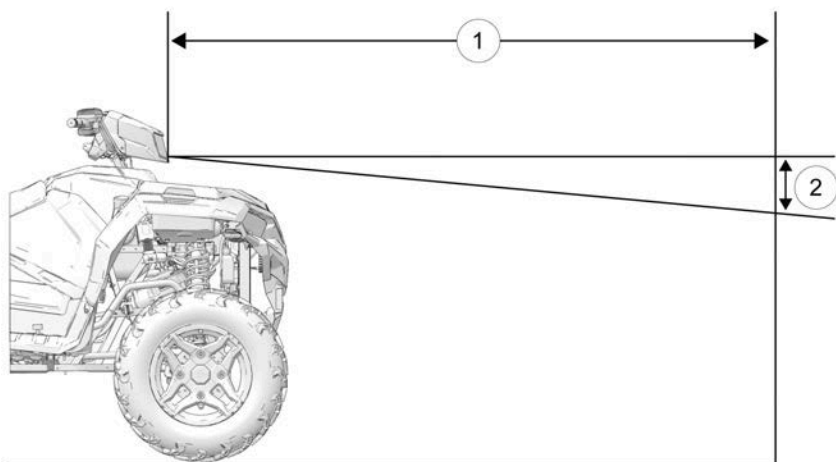

1. Posicione o veículo sobre uma superfície plana com o farol aproximadamente a 7,6 m de uma parede ①. Coloque a transmissão em ESTACIONAMENTO.
2. Meça a distância do piso até o centro do farol e faça uma marca na parede com a mesma altura.
3. Ligue o motor. Gire o interruptor do farol para farol alto.
4. Observe a mira do farol na parede. A parte mais intensa do farol deve estar 5 cm abaixo da marca na parede ②. Inclua o peso do condutor no assento ao medir.
5. O parafuso de ajuste se localiza no lado direito da nacele do farol. Para ajustar o feixe, afrouxe o parafuso. Ajuste a lâmpada do farol na posição desejada e, em seguida, aperte o parafuso.

AJUSTE DA LUZ DO PARA-CHOQUE

O farol baixo pode ser ajustado ligeiramente para cima ou para baixo. Para ajustar o farol do para-choque, faça o seguinte:

1. Afrouxe o parafuso Phillips® localizado na parte traseira da lâmpada do farol.
2. Incline a lâmpada do farol para cima ou para baixo.
3. Aperte o parafuso.

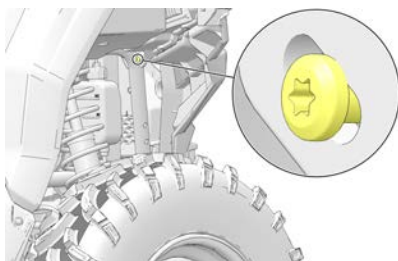

SUBSTITUIÇÃO DO ALOJAMENTO DO FAROL

1. Remova os quatro parafusos da nacele do farol ① e remova a metade dianteira da nacele do veículo.

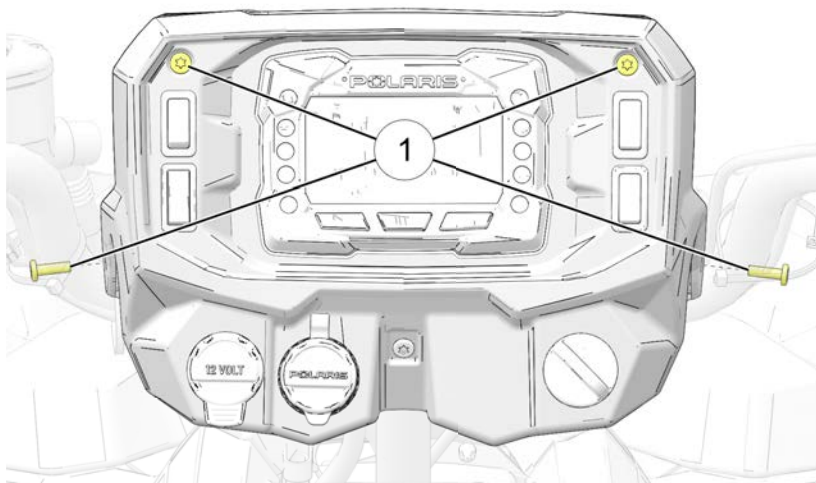

2. Remova o retentor de cada anel em "O" de borracha ② em cada lado do suporte da nacele e remova o parafuso ajustador do farol ③.

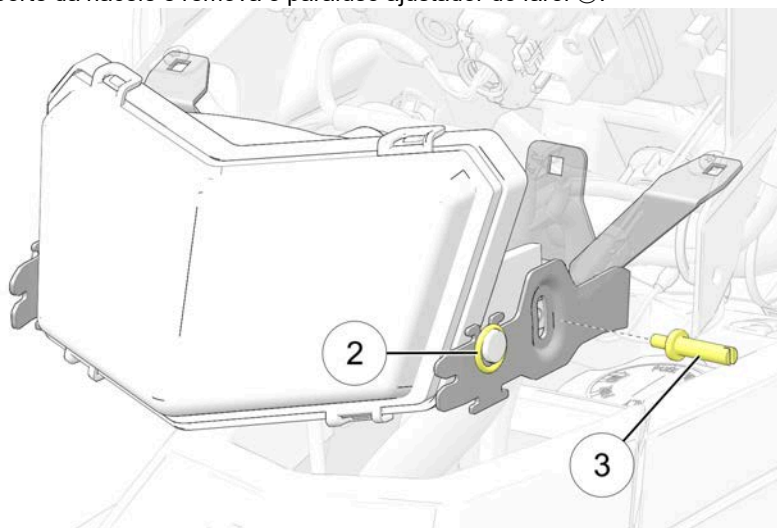

3. Desconecte o chicote da fiação principal da parte traseira do farol.

- Levante o farol, afastando-o do veículo, para removê-lo.
- Inverta as etapas para a instalação. Aperte os parafusos conforme o torque especificado.

TORQUE

Parafusos da nacele do farol:
2 N·m

- Ajuste a nacele do farol.

SUBSTITUIÇÃO DA LÂMPADA DO FAROL INFERIOR

- Gire a parte traseira do chicote de fios do farol no sentido anti-horário e puxe o conjunto do chicote de fios para fora do conjunto do farol.
- Remova a lâmpada do farol e instale a nova lâmpada.
- Reinstale o conjunto do chicote de fios no conjunto do farol.

AVISO

Tenha cuidado para não tocar no vidro da nova lâmpada do farol. Digitais no vidro podem causar falha prematura.

- Gire o chicote de fios da lâmpada do farol no sentido horário para fixar a lâmpada.

SUBSTITUIÇÃO DAS LUZES TRASEIRAS/LUZES DE FREIO

O conjunto da luz traseira não é passível de manutenção. Se a luz deixar de funcionar corretamente, substitua todo o conjunto da luz traseira.

VELAS DE IGNIÇÃO

RECOMENDAÇÕES DE VELA DE IGNIÇÃO

Consulte a seção Especificações para obter o tipo recomendado de vela de ignição e a folga para seu veículo. Aperte as velas de ignição conforme a especificação.

AVISO

O uso de velas de ignição não recomendadas pode resultar em danos graves ao motor. Use sempre as velas de ignição recomendadas pela POLARIS ou velas equivalentes.

MOTOR	ESPECIFICAÇÕES DE TORQUE
450	20 N·m (15 lb·pé)
570	12 N·m (9 lb·pé)

INSPEÇÃO DA VELA DE IGNIÇÃO

A condição da vela de ignição é um indicador do funcionamento do motor. Verifique a cor correta da vela de ignição.

CUIDADO

O sistema de escapamento e o motor quentes podem causar queimaduras. Use luvas de proteção ao remover as velas de ignição para inspeção. Deixe que o motor esfrie antes de remover o cabo da vela de ignição.

1. Gire o cachimbo da vela de ignição 1/4 de volta e puxe-o para fora da vela de ignição.
2. Gire a vela de ignição no sentido anti-horário para removê-la.
3. Inverta o procedimento para a instalação da vela de ignição. Aperte conforme o torque especificado.

VELA NORMAL

A ponta isolante normal é cinza, marrom ou marrom-claro. Haverá poucos depósitos de combustão. Os eletrodos não estão queimados ou erodidos. Isso indica o tipo e faixa de aquecimento adequados para o motor e o serviço.

A ponta não deve estar branca. A ponta isolante branca indica superaquecimento causado pelo uso de uma vela de ignição errada ou ajustes incorretos do corpo do acelerador.

VELA SUJA E ÚMIDA

A ponta isolante suja e úmida é preta. Um filme de óleo úmido cobre a extremidade de ignição. Pode haver uma camada de carbono sobre toda a ponta. Geralmente os eletrodos não estão desgastados. Causas gerais de sujeira são consumo excessivo de óleo, uso de óleo não recomendado ou qualidade inferior do combustível.

IMERSÃO DO VEÍCULO

Se o veículo ficar imerso, podem ocorrer danos consideráveis ao motor se ele não for inspecionado cuidadosamente. Leve o veículo para executar o serviço antes de ligar o motor. Seu revendedor POLARIS pode realizar esse serviço.

Se for impossível levar seu VTT a um revendedor antes de ligar o motor, siga os passos indicados abaixo.

1. Mova o VTT para um terreno seco ou, no mínimo, para uma profundidade de água inferior ao nível dos descansos para os pés.
2. Verifique a caixa do filtro de ar. Se houver água, seque a caixa do filtro de ar e troque o filtro por um novo. Se estiver equipado, remova o bujão de drenagem da caixa do filtro de ar para drenar a água. Reinstale o bujão de drenagem.

 CUIDADO

Poderão ocorrer danos graves, caso o bujão de drenagem da caixa do filtro de ar não seja reinstalado corretamente.

3. Remova a vela de ignição.
4. Gire o motor várias vezes usando a partida elétrica.
5. Seque as velas de ignição. Reinstale as velas ou instale novas velas.
6. Tente ligar o motor. Se necessário, repita o procedimento de secagem.

 CUIDADO

Poderão ocorrer danos graves depois de uma imersão caso os fluidos não sejam trocados imediatamente. Seu revendedor autorizado pode ajudá-lo.

7. Leve o veículo para que sejam realizados serviços o mais rápido possível, quer você tenha conseguido ligá-lo ou não. Seu revendedor autorizado pode fornecer o serviço necessário.
8. Se entrar água na PVT, siga o procedimento da seção Sistema PVT para secá-la.

SERVIÇO NO SUPRESSOR DE CENTELHAS

ATENÇÃO

Não faça a limpeza imediatamente após o funcionamento do motor, pois o sistema de escape estará muito quente. Podem ocorrer queimaduras graves pelo contato com os componentes do escape.

Para reduzir o risco de incêndio, certifique-se de que não haja materiais combustíveis na área ao purgar o supressor de centelhas.

Use proteção para os olhos.

Não permaneça atrás ou na frente do veículo durante a purga do carbono do supressor de centelhas.

Nunca faça o motor funcionar em uma área fechada. O escape contém gás monóxido de carbono venenoso.

Não fique sob o veículo enquanto ele estiver inclinado. Coloque a transmissão em ESTACIONAMENTO (P), trave o freio de estacionamento e bloqueie as rodas para evitar que o veículo role para trás.

Deixar de observar essas advertências pode ocasionar ferimentos graves ou morte.

O carbono acumulado do tubo de escape deve ser purgado periodicamente da seguinte forma:

1. Remova o parafuso de limpeza ① do supressor de centelhas e a arruela ② localizados na parte inferior do silencioso.
2. Coloque a transmissão em ESTACIONAMENTO (P) e ligue o motor. Purgue o carbono acumulado do sistema girando temporariamente o motor várias vezes.

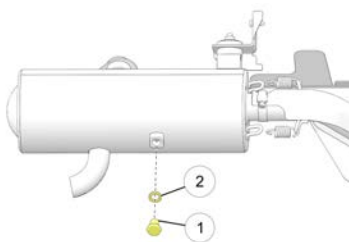

- Se um pouco de carbono for expelido, cubra o escape ③ e bata levemente no cano ao redor da porca soldada de limpeza ④ com um macete, acelerando o motor mais algumas vezes.

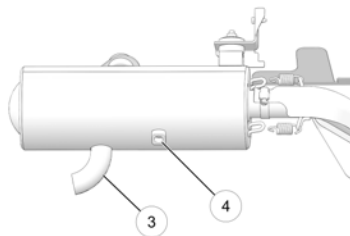

- Se houver suspeita de que ainda haja partículas no silencioso, coloque o veículo em inclinação de modo que a traseira fique **31 cm mais alta** do que a dianteira. Coloque a transmissão em ESTACIONAMENTO (P), trave o freio de estacionamento e bloqueie as rodas para evitar que o veículo role para trás. Em seguida, repita as etapas 2 e 3. **CONSULTE A ADVERTÊNCIA.**
- Se houver suspeita de que ainda haja partículas no silencioso, coloque o veículo em inclinação de modo que a frente fique **31 cm mais alta** do que a traseira. Coloque a transmissão em ESTACIONAMENTO (P), trave o freio de estacionamento e bloqueie as rodas para evitar que o veículo role para trás. Em seguida, repita as etapas 2 e 3. **CONSULTE A ADVERTÊNCIA.**
- Repita as etapas 2 a 5, até que nenhuma partícula seja expelida quando o motor girar.
- Desligue o motor e deixe que o supressor esfrie.
- Instale o parafuso de limpeza e a arruela do supressor de centelhas. Aplique o torque especificado no parafuso.

TORQUE

Parafuso de limpeza do supressor de centelhas:
30 N·m

SERVIÇO NO SUPRESSOR DE CENTELHAS (MODELOS CALIFORNIA [EVAP])

ATENÇÃO

Não faça a limpeza imediatamente após o funcionamento do motor, pois o sistema de escape estará muito quente. Podem ocorrer queimaduras graves pelo contato com os componentes do escape.

Para reduzir o risco de incêndio, certifique-se de que não haja materiais combustíveis na área ao purgar o supressor de centelhas.

Use proteção para os olhos.

Não permaneça atrás ou na frente do veículo durante a purga do carbono do supressor de centelhas.

Nunca faça o motor funcionar em uma área fechada. O escape contém gás monóxido de carbono venenoso.

Não fique sob o veículo enquanto ele estiver inclinado. Coloque a transmissão em ESTACIONAMENTO (P), trave o freio de estacionamento e bloqueie as rodas para evitar que o veículo role para trás.

Deixar de observar essas advertências pode ocasionar ferimentos graves ou morte.

O supressor de centelhas deve ser limpo periodicamente para remover o carbono acumulado. Um supressor de centelhas entupido afeta o desempenho do motor. Substitua um supressor de centelhas trincado ou danificado antes de operar o veículo.

1. Remova os fixadores ① da tela do supressor de centelhas.

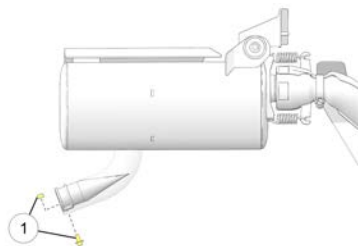

2. Remova o supressor de centelhas ② da extremidade do silencioso.
3. Use uma escova não sintética para limpar a tela ③ do supressor de centelhas. Se necessário, use ar comprimido para retirar os detritos da tela.

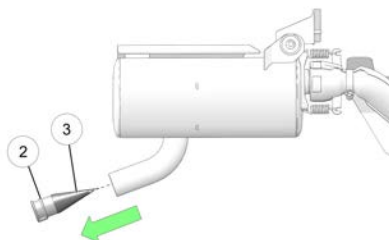

4. Inspeção se há desgaste e danos na tela. Substitua-a se estiver danificada.
5. Instale o supressor de centelhas. Aperte os fixadores conforme o torque especificado.

TORQUE

Fixadores da tela do supressor de centelhas:
11 N·m

SISTEMA PVT

⚠ ATENÇÃO

Não seguir as instruções dessa advertência pode resultar em ferimentos graves ou morte.

Não modifique nenhum componente do sistema PVT. Isso pode reduzir a força do veículo o que poderá provocar falha em alta velocidade. O sistema PVT foi balanceado com precisão. Qualquer modificação desbalanceará o sistema criando vibrações e cargas adicionais nos componentes.

O sistema PVT gira em alta velocidade provocando grande dispêndio de força nos componentes da embreagem. Engenharia e testes intensivos foram conduzidos para garantir a segurança deste produto. Porém, como proprietário, você tem as seguintes responsabilidades para garantir que este sistema permaneça seguro:

- Sempre siga todos os procedimentos de manutenção recomendados. Sempre procure e remova detritos de dentro e ao redor da embreagem e sistema de ventilação ao substituir a correia.
- Consulte seu revendedor POLARIS ou outra pessoa de serviço qualificada para assistência em serviços e reparos.
- Esse sistema PVT destina-se apenas ao uso em produtos POLARIS. Não o instale em nenhum outro produto.
- Certifique-se sempre que o alojamento da PVT esteja firmemente no local adequado durante o funcionamento.

MANUTENÇÃO

A operação básica do sistema PVT POLARIS depende da rotação do motor e dos requisitos de torque do veículo. À medida que a rotação do motor aumenta, a força exercida sobre a polia de acionamento móvel pelos volantes também aumenta. Isto, por sua vez, aumenta a quantidade de aperto aplicada à correia de transmissão. De maneira similar, se a rotação do motor diminuir, a quantidade de força centrífuga irá diminuir, reduzindo a quantidade de pressão da correia.

Nos VTTs POLARIS, a diferença de relação de transmissão aproximada entre a faixa alta e a faixa baixa é de 1:2,25. Esta diferença nas marchas afeta a operação da PVT, especialmente em velocidades inferiores a 11 km/h (7 mi/h), devido à dependência do sistema da rotação do motor.

Por exemplo, ao operar a uma velocidade em relação ao solo de 5 km/h (3 mi/h) em faixa baixa, a rotação do motor será de aproximadamente 2.700 a 3.000 rpm. Isto é bem acima da rotação de engate de 1.500 a 1.800 rpm. Porém, na faixa alta a 5 km/h (3 mi/h), o motor deve funcionar a apenas 1.500 a 1.800 rpm. Sempre que operar perto assim da rotação de engate, o motor poderá funcionar a uma rotação baixa demais para proporcionar a pressão necessária para evitar o deslizamento da correia. O deslizamento da correia é responsável pelo excesso de calor que destrói correias, desgasta componentes da embreagem e causa falha nas tampas externas da embreagem.

A temperatura do ar na tampa da embreagem diminui substancialmente com o uso da faixa baixa ao operar a baixas velocidades em relação ao solo. Reduzir a temperatura dentro da tampa da embreagem aumenta significativamente a vida útil dos componentes da PVT (correia, tampa, etc.).

QUANDO USAR A FAIXA BAIXA E A FAIXA ALTA

CONDIÇÃO	FAIXA A USAR
Operação a velocidades inferiores a 11 km/h (7 mi/h)	Baixa
Reboque de cargas pesadas	Baixa
Operação em terreno acidentado (pântanos, montanhas, etc.)	Baixa
Operação a velocidades superiores a 11 km/h (7 mi/h)	Alta

SECAGEM DA PVT

Pode haver alguns casos em que a água entra acidentalmente no sistema PVT. Use as seguintes instruções para secá-lo antes de operá-lo.

1. Posicione o veículo sobre uma superfície plana.
2. Remova o bujão de drenagem. Deixe a água drenar totalmente. Reinstale o bujão de drenagem.
3. Ligue o motor. Coloque a transmissão em ESTACIONAMENTO.
4. Acione o acelerador de modo variado de 10 a 15 segundos para expulsar a umidade e secar a correia e as embreagens com ar. Não mantenha o acelerador no máximo por mais de 5 segundos.
5. Deixe que a rotação do motor se ajuste na rotação de marcha lenta e, em seguida, mude a transmissão para uma faixa baixa.
6. Teste o deslizamento da correia. Se a correia deslizar, repita o processo. Seu veículo requer serviços assim que possível, e o seu revendedor autorizado poderá oferecê-los.

AMACIAMENTO DA PVT (EMBREAGENS/CORREIA)

O amaciamento adequado das embreagens e da correia de transmissão garantirá uma vida útil mais longa e um desempenho melhor. Amacie as embreagens e a correia operando a baixas velocidades durante o período de amaciamento como recomendado. Transporte apenas cargas leves. Evite aceleração agressiva e operação em alta velocidade durante o período de amaciamento.

Se uma correia falhar e você precisar substituí-la, sempre limpe todos os detritos do duto de entrada e de saída da PVT, da embreagem e dos componentes do motor.

REMOÇÃO DA CORREIA DE TRANSMISSÃO

REMOÇÃO DA CORREIA DE TRANSMISSÃO (MODELOS COM EBS)

1. Posicione o veículo sobre uma superfície plana. Coloque a transmissão em ESTACIONAMENTO (P) e trave o freio de estacionamento.
2. Eleve e apoie com segurança a parte traseira do veículo.
3. Remova o assento.
4. Remova o painel lateral esquerdo/vão do pé. Consulte a página 144.

MANUTENÇÃO

5. Afrouxe a braçadeira do duto de saída da PVT.

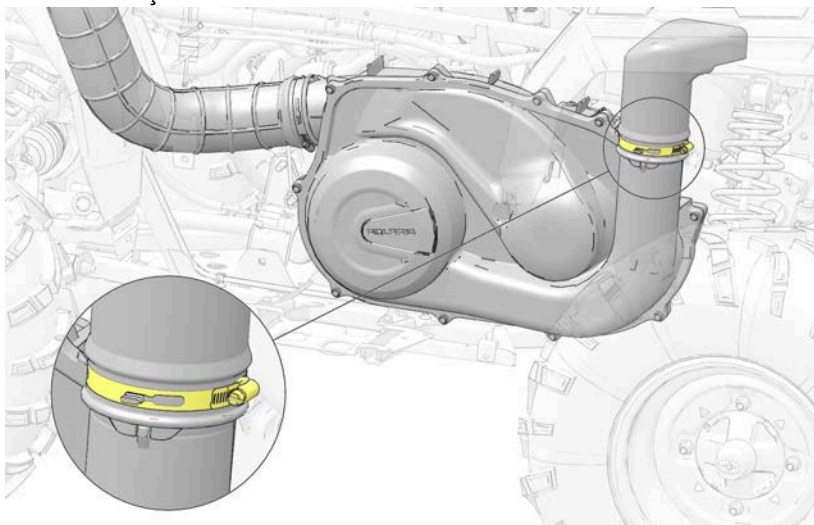

6. Remova os 10 fixadores que prendem a tampa externa da PVT à tampa interna da PVT.

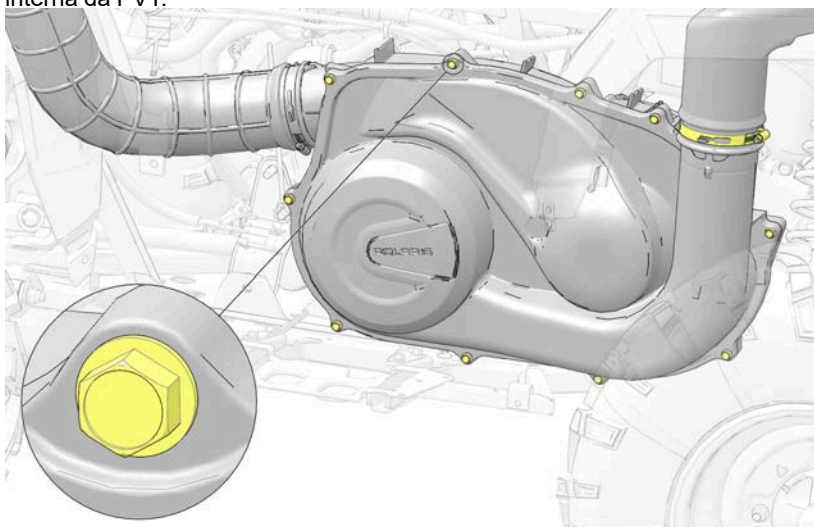

7. Com cuidado, puxe a tampa externa da PVT para fora da parte lateral do veículo.
8. Marque o sentido de rotação da correia de transmissão para que possa ser instalada no mesmo sentido.
-

9. Insira a ferramenta de remoção da correia ① (incluída no kit de ferramentas de seu veículo) no furo rosqueado na embreagem acionada, conforme mostrado, e gire-a no sentido horário para alargar a embreagem.

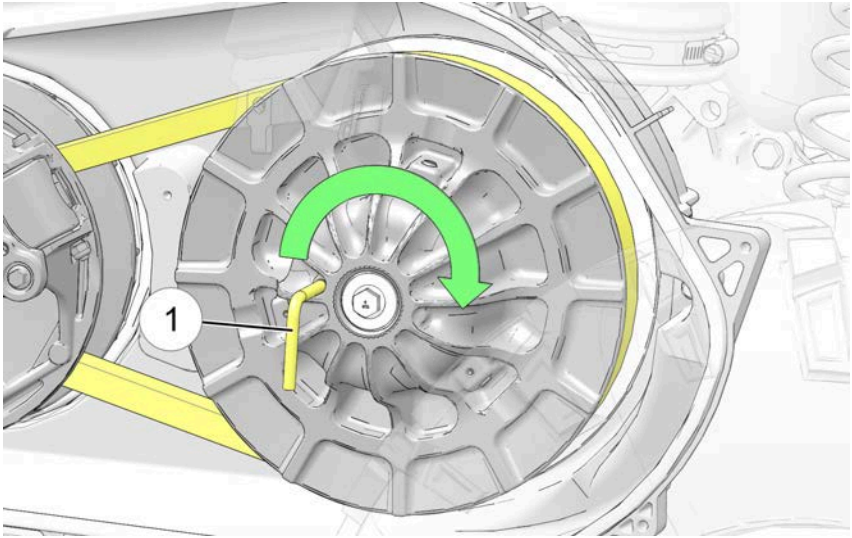

10. Passe cuidadosamente a correia para fora da embreagem acionada e remova-a da embreagem acionadora.

REMOÇÃO DA CORREIA DE TRANSMISSÃO (MODELOS SEM EBS)

1. Posicione o veículo sobre uma superfície plana. Coloque a transmissão em ESTACIONAMENTO (P) e trave o freio de estacionamento.
2. Eleve e apoie com segurança a parte traseira do veículo.
3. Remova o assento.
4. Remova o painel lateral esquerdo/vão do pé. Consulte a página 144.

MANUTENÇÃO

5. Afrouxe as braçadeiras do duto de entrada da PVT para remover o duto de entrada da PVT da tampa externa da PVT.

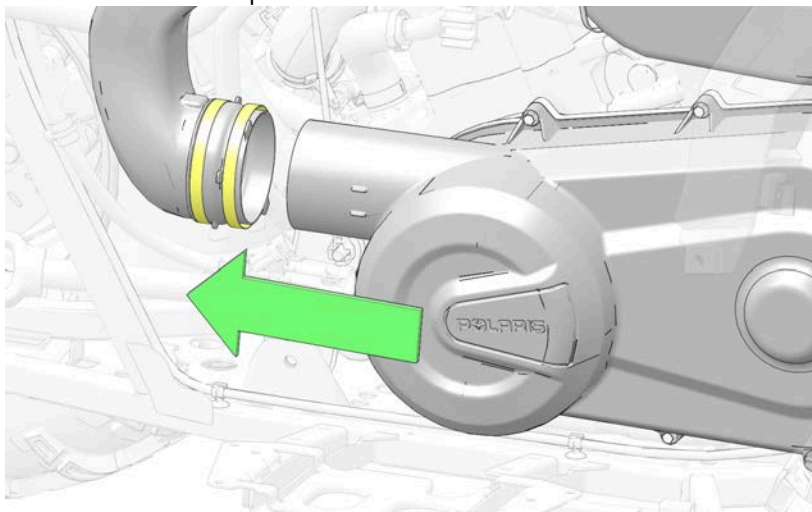

6. Afrouxe as braçadeiras do duto de saída da PVT.

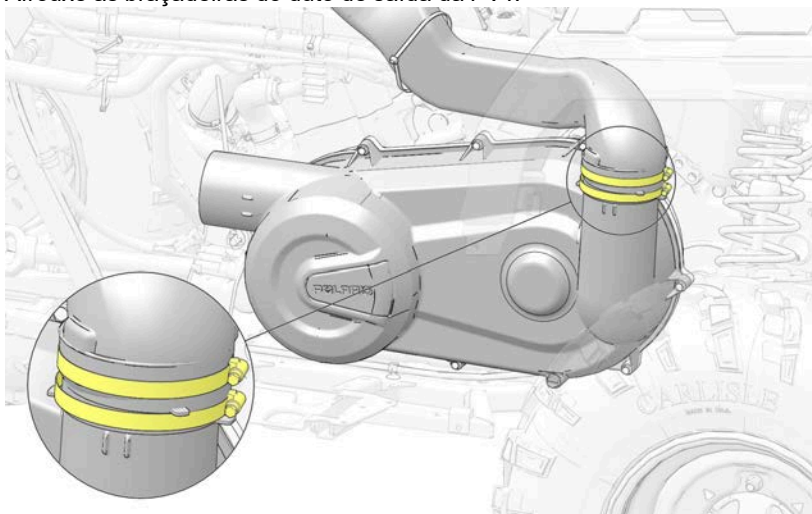

7. Remova os 8 fixadores que prendem a tampa externa da PVT à tampa interna da PVT.

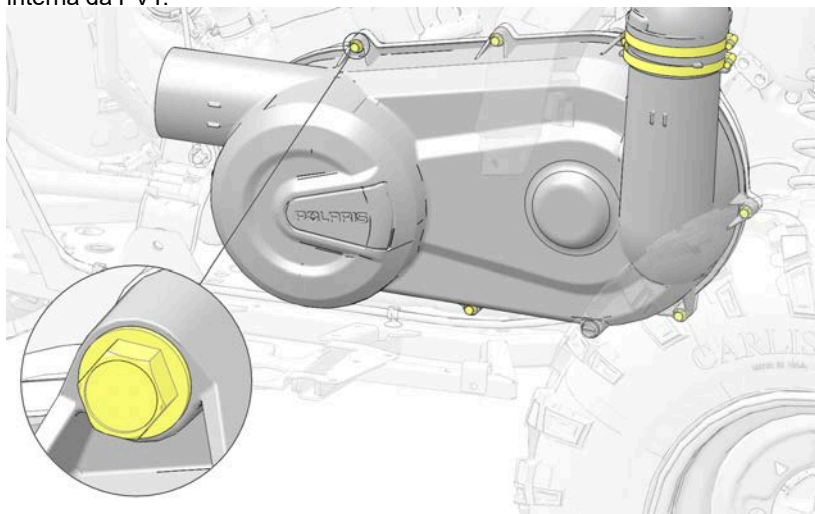

8. Com cuidado, puxe a tampa externa da PVT para fora da parte lateral do veículo.
9. Marque o sentido de rotação da correia de transmissão para que possa ser instalada no mesmo sentido.

MANUTENÇÃO

10. Aperte a correia no centro para abrir as polias de embreagem acionadas.

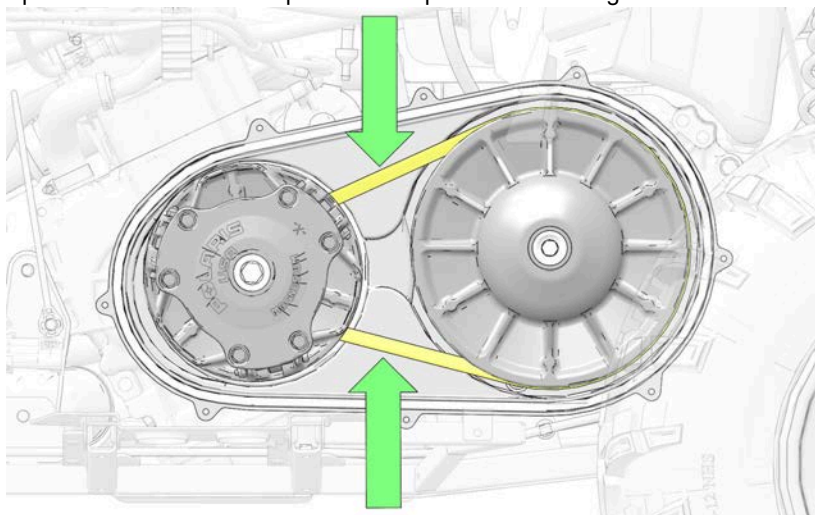

11. Passe cuidadosamente a correia para fora da embreagem acionada e remova-a da embreagem acionadora.

INSPEÇÃO DA CORREIA DE TRANSMISSÃO

1. Inspeção a correia em relação ao efeito ampulheta (desgaste extremo em pelo menos um ponto e em ambos os lados da correia). O efeito ampulheta ocorre quando o trem de força não se move e a embreagem acionadora engata na correia.
2. Inspeção se há fios soltos, dentes ausentes, rachaduras, abrasão, pontos mais finos ou desgaste excessivo na correia. Compare as medidas da correia com as de uma correia de transmissão nova. Substitua se necessário.
3. Correias com pontos mais finos, marcas de queimadura etc. devem ser substituídas para eliminar o ruído, vibração ou operação errática do PVT. Consulte Informações gerais de diagnóstico para obter as possíveis causas.

INSTALAÇÃO DA CORREIA DE TRANSMISSÃO

INSTALAÇÃO DA CORREIA DE TRANSMISSÃO (MODELOS COM EBS)

1. Limpe cuidadosamente o interior das tampas do PVT.

ATENÇÃO

A não remoção de todos os detritos ao substituir a correia poderá causar danos ao veículo, perda de controle e ferimentos graves ou morte.

IMPORTANTE

Oriente a correia do modo como ela foi removida ou oriente a nova correia para que você possa ler o texto.

2. Com a ferramenta de remoção da correia ① instalada, passe a correia sobre a embreagem acionadora e sobre a embreagem acionada.

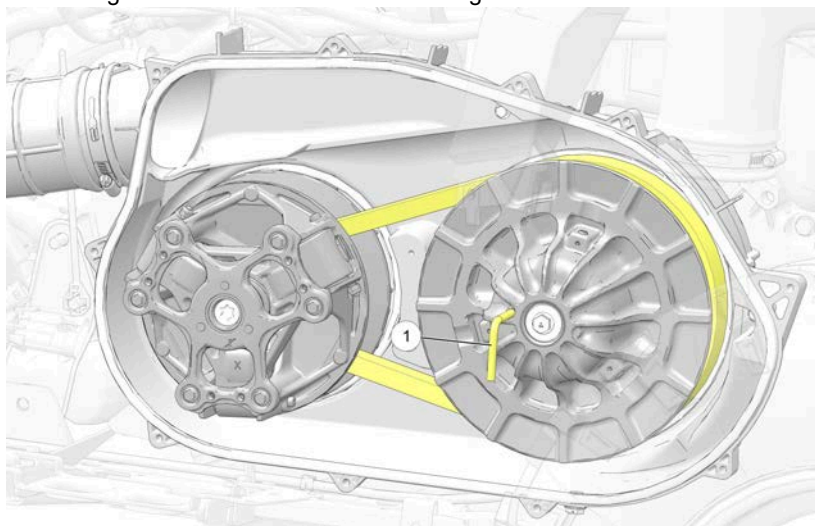

3. Gire a embreagem acionada e passe a correia para dentro da embreagem.
4. Remova a Ferramenta de remoção da correia da embreagem acionada.

MANUTENÇÃO

5. Gire/vire a embreagem acionada e a correia aproximadamente 5 a 7 vezes no sentido horário para assentá-la devidamente na embreagem acionada.

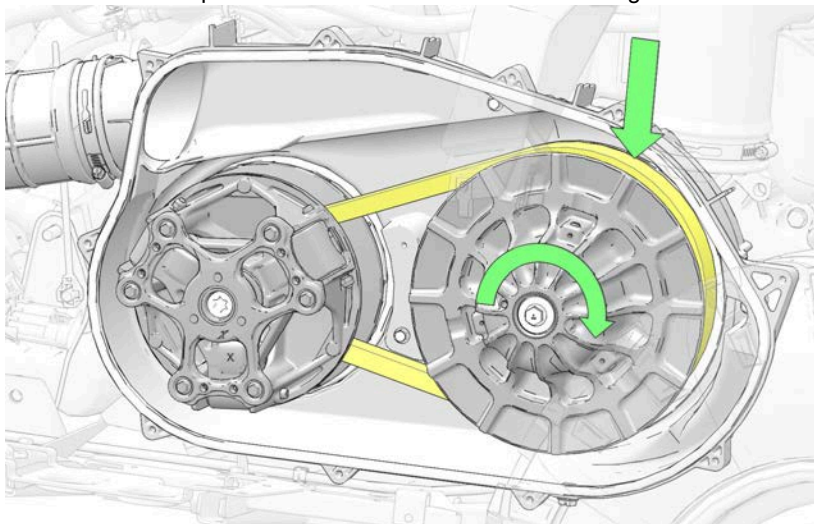

6. Instale a tampa externa da PVT e os 10 fixadores. Aperte os fixadores conforme o torque especificado.

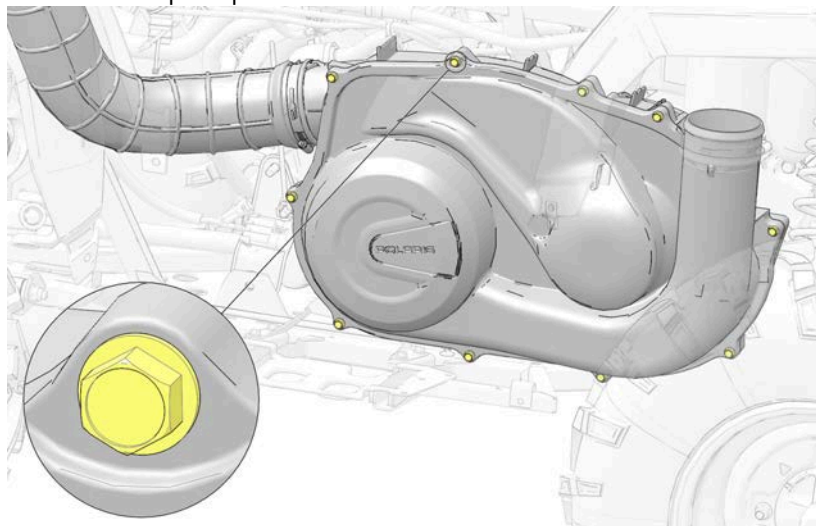

TORQUE

Fixadores da tampa externa da PVT:
5 N·m

MANUTENÇÃO

7. Instale o duto de saída da PVT e a braçadeira.

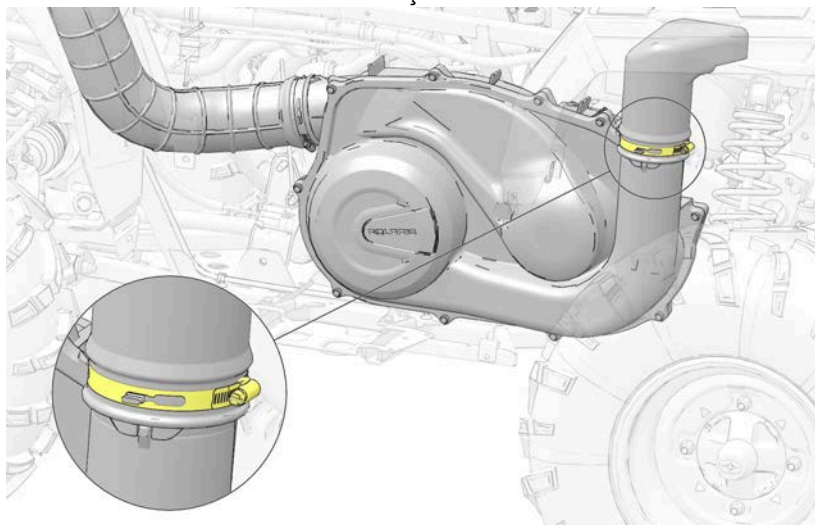

8. Aperte a braçadeira do duto de saída da PVT conforme o torque especificado.

TORQUE

Braçadeira do duto de saída:
3 N·m

9. Instale o painel lateral esquerdo/vão do pé. Consulte a página 149.
10. Instale o assento.

INSTALAÇÃO DA CORREIA DE TRANSMISSÃO (MODELOS SEM EBS)

1. Limpe cuidadosamente o interior das tampas do PVT.

⚠ ATENÇÃO

A não remoção de todos os detritos ao substituir a correia poderá causar danos ao veículo, perda de controle e ferimentos graves ou morte.

IMPORTANTE

Oriente a correia do modo como ela foi removida ou oriente a nova correia para que você possa ler o texto.

2. Passe a correia sobre a embreagem acionadora e comece a passá-la sobre a polia da embreagem acionada.

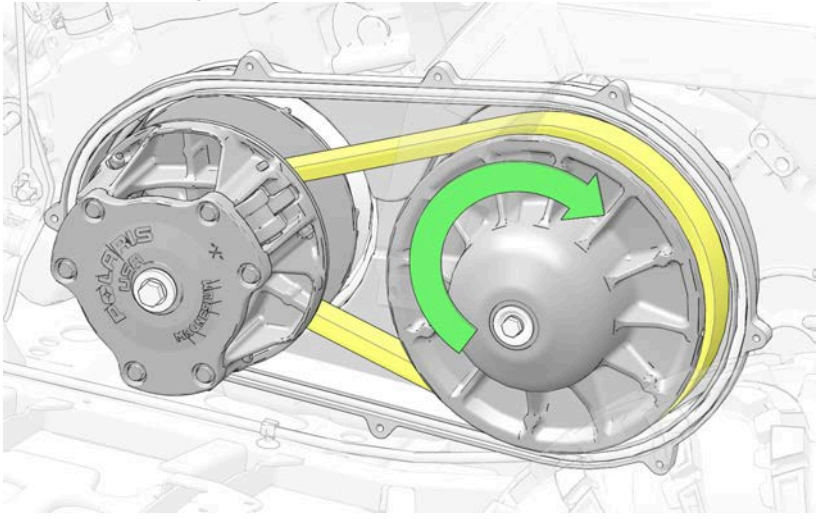

AVISO

A correia pode enrolar-se em torno da parte inferior da polia da embreagem acionada. Se isso ocorrer, empurre a parte inferior da correia para baixo quando necessário para ajudar na instalação.

MANUTENÇÃO

3. Gire/vire a embreagem acionada e a correia aproximadamente 5 a 7 vezes no sentido horário para assentá-la devidamente na embreagem acionada.

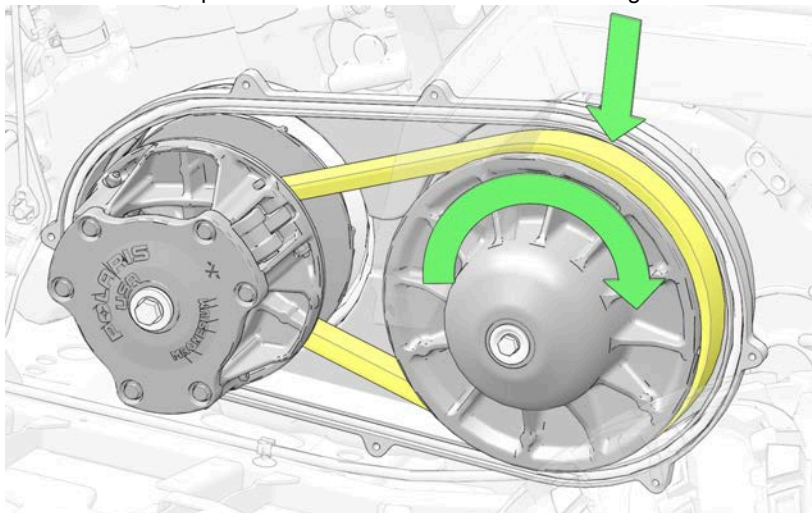

4. Instale a tampa externa da PVT e os fixadores. Aperte os fixadores conforme o torque especificado.

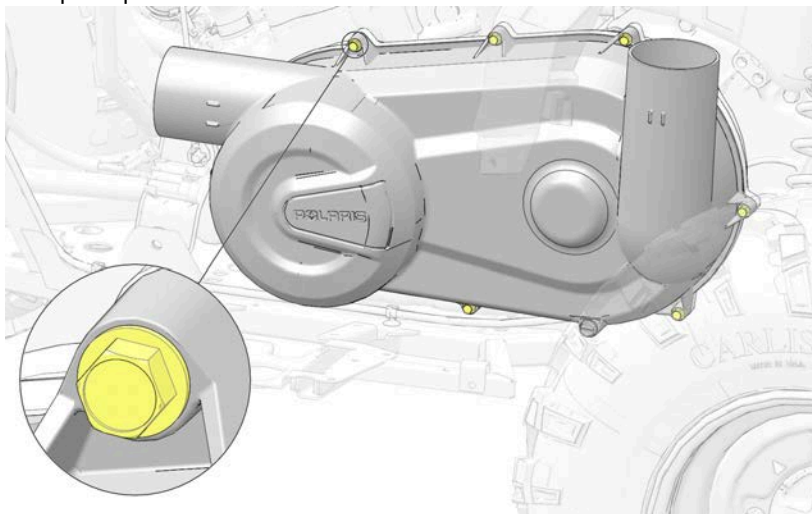

TORQUE

Fixadores da tampa externa da PVT:
5 N·m

5. Instale o duto de saída da PVT e braçadeiras.

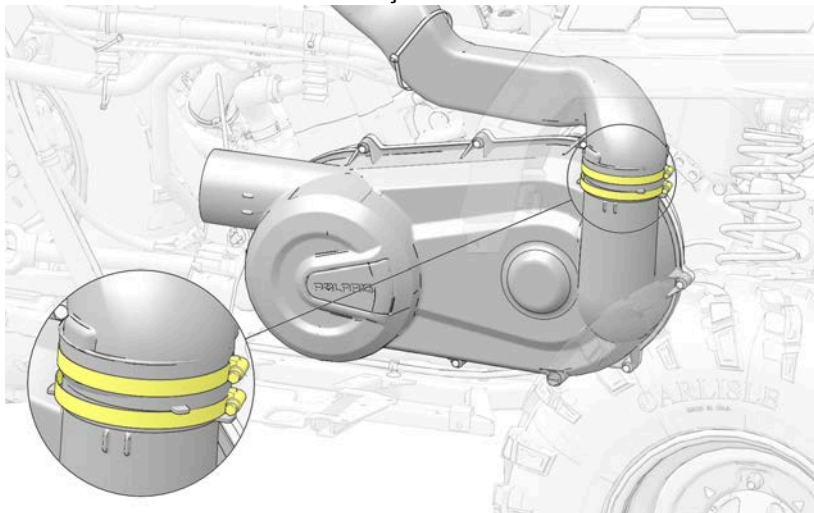

6. Instale o duto de entrada da PVT e braçadeiras.

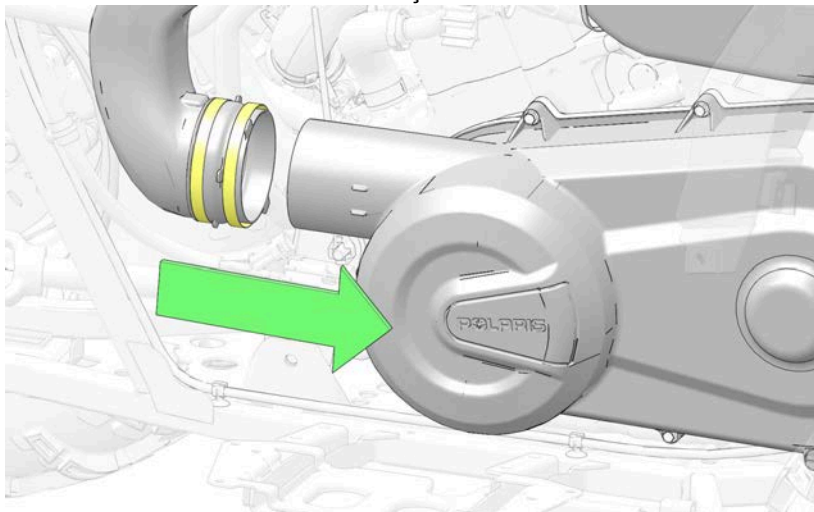

MANUTENÇÃO

- Aperte as braçadeiras dos dutos de entrada e saída da PVT conforme o torque especificado.

TORQUE

Braçadeiras dos dutos de entrada/saída:
2 N·m

- Instale o painel lateral esquerdo/vão do pé. Consulte a página 149.
- Instale o assento.

BATERIA

ATENÇÃO

A conexão ou desconexão inadequada dos cabos da bateria pode causar explosão e ferimentos graves ou morte, danos ao veículo e/ou danos à bateria. Ao remover a bateria, sempre desconecte o cabo preto negativo (-) primeiro. Ao reinstalar a bateria, sempre conecte o cabo preto negativo (-) por último.

Sempre mantenha os terminais e conexões da bateria livres de corrosão. Se for necessária uma limpeza, remova a corrosão com uma escova de aço rígida. Lave com uma solução de uma colher de sopa de bicarbonato de sódio e um copo de água. Enxágue bem com água da torneira e seque com panos de limpeza limpos. Cubra os terminais com graxa dielétrica ou vaselina.

REMOÇÃO DA BATERIA

⚠ ATENÇÃO

A conexão ou desconexão inadequada dos cabos da bateria pode causar explosão e ferimentos graves ou morte, danos ao veículo e/ou danos à bateria. Ao remover a bateria, sempre desconecte o cabo preto negativo (-) primeiro. Ao reinstalar a bateria, sempre conecte o cabo preto negativo (-) por último.

AVISO

Se o eletrólito derramar, lave imediatamente com uma solução de uma colher de sopa de bicarbonato de sódio e um copo de água para evitar danos ao veículo.

Para remover a bateria, faça o seguinte:

1. Destrave as travas do suporte dianteiro e abra-o.
2. Remova os dois parafusos da cinta de fixação da bateria ① e remova a cinta do veículo.

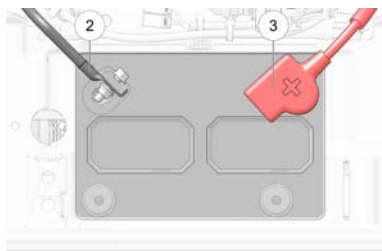
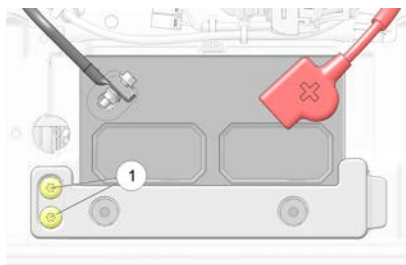

3. Desconecte o cabo preto negativo (-) ② primeiro. Em seguida, desconecte o cabo vermelho positivo (+) ③.
4. Levante cuidadosamente a bateria para fora do veículo.

INSTALAÇÃO DA BATERIA

⚠ ATENÇÃO

A conexão ou desconexão inadequada dos cabos da bateria pode causar explosão e ferimentos graves ou morte, danos ao veículo e/ou danos à bateria. Ao remover a bateria, sempre desconecte o cabo preto negativo (-) primeiro. Ao reinstalar a bateria, sempre conecte o cabo preto negativo (-) por último.

MANUTENÇÃO

AVISO

O uso de uma bateria nova que não tenha sido totalmente carregada pode danificar a bateria e diminuir sua vida útil. Isso também pode dificultar o desempenho do veículo. Consulte as informações de carregamento da bateria no capítulo Manutenção antes de instalar a bateria.

⚠ CUIDADO

Para reduzir a chance de centelhas ao instalar a bateria, conecte sempre o cabo preto negativo (-) por último.

1. Limpe os cabos e terminais da bateria com uma escova com cerdas rígidas. A corrosão pode ser removida usando uma solução de uma colher de sopa de bicarbonato de sódio e um copo de água. Enxague bem com água limpa e seque cuidadosamente.
2. Instale cuidadosamente a bateria no veículo.
3. Conecte o cabo vermelho positivo (+) conforme mostrado abaixo. Aperte conforme o torque especificado.

- ① Parafuso flangeado
- ② Cabo da bateria
- ③ Arruela de pressão com dentes internos
- ④ Arruela lisa
- ⑤ Porca flangeada (torque aplicado)

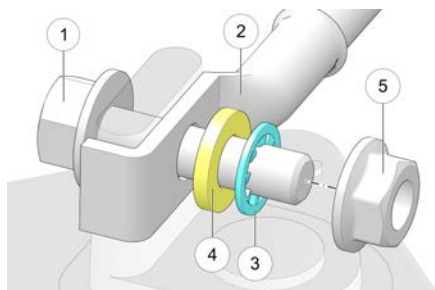

TORQUE

Terminais de bateria
7 N·m

4. Instale a manga do positivo da bateria.
5. Conecte e aperte o cabo preto negativo (-). Aperte conforme o torque especificado.
6. Verifique se os cabos da bateria estão passados corretamente.

ARMAZENAMENTO DA BATERIA

Sempre que o veículo não for usado por um período de três meses ou mais, remova a bateria do veículo, garanta que esteja totalmente carregada e armazene-a longe do sol em um local fresco e seco. Verifique a tensão da bateria a cada mês durante o armazenamento e recarregue-a conforme a necessidade para manter uma carga completa.

AVISO

A imagem serve apenas como referência. Seu modelo pode diferir ligeiramente.

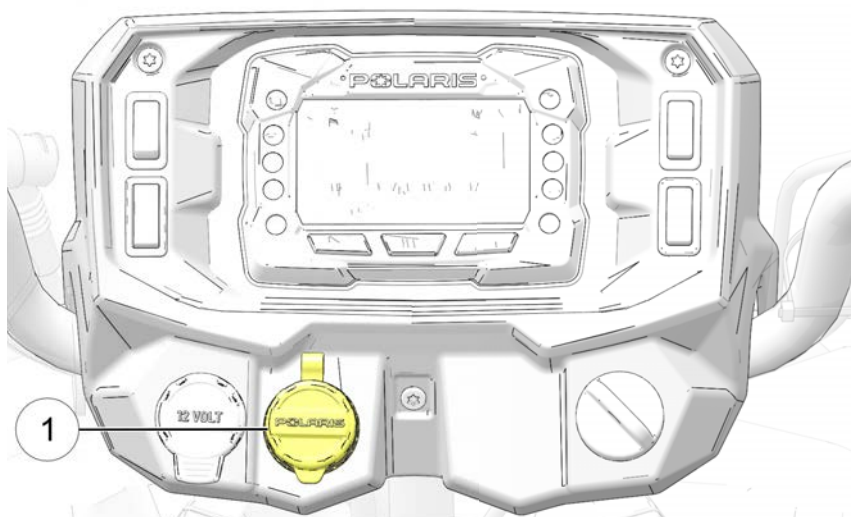

A POLARIS recomenda manter a carga da bateria usando um carregador de bateria POLARIS, um carregador de bateria de compensação ou carregando uma vez por mês usando a porta de carga da bateria ①. O carregador de bateria de compensação oferecido pela POLARIS pode ficar conectado durante o período de armazenamento e carregará a bateria automaticamente se a tensão cair abaixo de um ponto predeterminado. Consulte o capítulo Produtos POLARIS para informar-se sobre o número de peça.

MANUTENÇÃO

IMPORTANTE

A POLARIS recomenda usar um carregador de carga lenta que desliga automaticamente quando a bateria está totalmente carregada. Se você não usar um carregador de compensação que desliga automaticamente quando a bateria está totalmente carregada, certifique-se de monitorar o nível de carga da bateria e desconectar o carregador quando ela estiver totalmente carregada.

CUIDADO

Ao usar um carregador de bateria de compensação, coloque sempre o carregador no chão ou sobre uma superfície elevada adequada. Nunca coloque o carregador sobre o veículo ou deixe-o suspenso na porta de carga da bateria enquanto estiver conectado.

CARREGAMENTO DA BATERIA

Leia todas as instruções antes de prosseguir com a instalação da bateria.

A bateria já vem cheia com eletrólito e foi *totalmente carregada* na fábrica. *Nunca* solte as tampas ou adicione qualquer outro fluido nesta bateria.

A coisa mais importante sobre a manutenção da bateria é mantê-la totalmente carregada. Use um voltímetro para medir a tensão de CC para determinar o estado de carga da bateria.

ATENÇÃO

Uma bateria superaquecida pode explodir, causando ferimentos graves ou morte. Observe sempre os tempos de carregamento cuidadosamente. Pare de carregar se a bateria ficar muito quente ao toque. Deixe-a esfriar antes de continuar o carregamento.

Para realizar uma recarga, siga todas as instruções cuidadosamente.

1. A bateria deve estar desconectada da carga ou do carregador por pelo menos duas horas antes de se verificar a tensão. Verifique a tensão da bateria com um voltímetro. Uma bateria totalmente carregada indicará 12,6 V ou mais.
2. Se a tensão for inferior a 12,6 V, recarregue a bateria com 2 A ou menos até que o carregador da bateria indique carga completa.
3. Ao usar um carregador automático, consulte as instruções do fabricante do carregador para realizar a recarga. Ao usar um carregador de corrente constante, siga as orientações a seguir através da tabela abaixo.

TABELA DE TENSÃO

Sempre verifique as condições da bateria antes e 1 a 2 horas após o término da carga.

ESTADO DA CARGA	TENSÃO	AÇÃO	TEMPO DE CARGA (USANDO UM CARREGADOR DE CORRENTE CONSTANTE NA AMPERAGEM PADRÃO ESPECIFICADA NA PARTE SUPERIOR DA BATERIA)
100%	12,6 a 12,8 V	Bateria de baixa manutenção: verificar após 60 dias	Nenhum necessário
50 a 75%	12,0 a 12,5 V	Precisa de carga.	5 a 11 horas
25 a 50%	11,5 a 12,0 V	Precisa de carga.	Pelo menos 13 horas. Verifique o estado da carga.
0 a 25%	11,5 V ou menos	Precisa de carga.	Pelo menos 20 horas

IDENTIFICAÇÃO DA BATERIA

IMPORTANTE

É importante identificar o tipo de bateria instalada no veículo. Tipos diferentes de baterias requerem procedimentos de serviço diferentes. A manutenção e a conservação adequadas da bateria são muito importantes para se alcançar uma vida útil prolongada. Todos os modelos Polaris ORV incluem uma bateria convencional ou uma bateria de baixa manutenção.

BATERIA CONVENCIONAL

- A bateria **NÃO** é ativada quando é embalada
- É necessário acrescentar água destilada e eletrólito conforme necessário
- Bujões removíveis localizados na parte superior da bateria
- Tubo de ventilação localizado na lateral da bateria

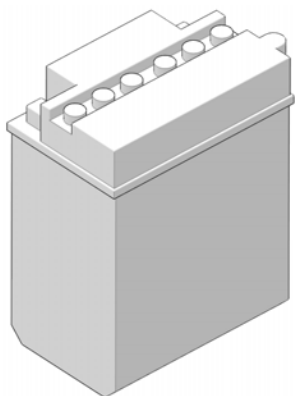

BATERIA DE BAIXA MANUTENÇÃO

- Bateria ativada quando embalada
- Água destilada e eletrólito **NUNCA** são acrescentados
- Tampas não removíveis localizadas na parte superior da bateria

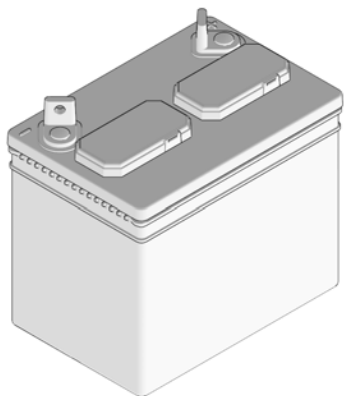

MELHORES PRÁTICAS PARA BATERIAS DE BAIXA MANUTENÇÃO

Alguns modelos Polaris ORV incluem uma bateria de chumbo-ácido ou uma bateria com manta de fibra de vidro absorvente (AGM) de baixa manutenção. Consulte o Manual de serviço para obter os procedimentos sobre como carregar, manter e testar uma bateria de chumbo-ácido ou uma AGM de baixa manutenção.

AVISO

O uso de uma bateria nova que não tenha sido totalmente carregada pode danificar a bateria e diminuir sua vida útil. Isso também pode dificultar o desempenho do veículo.

BATERIA DE BAIXA MANUTENÇÃO DE CHUMBO-ÁCIDO

CARREGAMENTO

- A bateria deve ser totalmente carregada antes do uso ou sua vida útil será significativamente reduzida em 10 a 30% do potencial máximo da bateria.
- A tensão nominal é de 12,6 a 12,8 V quando totalmente carregada. Se a tensão cair abaixo de 12,5 V, carregue imediatamente ou a vida útil da bateria e o desempenho do veículo poderão ser afetados.
- A Polaris recomenda o uso de um carregador de 1,5 A BatteryMINDer® 12 V (**peça n.º 2830404**) (ou um carregador similar) que pode ser encomendado através do canal convencional de peças.
- Carregue a bateria com uma saída de carregamento não superior a 10% da especificação de ampere-hora da bateria.

MANUTENÇÃO

- Recarregue a bateria até a capacidade máxima a cada 30 ou 60 dias.
- Se a bateria é armazenada ou usada parcialmente carregada, formam-se cristais duros de sulfatação nas placas, o que reduz a eficiência e a vida útil da bateria.
- Nunca acrescente eletrólito ou água destilada na bateria. Isso danificará a carcaça e encurtará a vida útil da bateria.
- Armazene a bateria no veículo com os cabos desconectados ou em um local fresco e seco. As baterias se descarregam mais rapidamente quando armazenadas em temperaturas extremas.

MANUTENÇÃO

BATERIAS DE BAIXA MANUTENÇÃO

CARREGAMENTO

- A Polaris recomenda o uso de um carregador de 1,5 A BatteryMINDER® (**peça n.º 2830404**), que pode ser encomendado através do canal convencional de peças.
- A tensão nominal é de 12,6 a 12,8 V quando totalmente carregada. Se a tensão cair abaixo de 12,5 V, carregue imediatamente ou a bateria correrá o risco de sulfatação.

MANUTENÇÃO

- Nunca acrescente eletrólito ou água destilada na bateria. Isso danificará a carcaça e encurtará a vida útil da bateria.
- Se você não dirigir o veículo por mais de DUAS semanas, mantenha a carga da bateria com o carregador de 1,5 A BatteryMINDER® (**peça n.º 2830404**).
- Se você planeja armazenar o veículo por UM mês ou mais, remova a bateria dele e guarde-a em um local fresco e seco. Continue mantendo a bateria com o carregador de 1,5 A BatteryMINDER® (**peça n.º 2830404**) e inspecione-a a cada 60 dias.

MOLA TRASEIRA

A mola do amortecedor traseiro é ajustada girando o ajustador no sentido horário ou no sentido anti-horário para aumentar ou diminuir a tensão da mola.

GUIDOM

O guidom pode ser ajustado conforme a preferência do condutor.

ATENÇÃO

O ajuste incorreto do guidom ou o aperto incorreto dos parafusos de aperto do bloco do ajustador podem causar direção limitada ou afrouxamento do guidom, resultando em perda de controle e ferimentos graves ou morte. Siga com precisão os procedimentos de ajuste ou consulte seu revendedor POLARIS para serviços.

1. Remova a nacele superior do farol.
2. Afrouxe os quatro parafusos do guidom.
3. Ajuste o guidom na altura desejada. Certifique-se de que o guidom não toque no tanque de gasolina nem em outra parte da máquina ao girar totalmente para esquerda ou direita.
4. Aperte os dois parafusos dianteiros conforme a especificação e, em seguida, aperte os dois parafusos traseiros. Deve haver uma folga de até 3 mm (1/8 pol.) na traseira dos blocos de fixação.

TORQUE

Parafusos do guidom:
19 N·m

5. Reinstale a nacele do farol.

LIMPEZA E ARMAZENAMENTO

LAVAGEM DO VEÍCULO

Manter o seu veículo POLARIS limpo não apenas melhorará sua aparência, mas também estenderá a vida útil de vários componentes.

Água no sistema PVT pode fazer com que a correia de transmissão fique úmida e deslize nas embreagens. Evite sempre pulverizar água diretamente nos pré-filtros de admissão. Se entrar água no duto de admissão da PVT, siga o procedimento na seção Secagem da PVT.

Alguns produtos, incluindo repelentes de insetos e produtos químicos, danificam as superfícies plásticas. Não permita que esse tipo de produto entre em contato com seu veículo.

A melhor maneira de limpar seu veículo POLARIS é com uma mangueira de jardim e um balde de sabão neutro e água.

1. Use um pano para lavagem do tipo profissional para limpar a parte superior primeiro e as peças inferiores por último.
2. Enxágue com água limpa frequentemente.
3. Seque as superfícies com um pedaço de camurça para evitar manchas de água.

DICAS DE LAVAGEM

- Evite o uso de limpadores ásperos que podem danificar o acabamento.
- Não use compostos para serviços pesados ou médios no acabamento.
- Use sempre panos limpos e esponjas para limpeza e polimento. Panos e esponjas velhos ou reutilizados podem conter partículas de sujeira que arranharão o acabamento.
- Não use polidores de alta velocidade nos painéis do chassi pois podem ocorrer danos ou desbotamento de cores.

USO DE SISTEMAS DE ÁGUA A ALTA PRESSÃO



ATENÇÃO

Óleo derramado deixado sobre os componentes do motor ou dentro da área do motor pode representar um risco de incêndio. Use panos limpos para limpar todo óleo derramado. Se necessário, use um solvente não inflamável no pano para ajudar no processo de limpeza. Não use nenhum dispositivo como água ou ar sob pressão, pois poderá dispersar o óleo sobre os componentes do motor e representar um risco de incêndio.

Se for usado um sistema de água de alta pressão para a limpeza, tenha muito cuidado. A pressão máxima não deverá exceder 207 bar a 9,5 L/min (3.000 psi a 2,5 gal. EUA/min), com um bico da lavadora de pressão de 40°. Certifique-se de manter o bico da lavadora de pressão a 60 cm do veículo e da superfície que está sendo limpa. Uma alta pressão da água pode remover a pintura e as etiquetas e danificar as aletas do radiador e/ou prejudicar a eficiência do radiador. Uma alta pressão da água com uma alta temperatura também pode danificar as linhas do freio com o bico muito próximo, mesmo com um tempo de exposição curto. Evite direcionar o jato de água diretamente nos seguintes itens:

- Rolamentos das rodas
- Radiador
- Vedações da transmissão
- Freios/linhas do freio
- Painéis da carroceria
- Etiquetas e adesivos
- Fiação e componentes elétricos
- Componentes da entrada de ar
- Cabos e controles do acelerador e do câmbio
- Assentos

Se as etiquetas de advertência e segurança estiverem danificadas, entre em contato com seu revendedor POLARIS para a reposição gratuita.

Coloque graxa em todas as graxadeiras imediatamente após a lavagem. Deixe o motor funcionar um pouco para que a água que possa ter entrado no motor ou no sistema de escape evapore.

POLIMENTO DO VEÍCULO

A POLARIS recomenda o uso de polidores de móveis em aerossol domésticos para polir o acabamento de seu veículo POLARIS. Siga as instruções da embalagem.

DICAS DE POLIMENTO

- Evite o uso de produtos automotivos, alguns podem arranhar o acabamento do seu veículo.
- Use sempre panos limpos e esponjas para limpeza e polimento. Panos e esponjas velhos ou reutilizados podem conter partículas de sujeira que arranharão o acabamento.

DICAS DE ARMAZENAMENTO

AVISO

Ligar o motor durante o período de armazenamento prejudicará o filme protetor criado pela névoa e poderão ocorrer danos. Nunca ligue o motor durante o período de armazenamento.

LIMPE A PARTE EXTERNA

Faça qualquer reparo necessário e limpe o veículo conforme recomendado. Consulte a seção Lavagem do veículo.

ESTABILIZE O COMBUSTÍVEL

1. Encha o tanque de combustível.
2. Acrescente o produto para tratamento de combustível Carbon Clean POLARIS ou o estabilizador de combustível POLARIS ou produtos equivalentes. Siga as instruções da embalagem para informar-se sobre a quantidade recomendada. O Carbon Clean remove a água do sistema de combustível, estabiliza o combustível e remove os depósitos de carbono dos pistões, anéis, válvulas e sistemas de escape.
3. Deixe que o motor funcione por 15 a 20 minutos para que o estabilizador se disperse em todo o sistema de fornecimento de combustível.

ÓLEO E FILTRO

Troque o óleo e filtro. Consulte a seção Óleo do motor.

FILTRO DE AR/CAIXA DO FILTRO DE AR

Substitua o filtro de ar. Consulte o capítulo Manutenção. Limpe a caixa do filtro de ar.

NÍVEIS DOS FLUIDOS

Inspeccione os níveis dos fluidos. Adicione ou troque os fluidos conforme recomendado no Programa de manutenção da Polaris.

- Fluido de acionamento de demanda (caixa de câmbio dianteira)
- Fluido da caixa de câmbio traseira (se estiver equipado)
- Fluido da transmissão
- Fluido de freio (troque a cada dois anos e sempre que o fluido ficar escurecido ou contaminado)
- Líquido de arrefecimento (teste a qualidade/abasteça)

INSPECIONE E LUBRIFIQUE

Inspeccione todos os cabos e lubrifique todas as áreas do veículo conforme recomendado no Programa de manutenção da Polaris.

LUBRIFICAÇÃO EM NÉVOA DO MOTOR

1. Trate o sistema de combustível com Carbon Clean POLARIS ou outro tratamento de combustível equivalente. Siga as instruções da embalagem. Ligue o motor. Deixe que ele funcione em marcha lenta por alguns minutos de modo que o Carbon Clean alcance os injetores. Desligue o motor.
2. Remova a vela de ignição e acrescente 29,5 a 44 cm³ (1 a 1,5 onças) de óleo de motor. Para acessar o furo da vela, use uma seção de mangueira de 6 mm (1/4 pol.) transparente e uma pequena garrafa plástica abastecida com a quantidade de óleo pré-medida. *Faça essa operação cuidadosamente! Se você errar os furos das velas, o óleo poderá drenar das cavidades das velas de ignição e entrar nos furos da parte dianteira do cabeçote do cilindro, que parecerá apresentar vazamento de óleo.*
3. Reinstale a vela de ignição. Aperte conforme o torque especificado.
4. Aplique graxa dielétrica na parte interna do cachimbo da vela de ignição. *Não reinstale o cachimbo na vela nessa etapa.*
5. Vire o motor várias vezes. O óleo será forçado a entrar e passar em volta dos anéis de pistão e canaletas de anel, cobrindo o cilindro com um filme protetor de óleo novo.
6. Reinstale o cachimbo da vela de ignição.
7. Se o aditivo de sistema de combustível POLARIS não for usado, o tanque de combustível, as linhas de combustível e os injetores deve ser totalmente drenados de gasolina.

MANUTENÇÃO DA BATERIA

Consulte as seções **Armazenamento da bateria** e **Carregamento da bateria** para se informar sobre os procedimentos de armazenamento e carga.

ÁREA DE ARMAZENAMENTO/CAPAS

Certifique-se de que a área de armazenamento esteja bem ventilada. Cubra o veículo com uma capa POLARIS original. Não use materiais plásticos ou revestidos. Eles não permitem ventilação suficiente para impedir a condensação e podem promover corrosão e oxidação.

REBOCAR SEU VEÍCULO SOBRE UM TRAILER

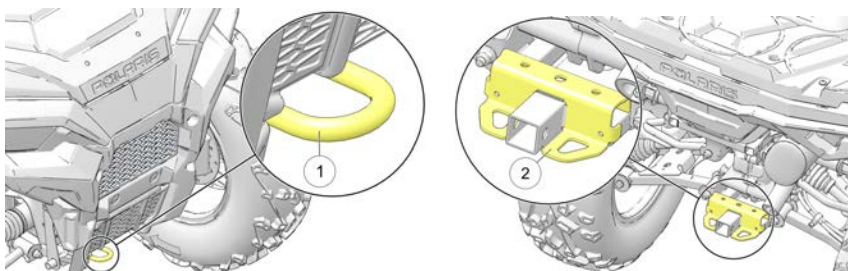

Siga esses procedimentos ao transportar o veículo.

1. Desligue o motor.
2. Coloque a transmissão em ESTACIONAMENTO.
3. Fixe a tampa do tanque de combustível, a tampa do óleo e o assento.
4. Remova a chave para evitar sua perda durante o transporte.
5. Use cintas adequadas ou uma corda para fixar o veículo no gancho de reboque dianteiro ① e no suporte de reboque traseiro ②. Não coloque cintas de fixação nas cavidades do parafuso do braço A dianteiro, suportes ou guidom.

ESPECIFICAÇÕES

SPORTSMAN 450 H.O./450 H.O. EPS

SPORTSMAN 450 H.O./450 H.O. EPS	
Capacidade máxima de peso	220 kg (operador, carga, acessórios)
Peso de fábrica	450 H.O.: 324 kg 450 H.O. EPS: 334 kg
Capacidade de combustível	17 L
Capacidade de óleo do motor	1,9 L
Capacidade de líquido de arrefecimento	2,5 L
Capacidade do fluido de acionamento de demanda	265 mL
Capacidade do óleo da transmissão	948 mL
Capacidade do suporte dianteiro/compartimento de carga	40,8 kg
Capacidade do suporte traseiro	81,6 kg
Capacidade da barra de engate	61 kg A capacidade do suporte traseiro e o peso sobre o engate não devem ultrapassar 81,6 kg
Capacidade da barra do engate	612 kg
Carga máxima rebocada no engate dianteiro (solo nivelado)	386 kg
Peso máximo vertical do engate dianteiro	39 kg
Comprimento geral	215 cm
Largura geral	122 cm
Altura geral	129 cm
Distância entre os eixos	128,3 cm
Distância até o solo	29,2 cm
Raio de giro mínimo	165 cm sem carga
Motor	Comando único no cabeçote, um cilindro com 2 válvulas, 4 tempos
Cilindrada	499 cm ³
Diâmetro interno x curso	93 x 73,6 mm

ESPECIFICAÇÕES

SPORTSMAN 450 H.O./450 H.O. EPS	
Saída do alternador	660 W a 5.000 rpm
Taxa de compressão	10:1
Sistema de partida	Elétrico
Sistema de ignição	ECU
Rotação em marcha lenta	1.200 +/- 50
Tipo/folga da vela de ignição	AUTOLITE 5926 0,084 cm
Sistema de lubrificação	Reservatório úmido
Tipo de sistema de condução	PVT automática (transmissão variável Polaris)
Suspensão dianteira	Suspensão vedada MacPherson Ride com curso de 21 cm
Suspensão traseira	Braço A duplo vedado, curso do IRS de 24 cm
Transmissão	H/L/N/R/P
Redução de marcha, baixa	23,91:1
Redução de marcha, ré	21,74:1
Redução de marcha, alta	12,79:1
Relação de transmissão, dianteira	3,82:1
Relação de transmissão, traseira	3,7:1
Pneus/pressão, dianteiros	25x8-12/48,3 kPa
Pneus/pressão, traseiros	25x10-12/48,3 kPa
Freios, dianteiros/traseiros	Disco hidráulico monocomando
Freios, auxiliares	Disco hidráulico ativado com o pé
Freio, estacionamento	Bloqueio hidráulico, todas as rodas
Farol	1 feixe simples na NACELE do farol (50 W) 2 feixes simples no para-choque (55 W)
Luzes de freio/luzes traseiras	Sem EPS: Luz de freio/luz traseira de LED simples EPS: Luzes de freio/luzes traseiras de LED duplas
Painel de instrumentos	LCD

SPORTSMAN 450 H.O. UTILITY

SPORTSMAN 450 H.O. UTILITY	
Capacidade máxima de peso	220 kg (operador, carga, acessórios)
Peso de fábrica	348 kg
Capacidade de combustível	17 L
Capacidade de óleo do motor	1,9 L
Capacidade de líquido de arrefecimento	2,5 L
Capacidade do fluido de acionamento de demanda	265 mL
Capacidade do óleo da transmissão	948 mL
Capacidade do suporte dianteiro/compartimento de carga	40,8 kg
Capacidade do suporte traseiro	81,6 kg
Capacidade da barra de engate	61 kg A capacidade do suporte traseiro e o peso sobre o engate não devem ultrapassar 81,6 kg
Capacidade da barra do engate	612 kg
Carga máxima rebocada no engate dianteiro (solo nivelado)	386 kg
Peso máximo vertical do engate dianteiro	39 kg
Comprimento geral	215 cm
Largura geral	122 cm
Altura geral	129 cm
Distância entre os eixos	128,3 cm
Distância até o solo	29,2 cm
Raio de giro mínimo	165 cm sem carga
Motor	Comando único no cabeçote, um cilindro com 2 válvulas, 4 tempos
Cilindrada	499 cm ³
Diâmetro interno x curso	93 x 73,6 mm
Saída do alternador	660 W a 5.000 rpm
Taxa de compressão	10:1

ESPECIFICAÇÕES

SPORTSMAN 450 H.O. UTILITY	
Sistema de partida	Elétrico
Sistema de ignição	ECU
Rotação em marcha lenta	1.200 +/- 50
Tipo/folga da vela de ignição	AUTOLITE 5926 0,084 cm
Sistema de lubrificação	Reservatório úmido
Tipo de sistema de condução	PVT automática (transmissão variável Polaris)
Suspensão dianteira	Suspensão vedada MacPherson Ride com curso de 21 cm
Suspensão traseira	Braço A duplo vedado, curso do IRS de 24 cm
Transmissão	H/L/N/R/P
Redução de marcha, baixa	23,91:1
Redução de marcha, ré	21,74:1
Redução de marcha, alta	12,79:1
Relação de transmissão, dianteira	3,82:1
Relação de transmissão, traseira	3,7:1
Pneus/pressão, dianteiros	25x8-12/48,3 kPa
Pneus/pressão, traseiros	25x10-12/48,3 kPa
Freios, dianteiros/traseiros	Disco hidráulico monocomando
Freios, auxiliares	Disco hidráulico ativado com o pé
Freio, estacionamento	Bloqueio hidráulico, todas as rodas
Farol	1 feixe simples na NACELE do farol (50 W) 2 feixes simples no para-choque (55 W)
Luz de freio/luz traseira	Luz de freio/luz traseira de LED simples
Painel de instrumentos	LCD

SPORTSMAN 570/570 EPS/PREMIUM

SPORTSMAN 570/570 EPS/PREMIUM	
Capacidade máxima de peso	220 kg (operador, carga, acessórios)
Peso de fábrica	570: 325 kg 570 EPS: 347 kg 570 EPS Premium: 345 kg
Capacidade de combustível	17 L
Capacidade de óleo do motor	1,9 L
Capacidade de líquido de arrefecimento	2,5 L
Capacidade do fluido de acionamento de demanda	265 mL
Capacidade do óleo da transmissão	948 mL
Capacidade do suporte dianteiro/compartimento de carga	40,8 kg
Capacidade do suporte traseiro	81,6 kg
Capacidade da barra de engate	61 kg A capacidade do suporte traseiro e o peso sobre o engate não devem ultrapassar 81,6 kg
Capacidade da barra do engate	612 kg
Carga máxima rebocada no engate dianteiro (solo nivelado)	386 kg
Peso máximo vertical do engate dianteiro	39 kg
Comprimento geral	210 cm
Largura geral	120 cm
Altura geral	130 cm
Distância entre os eixos	128,3 cm
Distância até o solo	29,2 cm
Raio de giro mínimo	165 cm sem carga
Motor	Comando duplo no cabeçote, um cilindro com 4 válvulas, 4 tempos
Cilindrada	567 cm ³
Diâmetro interno x curso	99 x 73,6 mm
Saída do alternador	660 W a 5.000 rpm

ESPECIFICAÇÕES

SPORTSMAN 570/570 EPS/PREMIUM	
Taxa de compressão	10:1
Sistema de partida	Elétrico
Sistema de ignição	ECU
Rotação em marcha lenta	1.200 +/- 50
Tipo/folga da vela de ignição	NGK MR7F 0,076 cm
Sistema de lubrificação	Reservatório úmido
Tipo de sistema de condução	PVT automática (transmissão variável Polaris)
Suspensão dianteira	Suspensão vedada MacPherson Ride com curso de 21 cm
Suspensão traseira	Braço A duplo vedado, curso do IRS de 24 cm
Transmissão	H/L/N/R/P
Redução de marcha, baixa	23,91:1
Redução de marcha, ré	21,74:1
Redução de marcha, alta	11,12:1 (modelos EBS) 9,75:1 (modelos sem EBS)
Relação de transmissão, dianteira	3,82:1
Relação de transmissão, traseira	3,7:1
Pneus/pressão, dianteiros	570/570 EPS: 25x8-12/48,3 kPa 570 EPS Premium: 26x8-14/48,3 kPa
Pneus/pressão, traseiros	570/570 EPS: 25x10-12/48,3 kPa 570 EPS Premium: 26x10-14/48,3 kPa
Freios, dianteiros/traseiros	Disco hidráulico monocomando
Freios, auxiliares	Disco hidráulico ativado com o pé
Freio, estacionamento	Bloqueio hidráulico, todas as rodas
Farol	1 feixe simples na NACELE do farol (50 W) 2 feixes simples no para-choque (55 W)
Luzes de freio/luzes traseiras	570: Luz de freio/luz traseira de LED simples 570 EPS/570 EPS Premium: Luzes de freio/luzes traseiras de LED duplas
Painel de instrumentos	LCD

SPORTSMAN 570 UTILITY HD

SPORTSMAN 570 UTILITY HD	
Capacidade máxima de peso	220 kg (operador, carga, acessórios)
Peso de fábrica	361 kg
Capacidade de combustível	17 L
Capacidade de óleo do motor	1,9 L
Capacidade de líquido de arrefecimento	2,5 L
Capacidade do fluido de acionamento de demanda	265 mL
Capacidade do óleo da transmissão	948 mL
Capacidade do suporte dianteiro/compartimento de carga	40,8 kg
Capacidade do suporte traseiro	81,6 kg
Capacidade da barra de engate	61 kg A capacidade do suporte traseiro e o peso sobre o engate não devem ultrapassar 81,6 kg
Capacidade da barra do engate	612 kg
Carga máxima rebocada no engate dianteiro (solo nivelado)	386 kg
Peso máximo vertical do engate dianteiro	39 kg
Comprimento geral	210 cm
Largura geral	120 cm
Altura geral	130 cm
Distância entre os eixos	128,3 cm
Distância até o solo	29,2 cm
Raio de giro mínimo	165 cm sem carga
Motor	Comando duplo no cabeçote, um cilindro com 4 válvulas, 4 tempos
Cilindrada	567 cm ³
Diâmetro interno x curso	99 x 73,6 mm
Saída do alternador	660 W a 5.000 rpm
Taxa de compressão	10:1

ESPECIFICAÇÕES

SPORTSMAN 570 UTILITY HD	
Sistema de partida	Elétrico
Sistema de ignição	ECU
Rotação em marcha lenta	1.200 +/- 50
Tipo/folga da vela de ignição	NGK MR7F 0,076 cm
Sistema de lubrificação	Reservatório úmido
Tipo de sistema de condução	PVT automática (transmissão variável Polaris)
Suspensão dianteira	Suspensão vedada MacPherson Ride com curso de 21 cm
Suspensão traseira	Braço A duplo vedado, curso do IRS de 24 cm
Transmissão	H/L/N/R/P
Redução de marcha, baixa	23,91:1
Redução de marcha, ré	21,74:1
Redução de marcha, alta	11,12:1
Relação de transmissão, dianteira	3,82:1
Relação de transmissão, traseira	3,7:1
Pneus/pressão, dianteiros	25x8-12/48,3 kPa
Pneus/pressão, traseiros	25x10-12/48,3 kPa
Freios, dianteiros/traseiros	Disco hidráulico monocomando
Freios, auxiliares	Disco hidráulico ativado com o pé
Freio, estacionamento	Bloqueio hidráulico, todas as rodas
Farol	1 feixe simples na NACELE do farol (50 W) 2 feixes simples no para-choque (55 W)
Luzes de freio/luzes traseiras	Luzes de freio/luzes traseiras de LED duplas
Painel de instrumentos	LCD

SPORTSMAN 570 TRAIL/EDIÇÃO HUNT/RIDE COMMAND

SPORTSMAN 570 TRAIL/EDIÇÃO HUNT/RIDE COMMAND	
Capacidade máxima de peso	220 kg (operador, carga, acessórios)
Peso de fábrica	396 kg
Capacidade de combustível	17 L
Capacidade de óleo do motor	1,9 L
Capacidade de líquido de arrefecimento	2,5 L
Capacidade do fluido de acionamento de demanda	265 mL
Capacidade do óleo da transmissão	948 mL
Capacidade do suporte dianteiro/compartimento de carga	40,8 kg
Capacidade do suporte traseiro	81,6 kg
Capacidade da barra de engate	61 kg A capacidade do suporte traseiro e o peso sobre o engate não devem ultrapassar 81,6 kg
Capacidade da barra do engate	612 kg
Carga máxima rebocada no engate dianteiro (solo nivelado)	386 kg
Peso máximo vertical do engate dianteiro	39 kg
Comprimento geral	210 cm
Largura geral	120 cm
Altura geral	130 cm
Distância entre os eixos	128,3 cm
Distância até o solo	29,2 cm
Raio de giro mínimo	165 cm sem carga
Motor	Comando duplo no cabeçote, um cilindro com 4 válvulas, 4 tempos
Cilindrada	567 cm ³
Diâmetro interno x curso	99 x 73,6 mm

ESPECIFICAÇÕES

SPORTSMAN 570 TRAIL/EDIÇÃO HUNT/RIDE COMMAND	
Saída do alternador	660 W a 5.000 rpm
Taxa de compressão	10:1
Sistema de partida	Elétrico
Sistema de ignição	ECU
Rotação em marcha lenta	1.200 +/- 50
Tipo/folga da vela de ignição	NGK MR7F 0,076 cm
Sistema de lubrificação	Reservatório úmido
Tipo de sistema de condução	PVT automática (transmissão variável Polaris)
Suspensão dianteira	Braço A duplo vedado com curso de 22,6 cm
Suspensão traseira	Braço A duplo vedado, curso do IRS de 24 cm
Transmissão	H/L/N/R/P
Redução de marcha, baixa	23,91:1
Redução de marcha, ré	21,74:1
Redução de marcha, alta	9,75:1
Relação de transmissão, dianteira	3,82:1
Pneus/pressão, dianteiros	26x8-14/48,3 kPa
Pneus/pressão, traseiros	26x10-14/48,3 kPa
Freios, dianteiros/traseiros	Disco hidráulico monocomando
Freios, auxiliares	Disco hidráulico ativado com o pé
Freio, estacionamento	Bloqueio hidráulico, todas as rodas
Farol	Luz de LED na nacele e luzes no para-choque
Luzes de freio/luzes traseiras	Luzes de freio/luzes traseiras de LED duplas
Painel de instrumentos	LCD

TABELA DE EMBREAGEM

CONFIGURAÇÕES DA EMBREAGEM				
ALTITUDE metros (pés)	EMBREAGEM ACIONADORA		EMBREAGEM ACIONADA	
	Peso do câmbio	Mola de embreagem	Mola de embreagem	Hélice acionada*
0 a 1.800 (0 a 6.000)	EBS: 1323850 (36-67)	EBS: 7045660	EBS: 7045554	EBS: 1323720
	Sem EBS: 5632409 (25-52)	Sem EBS: 7043594	Sem EBS: 7041782	Sem EBS: 5132344
1.800 a 3.700 (6.000 a 12.000)	EBS: 1327125 (36-63)	EBS: 7045660	EBS: 7045554	EBS: 1323720
	Sem EBS: 5633217 (25-48)	Sem EBS: 7043594	Sem EBS: 7041782	Sem EBS: 5132344

*Os modelos com EBS não requerem ajuste da hélice/mola.

PRODUTOS POLARIS

LUBRIFICANTES/PRODUTOS DE SERVIÇO

PRODUTO	TAMANHO	NÚMERO DE PEÇA
Óleo de nebulização	Aerossol de 340 g	2870791
PS-4	0,95 L	2876244
	3,8 L	2876245
PS-4 Extreme Duty	0,95 L	2889395
	3,8 L	2889396
Kit de troca do óleo	Inclui 1,9 L (2 quartos EUA) de óleo do motor PS-4, 1 filtro de óleo e 1 arruela do bujão de drenagem	2877473
AGL	0,95 L	2878068
	3,8 L	2878069
Bomba para galão	—	2870465
Fluido de acionamento de demanda	0,95 L	2877922
Anticongelante/líquido de arrefecimento	0,95 L	2880514
	3,8 L	2880513
Kit de pistola de graxa, premium para todas as estações do ano	—	2871312
Graxa para todas as estações do ano	Pacote com 4 cartuchos de 85,05 g	2871322
	Cartucho de 396,9 g	2871423
Graxa da junta universal	Cartucho de 85,05 g	2871515
	Cartucho de 396,9 g	2871551
Carbon Clean	355 mL	2881413
Estabilizador de combustível	355 mL	2881416
Fluido de freio DOT 4	355 mL	2872189
Carregador BatteryMINDer 2012 AGM de 2 A	—	2830438

SOLUÇÃO DE PROBLEMAS

DEFINIÇÕES DO CÓDIGO DE EXIBIÇÃO DE DIAGNÓSTICO

Carga aberta: Há uma quebra nos fios que conduzem ao item listado na tabela (injetor, bomba de combustível, etc.) ou o item falhou.

Curto com o terra: O fio está em curto com o terra entre a unidade de controle eletrônico e o item listado na tabela.

Carga em curto: Os fios que conduzem ao item listado na tabela estão em curto ou o item sofreu um curto-circuito interno.

Curto com a bateria: O fio que vai do item listado na tabela à unidade de controle eletrônico está em curto com um fio na tensão da bateria.

CÓDIGOS DE DIAGNÓSTICO			
COMPONENTE	CONDIÇÃO	SPN	FMI
Sensor de posição do acelerador	Tensão alta demais	51	3
	Tensão baixa demais	51	4
Sensor de temperatura do motor	Tensão alta demais	110	3
	Tensão baixa demais	110	4
	Temperatura alta demais	110	16
	Desligamento do motor por superaquecimento	110	0
Sensor de temperatura do ar de admissão	Tensão alta demais	105	3
	Tensão baixa demais	105	4
Sensor de pressão absoluta do coletor	Tensão alta demais	102	3
	Tensão baixa demais	102	4
	Sinal fora da faixa	102	2
Sensor de posição do virabrequim	Falha do circuito	636	8

SOLUÇÃO DE PROBLEMAS

CÓDIGOS DE DIAGNÓSTICO			
COMPONENTE	CONDIÇÃO	SPN	FMI
	Falha de plausibilidade	636	2
Sinal de velocidade do veículo	Velocidade alta demais	84	8
	Falha de plausibilidade	84	2
Sinal do sensor de marcha	Tensão baixa demais	523	4
	Tensão baixa demais	523	3
	Falha de sinal	523	2
Injetor 1 (MAG) (carga parcial SDI)	Circuito do acionador aberto/aterrado	651	5
	Circuito do acionador em curto com B+	651	3
	Circuito do acionador aterrado	651	4
Injetor 2 (TDF) (carga parcial SDI)	Circuito do acionador aberto/aterrado	652	5
	Circuito do acionador em curto com B+	652	3
	Circuito do acionador aterrado	652	4
Acionador primário da bobina de ignição 1 (MAG)	Circuito do acionador em curto com B+	1268	3
Acionador primário da bobina de ignição 2 (TDF)	Circuito do acionador em curto com B+	1269	3

SOLUÇÃO DE PROBLEMAS

CÓDIGOS DE DIAGNÓSTICO			
COMPONENTE	CONDIÇÃO	SPN	FMI
Circuito do acionador da bomba de combustível	Circuito do acionador aberto/aterrado	1347	5
	Circuito do acionador em curto com B+	1347	3
	Circuito do acionador aterrado	1347	4
Circuito do acionador do relé da ventoinha	Circuito do acionador aberto/aterrado	1071	5
	Circuito do acionador em curto com B+	1071	3
	Circuito do acionador aterrado	1071	4
Controle de ar da marcha lenta	Circuito do acionador aberto/aterrado	634	5
	Circuito do acionador em curto com B+	634	3
	Circuito do acionador aterrado	634	4
	Posição fora da faixa	634	7
Circuito de habilitação do motor de partida	Circuito do acionador aberto/aterrado	1321	5
	Circuito do acionador em curto com B+	1321	3
	Circuito do acionador aterrado	1321	4
Relé do chassi	Circuito do acionador aberto/aterrado	520208	5

SOLUÇÃO DE PROBLEMAS

CÓDIGOS DE DIAGNÓSTICO			
COMPONENTE	CONDIÇÃO	SPN	FMI
	Circuito do acionador em curto com B+	520208	3
	Circuito do acionador aterrado	520208	4
Controle da tração em todas as rodas	Circuito do acionador aberto/aterrado	520207	5
	Circuito do acionador em curto com B+	520207	3
	Circuito do acionador aterrado	520207	4
Potência do sistema	Tensão alta demais	168	3
	Tensão baixa demais	168	4
Sinal de segurança do acelerador	Tensão alta demais	520194	3
	Tensão baixa demais	520194	4
	Sinal fora da faixa	520194	2
	Acelerador preso	520194	7
Sistema de controle de descida ativa	Circuito do acionador aberto/aterrado	520203	5
	Circuito do acionador em curto com B+	520203	3
	Circuito do acionador aterrado	520203	4
Rotação de marcha lenta	Velocidade alta demais	520211	3
	Velocidade baixa demais	520211	4

SOLUÇÃO DE PROBLEMAS

CÓDIGOS DE DIAGNÓSTICO			
COMPONENTE	CONDIÇÃO	SPN	FMI
SOMENTE MODELOS COM EPS			
Sensor de velocidade do veículo	Dados de rede recebidos com erro	84	19
Potência do sistema	Tensão acima do normal ou em curto com fonte alta	168	3
	Tensão abaixo do normal ou em curto com fonte baixa	168	4
Rotação do motor	Dados de rede recebidos com erro	190	19
Memória da ECU	Dispositivo inteligente ou componente defeituoso	628	12
Calibragem	Falta calibrar	630	13
Desligamento por sobrecorrente na direção	Corrente acima do normal ou circuito aterrado	520221	6
Erro de corrente excessiva da direção	Corrente acima do normal ou circuito aterrado	520222	6
Falha total de torque da direção	Existe uma condição	520224	31
Temperatura do inversor EPAS	Dados válidos, mas acima da faixa operacional normal – nível mais grave	520225	0
	Dados válidos, mas acima da faixa operacional normal – nível moderadamente grave	520225	16

SOLUÇÃO DE PROBLEMAS

CÓDIGOS DE DIAGNÓSTICO			
COMPONENTE	CONDIÇÃO	SPN	FMI
SOMENTE MODELOS COM EPS			
Erro de recepção de dados de comunicação EPAS	Dados irregulares, intermitentes ou incorretos	520226	2
Erro do codificador de posição	Causa raiz desconhecida	520228	11
Erro de software do EPAS	Dispositivo inteligente ou componente defeituoso	520229	12
Condição de economia de potência do EPAS	Existe uma condição	520231	31
Erro de transmissão de comunicação da CAN da EPS	Dados irregulares, intermitentes ou incorretos	520227	2

QUEIMA/DESGASTE DA CORREIA DE TRANSMISSÃO

CAUSA POSSÍVEL	SOLUÇÃO
Dirigir sobre uma pickup ou reboque alto em faixa elevada	Reduza a faixa durante o carregamento.
Começar a subir uma ladeira íngreme	Use faixa baixa.
Conduzir em baixa rotação ou velocidade em relação ao solo – 4,8 a 11,3 km/h	Dirija a uma velocidade superior ou usar faixa baixa mais frequentemente.
Aquecimento insuficiente em baixas temperaturas ambientes	Aqueça o motor por pelo menos 5 minutos. Com a transmissão em neutro, avance o acelerador cerca de 1/8 do curso em golpes curtos de 5 a 7 vezes. A correia ficará mais flexível e evitará a queima da correia.
Use o acionamento lento/fácil da embreagem	Use o acelerador de forma rápida e eficiente.
Rebocar/empurrar cargas pesadas em baixa rotação/baixa velocidade em relação ao solo	Use apenas a faixa baixa.
Arado/uso de acessórios	Use apenas a faixa baixa.
Atolado em lama ou neve	Mude a transmissão para a faixa baixa e use cuidadosamente o acelerador de modo rápido e agressivo para acionar a embreagem. ATENÇÃO: A aceleração excessiva pode causar perda de controle e capotamento do veículo.
Subir em objetos grandes a partir da posição em repouso	Mude a transmissão para a faixa baixa e use cuidadosamente o acelerador de modo rápido e agressivo para acionar a embreagem. ATENÇÃO: A aceleração excessiva pode causar perda de controle e capotamento do veículo.
Deslizamento da correia devido à entrada de água ou neve no sistema PVT	Seque a PVT. Evite que a água entre no duto de entrada da PVT. Consulte Pré-filtros de admissão para obter mais informações. Verifique se há danos nas vedações da embreagem se ocorrerem vazamentos repetidos.
Defeito da embreagem	Seu revendedor autorizado pode ajudá-lo.
Baixo desempenho do motor	Verifique se o filtro de ar ou o filtro de combustível estão entupidos, se há água no combustível ou material estranho no tanque de combustível ou nas linhas de combustível. Seu revendedor autorizado pode ajudá-lo.

SOLUÇÃO DE PROBLEMAS

CAUSA POSSÍVEL	SOLUÇÃO
Deslizamento devido à falha em aquecer a correia	Sempre aqueça a correia conduzindo abaixo de 48 km/h por 1,6 km (8 km ou mais quando a temperatura estiver abaixo do congelamento).
Correia errada ou ausente	Instale a correia recomendada.
Amaciamento inadequado	Sempre faça o amaciamento de uma correia e/ou embreagem nova.

O MOTOR NÃO GIRA

CAUSA POSSÍVEL	SOLUÇÃO
Baixa tensão da bateria	Recarregue a bateria.
Conexões soltas na bateria	Verifique todas as conexões e aperte.
Conexões soltas no solenoide	Verifique todas as conexões e aperte.
Conexões soltas na caixa de controle eletrônico	Inspecione, limpe e reinstale os conectores.

O MOTOR GIRA, MAS NÃO PEGA

CAUSA POSSÍVEL	SOLUÇÃO
Falta de combustível	Reabasteça.
Há água presente no combustível	Drene o sistema de combustível e reabasteça.
Combustível velho ou não recomendado	Substitua por combustível novo recomendado.
Vela de ignição suja ou com defeito	Inspecione a vela e troque-a se necessário.
Falta de centelha na vela de ignição	Inspecione a vela e troque-a se necessário.
Água ou combustível no cárter	Seu revendedor autorizado pode ajudá-lo.

CAUSA POSSÍVEL	SOLUÇÃO
Baixa tensão da bateria	Carregue a bateria com 12,8 VCC.
Falha mecânica	Seu revendedor autorizado pode ajudá-lo.

O MOTOR APRESENTA DETONAÇÃO

CAUSA POSSÍVEL	SOLUÇÃO
Centelha fraca na vela de ignição	Inspecione, limpe e/ou troque as velas de ignição.
Grau térmico ou folga incorreta da vela de ignição	Ajuste a folga de acordo com as especificações ou substitua as velas.
Combustível velho ou não recomendado	Substitua por combustível novo recomendado.
Cabos de vela de ignição instalados incorretamente	Seu revendedor autorizado pode ajudá-lo.
Falha mecânica	Seu revendedor autorizado pode ajudá-lo.
Conexões soltas na ignição	Verifique todas as conexões e aperte.
Há água presente no combustível	Substitua por combustível novo recomendado.

O MOTOR ESTALA OU BATE

CAUSA POSSÍVEL	SOLUÇÃO
Baixa qualidade ou baixa octanagem do combustível	Substitua pelo combustível recomendado.
Grau térmico ou folga incorreta da vela de ignição	Ajuste a folga de acordo com as especificações ou substitua as velas.

O MOTOR FUNCIONA DE MODO IRREGULAR, MORRE OU FALHA

CAUSA POSSÍVEL	SOLUÇÃO
Vela de ignição suja ou com defeito	Inspecione, limpe e/ou troque as velas de ignição.
Cabos de vela de ignição com defeito ou desgastados	Seu revendedor autorizado pode ajudá-lo.
Grau térmico ou folga incorreta da vela de ignição	Ajuste a folga de acordo com as especificações ou substitua as velas.

SOLUÇÃO DE PROBLEMAS

CAUSA POSSÍVEL	SOLUÇÃO
Conexões soltas na ignição	Verifique todas as conexões e aperte.
Há água presente no combustível	Substitua por combustível novo.
Baixa tensão da bateria	Recarregue a bateria com 12,8 VCC.
Combustível incorreto	Substitua pelo combustível recomendado.
Filtro de ar entupido	Inspeção e limpe ou substitua.
Pré-filtro de ar de admissão entupido	Inspeção e limpe (com água e sabão) ou substitua.
Outra falha mecânica	Seu revendedor autorizado pode ajudá-lo.

MOTOR PARA OU PERDE POTÊNCIA

CAUSA POSSÍVEL	SOLUÇÃO
Falta de combustível	Reabasteça.
Linha do respiro de combustível dobrada ou entupida	Inspeção e substitua.
Há água presente no combustível	Substitua por combustível novo.
Vela de ignição suja ou com defeito	Inspeção, limpe e/ou troque as velas de ignição.
Cabos de vela de ignição com defeito ou desgastados	Seu revendedor autorizado pode ajudá-lo.
Grau térmico ou folga incorreta da vela de ignição	Ajuste a folga de acordo com as especificações ou substitua as velas.
Conexões soltas na ignição	Verifique todas as conexões e aperte.
Baixa tensão da bateria	Recarregue a bateria.
Combustível incorreto	Substitua por combustível novo recomendado.
Filtro de ar entupido	Inspeção e limpe ou substitua.
Pré-filtro de ar de admissão entupido	Inspeção e limpe (com água e sabão) ou substitua.
Outra falha mecânica	Seu revendedor autorizado pode ajudá-lo.
Motor superaquecido	Limpe a tela e o núcleo do radiador, limpe a parte externa do motor e verifique o nível do líquido de arrefecimento. Seu revendedor pode ajudá-lo.

GARANTIA

GARANTIA LIMITADA

A POLARIS Industries Inc., 2100 Highway 55, Medina, MN 55340 EUA (POLARIS) dá uma GARANTIA LIMITADA DE SEIS MESES sobre todos os componentes do seu veículo POLARIS contra defeitos de material ou mão de obra. As leis e regulamentos de sua jurisdição podem oferecer proteção extra. A POLARIS garante ainda que o supressor de centelhas neste produto atende aos requisitos de eficiência da norma USFS 5100-1C por pelo menos 1.000 horas quando submetido ao uso normal e quando a manutenção e a instalação estiverem de acordo com as recomendações da POLARIS.

Esta garantia cobre os custos de peças e mão de obra para o reparo ou substituição da peças com defeito e tem início na data da compra, realizada pelo comprador original da revenda. A duração dessa garantia pode variar conforme a região internacional com base nas leis e regulamentos locais.

REGISTRO

No momento da venda, o formulário de Registro de garantia deve ser preenchido pelo seu revendedor e enviado para a POLARIS em dez dias após a compra. Ao receber esse formulário, a POLARIS fará o registro da garantia. Não será enviada nenhuma verificação do registro ao comprador pois a cópia do formulário do registro de garantia será sua comprovação da cobertura da garantia. Se você não assinou o registro original e recebeu a cópia do cliente, entre em contato com seu revendedor imediatamente. A regulagem e a preparação inicial do revendedor é muito importante para garantir que seu veículo funcione sem problemas.

COBERTURA E EXCLUSÕES DA GARANTIA

LIMITAÇÕES DAS GARANTIAS E SOLUÇÕES

Essa garantia limitada da POLARIS exclui quaisquer falhas que não sejam causadas por um defeito no material ou mão de obra. **ESTA GARANTIA NÃO COBRE REIVINDICAÇÕES DE DEFEITOS DE PROJETO.** Esta garantia também não cobre força maior, danos acidentais, desgaste normal, abuso ou manuseio inadequado. Esta garantia também não cobre danos a nenhum veículo, componente ou peça que tenha sido modificada estruturalmente, alterada, negligenciada, mantida ou usada inadequadamente para corridas, competições ou fins diferentes para os quais foi projetado.

Esta garantia exclui os danos ou falhas que resultam da lubrificação inadequada; sincronização inadequada do motor; combustível inadequado; imperfeições na superfície causadas por tensões, calor, frio ou contaminação externos, abuso ou erro do operador; alinhamento do componente, tensão, ajuste ou compensação de altitude inadequado; entrada/contaminação de neve, água, sujeira ou outras substâncias estranhas; manutenção inadequada; componentes modificados; uso de componentes de reposição, acessórios ou acoplamentos não aprovados; uso da calibragem ou do software inadequado; reparos não autorizados; ou reparos feitos após a expiração do período de garantia ou por centrais de reparo não autorizadas.

Esta garantia exclui danos ou falhas causadas por abuso, acidente, incêndio ou qualquer outra causa que não seja falha de material ou mão de obra e não fornece cobertura para componentes consumíveis, itens de desgaste gerais ou qualquer peça exposta a superfícies de atrito, tensões, condições e/ou combinações ambientais para as quais não foi projetado nem se destina, incluindo mas sem se limitar aos seguintes itens:

- Rodas e pneus
- Componentes da suspensão
- Componentes do freio
- Componentes dos assentos
- Embreagens e componentes
- Componentes da direção
- Baterias
- Lâmpadas do farol selado/lâmpadas de luz
- Filtros
- Lubrificantes
- Buchas
- Superfícies acabadas e não acabadas
- Componentes do carburador/corpo do acelerador
- Componentes do motor
- Correias de transmissão
- Fluidos e componentes hidráulicos
- Fusíveis/disjuntores
- Componentes eletrônicos
- Velas de ignição
- Vedantes
- Líquidos de arrefecimento
- Rolamentos

LUBRIFICANTES E FLUIDOS

1. A mistura de marcas ou o uso de um óleo não recomendado pode danificar o motor. Recomendamos o uso do óleo de motor POLARIS.
2. As falhas ou danos que resultem do uso não recomendado de lubrificantes ou fluidos não são cobertos por essa garantia.

Esta garantia não fornece cobertura para custos ou perdas pessoais, incluindo quilometragem, custos de transporte, hotéis, refeições, taxas de envio ou manuseio, coleta ou entrega do produto, aluguéis de substituição, perda do uso do produto, perda de lucros ou perda de férias ou tempo particular.

A SOLUÇÃO EXCLUSIVA PARA A VIOLAÇÃO DESSA GARANTIA SERÁ, A CRITÉRIO EXCLUSIVO DA POLARIS, O REPARO OU A SUBSTITUIÇÃO DE QUALQUER MATERIAL, COMPONENTE OU PRODUTO COM DEFEITO. AS SOLUÇÕES DEFINIDAS NESTA GARANTIA SÃO AS ÚNICAS SOLUÇÕES DISPONÍVEIS A QUALQUER PESSOA PELA VIOLAÇÃO DESTA GARANTIA. A POLARIS NÃO TERÁ NENHUMA RESPONSABILIDADE EM RELAÇÃO A QUALQUER PESSOA, POR DANOS INCIDENTAIS, CONSEQUENCIAIS OU ESPECIAIS DE NENHUMA NATUREZA, QUER ELES SURJAM DEVIDO A UMA GARANTIA EXPRESSA OU IMPLÍCITA OU QUALQUER OUTRO CONTRATO, NEGLIGÊNCIA OU PREJUÍZO OU DE OUTRA FORMA. ESSA EXCLUSÃO DE DANOS CONSEQUENCIAIS, INCIDENTAIS E ESPECIAIS É INDEPENDENTE E DEVE CONTINUAR EM VIGOR MESMO MEDIANTE A DESCOBERTA DE QUE A SOLUÇÃO EXCLUSIVA NÃO CUMPRIU O SEU PROPÓSITO ESSENCIAL.

A GARANTIA IMPLÍCITA OU A ADEQUAÇÃO A UM FIM PARTICULAR ESTÁ EXCLUÍDA DESTA GARANTIA LIMITADA. TODAS AS OUTRAS GARANTIAS IMPLÍCITAS (INCLUINDO MAS NÃO SE LIMITANDO À GARANTIA IMPLÍCITA DE COMERCIALIZIDADE) SÃO LIMITADAS NA DURAÇÃO AO PERÍODO DE GARANTIA DE SEIS MESES MENCIONADO ANTERIORMENTE. A POLARIS SE ISENTA DA RESPONSABILIDADE DE TODAS AS GARANTIAS EXPRESSAS NÃO INDICADAS NESTA GARANTIA. ALGUNS ESTADOS NÃO PERMITEM A EXCLUSÃO OU A LIMITAÇÃO DE DANOS INCIDENTAIS OU CONSEQUENCIAIS NEM PERMITEM LIMITAÇÕES NA DURAÇÃO DAS GARANTIAS IMPLÍCITAS, PORTANTO AS LIMITAÇÕES MENCIONADAS ANTERIORMENTE PODEM NÃO SE APLICAR A VOCÊ CASO SEJAM INCONSISTENTES COM A LEI ESTADUAL EM VIGOR.

COMO OBTER SERVIÇOS NA GARANTIA

Você é responsável por apresentar seu veículo a um revendedor autorizado POLARIS assim que um problema aparecer. Os reparos em garantia deverão ser completados em um período de tempo razoável, não superior a 30 dias. Entretanto, qualquer dano causado ao produto por você ou por um terceiro não autorizado pode anular esta garantia. Os reparos de boletins de serviço ou garantia devem ser realizados por um revendedor autorizado POLARIS ou outra pessoa qualificada e autorizada pela POLARIS.

Fora do país em que seu produto foi comprado:

Se você estiver viajando temporariamente para fora do país em que o seu produto foi comprado, você deve levá-lo a um revendedor autorizado POLARIS. É necessário mostrar uma identificação com foto ao revendedor do país do local autorizado do revendedor como comprovante de residência. Após a verificação de residência, o revendedor de serviços estará autorizado a executar o reparo de garantia.

Se você se mudar:

Se você se mudar para outro país, não deixe de entrar em contato com a Owner Connections da POLARIS e com o órgão de alfândega do país de destino antes de se mudar. As regras de importação do produto podem variar consideravelmente conforme o país. Pode ser necessário apresentar a documentação de sua mudança à POLARIS para permanecer com sua cobertura de garantia. Também pode ser necessário obter a documentação da POLARIS para registrar seu produto em seu novo país. Recomendamos que você registre seu produto em um revendedor autorizado POLARIS imediatamente após sua mudança.

Se você comprar de um particular:

Se você comprar um produto POLARIS de um particular, para ser mantido e usado fora do país em que o produto foi comprado originalmente, toda a cobertura da garantia será negada. Entretanto, recomendamos que você registre imediatamente seu produto no revendedor autorizado POLARIS local para receber informações sobre segurança e notificações sobre seu produto.

PRODUTOS EXPORTADOS

EXCETO QUANDO ESPECIFICAMENTE EXIGIDO POR LEI, NÃO HÁ NENHUMA COBERTURA DE BOLETIM DE SERVIÇO OU GARANTIA SOBRE ESSE PRODUTO SE ELE FOR VENDIDO FORA DO PAÍS DO LOCAL AUTORIZADO DO REVENDEDOR QUE EFETUOU A VENDA. Esta política não se aplica aos produtos que receberam autorização para exportação da POLARIS. Os revendedores não podem conceder autorização para exportação. Você deve consultar um revendedor autorizado para determinar a cobertura de serviços ou de garantia do produto caso tenha alguma dúvida. Esta política não se aplica aos produtos registrados a funcionários públicos ou militares em missões fora do país do local autorizado do revendedor que efetuou a venda. Esta política não se aplica aos boletins de segurança.

NOTIFICAÇÃO

Se o seu produto for registrado fora do país em que foi comprado e você não tiver seguido o procedimento definido anteriormente, seu produto não terá mais direito à cobertura de boletins de serviço ou garantia de qualquer espécie, a não ser os boletins de segurança. Os produtos registrados para funcionários públicos ou militares em missão fora do país em que o produto foi comprado, continuarão sendo cobertos pela garantia limitada.

Converse com seu revendedor para solucionar qualquer problema em relação à garantia. Contatos de revendedores podem ser encontrados no seguinte site, se necessário:

www.polaris.com/en-us/contact

Caso seu revendedor precise de qualquer assistência adicional, ele entrará em contato com a pessoa adequada da POLARIS.

Esta garantia lhe dá direitos legais específicos e você pode ter também outros direitos que variam conforme o estado ou em países diferentes. Se qualquer um dos termos acima for anulado devido a leis federais, estaduais, locais, todos os outros termos da garantia permanecerão em vigor.

Se tiver alguma dúvida, ligue para a Owner Connections da POLARIS:

Estados Unidos e Canadá: 1-800-POLARIS (1-800-765-2747)

GARANTIA LIMITADA DE EMISSÕES DA EPA NOS EUA

Essa garantia limitada de emissões é um acréscimo à garantia limitada padrão da POLARIS para o seu veículo. A POLARIS Industries Inc., garante que no momento da primeira compra, esse veículo certificado quando a emissões foi projetado, fabricado e equipado de modo a estar em conformidade com os regulamentos aplicáveis de emissões da Agência de proteção ambiental dos EUA. A POLARIS garante que o veículo está livre de defeitos de material e mão de obra que possam fazer com que ele deixe de atender esses regulamentos.

O período de garantia para veículos fora de estrada com certificação de emissões de 100 cm³ ou mais começa na data da compra efetuada pelo comprador original e continuará por um período de 500 horas de operação do motor, 5.000 km de percurso do veículo ou 30 meses calendário a partir da data da compra, o que ocorrer primeiro. O período de garantia para VTTs com certificação de emissões inferiores a 100 cm³ começa na data da compra efetuada pelo comprador original e continuará por um período de 250 horas de operação do motor, 2.500 km de percurso do veículo ou 30 meses calendário a partir da data da compra, o que ocorrer primeiro. Esse período de garantia de emissões EPA se estende por pelo menos o mesmo prazo da garantia de fábrica padrão que a POLARIS fornece para o veículo como um todo. O período de garantia de emissões EPA não se estende mais se você comprar cobertura de garantia adicional na forma de um contrato de serviços ou outra extensão paga da garantia, mas as partes relacionadas a emissões podem ser cobertas, sujeitas aos termos de qualquer contrato de serviço desse tipo pago ou extensão paga de garantia.

Essa garantia limitada de emissões cobre os componentes cuja falha aumente as emissões regulamentadas do veículo e cobre os componentes dos sistemas cujo único objetivo é controlar as emissões. O reparo ou substituição de outros componentes não cobertos por esta garantia é de responsabilidade do proprietário do veículo. Essa garantia limitada de emissões não cobre os componentes cuja falha não aumente as emissões regulamentadas do veículo.

Para emissões de escape, componentes relacionados com as emissões incluem qualquer peça do motor relacionada com os seguintes sistemas:

- Sistema de indução de ar
- Sistema de ignição
- Sistema de combustível
- Sistemas de recirculação do gás de escape

As peças a seguir também são consideradas como componentes relacionados com emissões do escape:

- Dispositivos pós-tratamento
- Sensores
- Válvulas de ventilação do cárter
- Unidades de controle eletrônico

As peças a seguir são consideradas componentes relacionados às emissões evaporativas:

- Tanque de combustível
- Tampa do tanque de combustível
- Linha de combustível
- Conexões da linha de combustível
- Abraçadeiras*
- Válvulas de alívio de pressão*
- Válvulas de controle*
- Solenoides de controle*
- Controles eletrônicos*
- Diafragmas de controle de vácuo*
- Cabos de controle*
- Articulações de controle*
- Válvulas de purga
- Mangueiras de vapor
- Separador líquido/vapor
- Cânister de carbono
- Suportes de montagem do cânister
- Conector da porta de purga do carburador

*Conforme relacionado com o sistema de controle de emissões evaporativas.

Os componentes relacionados com emissões também incluem qualquer outra peça cujo único objetivo seja o de reduzir emissões ou cuja falha aumente as emissões sem prejudicar significativamente o desempenho do motor/equipamento. A solução exclusiva para a violação dessa garantia limitada será, a critério exclusivo da POLARIS, o reparo ou a substituição de qualquer material, componente ou produto com defeito. AS SOLUÇÕES DEFINIDAS NESTA GARANTIA LIMITADA SÃO AS ÚNICAS SOLUÇÕES DISPONÍVEIS A QUALQUER PESSOA PELA VIOLAÇÃO DESTA GARANTIA. A POLARIS NÃO TERÁ NENHUMA RESPONSABILIDADE EM RELAÇÃO A QUALQUER PESSOA, POR DANOS INCIDENTAIS, CONSEQUENCIAIS OU ESPECIAIS DE NENHUMA NATUREZA, QUER ELES SURJAM DEVIDO A UMA GARANTIA EXPRESSA OU IMPLÍCITA OU QUALQUER OUTRO CONTRATO, NEGLIGÊNCIA OU PREJUÍZO OU DE OUTRA FORMA. ESSA EXCLUSÃO DE DANOS CONSEQUENCIAIS, INCIDENTAIS E ESPECIAIS É INDEPENDENTE E DEVE CONTINUAR EM VIGOR MESMO MEDIANTE A DESCOBERTA DE QUE A SOLUÇÃO EXCLUSIVA NÃO CUMPRIU O SEU PROPÓSITO ESSENCIAL.

TODAS AS OUTRAS GARANTIAS IMPLÍCITAS (INCLUINDO MAS NÃO SE LIMITANDO À GARANTIA IMPLÍCITA DE COMERCIALIZAÇÃO E ADEQUAÇÃO A UM FIM ESPECÍFICO) SÃO LIMITADAS NA DURAÇÃO AO PERÍODO DE GARANTIA MENCIONADO NESTE DOCUMENTO. A POLARIS SE ISENTA DA RESPONSABILIDADE DE TODAS AS GARANTIAS EXPRESSAS NÃO INDICADAS NESTA GARANTIA. Alguns estados não permitem a limitação sobre o tempo de duração de uma garantia implícita, portanto as limitações mencionadas anteriormente podem não se aplicar a você caso sejam inconsistentes com a lei estadual em vigor.

GARANTIA

Essa garantia limitada exclui quaisquer falhas que não sejam causadas por um defeito no material ou mão de obra. Essa garantia limitada não cobre danos devido a acidentes, abuso ou manuseio, manutenção ou uso inadequado. Essa garantia limitada também não cobre nenhum dano ao motor causado por alteração estrutural ou se o veículo for usado em competições de corrida. Essa garantia limitada também não cobre danos físicos, corrosões ou defeitos causados por incêndios, explosões ou outras causas similares além do controle da POLARIS.

Os proprietários são responsáveis pela realização das manutenções agendadas identificadas no manual do proprietário. A POLARIS pode negar reivindicações de garantia por falhas causadas pela manutenção ou uso incorreto por parte do proprietário ou do operador, por acidentes pelos quais a POLARIS não tem responsabilidade ou por força maior.

Qualquer pessoa ou oficina de reparo qualificada pode fazer manutenção, substituir ou reparar os sistemas ou dispositivos de controle de emissões do seu veículo. Um revendedor autorizado POLARIS pode realizar qualquer serviço que possa ser necessário para o seu veículo.

A POLARIS também recomenda peças POLARIS, entretanto podem ser usadas peças equivalentes para tais serviços. Uma peça fornecida por um fabricante de peças pós-venda que reduza a eficiência dos controles de emissões do veículo poderá violar a Lei do ar limpo. Adulterar o controle de emissões é proibido por lei federal.

RESIDENTES NA CALIFÓRNIA

Alguns veículos POLARIS fora de estrada estão disponíveis nas versões de 49 estados e 50 estados. Apenas os modelos de 50 estados são certificados para venda na Califórnia. Os modelos de 50 estados disponíveis para venda na Califórnia são identificados pela letra "B" na nona posição do número do modelo (por exemplo, R16RTE87B). Os modelos de 50 estados POLARIS são projetados e fabricados com recursos como a capacidade reduzida do compartimento de carga. Qualquer modificação desses recursos pode ser uma violação dos regulamentos aplicáveis da Califórnia e podem anular essa garantia limitada de emissões oferecida pelo fabricante.

A POLARIS Inc. garante que, no momento da primeira compra, este veículo:

1. Foi projetado, fabricado e equipado em conformidade, no momento da venda, com todos os regulamentos aplicáveis de emissões evaporativas da Califórnia.
2. Está livre de defeitos de material e mão de obra que possam causar a falha de uma peça sob garantia, como definido nos regulamentos de emissões evaporativas da Califórnia. Todas as peças de reposição devem ser idênticas em todos os materiais em relação à peça descrita no envio da Ordem Executiva de Certificação do fabricante do OHRV.

A declaração de garantia do sistema de controle de emissões evaporativas para a Califórnia abaixo aplica-se a seus Veículos recreativos fora de estrada na Califórnia caso o veículo seja equipado com um sistema de controle de emissões evaporativas e seja etiquetado com uma etiqueta Informação de controle de emissões evaporativas indicando que o veículo está em conformidade com as regulamentações de emissões evaporativas da Califórnia aplicáveis a veículos esportivos fora de estrada, veículos para todo tipo de terreno ou veículos utilitários fora de estrada. Esses veículos são denominados "OHRV-EVAP" abaixo.

DECLARAÇÃO DE GARANTIA DE CONTROLE DE EMISSÕES DA CALIFÓRNIA - SEUS DIREITOS E RESPONSABILIDADES DA GARANTIA

O Air Resources Board (Conselho de recursos do ar da Califórnia) e a POLARIS Industries Inc. têm a satisfação de explicar a garantia do sistema de controle de emissões de seu veículo recreativo fora de estrada modelo ano 2018 e mais recente. Na Califórnia, veículos recreativos fora de estrada novos devem ser projetados, fabricados e equipados para atender aos rigorosos padrões estaduais antipoluição. A POLARIS deve garantir o sistema de controle de emissões de seu OHRV-EVAP pelos períodos de tempo listados abaixo, desde que não haja abuso, negligência ou manutenção incorreta de seu OHRV-EVAP.

GARANTIA

Seu sistema de controle de emissões pode incluir peças como carburador ou sistema de injeção de combustível, tanque de combustível, mangueiras de combustível, cânter de carbono, computador do motor e peças do Sistema de controle de emissões evaporativas listadas na Garantia limitada de emissões da EPA nos EUA. Também podem estar incluídos mangueiras, correias, conectores e outros conjuntos relacionados a emissões. Se existir uma condição coberta por garantia, a POLARIS irá reparar seu OHRV-EVAP sem custo para você, incluindo diagnóstico, peças e mão de obra.

COBERTURA DE GARANTIA DO FABRICANTE

Para modelos de OHRV-EVAP ano 2018 e mais novos.

Por 30 meses, 4.000 km (2.500 milhas) ou 250 horas, o que ocorrer primeiro, exceto para componentes evaporativos sobre o valor de garantia OHRV de preço elevado, que são cobertos por 60 meses, 8.000 km (5.000 milhas) ou 500 horas, o que ocorrer primeiro. Se alguma peça relacionada a emissões em seu OHRV-EVAP estiver defeituosa, a peça será reparada ou substituída pela POLARIS.

RESPONSABILIDADES DE GARANTIA DO PROPRIETÁRIO

Como proprietário do OHRV-EVAP, você é responsável pela execução da manutenção requerida listada em seu manual do proprietário. A POLARIS recomenda que você conserve todos os recibos que cubram a manutenção em seu OHRV-EVAP, mas a POLARIS não pode recusar a garantia tão somente pela falta de recibos ou por sua falha em garantir a execução de uma manutenção agendada.

Como proprietário, você é responsável por apresentar seu OHRV-EVAP a um revendedor autorizado POLARIS assim que um problema aparecer. Os reparos em garantia deverão ser completados em um período de tempo razoável, não superior a 30 dias.

Como proprietário de um OHRV-EVAP, você também deve estar ciente que a POLARIS poderá recusar a cobertura de sua garantia caso seu OHRV-EVAP ou uma peça falhe devido a abuso, negligência, manutenção incorreta ou modificações não aprovadas.

ORV/OHRV

- A POLARIS deve honrar a garantia de emissões da Califórnia aprovada pela CARB e incluída no Manual do proprietário.
- A POLARIS é responsável pelos danos causados a outros componentes do veículo diretamente resultantes da falha, de acordo com a garantia, de qualquer parte que esteja em conformidade com as normas de emissões da Califórnia.
- Qualquer peça complementar ou modificada e isentada pelas normas do Conselho de Recursos do Ar da Califórnia das proibições da seção 27156 do Código de Veículos da Califórnia, pode ser utilizada em um veículo, motor ou reboque. Tal uso, por si só, não será motivo para a recusa de uma solicitação de garantia de acordo com os requisitos de garantia de emissões da Califórnia. A POLARIS não será responsabilizada, de acordo com os requisitos de garantia de emissões da CARB, por falhas de garantia causadas pelo uso de peças complementares ou modificadas.

Esses requisitos se baseiam nas seguintes cláusulas do Código de Regulamentos da Califórnia, que se aplicam conforme escrito.

- 13 CCR §2419.1(d) Sujeito às condições e exclusões da subdivisão (i), a garantia das peças relacionadas às emissões deve funcionar da seguinte maneira.
 - (7) O fabricante de OHRVs é responsável por danos causados a outros componentes do veículo devido a uma falha, coberta pela garantia, de qualquer peça garantida.
 - (10) Qualquer peça complementar ou modificada isentada pela Air Resources Board das proibições da seção 27156 do Código de Veículos da Califórnia pode ser usada em um OHRV. Tal uso, por si só, não será motivo para não permitir uma solicitação de garantia feita nos termos deste Artigo. O fabricante de OHRVs não é responsável nos termos deste Artigo por falhas de garantia de peças garantidas causadas pelo uso de peças complementares ou modificadas, a menos que essas peças também tenham garantia.

PEÇAS COMPLEMENTARES OU MODIFICADAS

Uma peça complementar ou modificada deve ser conforme aos padrões de controle de emissões CARB aplicáveis. Uma violação deste requisito é punível civil e/ou criminalmente.

Se você tiver alguma pergunta relativa aos seus direitos e responsabilidades da garantia, entre em contato com a Owner Connections da POLARIS pelo telefone 1-800-POLARIS (1-800-765-2747) ou com o California Air Resources Board em 9528 Telstar Avenue, El Monte, CA 91731, EUA.

Estados Unidos e Canadá: 1-800-POLARIS (1-800-765-2747)

GARANTIA

COMO A GARANTIA DE EMISSÕES DA CALIFÓRNIA SOBRE PEÇAS COM EMISSÕES EVAPORATIVAS DEVE FUNCIONAR CONFORME DETERMINADO NA 13 CCR §2419.1

- (1) Qualquer peça sob garantia que não esteja programada para substituição como parte da manutenção no Manual do proprietário deve estar sob garantia durante o período de garantia. Se alguma dessas peças apresentar defeito durante o período de garantia, ela deverá ser reparada ou substituída pela POLARIS, de acordo com a subdivisão (4) abaixo. Qualquer dessas peças reparada ou substituída sob garantia deve estar sob garantia total.
- (2) Qualquer peça sob garantia que esteja programada para inspeção regular no Manual do proprietário deve estar sob garantia durante o período de garantia. Uma declaração nessas instruções escritas com o efeito de “reparar ou substituir conforme a necessidade” não deve reduzir o período de cobertura da garantia. Qualquer uma dessas peças reparada ou substituída sob garantia deve estar sob garantia pelo restante do período de garantia.
- (3) Qualquer peça sob garantia que esteja programada para substituição como parte da manutenção no Manual do proprietário deve estar sob garantia durante o período de tempo antes do primeiro ponto de substituição programado para aquela peça. Se a peça apresentar defeito antes do primeiro ponto de substituição programado, a peça deverá ser reparada ou substituída pela POLARIS, de acordo com a subdivisão (4). Qualquer uma dessas peças reparada ou substituída sob garantia deve estar sob garantia pelo restante do período anterior ao primeiro ponto de substituição programado para a peça.
- (4) O reparo ou substituição de qualquer peça sob garantia nos termos das disposições da garantia deste Artigo devem ser executados sem custo ao proprietário do OHRV, em uma estação de garantia, exceto no caso de um reparo temporário quando uma peça sob garantia ou uma estação de garantia não estiverem disponíveis de forma razoável ao proprietário do OHRV. Caso um reparo temporário seja permitido de acordo com a subdivisão (8) abaixo, os reparos podem ser executados em qualquer estabelecimento de serviço disponível, ou pelo proprietário, usando qualquer peça de reposição. A POLARIS deve reembolsar o proprietário por suas despesas, incluindo custos de diagnóstico para esse reparo ou substituição temporário, sem exceder o preço de varejo sugerido pela POLARIS para todas as peças sob garantia substituídas e custos de mão de obra, com base na estimativa de tempo recomendada pela POLARIS para o reparo na garantia e o valor por hora de mão de obra geograficamente apropriado.
- (5) Não obstante as disposições da subdivisão (4) acima, serviços ou reparos na garantia devem ser executados em todos os revendedores POLARIS, de propriedade da POLARIS ou franqueados, para o serviço dos OHRVs sujeitos a garantia.
- (6) O proprietário do OHRV não deve ser cobrado por mão de obra de diagnóstico que leve à determinação de que uma peça sob garantia está, de fato, defeituosa, desde que esse trabalho de diagnóstico seja executado em uma estação de garantia.

(7) A POLARIS é responsável por danos causados a outros componentes do veículo devido a uma falha, coberta pela garantia, de qualquer peça garantida.

(8) Durante todo o período de garantia das emissões evaporativas do OHRV, a POLARIS deve manter um suprimento suficiente de peças sob garantia para atender à demanda esperada por essas peças. A falta de disponibilidade dessas peças ou a não realização de reparos completos dentro de um período de tempo razoável, no máximo de 30 dias a partir do momento em que o OHRV foi apresentado inicialmente à estação de garantia para reparo, qualificará a necessidade de um reparo temporário para fins da subdivisão (4).

(9) Qualquer peça de reposição designada pela POLARIS pode ser usada em reparos na garantia realizados, sem custo para o proprietário do OHRV. Esse uso não reduzirá as obrigações da garantia da POLARIS, exceto que a POLARIS não será responsável nos termos das disposições desse Artigo pelo reparo ou substituição de qualquer peça de reposição que não seja uma peça sob garantia (exceto conforme disposto nos termos da subdivisão (d)(7)).

(10) Qualquer peça complementar ou modificada isentada pela Air Resources Board (Conselho de recursos do ar) das proibições da seção 27156 do Código de Veículos da Califórnia pode ser usada em um OHRV. Tal uso, por si só, não será motivo para não permitir uma solicitação de garantia feita nos termos deste Artigo. A POLARIS não é responsável nos termos deste Artigo por falhas na garantia de peças sob garantia causadas pelo uso de peça(s) complementar (es) ou modificada(s), a menos que essa(s) peça(s) também estejam sob garantia.

(11) Mediante solicitação do Diretor Executivo, a POLARIS deve fornecer quaisquer documentos que descrevem os procedimentos ou políticas de garantia do fabricante.

(12) Qualquer peça de reposição não deve reduzir a eficácia do sistema de controle de emissões do OHRV. A POLARIS deve demonstrar que as normas de emissões aplicáveis estão sendo cumpridas quando a(s) peça(s) de reposição for(em) instalada(s) no OHRV. A demonstração da equivalência às normas de emissões aplicáveis pode ser obtida por meio da substituição da(s) peça(s) com os componentes do controle de emissões evaporativas com os quais a família evaporativa do OHRV foi certificada; ou, se estiverem indisponíveis, pode-se instalar peças alternativas se a POLARIS puder fornecer dados de testes para verificar que o sistema de controle evaporativo cumpre, pelo menos, o OHRV EFEL.

GARANTIA

EXCLUSÃO

Não obstante as disposições das subdivisões (1) – (12) acima, o reparo ou substituição de qualquer peça sob garantia que de outra forma seja qualificada para a Garantia da Califórnia sobre Peças de emissões evaporativas (California Warranty on Evaporative Emission Parts), está excluído dessa cobertura da garantia se a POLARIS puder fornecer evidências ao Diretor executivo do Conselho de Recursos do Ar da Califórnia (California Air Resources Board), a contento do Diretor executivo, de que o OHRV sofreu abuso, negligência, manutenção indevida ou modificação não aprovada, e que esse abuso, negligência, manutenção indevida ou modificações não aprovadas foi a causa direta da necessidade de reparo ou substituição da peça.

A	
Acionamento da AWD	41
Acionamento do controle de descida ativa	43
Advertência de cargas	107
Advertência do engate do reboque	27
Advertências de segurança	16
Alavanca do freio	44
Alinhamento da convergência/divergência	154
Amaciamento do motor e do trem de força	91
Área de armazenamento	197
Armazenamento	196
Armazenamento da bateria	187
Atualizações de software e mapas	86
Pen drive USB	86
Remoto (se estiver equipado)	86
Substituição	9
Cilindro-mestre/fluido de freio	45
Comunicação de defeitos de segurança (Canadá)	12
Comunicação por campo de proximidade (NFC)	11
Condução sobre obstáculos	102
Configuração da tela de indicadores	78
Conheça sua área de condução ...	90
Conjunto da direção	140
Controle físico do veículo	19
Controles	84
Correia de transmissão	
Inspeção	176
Instalação	177
Remoção	171
Cuidados com o cabo do guincho	119
Curvas inadequadas	20

B	
Bandeja de aplicativos	84
Barra de ícones	81
Bateria	184
Identificação	190
Instalação	185
Bateria de baixa manutenção de chumbo-ácido	191
Baterias de baixa manutenção ...	192
Botas	15
Botões do Ride Command	76
Brilho do mostrador	84

C	
Câmbor e caster	155
Capacete	14
Carga de choque do guincho	120
Carregamento da bateria	188
Carregamento inadequado	26
Cerca geográfica (se estiver equipado)	62
Chave	

D	
Declarações de conformidade do rádio	9
Definição de uso severo	125
Definições do código de exibição de diagnóstico	213
Deixar de inspecionar antes de operar	17
Desacionamento do controle de descida ativa	44
Descida inadequada em ladeiras	21
Desligamento do motor	104
Deslizamentos ou derrapagens ...	25
Dicas de lavagem	194
Direção eletrônica (EPS) (se estiver equipado)	
Configurações do modo triplo ...	72

E	
Equipamentos de segurança de condução	14
Especificações	

Sportsman 450 H.O.	199
Sportsman 450 H.O. EPS.....	199
Sportsman 450 H.O. Utility	201
Sportsman 570	203
Sportsman 570 EPS.....	203
Sportsman 570 EPS Premium	203
SPORTSMAN 570 Trail/edição Hunt/Ride Command	207
Sportsman 570 Utility HD	205
Especificações de torque da porca da roda	153
Estabilizador de combustível.....	196
Estabilize o combustível.....	196
Estacionamento do veículo	106
Etiqueta para trilhas	90
Etiquetas de segurança e localizações	29
Advertência da tampa da embreagem	31
Advertência de cancelamento de ré/tração em todas as rodas	31
Advertência de idade 16 anos ...	30
Advertência de pressão dos pneus/sobrecarga	31
Advertência discricionária.....	32
Advertência do suporte dianteiro/compartimento de carga.....	32
Advertência do suporte traseiro (modelos Touring)	32
Advertência geral	30
Advertência sem passageiro	31
Visão geral	29
Exposição ao escape	18

F

Fazer curvas em uma ladeira (retorno de três pontos).....	100
Ferramentas para uma condução segura	7
Filtro de ar Manutenção	155
Filtro de ar/caixa do filtro de ar....	196

Fluido da caixa de câmbio dianteira (acionamento de demanda).....	137
Freio de estacionamento.....	46
Freio de mão	143
Freios	143

G

Garantia Como obter serviços na garantia	226
Garantia limitada	223
Garantia limitada de emissões da EPA nos EUA	228
Limitações	224
Lubrificantes e fluidos	225
Notificação	227
Registro	223
Guia de lubrificação	130
Guia Notifications	84
Guidom	193
Guincho Operação do guincho	113
Precauções de segurança do guincho.....	111

H

Habilidades físicas.....	26
Hardware USB.....	87

I

Imersão do veículo	165
Indicador de superaquecimento do motor	85
Indicador do freio de estacionamento	85
Inspeção da vela de ignição.....	164
Inspeção e lubrifique	197
Instalação da roda	152
Instalação do painel lateral/vão do pé.....	149

Instruções de transporte de cargas	108
Interferência eletromagnética	123
Interruptor de ignição	34
Interruptor de modo de tração	38
Interruptor do farol	36
Interruptores	
Alavanca do acelerador	36
Interruptor da transmissão	37
Interruptor da transmissão (modelos 570 Califórnia [EVAP], 570 Utility HD, 570 Trail e 570 edição Hunt)	37
Interruptor de cancelamento de modo/ré	35
Interruptor de desligamento do motor	35
Visão geral	33

L

Lavagem do veículo	194
Ligação do motor	104
Limpe a parte externa	196
Líquido de arrefecimento do radiador	142
Lista de verificação pré-condução	93
Lubrificação em névoa do motor	197
Lubrificantes/produtos de serviço	211
Luvas	15
Luz no para-choque	
Ajuste	161
Luzes	159
Ajuste do farol alto	160
Substituição do alojamento do farol	162

M

Manuseio de gasolina	17
Manutenção	
Filtro de ar	155
Manutenção da bateria	197

Manutenção inadequada dos pneus	24
Manutenção periódica	125
Marcas registradas	2
Medidor	
Formato sem botões	55
Modificações no veículo	28
Modo ADC 4x4 (se estiver equipado)	41
Modo AWD (4x4)	40
Modo Visualização de indicadores	80
Mola traseira	192
Mostrador	84
Motor para ou perde potência	222

N

Níveis dos fluidos	196
Nível do fluido de freio	49
Números de identificação do veículo	8
Números de peça	211
Números de peça de fluidos	211

O

O motor apresenta detonação	221
O motor estala ou bate	221
O motor funciona de modo irregular, morre ou falha	221
O Motor gira, mas não pega	220
O motor não gira	220
Óleo da transmissão	136
Óleo do motor	131
Óleo e filtro	196
Operação de um veículo danificado	25
Operação em asfalto	18
Operação em clima frio	104
Operação em corpos de água congelados	26
Operação em estradas públicas	19
Operação em ladeiras íngremes ...	23
Operação em terreno desconhecido	23

Operação em terreno escorregadio	23
Operação em terrenos públicos nos EUA	123
Operação em velocidade excessiva	19
Operação inadequada em ré	24
Operação na água	25
Operação sobre obstáculos	24

P

Página de boas-vindas	3
Painel de instrumentos	51
Alterar PIN	65
Área de exibição 1	56
Área de exibição 2	57
Cerca geográfica	
Velocidade dentro da cerca geográfica	63
Velocidade fora da cerca geográfica	64
Velocidade máxima	61
Código de diagnóstico	59
Cor da luz de fundo	69
Horas de serviço	71
Lâmpadas indicadoras	53
Menu de opções	58
Menu Avançado	60
Nível da luz de fundo	70
Relógio	68
Seleção de unidade – distância	66
Seleção de unidade – temperatura	67
Painel emblema	83
Palavras sinalizadoras	4
Parada do motor ao subir uma ladeira	22
Pedal de freio auxiliar	48, 144
Período de amaciamento do veículo	91
Pneus	151
Polimento do veículo	195
Porta de carga da bateria	74
Práticas de operação segura	89
Procedimentos de condução	

Condução em ladeiras na transversal	99
Condução em ré	103
Condução em superfícies escorregadias	96
Condução ladeira abaixo	98
Condução ladeira acima	97
Condução na água	101
Estacionamento em uma ladeira	106
Procedimentos de condução para novos operadores	94
Produtos exportados	227
Produtos POLARIS	211
Profundidade da banda de rodagem do pneu	151
Proteção para os olhos	15
PVT	
Amaciamento (embreagens/correa)	92, 171

Q

Queima/desgaste da correia de transmissão	219
--	-----

R

Rebocar seu veículo sobre um trailer	198
Reboque de cargas	109
Reboque do seu veículo	109
Recomendações de combustível	105
Recomendações de óleo	131
Recomendações de vela de ignição	164
Registro de manutenção	237
Remoção da bateria	185
Remoção da roda	152
Remoção do painel lateral/vão do pé	144
Requisitos de operação dos dispositivos	76
Reservatório de expansão do líquido de arrefecimento	141

Residentes na Califórnia	231
Restrições de idade	16
Ride Command	
Antes de você conduzir	75
Painel emblema	83
RIDE COMMAND+	88
Roupas	15
Roupas de proteção	18

S

Salto e proezas	20
Segurança de serviço e manutenção do guincho	121
Segurança, manutenção do guincho	121
Seletor de marchas da transmissão automática	50
Serviço no supressor de centelhas	166
Serviço no supressor de centelhas (modelos Califórnia [EVAP])	168
Símbolos de advertência	4
Símbolos de segurança	4
Sistema de arrefecimento	140
Sistema de controle de descida ativa (ADC)	43
Sistema de controle de emissões de ruído	123
Sistema de controle de emissões do cárter	123
Sistema de controle de emissões do escape	123
Sistema de freios	
Amaciamento	92
Sistema de tração nas quatro rodas (AWD)	39, 42
Modelos EVAP	
Modo 2x4	43
Modo ADC AWD	43
Modo AWD	42
Modo 2x4	40
Sistema PVT	169
Sistemas de escape quentes	27
Subida inadequada de ladeiras	21

Substituição da lâmpada do farol	159
Substituição da lâmpada do farol inferior	163
Substituição das luzes traseiras/luzes de freio	163
Substituição do fusível	158
Substituição dos faróis de LED ...	159

T

Tabela de embreagem	209
Tampa do tanque de combustível	73
Tela de indicadores	78
Tomada auxiliar	73
Trafegar transversalmente em ladeiras	21
Tread Lightly SM (pegue leve)	90
Treinamento em segurança	13
Troca do óleo e do filtro	133

U

Unidade da direção eletrônica (limpeza)	139
Uso não autorizado do veículo	27

V

Vela suja e úmida	165
Velas de ignição	164
Verificação do nível do óleo	132
Visão geral do Ride Command	75
Visibilidade baixa	26

ATENÇÃO

O uso inadequado do VTT pode resultar em FERIMENTOS GRAVES ou MORTE.



**USE SEMPRE UM
CAPACETE E
EQUIPAMENTOS
DE PROTEÇÃO
APROVADOS**



**NUNCA USE
EM VIAS
PÚBLICAS**



**NUNCA
TRANSPORTE
PASSAGEIROS**



**NUNCA USE COM
DROGAS OU
ÁLCOOL**

Nunca opere:

- sem treinamento ou instrução apropriados
- em velocidades altas demais para sua capacidade ou para as presentes condições
- em vias públicas – pode ocorrer uma colisão com outro veículo
- com um passageiro – passageiros afetam o equilíbrio e a direção, podendo aumentar o risco de perda de controle

Sempre:

- use técnicas de condução apropriadas para evitar capotar o veículo em ladeiras, terrenos irregulares e em curvas
- evite superfícies pavimentadas – o pavimento pode afetar seriamente o manuseio e o controle



**ESCANEE O CÓDIGO PARA OBTER INFORMAÇÕES
DO PRODUTO E DE SEGURANÇA. SIGA TODAS AS
INSTRUÇÕES E ADVERTÊNCIAS**

Para se informar sobre o revendedor Polaris
mais próximo, ligue para 1-800-POLARIS
(765-2747) ou acesse o site www.polaris.com



Polaris Inc.
2100 Highway 55
Medina, MN 55340 EUA

Peça N.º 9941613-pt_br Rev. 01