

2024



Para manutenção e segurança

MANUAL DO PROPRIETÁRIO

RANGER SP 570
RANGER CREW SP 570

POLARIS
Think Outside



ATENÇÃO

Leia, entenda e siga todas as instruções e precauções de segurança neste manual e em todas as etiquetas do produto.

Deixar de seguir as precauções de segurança poderá causar ferimentos graves ou morte.



ATENÇÃO

A operação, conserto e manutenção de um veículo de passageiros ou um veículo fora de estrada pode expô-lo a produtos químicos, incluindo os gases do escape do motor, monóxido de carbono, ftalatos e chumbo, que são reconhecidos pelo estado da Califórnia como causadores de câncer, defeitos congênitos e outros problemas reprodutivos. Para minimizar a exposição, evite respirar os gases do escape, não deixe o motor em marcha lenta (exceto se necessário), faça a manutenção de seu veículo em área bem ventilada e use luvas ou lave as mãos frequentemente.

Para obter mais informações, acesse
www.P65Warnings.ca.gov/passenger-vehicle (em inglês).



***Para obter vídeos e mais informações
sobre uma experiência segura de condução
com seu veículo Polaris, leia esse
QR Code® com seu smartphone ou visite
www.polaris.com/en-us/safety***

POLARIS
RANGER[®]

Manual do proprietário 2024

RANGER SP 570
RANGER SP 570 Premium
RANGER SP 570 NorthStar Edition
RANGER CREW SP 570
RANGER CREW SP 570 Premium
RANGER CREW SP 570 NorthStar
Edition

A menos que haja alguma observação em contrário da Polaris Industries, Inc, Loctite® é uma marca registrada da Henkel Corporation. Recreational Off-Highway Vehicle Association® e ROHVA® são marcas registradas da Recreational Off-Highway Vehicle Association. WD-40® é registrada pela WD-40 Manufacturing Company. QR Code® é uma marca registrada da DENSO WAVE INCORPORATED. OSHA® é uma marca registrada da Occupational Safety and Health Administration, U. S. Dept. of Labor (Administração de Segurança e Saúde Ocupacional do Departamento de Trabalho dos EUA). MACPHERSON RIDE® é uma marca comercial da Aftermarket Auto Parts Alliance, Inc. NGK® é uma marca registrada da NGK Spark Plug Co., Ltd. Tread Lightly!® é uma marca registrada do United States Department of Agriculture (Departamento de Agricultura dos EUA). Autolite® é uma marca registrada da BMO HARRIS BANK N.A. Google Play® é uma marca registrada da Google LLC. BatteryMINDer® é uma marca registrada da VDC Electronics Inc. Apple® e APP Store® são marcas registradas da Apple Inc. NYOGEL® é uma marca registrada da Nye Lubricants, Inc.

Copyright 2023 Polaris Industries Inc. Todas as informações contidas nesta publicação baseiam-se nas informações mais recentes sobre o produto no momento da publicação. Devido às melhorias constantes no projeto e na qualidade dos componentes de produção, podem ocorrer pequenas diferenças entre o veículo real e as informações apresentadas nesta publicação. As descrições e/ou os procedimentos desta publicação servem apenas de referência. Não assumimos responsabilidade por omissões ou imprecisões. Qualquer reimpressão ou reutilização das descrições e/ou procedimentos descritos aqui, quer integralmente ou em parte, é expressamente proibida.

As instruções originais deste veículo estão em inglês. Outros idiomas estão disponibilizados como traduções das instruções originais.



Obrigado por adquirir um veículo POLARIS e seja bem-vindo à nossa família mundial de entusiastas da POLARIS. Não deixe de nos visitar no site www.polaris.com para saber das últimas novidades, lançamentos de novos produtos, próximos eventos, oportunidades de carreira e mais.

Aqui na POLARIS nós fabricamos com muito orgulho uma linha espetacular de produtos utilitários e recreativos. Nós acreditamos que a POLARIS estabelece um padrão de excelência para todos os veículos utilitários e recreativos fabricados atualmente no mundo. Foram investidos muitos anos de experiência na engenharia, projeto e desenvolvimento do seu veículo POLARIS, o que o torna a melhor máquina que já fabricamos.

Para uma operação segura e agradável do seu veículo, não deixe de seguir as instruções e recomendações do manual do proprietário. Seu manual contém instruções sobre pequenas manutenções, mas as informações sobre reparos mais complexos estão indicadas no Manual de serviço POLARIS e podem ser executados por um técnico Master Service Dealer (MSD) certificado pela fábrica.

O revendedor POLARIS conhece o seu veículo melhor do que ninguém e tem todo o interesse em sua satisfação total. Seu revendedor POLARIS pode atender a todas as suas necessidades de serviços durante e após o período de garantia.

Para obter o Manual do proprietário mais atualizado, visite <https://www.polaris.com/en-us/owners-manuals>.

Introdução	7
Segurança	13
Características e controles	37
Operação	73
Sistemas de controle de emissões	85
Manutenção	87
Especificações	149
Produtos POLARIS	155
Solução de problemas	157
Garantia	163
Registro de manutenção	177

INTRODUÇÃO

ANTES DE VOCÊ CONDUZIR

Este veículo POLARIS é um veículo fora de estrada. Familiarize-se com todas as leis e regulamentos referentes à operação deste veículo em sua região.

ATENÇÃO

A não observância das advertências e precauções contidas neste manual pode resultar em ferimentos graves ou morte. Seu veículo POLARIS não é um brinquedo e pode ser difícil de operar. Esses veículos são manuseados de modo diferente do que carros, caminhões comuns ou outros veículos fora de estrada. Uma colisão ou capotamento pode ocorrer rapidamente mesmo durante manobras de rotina, como fazer uma curva ou dirigir em ladeiras ou sobre obstáculos, caso você deixe de seguir as precauções adequadas.

- Leia este Manual do proprietário e assista atentamente ao DVD de segurança que acompanha o veículo. É possível obter uma cópia extra gratuita do DVD entrando em contato com seu revendedor POLARIS regional. Entenda todas as indicações de advertência, precauções e procedimentos de operação de segurança antes de operar o veículo. Mantenha este manual com o veículo.
- Nunca opere este veículo sem instruções adequadas. Faça um curso de treinamento autorizado. Veja a seção Treinamento em segurança para obter mais informações.
- Este veículo destina-se APENAS PARA USO ADULTO. É OBRIGATÓRIO ter pelo menos 16 anos e habilitação válida para operar este veículo.
- Sempre use as redes da cabine (ou portas) ao conduzir esse veículo. Sempre mantenha os, pés e todas as outras partes do corpo dentro do veículo.
- Use sempre um capacete, proteção para os olhos, luvas, camisa de manga comprida, calça longa e botas acima do tornozelo.
- Nunca conduza este veículo sob o efeito de drogas ou álcool, pois essas condições prejudicam o julgamento e reduzem a capacidade do operador de reagir.
- Execute os procedimentos de condução para novos operadores descritos neste manual. Nunca deixe que um carona opere este veículo até que ele tenha concluído os procedimentos de condução para novos operadores.
- Nunca deixe que um carona opere este veículo a menos que a pessoa tenha examinado o manual do proprietário e todas as etiquetas de segurança, e concluído um treinamento em segurança.

INTRODUÇÃO

IMPORTANTE

Para obter mais informações sobre segurança, consulte um revendedor autorizado ou visite o site da Polaris em www.polaris.com.

SÍMBOLOS DE SEGURANÇA E SINALIZAÇÃO

As seguintes palavras sinalizadoras e símbolos aparecem em todo o manual e no veículo. Sua segurança estará envolvida quando essas palavras e símbolos forem usados. Familiarize-se com seus significados antes de ler o manual.

PERIGO

PERIGO indica uma situação de risco que, se não for evitada, RESULTARÁ em morte ou ferimentos graves.

ATENÇÃO

ATENÇÃO indica uma situação de risco que, se não for evitada, PODERÁ resultar em morte ou ferimentos graves.

CUIDADO

CUIDADO indica uma situação de risco que, se não for evitada, PODERÁ resultar em ferimentos leves ou moderados.

AVISO

AVISO fornece informações importantes por meio de instruções de esclarecimento.

IMPORTANTE

IMPORTANTE fornece lembretes importantes durante a desmontagem, montagem e inspeção de componentes.

Um sinal de segurança de proibição indica uma ação que NÃO deve ser executada para evitar um risco.



Um sinal de ação obrigatória indica uma ação que TEM que ser executada para evitar um risco.



INTRODUÇÃO

NÚMEROS DE IDENTIFICAÇÃO DO VEÍCULO

Registre os números de identificação e os números de chave do veículo nos espaços fornecidos. Retire a chave sobressalente e guarde-a em um local seguro. A chave de ignição pode ser copiada somente encomendando uma chave em branco da POLARIS (usando o número da chave) e casando-a com uma de suas chaves existentes. O interruptor de ignição deverá ser substituído em caso de perda de todas as chaves.

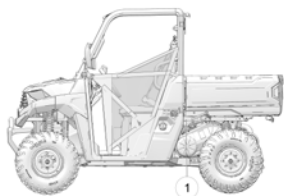

① Número de identificação do veículo (VIN)

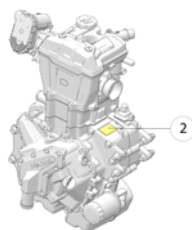

② Número de série do motor

Número do modelo do veículo:	
Número de identificação do veículo (VIN):	
Número de série do motor:	
Número da chave	

COMUNICAÇÃO POR CAMPO DE PROXIMIDADE (NFC) (SE ESTIVER EQUIPADO)

Alguns veículos POLARIS vêm equipados com um chip de comunicação por campo de proximidade (NFC). O chip NFC é integrado no emblema da Polaris localizado na frente do veículo e conecta você perfeitamente a uma plataforma digital de informações e ferramentas do veículo. Consulte seu revendedor para obter mais informações.

IMPORTANTE

Nem todos os dispositivos são equipados com leitor de NFC. Além disso, alguns dispositivos exigem aplicativos de terceiros para acessar o conteúdo NFC. Caso tenha alguma dúvida sobre o leitor de NFC de seu dispositivo, consulte o manual do usuário do dispositivo.

Nos modelos equipados com NFC, coloque seu smartphone diretamente sobre o emblema da Polaris para fazer o seguinte:

- Visualizar informações específicas do veículo
- Acessar sua garagem Polaris
- Baixar e ler o manual do proprietário
- Visualizar as instruções dos acessórios
- Assistir a vídeos úteis
- Acessar informações sobre a garantia
- Verificar notificações de serviço



INTRODUÇÃO

RIDE COMMAND COM NFC

Existem recursos NFC adicionais disponíveis quando se usa o aplicativo móvel Ride Command. Para acessar esses recursos, faça o seguinte:

1. Baixe o aplicativo móvel Ride Command da Apple App Store® ou da Google Play® store.
2. Crie uma conta ou faça login em uma conta existente.
3. Na tela inicial do aplicativo móvel Ride Command, selecione **Add Vehicle** (adicionar veículo).
4. No veículo, toque no emblema habilitado para NFC com o telefone para escanear o veículo.
5. Confirme as informações, dê um nome ao veículo e toque em Adicionar à garagem.

REQUISITOS DO SISTEMA

Consulte as instruções do fabricante do dispositivo para verificar a capacidade de leitura NFC e/ou complementos compatíveis com NFC.

SEGURANÇA

REQUISITOS DO PROPRIETÁRIO

O uso, manutenção ou modificação impróprios deste veículo pode levar a ferimentos graves ou morte.

Exija o uso adequado do seu veículo. Não permita que ninguém opere seu veículo ou ande como passageiro a não ser que tenha sido devidamente instruído, e certifique-se de que essa pessoa esteja disposta a conduzir com responsabilidade. Para evitar uso não autorizado, sempre retire a chave de ignição quando o veículo não estiver sendo usado.



Qualquer modificação ou instalação de acessórios não aprovados pela POLARIS poderá aumentar o risco de ferimentos. Embora você possa encontrar produtos pós-venda similares em termos de design e qualidade aos acessórios da POLARIS, reconheça que alguns acessórios pós-venda ou modificações não são adequados devido a riscos de segurança potenciais para você ou os demais. Nunca é apropriado instalar qualquer assento adicional.

Verifique com o fabricante para determinar qualquer efeito potencial de uma modificação ou um acessório sobre o uso seguro de seu veículo. Você é responsável por ferimentos relacionados a modificações no veículo.

Modificações ou acessórios podem:

- Danificar componentes da máquina – especialmente modificações que aumentem a velocidade ou a potência.
- Tornar o veículo menos estável em velocidades mais altas.
- Aumentar o peso, reduzindo a quantidade de carga e o peso total que você pode transportar, e elevar o centro de gravidade do veículo.
- Sobrecarregar a capacidade do sistema elétrico do veículo. A queima de um fusível pode causar perda das luzes ou de potência do motor.
- Reduzir a eficácia dos sistemas de proteção dos ocupantes, incluindo os cintos de segurança e a estrutura de proteção contra capotamento (ROPS).
- Tornar ilegal possuir ou operar seu veículo. Supressores de centelhas, silenciosos e componentes de controle de emissões autorizados pela POLARIS são obrigatórios para a propriedade ou operação em muitas áreas.
- Anular sua garantia.

A ROPS do veículo, quando usada com cintos de segurança e portas, proporciona uma estrutura para ajudar a proteger os ocupantes. A estrutura não protegerá os ocupantes em todos os capotamentos ou acidentes.

SEGURANÇA

Para obter mais informações sobre segurança, consulte um revendedor autorizado ou visite o site da Polaris em www.polaris.com.

QUALIFICAÇÕES DO CONDUTOR E DOS PASSAGEIROS

Certifique-se de as pessoas operando o veículo tenham 16 anos ou mais e habilitação válida. O fato de um adolescente ter uma habilitação não significa que ele tomará decisões corretas ao conduzir e evitará correr riscos.



A POLARIS recomenda que você supervisione condutores mais jovens. Defina regras e imponha limites sobre como, quando e onde eles poderão usar este veículo. Por exemplo, pode ser que condutores jovens precisem ter um adulto no veículo com eles e que eles não possam conduzir com seus amigos no veículo.

Certifique-se de que todos os condutores caibam no veículo. Certifique-se de que o condutor e todos os passageiros sejam capazes de:

- sentar-se com as costas contra seu assento,
- colocar o cinto de segurança para se ajustar corretamente,
- colocar ambos os pés apoiados no piso, e
- colocar ambas as mãos no volante de direção ou em um apoio para passageiros.

Não permita que crianças que precisam de assentos de segurança infantis ou assentos mais altos viajem no veículo. O veículo não foi projetado para fixar assentos de segurança infantis automotivos.

Você é responsável por seus passageiros. Certifique-se de que os passageiros estejam sentados corretamente, com os cintos de segurança afivelados, segurando o apoio para passageiros e prontos para se proteger. Passageiros sem contenção podem cair para fora ou ser atirados em/de um veículo em movimento.

Toda pessoa precisa estar sentada corretamente e ter o cinto de segurança afivelado em seu próprio assento. Nunca duas pessoas poderão ser afiveladas em um único cinto de segurança. Pessoas afiveladas juntas poderão se chocar em uma colisão e sofrer ferimentos graves. Nunca transporte passageiros na base do compartimento de carga, porque poderão ser lançados contra os outros ou para fora do veículo, ou entrar em contato com peças móveis.

Não deixe que pessoas alcoolizadas ou sob o efeito de drogas ou álcool dirijam ou peguem carona nos veículos.

PREPARAR O VEÍCULO PARA CONDUÇÃO

Antes de dar partida, sempre execute a inspeção pré-condução. Deixar de inspecionar e verificar se o veículo está em condições operacionais seguras aumenta o risco de acidentes, o que pode levar a ferimentos graves ou morte.



ITEM	COMENTÁRIO	REFERÊNCIA
Fluido de freio	Assegure níveis e condições adequados	página 125
Suspensão dianteira e traseira	Inspeção	–
Direção	Certifique-se da operação livre	página 127
Pneus	Inspeção as condições e a pressão	página 31 página 128
Rodas/porcas das rodas	Inspeção e certifique-se do aperto dos fixadores	página 129
Combustível e óleo	Assegure níveis e condições adequados	página 94
Líquido de arrefecimento	Assegure níveis e condições adequados	página 108
Interruptores/luzes indicadoras	Certifique-se da operação adequada	página 43 página 53
Filtro de ar	Inspeção e substitua conforme a necessidade	página 122
Pré-filtro de admissão do motor	Inspeção e limpe	–
Pré-filtro da admissão da PVT	Inspeção e limpe	–

SEGURANÇA

ITEM	COMENTÁRIO	REFERÊNCIA
Faróis	Verifique o funcionamento	–
Luzes de freio/luzes traseiras	Verifique o funcionamento	–
Travas do assento (modelos para 5 passageiros)	Certifique-se de que o assento traseiro esteja fixado.	página 48
Cintos de segurança	Verifique se há danos em todo o comprimento da correia e verifique o funcionamento correto das travas.	página 46
Escape	Inspeccione o supressor de centelhas e limpe-o se necessário.	página 85
Detritos do veículo	Remova a grama, folhas e outros materiais ou detritos inflamáveis, especialmente os próximos do sistema de escape.	–
Trave o volante de direção ajustável	Não ajuste o volante de direção enquanto o veículo estiver em movimento.	–
Correia do alternador (se estiver equipado)	Verifique se há rachaduras ou danos. Substitua se necessário.	–

A manutenção indevida dos pneus pode levar à perda de controle e acidentes, o que poderá resultar em ferimentos graves ou morte. Para reduzir o risco de ferimentos:

- Mantenha a pressão dos pneus recomendada pela POLARIS. Verifique a pressão antes de operar. Mesmo que seu veículo tenha percorrido apenas uma curta distância, as leituras de pressão dos pneus podem ficar mais altas.
- Certifique-se de que a pressão dos pneus corresponda às especificações indicadas na tabela abaixo.
- Só use pneus de tamanho e tipos especificados para este veículo.
- Não opere seu veículo com pneus desgastados ou danificados.
- Sempre siga as instruções do fabricante dos pneus para a manutenção.

MEDIDAS	ESPECIFICAÇÕES
Carga máxima do compartimento de carga	226 kg (500 lb)
Pressão dos pneus em kPa (psi) Somente modelos SP 570	Dianteiros: 69 kPa (10 psi) Traseiros: 69 kPa (10 psi)
Pressão dos pneus em kPa (psi) Somente modelos SP 570 Premium	Modelos Premium Dianteiros: 69 kPa (10 psi) Traseiros: 69 kPa (10 psi)
Pressão dos pneus em kPa (psi) Somente modelos SP 570 NorthStar	Modelos NorthStar Dianteiros: 69 kPa (10 psi) Traseiros: 69 kPa (10 psi)
Pressão dos pneus em kPa (psi) Somente modelos Crew SP 570	Dianteiros: 110 kPa (16 psi) Traseiros: 110 kPa (16 psi)
Pressão dos pneus em kPa (psi) Somente modelos Crew SP 570 Premium	Modelos Premium Dianteiros: 110 kPa (16 psi) Traseiros: 110 kPa (16 psi)

SEGURANÇA

MEDIDAS	ESPECIFICAÇÕES
Pressão dos pneus em kPa (psi) Somente modelos Crew SP 570 NorthStar	Modelos NorthStar Dianteiros: 110 kPa (16 psi) Traseiros: 110 kPa (16 psi)
Capacidade máxima de peso inclui o peso do condutor, passageiros, carga e acessórios	SP 570 454 kg (1.000 lb) SP 570 Premium 420 kg (925 lb) SP 570 NorthStar 318 kg (700 lb)
Capacidade máxima de peso, modelos Crew inclui o peso do condutor, passageiros, carga e acessórios	Crew SP 570 510 kg (1.225 lb) Crew SP 570 Premium 499 kg (1.100 lb) Crew SP 570 NorthStar 340 kg (750 lb)

PREPARAR A SI MESMO, OS PASSAGEIROS E A CARGA PARA CONDUÇÃO

Use um capacete aprovado. Conduzir este veículo sem o uso de um capacete aprovado aumenta o risco de ferimentos graves. Por exemplo, um capacete reduz o risco de ferimentos na cabeça causados por batidas no veículo ou em outros objetos, mesmo que não haja uma colisão.

Os capacetes aprovados nos EUA e no Canadá apresentam uma etiqueta do Departamento de Transporte dos EUA (DOT). Os capacetes aprovados na Europa, Ásia e Oceania apresentam uma etiqueta ECE 22.05. A marca da ECE consiste em uma letra E dentro de um círculo, seguida pelo número distintivo do país ao qual foi concedida a aprovação. O número de aprovação e o número de série também estarão indicados na etiqueta.



Use óculos de proteção não estilhaçáveis ou use um capacete com proteção para o rosto não estilhaçável. Essas proteções para os olhos podem reduzir o risco de entrada de objetos estranhos nos olhos e ajudam a evitar a perda de visão.

A POLARIS recomenda o uso de equipamentos de proteção individual (EPIs) aprovados, com marcas indicando que foram projetados de acordo com padrões como:



- VESC 8
- V-8
- Z87.1
- CE

Roupas e equipamentos de proteção adicionais que podem ser apropriados para suas condições de condução incluem:

- Sempre use sapatos ao operar. Considere usar botas acima do tornozelo adequadas para o terreno no qual você irá conduzir.
- Luvas integrais podem proteger contra o vento, sol, frio e objetos. Escolha luvas que se ajustem firmemente e deixem que os dedos se movam livremente e empunhem o volante de direção ou os apoios de mão.
- Use mangas compridas e calças compridas para proteger os braços e as pernas.
- A exposição prolongada ao vento e ao ruído do motor pode causar perda auditiva permanente. Usar dispositivos de proteção auditiva, como tampões para os ouvidos, pode ajudar a prevenir a perda da audição. Verifique a legislação local ou os regulamentos de condução da área na qual você se encontra antes de usar proteção auditiva, para se certificar de que seu uso seja permitido.

Sempre permaneça completamente dentro do veículo e empunhe o volante de direção ou os apoios de mão. As partes do corpo fora do veículo podem ser atingidas ao passar por objetos ou serem esmagadas durante um capotamento. Não coloque nenhuma parte do corpo fora do veículo por qualquer razão. Não se apoie na estrutura ROPS nem coloque qualquer parte de seu corpo na porta.

Conduzir esse veículo sem as portas da cabine fechadas ou travadas aumenta o risco de ferimentos graves ou morte em caso de um acidente ou capotamento. Certifique-se sempre de que todas as portas da cabine estejam fechadas e travadas durante a condução desse veículo.

Certifique-se de que os condutores prestem atenção e planejem antecipadamente. Se você achar ou perceber que o veículo poderá inclinar ou tombar, reduza o risco de ferimentos:

- Segure firmemente o volante de direção ou os apoios de mão e prepare-se.
- Não coloque nenhuma parte do corpo fora do veículo por qualquer razão.

SEGURANÇA

Este veículo não foi projetado para transportar animais de estimação sem contenção. Um animal de estimação sem contenção pode ser arremessado sobre os condutores e feri-los, mesmo durante a operação normal. Ao transportar animais de estimação, use uma gaiola adequada para uso fora de estrada que fique fixada ao veículo.

Combustíveis como gasolina podem ser extremamente inflamáveis. Para reduzir o risco de ferimentos graves ou morte, nunca transporte combustível ou outros líquidos inflamáveis no veículo. Capotamentos, colisões, condução brusca ou mudanças na elevação ou temperatura podem levar ao derramamento de combustível ou liberação de vapor de recipientes portáteis. Partes quentes do veículo podem causar incêndios, mesmo depois do desligamento do motor.

Nunca ultrapasse as capacidades de peso do veículo. A capacidade máxima de peso do veículo (incluindo condutores, carga e acessórios) é de 454 kg (1.000 lb) no total. O compartimento de carga pode suportar até 226 kg (500 lb) desse total. Quanto mais peso do condutor for adicionado, poderá ser necessário reduzir o peso da carga para permanecer dentro do limite. Sobrecarregar o veículo ou transportar cargas de maneira inadequada poderá causar alterações na estabilidade e no manuseio, o que poderá causar perda de controle ou um acidente.

Fixe a carga no compartimento de carga o mais para frente, centrada e o mais embaixo possível. Quando não for possível posicionar e fixar a carga dessa maneira, opere com cuidado extra. A carga não fixada poderá atingir e ferir os condutores, afetando o manuseio do veículo e resultando em perda de controle.

O peso dos condutores e da carga altera a frenagem, o manuseio e a estabilidade do veículo. Para evitar perda de controle, esterce gradualmente, opere em velocidades mais baixas e evite terrenos irregulares e íngremes.

DIRETRIZES DE CONDUÇÃO

Dirija com responsabilidade. Este veículo tem uma alta distância até o solo e outros recursos para lidar com terrenos acidentados. Ele pode capotar em situações nas quais outros veículos podem não fazê-lo. Manobras abruptas ou condução agressiva, mesmo em áreas planas e abertas, podem causar perda de controle, capotamentos, ferimentos graves ou morte. Para evitar perda de controle e capotamentos:



- Evite manobras abruptas, deslizamentos laterais, derrapagens ou derrapagens traseiras e nunca faça manobras tipo “zerinho”.
- Reduza a velocidade antes de entrar em uma curva.
- Evite acelerações bruscas ao fazer curvas, mesmo partindo de uma posição parada.

Operação fora de estrada em alta velocidade

Conduzir veículos fora de estrada para testar os limites de suas qualificações ou habilidades pode ser muito perigoso para você, para os passageiros e pessoas próximas. As qualificações básicas para conduzir um carro, VTT ou outros veículos fora de estrada não capacitam os condutores a tentar com segurança a operação fora de estrada em alta velocidade. Desenvolva suas qualificações gradualmente por meio de treinamento, prática e experiência com os vários modos de condução deste veículo e o terreno em que você operará. Sempre faça um reconhecimento em baixa velocidade (pré-operação) para tomar conhecimento de tudo que você possa encontrar.

A operação fora de estrada em alta velocidade pode levar a perda de controle, colisões ou aterrissagens duras, que podem ferir gravemente os ocupantes (mesmo sem capotar o veículo ou danificá-lo).

Se você planeja usar o veículo para competição fora de estrada em alta velocidade, poderão ser necessários equipamentos de segurança adicionais. Verifique as regras que se aplicam à sua competição.

Não faça saltos, pois isso pode levar a ferimentos graves ou morte. Saltar pode causar perda de controle, capotamentos ou colisões no chão, e pode danificar o veículo. Mesmo sem colidir, as aterrissagens podem ser duras o suficiente para causar a compressão total da suspensão do veículo (por exemplo, bater no fundo). Ferimentos graves, incluindo ferimentos na coluna cervical, poderão ocorrer mesmo que os condutores estejam seguros corretamente, usando capacetes, e que o veículo não sofra danos e permaneça em sua posição normal.

SEGURANÇA

Você poderá encontrar ladeiras, “saltos” ou outras características do terreno que podem fazer o veículo voar, dependendo de sua velocidade. Elas podem ter sido projetadas incorretamente, ter uma manutenção precária ou podem não ser adequadas para este veículo. Desacelere, tome cuidado extra e evite voar. Nunca faça este veículo saltar.

Observar outros saltarem ou voar não significa que você possa fazê-lo com segurança. A Polaris não pode determinar se algum salto que você possa encontrar é apropriado para este veículo. Qualquer salto, mesmo que pequeno, pode ter uma manutenção ou projeto precário, ou não ser adequado para este veículo, e pode causar ferimentos graves ou morte.



Faça planejamentos para ladeiras, terrenos acidentados, sulcos e outras alterações no terreno e na tração. Prossiga devagar e com cuidado extra em um terreno desconhecido. Evite superfícies pavimentadas. Mudanças repentinas no terreno, como buracos, depressões, barrancos, solo mais macio ou mais duro, ou outras irregularidades, podem causar perda de controle ou capotamento. Dê a si mesmo tempo para reagir a pedras, saliências ou buracos que podem ser difíceis de ser vistos. Operar em neve profunda ou grama alta pode tornar difícil ver obstáculos.

Se não for possível desviar de um obstáculo, como uma árvore caída ou uma vala, pare o veículo em um local seguro. Saia para inspecionar cuidadosamente a área. Olhe tanto o lado da entrada como o da saída. Se você tiver confiança suficiente para prosseguir com segurança, escolha o caminho que permitirá superar o obstáculo para minimizar o risco de tombamento lateral do veículo. Vá rápido o suficiente apenas para manter o seu impulso, mas de forma a ainda oferecer a você tempo de sobra para reagir às mudanças de condição. Se houver alguma dúvida sobre sua capacidade de manobrar com segurança sobre o obstáculo, você deverá dar meia volta se o solo for plano e houver espaço, ou dar marcha à ré até encontrar um caminho menos difícil.

A pressão abrupta do pedal do acelerador pode causar a perda de tração dos pneus, reduzindo o controle do veículo e aumentando a possibilidade de um acidente, especialmente em um terreno íngreme ou ao atravessar obstáculos como pedras ou troncos.

Evite operar em vias públicas (pavimentadas ou de outro tipo). Este veículo não tem recursos de segurança para rodovias que outros veículos rodoviários podem ter (air-bags, freios ABS, controle de estabilidade etc.). Se houver colisão com outro veículo, a probabilidade de ferimentos graves ou morte poderá ser maior. Da mesma forma, você poderá não ser capaz de evitar uma colisão ou capotamento se fizer manobras repentinas ou abruptas, como guinadas ou frenagem de emergência.

Embora possa ser legal conduzir em algumas estradas públicas, é recomendável evitar a operação na estrada. Se for necessário conduzir em uma rodovia, dirija devagar e de maneira defensiva. Tenha um cuidado extra. Você também pode precisar fazer modificações no veículo para cumprir as leis estaduais ou locais. Além disso, consulte as instruções do fabricante dos pneus ou as limitações para operação em estradas, inclusive os limites de velocidade e o desgaste prematuro dos pneus.

A operação inapropriada em ladeiras pode causar perda de controle, capotamento ou acidentes, que podem resultar em ferimentos graves ou morte. Tenha extremo cuidado ao operar em ladeiras. Faça planejamentos para terrenos acidentados, sulcos e outras alterações no terreno e na tração.

Condução ladeira acima

Verifique o terreno antes de subir uma ladeira e certifique-se de que não seja escorregadia ou solta demais. Acione a tração em todas as rodas em ladeiras. Dirija em linha reta ao subir a ladeira, mantendo a velocidade e a aceleração constantes. Evite ladeiras íngremes, que podem causar o capotamento do veículo.

Recuperação de uma parada do motor em uma ladeira

Se o veículo perder totalmente a velocidade de avanço, acione os freios gradualmente e pare. Não tente dar meia volta com o veículo. Em vez disso, coloque a marcha à ré e deixe que o veículo desça lentamente a ladeira em linha reta. Aplique uma leve pressão no freio para controlar a velocidade.

Chegada ao topo de uma ladeira

Desacelere quando chegar ao topo de uma ladeira. Nunca passe cegamente sobre o topo de uma ladeira ou desça em alta velocidade. Um obstáculo, uma depressão brusca ou outro veículo ou pessoa poderá estar do outro lado da ladeira.

Condução ladeira abaixo

Verifique o terreno antes de descer uma ladeira e certifique-se de que não seja escorregadia ou solta demais. Acione a tração em todas as rodas e prossiga devagar, aplicando levemente o freio. Nunca desça uma ladeira com a transmissão em neutro ou com o motor desligado.

Evite andar na transversal em ladeiras

Se isso for inevitável, prossiga devagar e com cuidado extra. Evite obstáculos e mudanças de terreno que possam fazer com que o veículo tombe ou derrape. Se você sentir que o veículo começa a tombar ou derrapar, vire imediatamente ladeira abaixo.

Condução perto de áreas com árvores ou arbustos

Tenha cuidado extra ao operar perto de árvores, particularmente ao operar em trilhas estreitas. Galhos de árvores ou arbustos podem entrar na cabine e perfurar ou bater nos ocupantes.



Condução na neve

Mantenha sempre os pedais do acelerador e do freio sem neve e gelo. Acione os freios frequentemente para evitar o acúmulo de gelo ou neve nas pastilhas de freio, o que pode reduzir o desempenho dos freios.

Condução no gelo

Nunca opere o veículo sobre um corpo de água congelado a menos que tenha verificado que o gelo possa suportar o peso do veículo. Poderão ocorrer ferimentos graves ou morte se o veículo cair através do gelo.

Condução em água/queda em água

A operação em águas profundas ou com correnteza rápida pode causar perda de tração, perda de controle, capotamento ou arrasto pela água. Você pode se ferir com gravidade ou morrer por ficar preso e se afogar. Nunca opere o veículo em águas com correnteza rápida ou em águas que ultrapassem o nível do piso do veículo. Evite quedas acentuadas e rochas grandes. Escolha um percurso que ofereça pontos de entrada e saída com inclinações graduais. Freios úmidos podem ter capacidade de frenagem reduzida. Teste os freios após sair da água. Acione-os levemente e várias vezes trafegando lentamente ao mesmo tempo. O atrito ajudará a secar as pastilhas.

Condução em dunas de areia

Tenha cuidado extra ao operar em dunas de areia ou próximo a elas. Esteja alerta para mudanças no terreno. Nunca passe cegamente sobre o topo de uma ladeira ou desça em alta velocidade. Um obstáculo, uma depressão brusca, outro veículo ou uma pessoa poderá estar do outro lado da ladeira.

Condução em condições de baixa visibilidade

Tome cuidado extra e conduza lentamente em condições de visibilidade reduzida, como nevoeiro, chuva e escuridão.

Planeje antecipadamente para evitar a necessidade de manobras

evasivas, como guinadas. Atingir um obstáculo (inclusive animais silvestres) inesperado pode ser perigoso. Dar uma guinada pode ser ainda mais perigoso, porque pode levar a perda de controle, capotamento ou colisões.

Ao operar em áreas com a possibilidade de encontro com animais silvestres em seu caminho, planeje antecipadamente para evitar desviar de animais se isso puder resultar em colisões ou capotamentos. Dirija devagar ou evite dirigir durante estações do ano ou horários do dia em que animais, como cervos, podem cruzar com maior probabilidade o seu percurso inesperadamente.

Evite colisões com outros veículos

Ao seguir outro veículo ou operar na mesma área com outros, mantenha uma distância segura para evitar colisões. Deixe um espaço extra quando as distâncias de visão forem limitadas por poeira, neve, curvas, ladeiras ou outras condições. Planeje antecipadamente para evitar ter que desviar ou sair da trilha para evitar uma colisão.

Em trilhas, prepare-se para dar espaço para que outros veículos passem. Se for necessário parar em uma trilha, mova seu veículo para a beira do caminho para permitir que os demais passem com segurança.

Corrija a derrapagem virando o volante na direção da derrapagem.

Nunca acione os freios durante uma derrapagem.

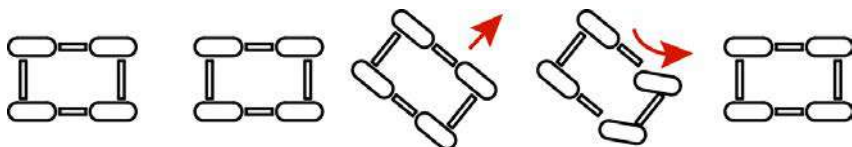

Se o veículo começar a derrapar ladeira abaixo ou se você achar que poderá tombar, vire ladeira abaixo imediatamente e pare. Manobre lentamente e com cuidado até que possa conduzir ladeira abaixo em linha reta.

Não continue a dirigir se o seu veículo puder sofrer danos ou se você se envolveu em uma colisão ou capotamento.

Operar um veículo danificado ou depois de uma colisão ou capotamento pode causar perda de controle, capotamento ou um acidente, que podem levar a ferimentos graves ou morte. Se você não puder transportar o veículo em segurança sozinho, contate um serviço de recuperação e reboque.

Depois de qualquer colisão, capotamento ou outro acidente, peça a um revendedor POLARIS que inspecione o veículo em relação a possíveis danos, incluindo os cintos de segurança, ROPS, freios, suspensão e sistemas de direção.

Prepare-se caso seu veículo sofra danos ou fique incapacitado, especialmente em áreas remotas. Pense antecipadamente em como obter ajuda e permanecer seguro até sua chegada sempre que você conduzir.

SEGURANÇA

Há um anel de reboque para recuperação ① na dianteira e na traseira do veículo para fixar um guincho ou uma cinta.

Use esses anéis para recuperar este veículo caso ele fique atolado, para puxá-lo sobre um carro-guincho, ser rebocado ou para usá-lo para recuperar outro veículo. Esses anéis se destinam apenas para recuperação de emergência e não para rebocar veículos para outro local.

A recuperação incorreta pode causar perda de controle ou danos ao veículo. Fixe as cintas apenas nos locais especificados. Não fixe em nenhum outro ponto do veículo. Recupere um veículo somente com tamanho e peso iguais ou inferiores. Ao recuperar um veículo incapacitado, coloque a transmissão desse veículo em neutro. Não movimente um veículo POLARIS incapacitado a mais de 16 km/h (10 mi/h).

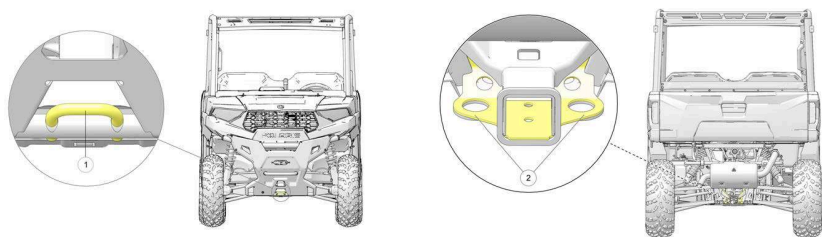

Operação, marcha lenta ou estacionamento perto de materiais combustíveis

Motor, escape e outros componentes do veículo podem estar muito quentes durante e após o uso. Não fique em marcha lenta ou estacione o veículo sobre qualquer coisa que possa entrar em contato com o sistema de escape e possa pegar fogo, como grama alta, mato, arbustos, folhas, detritos ou outra cobertura superficial alta. Não deixe lama, grama ou outros detritos se acumularem no motor ou no sistema de escape. Inspecciona e remova conforme a necessidade.

O rolamento do veículo pode causar ferimentos graves ou morte. Este veículo pode se movimentar sempre que o seletor de marchas não está na posição ESTACIONAMENTO (P). Mude sempre para ESTACIONAMENTO (P) quando desligar o motor ou sair do veículo. Se for inevitável sair do veículo em uma ladeira, tome cuidado extra. Se deixar o veículo desacompanhado, bloqueie as rodas traseiras no lado de baixo da ladeira e mantenha crianças, animais de estimação e outros afastados do seletor de marchas.

Antes de engatar a ré, tenha muito cuidado para se certificar de que a área esteja sem pessoas ou obstáculos. Quando for seguro prosseguir, dê ré lentamente.

Depois da operação, inspecione o veículo em relação a danos e detritos

para se certificar de que o veículo possa ser armazenado e operado novamente com segurança. Alguns itens a inspecionar incluem:

- Detritos que possam pegar fogo, como lama/grama perto do motor ou do sistema de escape
- Danos à suspensão, direção ou qualquer outra parte do veículo
- Problema nos pneus, como danos à banda de rodagem e à parede lateral
- Problema de montagem do amortecedor

Certifique-se de verificar quaisquer problemas e de resolvê-los antes de operar novamente.

Todo gás de escape do motor contém monóxido de carbono, um gás mortal. Respirar monóxido de carbono pode causar dores de cabeça, tontura, sonolência, náusea, confusão e, eventualmente, morte. O monóxido de carbono é um gás incolor, inodoro e insípido, que pode estar presente mesmo que você não veja nem cheire qualquer gás de escape do motor. Níveis mortais de monóxido de carbono podem se acumular rapidamente, e você pode se tornar rapidamente vencido e incapaz de se salvar. Da mesma forma, níveis mortais de monóxido de carbono podem permanecer por horas ou dias em áreas fechadas ou pouco ventiladas. Se você sentir quaisquer sintomas de envenenamento por monóxido de carbono, saia da área imediatamente, respire ar fresco e PROCURE TRATAMENTO MÉDICO.

- Não coloque o motor em funcionamento em áreas fechadas. Mesmo que você tente ventilar o gás de escape do motor com ventiladores ou janelas e portas abertas, o monóxido de carbono pode alcançar rapidamente níveis perigosos.
- Não coloque o motor em funcionamento em áreas parcialmente fechadas ou com pouca ventilação, como galpões, garagens ou abrigos para carros. Se você ligar um veículo em um desses locais, leve-o para fora e feche a porta o mais rapidamente possível. Se você se dirigir para um desses locais, desligue o motor o mais rapidamente possível.
- Não coloque o motor em funcionamento em áreas externas nas quais o gás de escape do motor possa ser aspirado para dentro de um edifício através de aberturas como janelas e portas.

ETIQUETAS DE SEGURANÇA E LOCALIZAÇÕES

Foram colocadas etiquetas de advertência no veículo para sua proteção. Leia e siga as instruções das etiquetas do veículo cuidadosamente. Se alguma das etiquetas ilustradas neste manual diferir das etiquetas no veículo, leia e siga sempre as instruções das etiquetas *no veículo*.

Se alguma etiqueta ficar ilegível ou se descolar, entre em contato com o revendedor POLARIS para comprar uma substituta. As etiquetas de *segurança* de substituição são fornecidas pela POLARIS sem nenhum custo extra. O número de peça está impresso na etiqueta.

ADVERTÊNCIA SOBRE A CORREIA

A etiqueta de advertência da correia localiza-se na tampa da embreagem.

ATENÇÃO

O serviço ou a manutenção inadequada do sistema PVT pode resultar em danos ao veículo, FERIMENTOS GRAVES ou MORTE.

Sempre procure e remova detritos de dentro e ao redor da embreagem e do sistema de ventilação ao substituir a correia.

Leia o manual do proprietário ou consulte o revendedor autorizado Polaris.

Número de peça: 7177469 (Inglês),
7177469-F (Francês canadense)

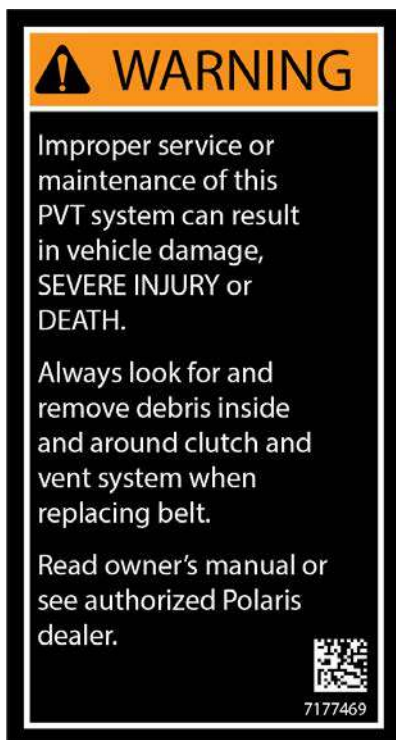

ADVERTÊNCIA SOBRE O USO ADEQUADO

A etiqueta de Advertência sobre o uso adequado se localiza no ROPS.

⚠️ ATENÇÃO

O uso inadequado do veículo pode resultar em FERIMENTOS GRAVES ou MORTE

⚠️ ATENÇÃO

Conduza com responsabilidade.

Evite perda de controle e capotamentos:

- Evite manobras abruptas, deslizamentos laterais, derrapagens ou derrapagens traseiras e nunca faça manobras tipo “zerinho”.
- Evite acelerações bruscas ao fazer curvas, mesmo partido de uma posição parada.
- Faça planejamentos para ladeiras, terrenos acidentados, sulcos e outras alterações no terreno e na tração. Evite superfícies pavimentadas.
- Evite andar na transversal em ladeiras.

Exija o uso adequado do seu veículo

Faça sua parte para evitar ferimentos:

- Não permita uma condução descuidada ou imprudente.
- Certifique-se de as pessoas operando o veículo tenham 16 anos ou mais e habilitação válida.
- Não deixe que pessoas alcoolizadas ou sob o efeito de drogas dirijam ou peguem carona nos veículos.
- Não permita a operação do veículo em estradas públicas (a menos que sejam acessíveis para veículos fora de estrada) – poderão ocorrer colisões com carros e caminhões.
- Não ultrapasse a capacidade do assento: Dois ocupantes.

⚠️ WARNING

Improper vehicle use can result in SEVERE INJURY or DEATH

Drive Responsibly
Avoid loss of control and rollovers:

- Avoid abrupt maneuvers, sideways sliding, skidding, or fishtailing, and never do donuts.
- Slow down before entering a turn.
- Avoid hard acceleration when turning, even from a stop.
- Plan for hills, rough terrain, ruts, and other changes in traction and terrain. Avoid paved surfaces.
- Avoid side hilling (riding across slopes).



Rollovers have caused severe injuries and death, even on flat, open areas.

Require Proper Use of Your Vehicle
Do your part to prevent injuries:

- Do not allow careless or reckless driving.
- Make sure operators are 16 or older with a valid driver's license.
- Do not let people drive or ride after using alcohol or drugs.
- Do not allow operation on public roads (unless designated for off-highway vehicle access) - collisions with cars and trucks can occur.
- Do not exceed seating capacity: 2 occupants.



7300524

Número de peça: 7300524 (Inglês), 7300524-F (Francês canadense)

SEGURANÇA

ADVERTÊNCIA SOBRE O USO ADEQUADO (SOMENTE MODELOS CREW)

A etiqueta de Advertência sobre o uso adequado se localiza no ROPS.

ATENÇÃO

O uso inadequado do veículo pode resultar em FERIMENTOS GRAVES ou MORTE

ATENÇÃO

Conduza com responsabilidade.

Evite perda de controle e capotamentos:

- Evite manobras abruptas, deslizamentos laterais, derrapagens ou derrapagens traseiras e nunca faça manobras tipo “zerinho”.
- Evite acelerações bruscas ao fazer curvas, mesmo partido de uma posição parada.
- Faça planejamentos para ladeiras, terrenos acidentados, sulcos e outras alterações no terreno e na tração. Evite superfícies pavimentadas.
- Evite andar na transversal em ladeiras.

Exija o uso adequado do seu veículo.

Faça sua parte para evitar ferimentos:

- Não permita uma condução descuidada ou imprudente.
- Certifique-se de as pessoas operando o veículo tenham 16 anos ou mais e habilitação válida.
- Não deixe que pessoas alcoolizadas ou sob o efeito de drogas dirijam ou peguem carona nos veículos.
- Não permita a operação do veículo em estradas públicas (a menos que sejam acessíveis para veículos fora de estrada) – poderão ocorrer colisões com carros e caminhões.
- Não ultrapasse a capacidade do assento: 4 ocupantes.

WARNING

Improper vehicle use can result in SEVERE INJURY or DEATH

Drive Responsibly
Avoid loss of control and rollovers:
• Avoid abrupt maneuvers, sideways sliding, skidding, or fishtailing, and never do donuts. • Slow down before entering a turn. • Avoid hard acceleration when turning, even from a stop. • Plan for hills, rough terrain, ruts, and other changes in traction and terrain. Avoid paved surfaces.
• Avoid side hilling (riding across slopes).



Rollovers have caused severe injuries and death, even on flat, open areas.

Require Proper Use of Your Vehicle
Do your part to prevent injuries:
• Do not allow careless or reckless driving.
• Make sure operators are 16 or older with a valid driver's license. • Do not let people drive or ride after using alcohol or drugs. • Do not allow operation on public roads (unless designated for off-highway vehicle access) - collisions with cars and trucks can occur. • Do not exceed seating capacity: 4 occupants.



DRIVER UNDER 16



7300525

Número de peça: 7300525 (Inglês), 7300525-F (Francês canadense)

ADVERTÊNCIA DE PRESSÃO DOS PNEUS/PASSEIRO

A Advertência pressão dos pneus/passageiro está localizada no compartimento de carga.

⚠️ ATENÇÃO

- Nunca transporte passageiros no compartimento de carga.
- Os passageiros podem ser arremessados. Isso pode causar ferimentos graves ou morte.
- Se a carga útil total for superior a 227 kg (500 lb), o veículo deverá ser operado em faixa BAIXA.

⚠️ ATENÇÃO

A PRESSÃO INADEQUADA OU A SOBRECARGA NOS PNEUS PODE CAUSAR PERDA DE CONTROLE, RESULTANDO EM FERIMENTOS GRAVES OU MORTE.

- Reduza a velocidade e deixe uma distância maior para frenagem ao transportar cargas.
- A sobrecarga ou o transporte de cargas elevadas, descentralizadas ou inseguras aumenta o seu risco de perda de controle. As cargas devem ser centralizadas e transportadas o mais baixo possível no compartimento.
- Para manter a estabilidade em terrenos acidentados ou íngremes, reduza a velocidade e a carga.

Leia o Manual de operação e manutenção para obter informações detalhadas sobre as cargas.

⚠️ WARNING



• Never carry passengers in cargo box.

• Passengers can be thrown off. This can cause serious injury or death.

• If total payload is greater than 500 lbs, the vehicle must be operated in LOW range.

⚠️ WARNING

IMPROPER TIRE PRESSURE OR OVERLOADING CAN CAUSE LOSS OF CONTROL, RESULTING IN SERIOUS INJURY OR DEATH.

• Reduce speed and allow greater distance for braking when carrying cargo.

• Overloading or carrying tall, off-center or unsecured loads will increase your risk of losing control. Loads should be centered and carried as low as possible in box.

• For stability on rough or hilly terrain, reduce speed and cargo.

RANGER	RANGER SP 570	RANGER SP 570 PREMIUM	RANGER SP 570 NorthStar Edition
MAXIMUM CARGO BOX LOAD	500 lbs. (226 Kg)	500 lbs. (226 Kg)	500 lbs. (226 Kg)
TIRE PRESSURE IN PSI (KPA)	FRONT 10 (69) REAR 10 (69)	FRONT 10 (69) REAR 10 (69)	FRONT 10 (69) REAR 10 (69)
MAXIMUM WEIGHT CAPACITY INCLUDES WEIGHT OF OPERATOR, PASSENGER, CARGO, AND ACCESSORIES	1000 lbs. (454 Kg)	925 lbs. (420 Kg)	700 lbs. (318 Kg)

Read Operation & Maintenance Manual for more detailed loading information.

RANGER CREW	RANGER CREW SP 570	RANGER CREW SP 570 PREMIUM	RANGER CREW SP 570 NorthStar Edition
MAXIMUM CARGO BOX LOAD	500 lbs. (226 Kg)	500 lbs. (226 Kg)	500 lbs. (226 Kg)
TIRE PRESSURE IN PSI (KPA)	FRONT 16 (110) REAR 16 (110)	FRONT 16 (110) REAR 16 (110)	FRONT 16 (110) REAR 16 (110)
MAXIMUM WEIGHT CAPACITY INCLUDES WEIGHT OF OPERATOR, PASSENGER, CARGO, AND ACCESSORIES	1225 lbs. (550 Kg)	1100 lbs. (499 Kg)	750 lbs. (340 Kg)

Read Operation & Maintenance Manual for more detailed loading information.

SEGURANÇA

RANGER	RANGER SP 570	RANGER SP 570 PREMIUM	RANGER SP 570 NORTHSTAR EDITION
CARGA MÁXIMA DO COMPARTIMENTO DE CARGA	226 kg	226 kg	226 kg
PRESSÃO DOS PNEUS EM kPa	Dianteiros 69 Traseiros 69	Dianteiros 69 Traseiros 69	Dianteiros 69 Traseiros 69
A CAPACIDADE MÁXIMA DE PESO INCLUI O PESO DO OPERADOR, DO PASSAGEIRO, DA CARGA E DOS ACESSÓRIOS	454 kg	420 kg	318 kg
Leia o Manual de operação e manutenção para obter informações detalhadas sobre as cargas.			

RANGER CREW	RANGER CREW SP 570	RANGER CREW SP 570 PREMIUM	RANGER CREW SP 570 NORTHSTAR EDITION
CARGA MÁXIMA DO COMPARTIMENTO DE CARGA	226 kg	226 kg	226 kg
PRESSÃO DOS PNEUS EM kPa	Dianteiros 110 Traseiros 110	Dianteiros 110 Traseiros 110	Dianteiros 110 Traseiros 110
A CAPACIDADE MÁXIMA DE PESO INCLUI O PESO DO OPERADOR, DO PASSAGEIRO, DA CARGA E DOS ACESSÓRIOS	510 kg	499 kg	340 kg
Leia o Manual de operação e manutenção para obter informações detalhadas sobre as cargas.			

Número de peça: 7300521 (Inglês), 7300521-F (Francês canadense)

ADVERTÊNCIA SOBRE DIRIGIR COM RESPONSABILIDADE/CINTO DE SEGURANÇA

ATENÇÃO

O uso inadequado do veículo pode resultar em FERIMENTOS GRAVES ou MORTE

Fique preparado

- Afivele o cinto de segurança.
- Use um capacete e equipamentos de proteção aprovados.
- SEMPRE use as portas da cabine do veículo, se estiver equipado.
- Todos os ocupantes do veículo devem conseguir sentar com as costas contra o assento, com os dois pés apoiados inteiramente no piso e as duas mãos no volante de direção ou nos apoios. Permaneça totalmente dentro do veículo.

Certifique-se de que os condutores prestem atenção e planejem antecipadamente

Se você achar ou perceber que o veículo poderá inclinar ou tombar, reduza o risco de ferimentos:

- Segure firmemente o volante de direção ou os apoios e prepare-se.
- Não coloque nenhuma parte do corpo fora do veículo por qualquer razão.

WARNING

Improper vehicle use can result in
SEVERE INJURY or DEATH

Be Prepared

- Fasten seat belts.
- Wear an approved helmet and protective gear.
- **ALWAYS** use vehicle cab nets and/or doors.
- Each rider must be able to sit with back against seat, feet flat on the floor, and hands on steering wheel or handholds.
- Stay completely inside the vehicle.



Be Sure Riders Pay Attention and Plan Ahead

If you think or feel the vehicle may tip or roll, reduce your risk to injury:

- Keep a firm grip on the steering wheel or handholds and brace yourself.
- Do not put any part of your body outside of the vehicle for any reason.



7300523

Número de peça: 7300523 (Inglês), 7300523-F (Francês canadense)

ADVERTÊNCIA SOBRE CARGA ÚTIL MÁXIMA

⚠️ ATENÇÃO

A etiqueta de Advertência sobre carga útil máxima se localiza no compartimento de carga.

⚠️ WARNING		
RANGER	Never Exceed	If Total Payload Exceeds
MID-SIZE	30 mph (49 kph)	480 lbs. (218 kg)
MID-SIZE CREW	35 mph (56 kph)	750 lbs. (340 kg)
⚠️ CAUTION		
To avoid transmission damage, shift only when vehicle is stationary and at idle. When vehicle is stopped, place shift in parked position.		
		 <p>SCAN CODE FOR PRODUCT AND SAFETY INFORMATION. FOLLOW ALL INSTRUCTIONS AND WARNINGS.</p>
		 <p>7300582</p>

RANGER	NUNCA ULTRAPASSE	SE A CARGA ÚTIL TOTAL ULTRAPASSAR
SP 570	49 km/h (30 mi/h)	218 kg (480 lb)
CREW SP 570	56 km/h (35 mi/h)	340 kg (750 lb)

⚠️ CUIDADO

Para evitar danos na transmissão, troque de marcha somente quando o veículo estiver parado e em marcha lenta. Quando o veículo estiver parado, coloque o câmbio na posição estacionada.

Número de peça: 7300582 (Inglês), 7300582-F (Francês canadense)

ADVERTÊNCIA DA TAMPA DA EMBREAGEM

A etiqueta da Advertência da tampa da embreagem localiza-se na tampa da embreagem.

⚠️ ATENÇÃO

- Risco de peças móveis debaixo do protetor da correia da embreagem. Para evitar ferimentos graves, não opere o veículo com o protetor removido
- Não modifique o motor ou a embreagem. Modificar tais áreas poderá causar falha de peças, possível desbalanceamento e rotação excessiva do motor, o que poderá resultar em ferimentos graves ou morte.

Número de peça: 7175488 (Inglês),
7175488-F (Francês canadense)

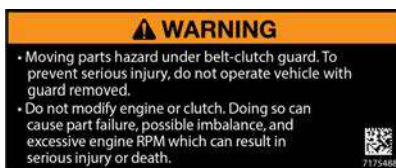

ADVERTÊNCIA SOBRE O TRANSPORTE DE COMBUSTÍVEIS

A etiqueta de Advertência sobre o transporte de combustíveis está localizada no compartimento de carga.

⚠️ ATENÇÃO

NUNCA transporte combustível ou outros líquidos inflamáveis no veículo. A não observância dessa instrução poderá causar ferimentos por queimadura graves ou morte.

Número de peça: 7186122 (Inglês),
7186122-F (Francês canadense)



CUIDADO COM O FILTRO DE AR

A etiqueta de Cuidado com o filtro de ar se localiza no alojamento do filtro de ar.

CUIDADO

Use um filtro de ar aprovado pela Polaris. O uso de filtros de ar não aprovados pela Polaris poderá causar danos ao motor. Antes de instalar o filtro, certifique-se de que não haja sujeira ou detritos no lado limpo do tubo de entrada. O filtro de ar deve ser assentado adequadamente antes da reinstalação da tampa. Consulte o Manual do proprietário para obter informações adicionais sobre a manutenção do filtro de ar.

Número de peça 7195873 (Inglês),
7195873-F (Francês canadense)



CARACTERÍSTICAS E CONTROLES

LOCALIZAÇÃO DE COMPONENTES

- ① ROPS (sistema de proteção contra capotamento)
- ② Farol
- ③ Para-choque dianteiro/protetor frontal
- ④ Ponto de fixação
- ⑤ Radiador (atrás da grade removível)

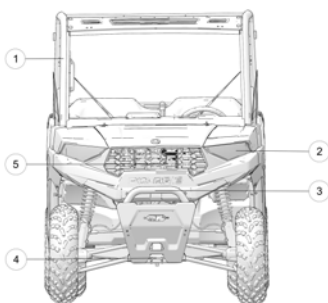

- ⑥ Compartimento de carga
- ⑦ Tampa traseira
- ⑧ Silencioso (supressor de centelhas de centelhas)
- ⑨ Alavanca do compartimento de carga
- ⑩ Tampa do tanque de combustível

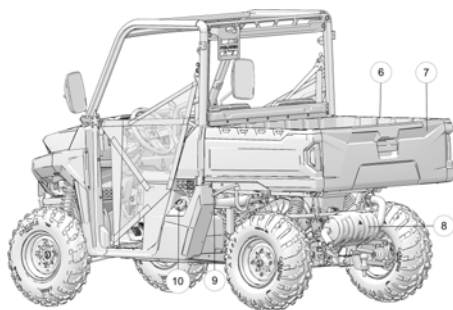

- ⑪ Cinto de segurança
- ⑫ Compartimento elétrico (debaixo do assento)

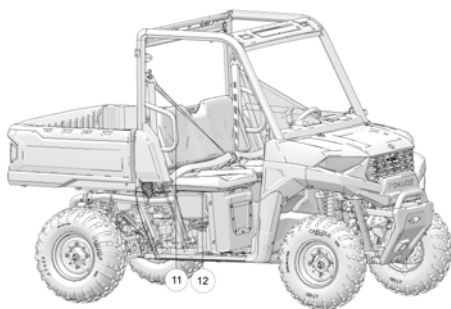

CONSOLE

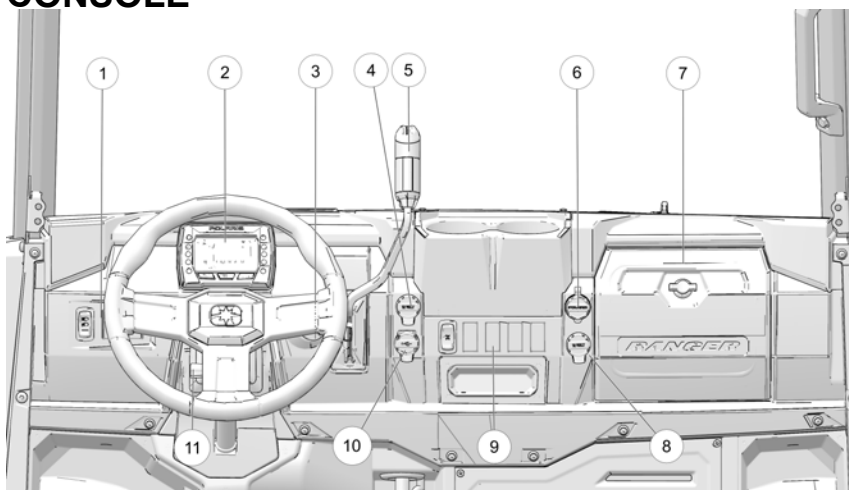

① Painel de interruptores esquerdo

② Painel de instrumentos

③ Interruptor de ignição

④ Porta auxiliar de 12 V

⑤ Seletor de marchas (alavanca de câmbio)

⑥ Tomada de carregamento de compensação da bateria

⑦ Compartimento de armazenamento

⑧ Porta auxiliar de 12 V

⑨ Painel de interruptores direito

⑩ Porta de carregamento USB (se estiver equipado)

⑪ Alavanca de ajuste do volante de direção

CONSOLE (SOMENTE MODELOS NORTHSTAR)

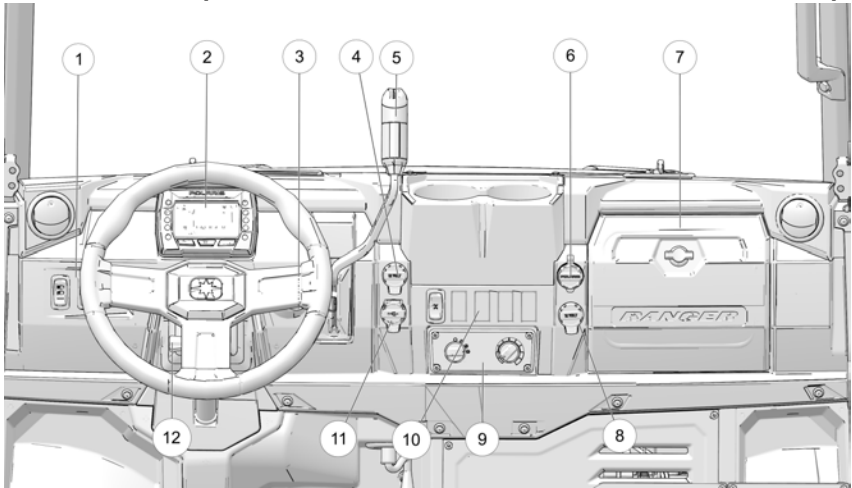

- | | |
|---|---|
| ① Painel de interruptores esquerdo | ⑦ Compartimento de armazenamento |
| ② Painel de instrumentos | ⑧ Tomada auxiliar de 12 V |
| ③ Interruptor de ignição | ⑨ Controles do aquecedor (se estiver equipado) |
| ④ Tomada auxiliar de 12 V | ⑩ Painel de interruptores direito |
| ⑤ Seletor de marchas (alavanca de câmbio) | ⑪ Porta de carregamento USB (se estiver equipado) |
| ⑥ Tomada de carga de compensação da bateria | ⑫ Alavanca de ajuste do volante |

CARACTERÍSTICAS E CONTROLES

VOLANTE DE DIREÇÃO AJUSTÁVEL

O volante de direção pode ser inclinado para cima ou para baixo conforme a preferência do condutor.

Levante e segure a alavanca de ajuste em sua direção, deslocando o volante de direção ao mesmo tempo para cima ou para baixo. Solte a alavanca quando o volante de direção estiver na posição desejada.

TOMADA AUXILIAR

O veículo é equipado com tomadas de acessórios de 12 V no painel. Use as tomadas para alimentar uma luz auxiliar ou outros acessórios ou luzes opcionais. Para o serviço, a tomada do painel fica sob o painel.



TOMADA DE CARGA DE COMPENSAÇÃO DA BATERIA

O veículo é equipado com uma tomada dedicada para a carga de compensação da bateria durante períodos prolongados de inatividade.

Se você não dirigir o veículo por mais de DUAS SEMANAS, a Polaris recomenda o uso do carregador BatteryMINDER® 2012 AGM de 2 A, que pode ser encomendado em seu revendedor.

A Polaris oferece um acessório de carga com seu veículo, que permite uma fácil conexão à bateria por meio da tomada de carga de compensação da bateria, localizada no painel. Durante o carregamento, coloque o carregador fora do veículo e proteja-o contra umidade.



TOMADA USB

O veículo é equipado com uma tomada USB dupla no console central. A tomada consiste de dois terminais USB.



CARACTERÍSTICAS E CONTROLES

SELETOR DE MARCHAS

A marcha baixa é a faixa de transmissão primária para o *RANGER*. A marcha alta se destina para uso em superfícies compactadas com cargas leves. O uso de marchas altas para cargas pesadas, terrenos acidentados ou em condições úmidas ou de lama aumenta a possibilidade de queima da correia de transmissão. Consulte a seção Queima/desgaste da correia de transmissão para obter detalhes.

H: Marcha alta

L: Marcha baixa

N: Neutro

R: Ré

P: Estacionamento

Para mudar as marchas, freie até que o veículo pare por completo. Quando o motor estiver em marcha lenta, desloque a alavanca até a marcha desejada.

AVISO

Mudar as marchas com a rotação do motor acima da marcha lenta ou com o veículo em movimento pode causar danos à transmissão. Sempre mude de marcha com o veículo parado e o motor em marcha lenta.

DICA

A manutenção do ajuste da articulação do câmbio é importante para garantir o funcionamento correto da transmissão. Consulte seu revendedor se você encontrar problemas com o câmbio.

USO DE MARCHA BAIXA

Mude sempre para uma marcha baixa para qualquer uma das seguintes condições.

- Operação em terrenos acidentados ou sobre obstáculos
- Carregamento do veículo sobre um reboque
- Reboque de cargas pesadas
- Condução frequente em baixa rotação ou velocidades em relação ao solo abaixo de 11 km/h (7 mi/h)

INTERRUPTORES

BOTÃO MODO

O botão MODO localiza-se no painel de instrumentos. Use o botão MODO para alternar entre as opções de modo disponíveis no painel de instrumentos.

INTERRUPTOR DE IGNIÇÃO

O interruptor de ignição ① tem quatro posições, sendo acionado por chave. A chave pode ser removida da ignição quando estiver na posição DESLIGADA.

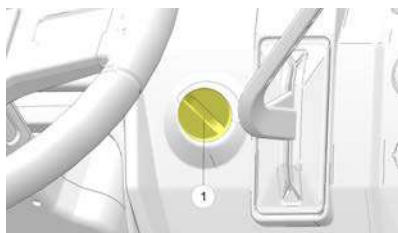

MODELOS PADRÃO

DESLIGADA	O motor está desligado. Os circuitos elétricos são desligados.
SISTEMA LIGADO	Os circuitos elétricos estão ligados. Podem ser usados equipamentos elétricos. Os faróis estão apagados.
LIGADA	Os circuitos elétricos estão ligados. Podem ser usados equipamentos elétricos. Os faróis estão acesos.
PARTIDA	Vire a chave até a posição PARTIDA para acionar o motor de partida elétrico. A chave volta para a posição LIGADA quando solta.

MODELOS PREMIUM

DESLIGADA	O motor está desligado. Os circuitos elétricos são desligados.
ACESSÓRIO	O motor está desligado. Alimenta o medidor e o bloco de terminais. Os indicadores de verificação do motor e advertência da direção aparecerão, mas desligarão quando o veículo for ligado, se não houver problemas.
SISTEMA LIGADO	Os circuitos elétricos estão ligados. Podem ser usados equipamentos elétricos.
PARTIDA	Vire a chave até a posição PARTIDA para acionar o motor de partida elétrico. A chave volta para a posição LIGADA quando solta.

INTERRUPTOR DE MODO DE TRANSMISSÃO

O interruptor de modo de transmissão tem três posições: tração em todas as rodas (AWD), bloqueio do diferencial/tração em duas rodas (2WD) e desligado (modo gramado).

① **AWD:** Pressione a parte superior do interruptor para acionar a tração em todas as rodas (AWD).

② **2WD:** Desloque o interruptor para a posição central para bloquear o diferencial e operar com tração em duas rodas (2WD).

③ **Modo GRAMADO:** Pressione a parte inferior do interruptor para o modo gramado (potência do diferencial desbloqueado). No modo gramado, as rodas motrizes traseiras operam independentemente, dependendo da tração dos pneus. Esse modo de operação é adequado para dirigir em gramados ou quando não é necessária uma tração ativa.

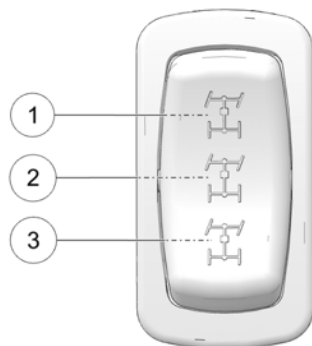

PEDAL DO ACELERADOR

Pressione o pedal do acelerador ① para aumentar a rotação do motor. A pressão da mola faz o pedal voltar para a posição de repouso quando ele é liberado. Sempre verifique se o pedal do acelerador volta normalmente antes de ligar o motor.

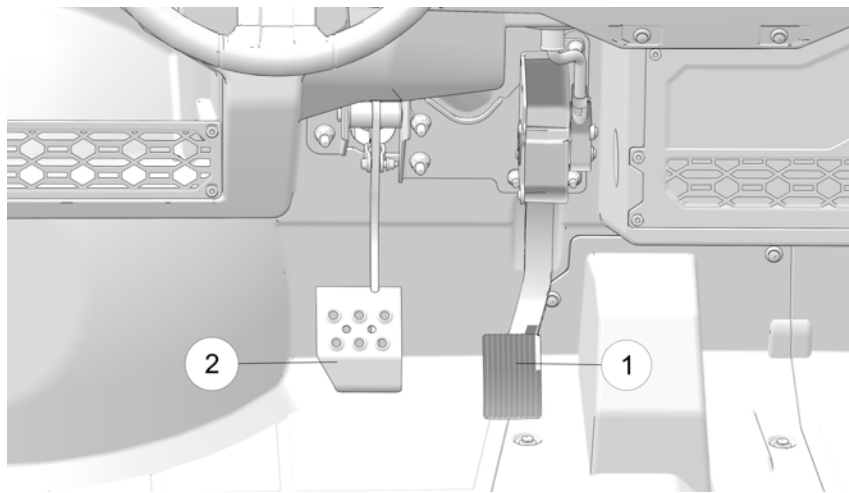

DICA

Se o pedal do acelerador e o pedal do freio forem acionados simultaneamente, a potência do motor poderá ser limitada.

PEDAL DE FREIO

Pressione o pedal do freio ② para reduzir a velocidade ou parar o veículo. Acione os freios durante a partida do motor.

ASSENTO CINTOS DE SEGURANÇA

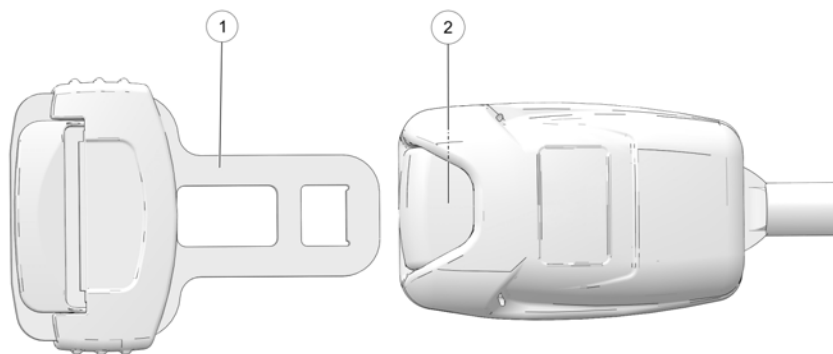

Este veículo é equipado com cintos de segurança de cintura e diagonais de três pontos para o operador e o passageiro. Certifique-se sempre de que os cintos de segurança estejam afivelados para todos os ocupantes antes da operação. O cinto de segurança do condutor é equipado com um intertravamento. A velocidade do veículo será limitada a 24 km/h (15 mi/h) se o cinto de segurança não estiver afivelado.

O centro do assento **NÃO** é equipado com um cinto de segurança. Nunca transporte um passageiro entre os assentos do operador e do passageiro.

ATENÇÃO

A queda de um veículo em movimento pode resultar em ferimentos graves ou morte. Sempre afivela seu cinto de segurança com firmeza antes de operar ou viajar no veículo.

Para afivelar o cinto de segurança corretamente, siga este procedimento:

1. Para cintos de 3 pontos, puxe a trava do cinto de segurança ① para baixo e sobre o seu tórax na direção da fivela na borda interna do assento. O cinto deve se ajustar firmemente nos quadris e diagonalmente sobre o tórax. Certifique-se de que o cinto não esteja torcido.
2. Pressione a placa da trava ① na fivela ② até ouvir um clique.

3. Solte o cinto e puxe-o para apertar.
4. Para desafivelar o cinto de segurança, pressione o botão quadrado vermelho no centro da fivela.

INSPEÇÃO DOS CINTOS DE SEGURANÇA



A falha em realizar uma inspeção regular pode reduzir a eficácia do cinto de segurança durante uma colisão e pode resultar em ferimentos graves ou morte.

Inspeccione todos os cintos de segurança quanto ao funcionamento correto antes de cada uso do veículo.

1. Pressione a placa da trava na fivela até ouvir um clique. A placa da trava deve deslizar suavemente na fivela. Um clique indica que ele está travado firmemente.
2. Pressione a trava de liberação vermelha do meio da fivela para certificar-se que ela se solte livremente.
3. Puxe cada cinto de segurança ao máximo para fora e verifique se há danos, incluindo cortes, desgastes, esgarçamento ou enrijecimentos em todo o comprimento. Se algum dano for encontrado ou se o cinto de segurança não funcionar corretamente, peça a um revendedor autorizado que verifique e/ou substitua o sistema do cinto de segurança.
4. Para limpar a sujeira e os detritos do cinto de segurança, passe uma esponja com sabão neutro e água. Não use alvejantes, corantes ou detergentes caseiros. Enxágue todo o comprimento da trama do cinto. Use uma mangueira de jardim para lavar o retrator e os alojamentos das travas regularmente.

COMPARTIMENTOS DE ARMAZENAMENTO E ASSENTO

O compartimento elétrico está localizado sob o assento central mais recuado. Nunca use essa área para armazenamento. Os compartimentos de armazenamento estão localizados sob todos os outros assentos. Remova o compartimento de carga, sob o assento direito mais recuado do passageiro, para acessar a bateria.

Se o seu modelo estiver equipado com um compartimento de armazenamento e porta-copos localizados entre os assentos dianteiros, levante a tampa do console para acessar o compartimento de armazenamento.

Puxe a borda traseira do assento para cima para liberar os pinos de trava dos anéis isolantes. Role o assento para frente para acessar a área sob o assento. Para remover completamente um assento, role-o para frente e levante as abas dos suportes da base do assento.

Certifique-se sempre de que todos os assentos estejam adequadamente instalados e firmemente travados antes da operação. Empurre firmemente a traseira de cada assento para baixo, até que os pinos de trava se assentem totalmente nos anéis isolantes.

REMOÇÃO DO ASSENTO

Para remover o assento:

1. Levante pela parte traseira do assento.
2. Solte o conjunto do assento das dobradiças do assento.
3. Remova o assento do veículo.

DIREÇÃO ELETRÔNICA (SE ESTIVER EQUIPADO)

A direção eletrônica (EPS) é acionada quando a chave da ignição é virada para a posição LIGADA. A EPS se mantém ligada se o veículo estiver em movimento ou em marcha lenta. Para economizar energia da bateria, a EPS se desliga 5 minutos após o motor ser desligado se a chave permanecer na posição LIGADA. O indicador de advertência da EPS se ilumina para indicar que ela foi desligada. Desligue e ligue a chave para redefinir a unidade. Se a luz permanecer ligada após a partida do motor, o sistema da EPS está inoperante. Consulte seu revendedor POLARIS ou outra pessoa qualificada assim que possível para realizar o reparo. Continuar a operação pode resultar em danos permanentes à unidade EPS e maior esforço no estereçamento.

TAMPA DO TANQUE DE COMBUSTÍVEL

AVISO

Nunca use misturas de combustível com mais de 10% de etanol. Poderão ocorrer danos ao motor.

A tampa do abastecimento do tanque de combustível ① localiza-se no lado direito do veículo próximo ao assento do passageiro. Ao reabastecer, use sempre gasolina com ou sem chumbo com uma octanagem mínima de 87 R +M/2 octanas. Não use combustível com teor de etanol acima de 10%, como o combustível E-85.

Combustíveis compatíveis: E5 e E10



REDES DA CABINE (SE ESTIVER EQUIPADO)

Conduzir esse veículo sem usar as redes da cabine (ou portas, se estiver equipado) aumenta o risco de ferimentos graves ou morte em caso de um acidente ou capotamento. As redes da cabine (ou portas) devem ser usadas sempre pelo operador e pelos passageiros. Certifique-se de que todas as travas estejam firmes antes de operar o veículo.

Sempre inspecione as redes da cabine e travas em relação ao aperto, desgaste e danos antes de cada uso do veículo. Use os ajustadores de cinta para apertar as cintas soltas. Substitua imediatamente redes da cabine e travas desgastadas ou danificadas com redes da cabine e travas novas. Seu revendedor POLARIS pode ajudá-lo.

FIXAÇÃO DA REDE

1. Depois de entrar no veículo, conecte a trava na borda superior da rede na trava do receptor montada no chassi dianteiro.

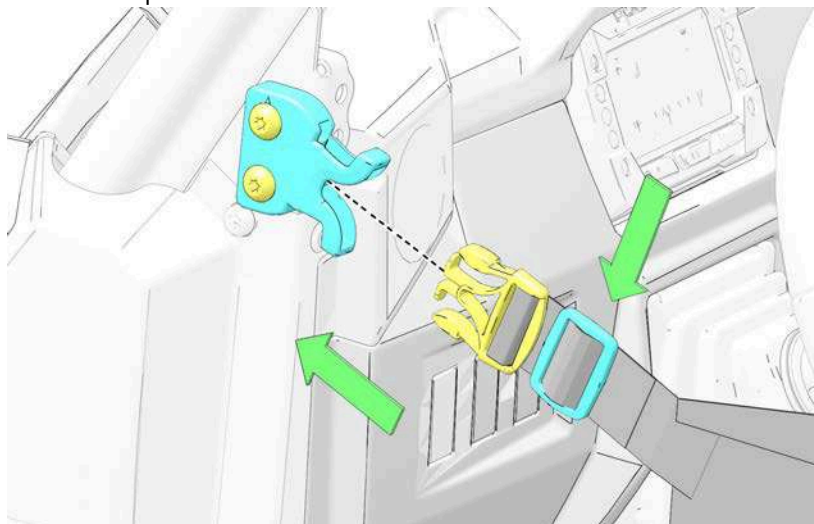

2. Para ajustar a tensão da rede, deslize o ajustador na direção da parte traseira do veículo. Para afrouxar a rede, deslize o ajustador para a frente.

ABERTURA DA REDE

1. Para sair do veículo, solte a trava superior dianteira.
2. Deixe a rede ficar suspensa livremente fora do veículo ao descer.

ESTRUTURA DE PROTEÇÃO CONTRA CAPO- TAMENTO (ROPS)

A estrutura de proteção contra capotamento (ROPS) ① deste veículo atende aos requisitos de desempenho contra capotamento da norma OSHA® 1928.53. Sempre peça ao seu revendedor autorizado POLARIS que inspecione cuidadosamente a ROPS (estrutura de proteção contra capotamento) caso ela seja danificada de alguma forma.

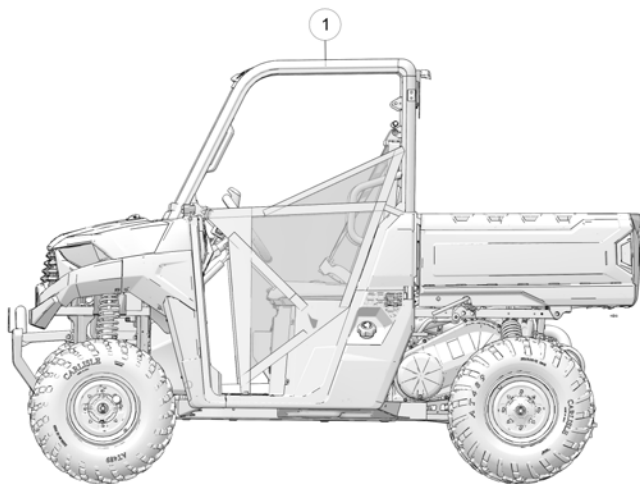

Nenhum dispositivo pode assegurar a proteção do ocupante no caso de um capotamento. Sempre siga todas as práticas de operação segura indicadas neste manual para evitar capotamento do veículo.

ATENÇÃO

O capotamento do veículo poderá causar ferimentos graves ou morte. Sempre evite operar o veículo de uma maneira que possa ocasionar capotamento.

SUPORTE DO ENGATE DO REBOQUE

Esse veículo é equipado com um suporte do engate receptor do reboque. Para evitar ferimentos e danos à propriedade, sempre obedeça às advertências e capacidades de reboque indicadas na página 78.

CARACTERÍSTICAS E CONTROLES

PAINEL DE INSTRUMENTOS

VISÃO GERAL

AVISO

Os recursos e os indicadores variam conforme o modelo.

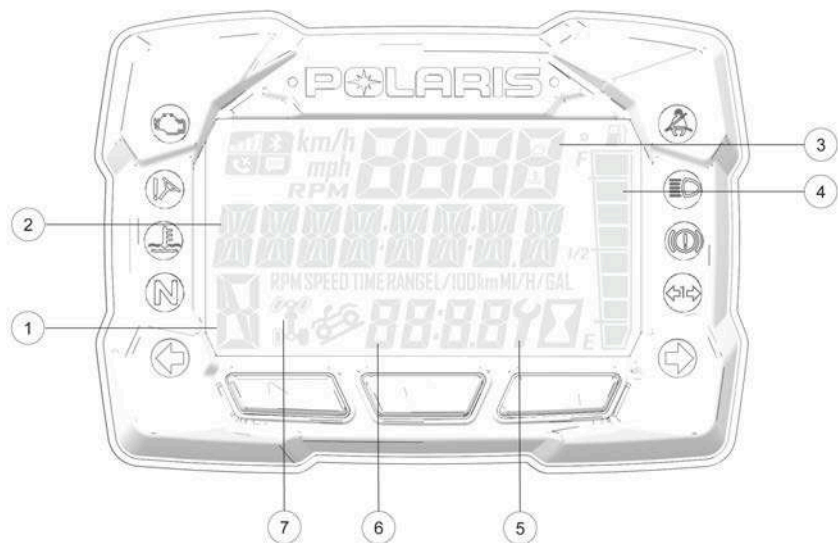



ÁREA DE EXIBIÇÃO	FUNÇÃO
① Indicador de marcha	H = Marcha alta L = Marcha baixa N = Neutro R = Ré P = Estacionamento – = Erro no sinal da marcha (ou alavanca de câmbio entre marchas)
② Área de exibição 2	Essa área exibe o odômetro, o odômetro parcial, o odômetro parcial 2, a tensão, a temperatura do motor, o horímetro do motor, o intervalo de horas de serviço, a velocidade em relação ao solo ou a rotação do motor.
③ Área de exibição 1	Essa área exibe a rotação do motor, a velocidade em relação ao solo ou a temperatura do líquido de arrefecimento.

CARACTERÍSTICAS E CONTROLES

ÁREA DE EXIBIÇÃO	FUNÇÃO
④ Indicador de combustível	Os segmentos do indicador de combustível mostram o nível do tanque de combustível. Quando o último segmento apaga, é ativada uma advertência de pouco combustível. Todos os segmentos, inclusive o ícone do combustível, piscam. Reabasteça imediatamente.
⑤ Indicador de serviço	O símbolo de uma chave de boca piscando alerta o operador que o intervalo de serviço predeterminado foi alcançado. Seu revendedor POLARIS pode fazer a manutenção programada.
⑥ Relógio	O relógio exibe as horas no formato de 12 ou 24 horas.
⑦ Indicador do modo de transmissão	Segmentos do indicador se iluminam com base no modo de transmissão acionado.

LÂMPADAS INDICADORAS

INDICADOR	ÍCONE	FUNÇÃO
Verificação do motor		Esse indicador aparecerá se ocorrer uma falha. Não opere o veículo se essa advertência aparecer. Poderão ocorrer danos graves ao motor. Seu revendedor autorizado POLARIS pode ajudá-lo.
Advertência da EPS (direção eletrônica) (se estiver equipado)		Este indicador se ilumina quando ocorre uma falha no sistema EPS. Seu revendedor autorizado POLARIS pode ajudá-lo. A operação da EPS é possível com a chave ligada/motor desligado até 5 minutos.
Motor quente		Essa lâmpada acende para indicar superaquecimento no motor. Se o indicador piscar, existe uma condição grave de superaquecimento.
Neutro		Essa lâmpada acende quando a transmissão está em neutro e a chave da ignição está na posição LIGADA.

CARACTERÍSTICAS E CONTROLES

INDICADOR	ÍCONE	FUNÇÃO
Capacete/cinto de segurança		Essa lâmpada pisca por vários segundos quando a chave é virada para a posição LIGADA. A lâmpada é um lembrete para o operador para usar capacete e cinto de segurança (se estiver equipado) antes de operar.
Farol alto		Essa lâmpada acende quando o interruptor do farol é ajustado como farol alto.
Falha do freio (se estiver equipado)		A lâmpada acende quando o sistema de freios (se o alarme de falha de freio for equipado) detecta nível do fluido baixo no sistema hidráulico do freio. Verifique o fluido do freio no reservatório.

ÁREA DE EXIBIÇÃO 1

Pressione o botão MODO para alterar a exibição das informações na Área 1 ①.



ÁREA DE EXIBIÇÃO 1	FUNÇÃO
Velocidade	A velocidade do veículo será exibida em km/h ou mi/h.
Temperatura do motor	A temperatura atual do motor do veículo será exibida.
rpm	A rpm do veículo será exibida.

CARACTERÍSTICAS E CONTROLES

ÁREA DE EXIBIÇÃO 2

Pressione os botões para cima/para baixo para alterar a exibição das informações na Área 2 ②.



ÁREA DE EXIBIÇÃO 2	FUNÇÃO
Odômetro	A leitura do odômetro do veículo será exibida.
Temperatura do motor	A temperatura do motor do veículo será exibida.
Percurso 1	A quilometragem do odômetro parcial 1 do veículo será exibida.
Percurso 2	A quilometragem do odômetro parcial 2 do veículo será exibida.
rpm	A rpm do veículo será exibida.
Tensão	A tensão atual da bateria do veículo será exibida.
Velocidade	A velocidade atual do veículo será exibida.
Horas do motor	As horas do motor do veículo serão exibidas.
Horas de serviço	As horas de serviço do veículo serão exibidas.

MENU DE OPÇÕES

No menu de opções você pode visualizar os códigos de diagnóstico, acessar o menu avançado, ajustar o relógio e muito mais. Para obter uma lista completa das opções disponíveis, veja abaixo.

Pressione e segure o botão MODO para entrar no menu de opções.



MENU DE OPÇÕES	NOTAS
Diagnostic Codes (códigos de diagnóstico)	Exibe apenas se há códigos de falha presentes ou armazenados.
Advanced Menu (menu avançado) (se estiver equipado)	Defina a velocidade máxima e as configurações da cerca geográfica.
Units – Distance (unidades – distância)	Selecione km/h ou mi/h.
Units – Temp (unidades – temperatura)	Selecione entre °C e °F.
Clock (relógio) (se estiver equipado)	Selecione entre 12H ou 24H e ajuste a hora.
Backlight Color (cor da luz de fundo)	Selecione entre azul ou vermelho.
Backlight Level (nível da luz de fundo)	Ajuste o nível de brilho da luz de fundo.
Service hours (horas de serviço)	Visualize/ajuste as horas de serviço.
Exit Menu (sair do menu)	Saia do menu.

CARACTERÍSTICAS E CONTROLES

CÓDIGO DE DIAGNÓSTICO

A tela Código de diagnóstico mostra a quilometragem disponível que aparece durante esse ciclo de ignição.

Para acessar a tela Código de diagnóstico, faça o seguinte:

1. Pressione e segure o botão MODO para entrar no menu de opções. "OPTIONS" (opções) será exibido na tela por 3 segundos antes de mostrar o primeiro item do menu.



2. Selecione "Diagnostic Codes" (códigos de diagnóstico) no menu de opções pressionando o botão MODO.

Pressione os botões para cima/para baixo para alternar o(s) código(s).

AVISO

Esta opção está disponível somente se um código de falha tiver sido definido ou está ativo durante o ciclo atual de chave da ignição ligada. Se você desligar a ignição, todos os códigos de falha salvos do indicador serão apagados.

- ① A área de exibição 1 mostrará FMI
- ② A área de exibição 2 mostrará SPN
- ③ A área do relógio mostrará Contagem.

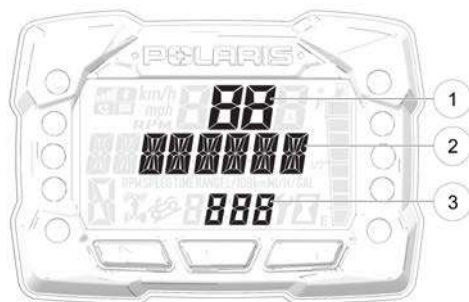

CARACTERÍSTICAS E CONTROLES

AVISO

Quando o indicador exibir um código de falha, o indicador de advertência (verificar o motor ou a EPS) piscará para indicar qual controlador determinou o código de falha.

- Para sair do menu de opções, o usuário pode selecionar a função Sair do menu no menu de opções, pode manter pressionado o botão MODO e sair do menu de opções, ou não pressionar nenhum botão por 10 segundos, o que fará com que se saia do menu de opções.

DEFINIÇÕES DO CÓDIGO DE EXIBIÇÃO DE DIAGNÓSTICO

Carga aberta: Há uma quebra nos fios que conduzem ao item listado na tabela (injetor, bomba de combustível, etc.) ou o item falhou.

Curto com o terra: O fio está em curto com o terra entre a unidade de controle eletrônico e o item listado na tabela.

Carga em curto: Os fios que conduzem ao item listado na tabela estão em curto ou o item sofreu um curto-circuito interno.

Curto com a bateria: O fio que vai do item listado na tabela à unidade de controle eletrônico está em curto com um fio na tensão da bateria.

CÓDIGOS DE DIAGNÓSTICO			
COMPONENTE	CONDIÇÃO	SPN	FMI
Sensor de posição do acelerador	Tensão alta demais	51	3
	Tensão baixa demais	51	4
Sensor de temperatura do motor	Tensão alta demais	110	3
	Tensão baixa demais	110	4
	Temperatura alta demais	110	16
	Desligamento do motor por superaquecimento	110	0
Sensor de temperatura do ar de admissão	Tensão alta demais	105	3
	Tensão baixa demais	105	4
Sensor de pressão absoluta do coletor	Tensão alta demais	102	3
	Tensão baixa demais	102	4
	Sinal fora da faixa	102	2

CARACTERÍSTICAS E CONTROLES

CÓDIGOS DE DIAGNÓSTICO			
COMPONENTE	CONDIÇÃO	SPN	FMI
Sensor de posição do virabrequim	Falha do circuito	636	8
	Falha de plausibilidade	636	2
Sinal de velocidade do veículo	Velocidade alta demais	84	8
	Falha de plausibilidade	84	2
Sinal do sensor de marcha	Tensão baixa demais	523	4
	Tensão alta demais	523	3
	Falha de sinal	523	2
Injetor 1 (MAG) (carga parcial SDI)	Circuito do acionador aberto/aterrado	651	5
	Circuito do acionador em curto com B+	651	3
	Circuito do acionador aterrado	651	4
Injetor 2 (TDF) (carga parcial SDI)	Circuito do acionador aberto/aterrado	652	5
	Circuito do acionador em curto com B+	652	3
	Circuito do acionador aterrado	652	4
Acionador primário da bobina de ignição 1 (MAG)	Circuito do acionador em curto com B+	1268	3
Acionador primário da bobina de ignição 2 (TDF)	Circuito do acionador em curto com B+	1269	3
Circuito do acionador da bomba de combustível	Circuito do acionador aberto/aterrado	1347	5
	Circuito do acionador em curto com B+	1347	3
	Circuito do acionador aterrado	1347	4
Circuito do acionador do relé da ventoinha	Circuito do acionador aberto/aterrado	1071	5

CARACTERÍSTICAS E CONTROLES

CÓDIGOS DE DIAGNÓSTICO			
COMPONENTE	CONDIÇÃO	SPN	FMI
	Circuito do acionador em curto com B+	1071	3
	Circuito do acionador aterrado	1071	4
Controle de ar da marcha lenta	Circuito do acionador aberto/aterrado	634	5
	Circuito do acionador em curto com B+	634	3
	Circuito do acionador aterrado	634	4
	Posição fora da faixa	634	7
Circuito de habilitação do motor de partida	Circuito do acionador aberto/aterrado	1321	5
	Circuito do acionador em curto com B+	1321	3
	Circuito do acionador aterrado	1321	4
Relé do chassi	Circuito do acionador aberto/aterrado	520208	5
	Circuito do acionador em curto com B+	520208	3
	Circuito do acionador aterrado	520208	4
Controle da tração em todas as rodas	Circuito do acionador aberto/aterrado	520207	5
	Circuito do acionador em curto com B+	520207	3
	Circuito do acionador aterrado	520207	4
Potência do sistema	Tensão alta demais	168	3
	Tensão baixa demais	168	4
Sinal de segurança do acelerador	Tensão alta demais	520194	3
	Tensão baixa demais	520194	4
	Sinal fora da faixa	520194	2
	Acelerador preso	520194	7

CARACTERÍSTICAS E CONTROLES

CÓDIGOS DE DIAGNÓSTICO			
COMPONENTE	CONDIÇÃO	SPN	FMI
Sistema de controle de descida ativa	Circuito do acionador aberto/aterrado	520203	5
	Circuito do acionador em curto com B+	520203	3
	Circuito do acionador aterrado	520203	4
Rotação de marcha lenta	Velocidade alta demais	520211	3
	Velocidade baixa demais	520211	4
Controle na mão direita	Interruptor de modo de transmissão temporária pressionado	520468	31

CÓDIGOS DE DIAGNÓSTICO			
COMPONENTE	CONDIÇÃO	SPN	FMI
SOMENTE MODELOS COM EPS			
Sensor de velocidade do veículo	Dados válidos, mas acima da faixa operacional normal – nível mais grave	84	0
	Dados irregulares, intermitentes ou incorretos	84	2
	Taxa de troca anormal	84	10
	Dados de rede recebidos com erro	84	19
Potência do sistema	Dados válidos, mas acima da faixa operacional normal – nível mais grave	168	0
	Tensão acima do normal ou em curto com fonte alta	168	3
	Tensão abaixo do normal ou em curto com fonte baixa	168	4

CARACTERÍSTICAS E CONTROLES

CÓDIGOS DE DIAGNÓSTICO			
COMPONENTE	CONDIÇÃO	SPN	FMI
SOMENTE MODELOS COM EPS			
Rotação do motor	Dados válidos, mas acima da faixa operacional normal – nível mais grave	190	0
	Dados irregulares, intermitentes ou incorretos	190	2
	Dados de rede recebidos com erro	190	19
Memória da ECU	Dispositivo inteligente ou componente defeituoso	628	12
	Falta calibrar	628	13
Calibragem	Falta calibrar	630	13
Desligamento por sobrecorrente na direção	Corrente acima do normal ou circuito aterrado	520221	6
Erro de corrente excessiva da direção	Corrente acima do normal ou circuito aterrado	520222	6
Falha parcial de torque da direção	Existe uma condição	520223	31
Falha total de torque da direção	Existe uma condição	520224	31
Temperatura do inversor EPAS	Dados válidos, mas acima da faixa operacional normal – nível mais grave	520225	0
	Dados válidos, mas acima da faixa operacional normal – nível moderadamente grave	520225	16
Erro de recepção de dados de comunicação EPAS	Dados irregulares, intermitentes ou incorretos	520226	2
	Existe uma condição	520226	31

CARACTERÍSTICAS E CONTROLES

CÓDIGOS DE DIAGNÓSTICO			
COMPONENTE	CONDIÇÃO	SPN	FMI
SOMENTE MODELOS COM EPS			
Erro do codificador de posição	Causa raiz desconhecida	520228	11
	Dispositivo inteligente ou componente defeituoso	520228	12
	Existe uma condição	520228	31
Erro de software do EPAS	Dispositivo inteligente ou componente defeituoso	520229	12
	Existe uma condição	520229	31
Condição de economia de potência do EPAS	Existe uma condição	520231	31
Erro de tensão do SEPIC da EPS	Tensão acima do normal ou em curto com fonte alta	524086	3
	Tensão abaixo do normal ou em curto com fonte baixa	524086	4

SELEÇÃO DE UNIDADE – DISTÂNCIA

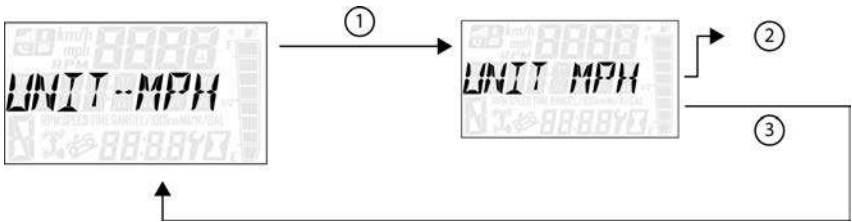

1. Pressione e segure o botão MODO para entrar no menu de opções.

AVISO

“OPTIONS” (opções) será exibido na tela por 3 segundos antes de mostrar o primeiro item do menu.

2. Selecione “Units – Distance” (unidades – distância) no menu de opções pressionando o botão MODO.

Consulte a imagem mostrada acima:

- ① Pressione o botão MODO.
 - ② Pressione os botões para cima/para baixo para alterar as unidades (km/h ou mi/h).
 - ③ Com a unidade correta exibida, pressione o botão MODO, que assim definirá a unidade e retornará ao menu de opções.
3. Para sair do menu de opções, o usuário pode selecionar a função Sair do menu no menu de opções, pode manter pressionado o botão MODO e sair do menu de opções, ou não pressionar nenhum botão por 10 segundos, o que fará com que se saia do menu de opções.

SELEÇÃO DE UNIDADE – TEMPERATURA

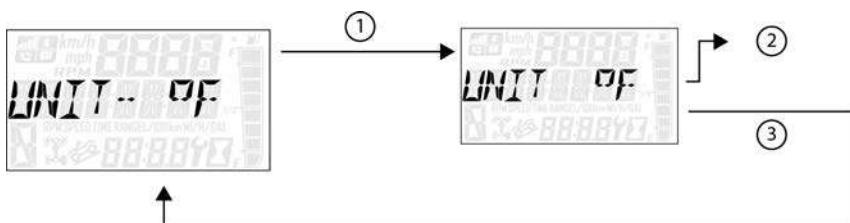

1. Pressione e segure o botão MODO para entrar no menu de opções.

AVISO

“OPTIONS” (opções) será exibido na tela por 3 segundos antes de mostrar o primeiro item do menu.

2. Selecione “Units – Temp” (unidades – temperatura) no menu de opções pressionando o botão MODO.

Consulte a imagem mostrada acima:

- ① Pressione o botão MODO.
 - ② Pressione os botões para cima/para baixo para alterar as unidades (°C ou °F).
 - ③ Com a unidade correta exibida, pressione o botão MODO, que assim definirá a unidade e retornará ao menu de opções.
3. Para sair do menu de opções, o usuário pode selecionar a função Sair do menu no menu de opções, pode manter pressionado o botão MODO e sair do menu de opções, ou não pressionar nenhum botão por 10 segundos, o que fará com que se saia do menu de opções.

RELÓGIO

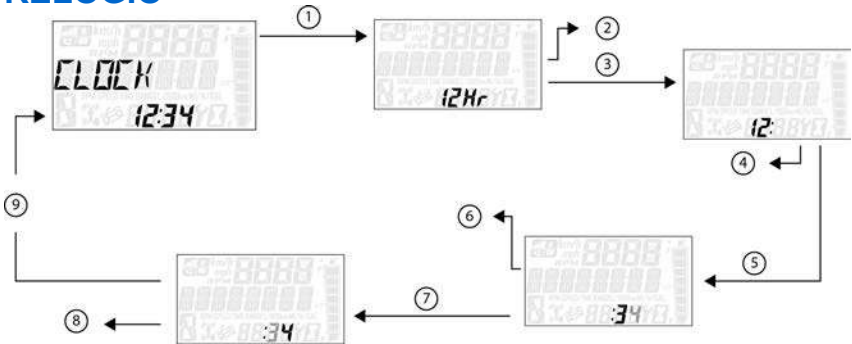

1. Pressione e segure o botão MODO para entrar no menu de opções.

AVISO

“OPTIONS” (opções) será exibido na tela por 3 segundos antes de mostrar o primeiro item do menu.

2. Selecione “Clock” (relógio) no menu de opções pressionando o botão MODO.

Consulte a imagem mostrada acima:

- ① Pressione o botão MODO.
- ② Pressione os botões para cima/para baixo para alterar as unidades (12H ou 24H).
- ③ Com a unidade correta exibida, pressione o botão MODO, o que irá definir a unidade.
- ④ Pressione os botões para cima/para baixo para alterar as unidades (muda as horas).
- ⑤ Com a unidade correta exibida, pressione o botão MODO, o que irá definir a unidade.
- ⑥ Pressione os botões para cima/para baixo para alterar as unidades (de 10 em 10 minutos).
- ⑦ Com a unidade correta exibida, pressione o botão MODO, o que irá definir a unidade.

CARACTERÍSTICAS E CONTROLES

- ⑧ Pressione os botões para cima/para baixo para alterar as unidades (de 1 em 1 minuto).
 - ⑨ Com a unidade correta exibida. Pressione o botão MODO, que assim definirá a unidade e retornará ao menu de opções.
3. Para sair do menu de opções, o usuário pode selecionar a função Sair do menu no menu de opções, pode manter pressionado o botão MODO e sair do menu de opções, ou não pressionar nenhum botão por 10 segundos, o que fará com que se saia do menu de opções.

COR DA LUZ DE FUNDO

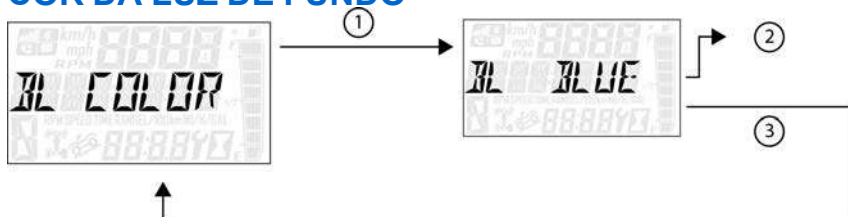

1. Pressione e segure o botão MODO para entrar no menu de opções.

AVISO

“OPTIONS” (opções) será exibido na tela por 3 segundos antes de mostrar o primeiro item do menu.

2. Selecione “Backlight Color” (cor da luz de fundo) no menu de opções pressionando o botão MODO.

Consulte a imagem mostrada acima:

- ① Pressione o botão MODO.
 - ② Pressione os botões para cima/para baixo para alterar as unidades (azul ou vermelho).
 - ③ Com a unidade correta exibida, pressione o botão MODO, que assim definirá a unidade e retornará ao menu de opções.
3. Para sair do menu de opções, o usuário pode selecionar a função Sair do menu no menu de opções, pode manter pressionado o botão MODO e sair do menu de opções, ou não pressionar nenhum botão por 10 segundos, o que fará com que se saia do menu de opções.

NÍVEL DA LUZ DE FUNDO

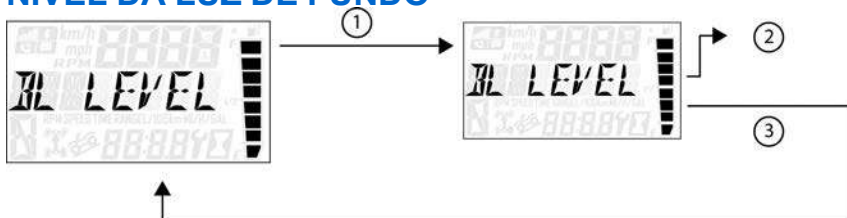

1. Pressione e segure o botão MODO para entrar no menu de opções.

AVISO

“OPTIONS” (opções) será exibido na tela por 3 segundos antes de mostrar o primeiro item do menu.

2. Selecione “Backlight Level” (nível da luz de fundo) no menu de opções pressionando o botão MODO.

Consulte a imagem mostrada acima:

- ① Pressione o botão MODO.
 - ② Pressione os botões para cima/para baixo para alterar as unidades (aumentar ou diminuir nível).
 - ③ Com a unidade correta exibida, pressione o botão MODO, que assim definirá a unidade e retornará ao menu de opções.
3. Para sair do menu de opções, o usuário pode selecionar a função Sair do menu no menu de opções, pode manter pressionado o botão MODO e sair do menu de opções, ou não pressionar nenhum botão por 10 segundos, o que fará com que se saia do menu de opções.

HORAS DE SERVIÇO

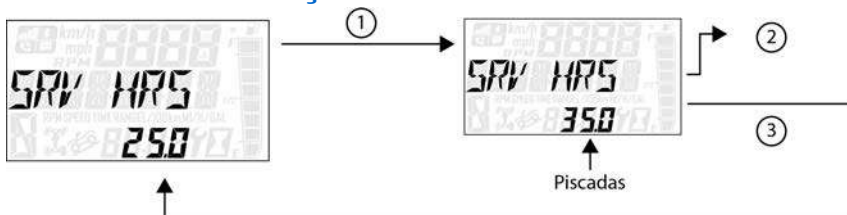

1. Pressione e segure o botão MODO para entrar no menu de opções.

AVISO

“OPTIONS” (opções) será exibido na tela por 3 segundos antes de mostrar o primeiro item do menu.

2. Selecione “Service Hours” (horas de serviço) no menu de opções pressionando o botão MODO.

Consulte a imagem mostrada acima:

- ① Pressione o botão MODO.
- ② Pressione os botões para cima/para baixo para alterar as unidades (0, 5, 10 a 95, 100)
- ③ Com a unidade correta exibida, pressione o botão MODO, que assim definirá a unidade e retornará ao menu de opções.

AVISO

Para redefinir as horas de serviço depois de serem ajustadas em “0,0”, selecione novamente o ponto de ajuste existente ou selecione um novo valor de hora de serviço.

3. Para sair do menu de opções, o usuário pode selecionar a função Sair do menu no menu de opções, pode manter pressionado o botão MODO e sair do menu de opções, ou não pressionar nenhum botão por 10 segundos, o que fará com que se saia do menu de opções.

SISTEMA DE SEGURANÇA ATIVADO POR PIN (PIN ACTIVATED SECURITY SYSTEM – P.A.S.S.) (SE ESTIVER EQUIPADO) – PAINEL DE INSTRUMENTOS

O Sistema de segurança ativado por PIN (P.A.S.S.) opcional destina-se a prevenir o uso não autorizado. Quando habilitado, o veículo não pode ser operado até que uma senha válida tenha sido digitada usando o painel de instrumentos.

Para habilitar/desabilitar o P.A.S.S. usando o painel de instrumentos, siga os procedimentos abaixo.

HABILITAR O P.A.S.S.

AVISO

Após ativar o P.A.S.S. pela primeira vez, você deve desligar o veículo e deixar o módulo de controle eletrônico (ECM) desligar totalmente antes de dar partida novamente. Isso pode demorar até três minutos.

Quando a nova senha for habilitada, não poderá ser alterada a menos que o sistema seja desabilitado primeiro. Em seguida, você pode seguir novamente as etapas indicadas na seção HABILITAR P.A.S.S. para digitar uma nova senha.

1. Pressione e segure o botão MODO para entrar no menu de opções.
2. Use os botões PARA CIMA/PARA BAIXO para alternar entre as opções até que apareça “REQUIRE PIN TO START” (solicitar PIN para partida). Pressione o botão MODO para selecionar.
3. Se necessário, aparecerá a frase “ENTER NEW PIN” (digitar novo PIN). Use os botões PARA CIMA/PARA BAIXO para alternar até o primeiro dígito desejado. Pressione o botão MODO para selecionar o dígito.
4. Continue até que todos os quatro dígitos da senha desejada sejam selecionados. Depois de concluir a operação, a frase “NEW PIN SET” (novo PIN definido) piscará momentaneamente e a tela voltará para “REQUIRE PIN TO START” (solicitar PIN para partida).
Anote sua senha.
5. Para habilitar a nova senha, use os botões PARA CIMA/PARA BAIXO para alterar a intermitência na parte inferior da tela de “OFF” (desligado) para “ON” (ligado). **Se essa etapa for ignorada, o P.A.S.S. não será habilitado.**
6. Pressione o botão MODO para entrar novamente no menu de opções. O veículo somente exigirá a inserção da senha na próxima partida.

É possível sair do menu de opções de três maneiras diferentes.

CARACTERÍSTICAS E CONTROLES

- Alternar para “EXIT” (sair) e pressionar o botão MODO.
- Segurar o botão MODO por alguns segundos.
- Não fazer nada e deixar que o sistema volte automaticamente para a tela principal.

AVISO

Se a bateria ficar fraca enquanto o sistema P.A.S.S. estiver habilitado, o indicador poderá mostrar “New Vehicle Detected” (novo veículo detectado) após a bateria ter sido recarregada/substituída. Deixe a chave na posição ON (ligada) para permitir a reconfirmação do sistema.

DESABILITAR O P.A.S.S.

1. Pressione e segure o botão MODO para entrar no menu de opções.
2. Use os botões PARA CIMA/PARA BAIXO para alternar entre as opções até que apareça “REQUIRE PIN TO START” (solicitar PIN para partida). Pressione o botão MODO para selecionar.
3. Digite a senha atual.
4. Use os botões PARA CIMA/PARA BAIXO para alterar a intermitência na parte inferior da tela de “ON” (ligado) para “OFF” (desligado).
5. Pressione o botão MODO para entrar novamente no menu de opções. O P. A.S.S. agora está desabilitado.

É possível sair do menu de opções de três maneiras diferentes.

- Alternar para “EXIT” (sair) e pressionar o botão MODO.
- Segurar o botão MODO por alguns segundos.
- Não fazer nada e deixar que o sistema volte automaticamente para a tela principal.

OPERAÇÃO

INFORMAÇÕES IMPORTANTES

ATENÇÃO

Deixar de operar o veículo adequadamente pode causar uma colisão, perda de controle, acidentes ou capotamento, o que pode resultar em ferimentos graves ou morte. Leia e entenda todas as advertências de segurança indicadas nesta seção de segurança do manual do proprietário.

PERÍODO DE AMACIAMENTO DO VEÍCULO

O período de amaciamento do seu novo *RANGER* ocorre nas primeiras 25 horas de operação ou o tempo necessário para usar dois tanques de combustível cheios. Nenhum procedimento isolado realizado por você é mais importante que o período de amaciamento adequado. O tratamento cuidadoso de um motor novo resultará em desempenho mais eficiente e em uma vida útil maior para o motor. Execute os seguintes procedimentos cuidadosamente.

AVISO

O calor excessivo durante as primeiras 3 horas de operação danificará as peças do motor com folgas pequenas e os componentes de acionamento. Não opere com aceleração máxima ou altas velocidades durante as primeiras 3 horas de uso.

RECOMENDAÇÕES DE COMBUSTÍVEL

A Polaris recomenda o uso de TOP TIER DETERGENT GASOLINE® fresco sem chumbo de 87 octanas contendo até 10% de etanol adquirido durante a estação de uso do veículo. Este combustível fornecerá o melhor desempenho possível do motor (partida, qualidade de funcionamento, economia de combustível e energia) e durabilidade.

Classificação de octanas

A Polaris recomenda gasolina com classificação mínima de 87 octanas (R +M/2). O uso de gasolina com menos octanas poderá causar danos ao motor.

Conteúdo de etanol

A Polaris recomenda gasolina contendo até 10% de etanol (E10). Níveis mais altos de etanol (por exemplo, E15 e E85) poderão causar danos ao motor.

OPERAÇÃO

Gasolina detergente

A Polaris recomenda TOP TIER DETERGENT GASOLINE® para manter o motor mais limpo através da redução de depósitos de carvão, o que pode ajudar a manter o desempenho e a durabilidade do motor. Consulte www.toptiergas.com para obter uma lista de fornecedores de TOP TIER DETERGENT GASOLINE®. Alternativamente, o logotipo mostrado abaixo na bomba de combustível do fornecedor confirmará de a TOP TIER DETERGENT GASOLINE® está sendo oferecida.



Se a TOP TIER DETERGENT GASOLINE® não estiver disponível, a adição de Carbon Clean POLARIS ao tanque de combustível a cada troca de óleo ajudará a reduzir os depósitos de carvão.

Misturas sazonais

A Polaris recomenda o uso de gasolina comprada durante a estação em que o veículo for usado, especialmente verão e inverno. Entre as estações, as refinarias normalmente mudam a mistura de gasolina para evitar problemas de desempenho do motor induzidos pela temperatura. A mistura de gasolina do inverno melhora a partida do motor com tempo frio e a mistura de gasolina do verão ajuda a impedir problemas de bloqueio por vapor com tempo quente.

AMACIAMENTO DO MOTOR E DO TREM DE FORÇA

1. Encha o tanque de combustível com combustível limpo e novo.
2. Verifique o nível do óleo. Adicione o óleo recomendado conforme necessário para manter o seu nível na faixa de operação normal (segura).
3. Dirija lentamente no começo. Selecione uma área aberta que permita que você se familiarize com o manuseio e a condução de veículo.
4. Varie as posições do acelerador. Não opere por muito tempo em marcha lenta.
5. Verifique regularmente os níveis dos fluidos, controles e áreas indicadas na lista de verificação de inspeção diária pré-condução.
6. Durante o período de amaciamento, troque o óleo e o filtro a cada 25 horas.

7. Verifique os níveis do fluido da transmissão e todas as caixas de câmbio após as primeiras 25 horas de operação e a cada 100 horas após esse período.
8. Transporte apenas cargas leves.

AMACIAMENTO DA PVT (EMBREAGENS/CORREIA)

Amacie sempre as embreagens e a correia de transmissão dos veículos novos, bem como depois da substituição de uma correia.

O amaciamento adequado das embreagens e da correia de transmissão garantirá uma vida útil mais longa e um desempenho melhor. Amacie as embreagens e a correia operando a baixas velocidades durante o período de amaciamento como recomendado. Transporte apenas cargas leves. Evite aceleração agressiva e operação em alta velocidade durante o período de amaciamento.

Se uma correia falhar e você precisar substituí-la, sempre limpe todos os detritos do duto de entrada e de saída da PVT, da embreagem e dos componentes do motor.

LIGAÇÃO DO MOTOR

1. Posicione o veículo sobre uma superfície plana ao ar livre ou em uma área bem ventilada.
2. Sente no assento do condutor e afivela o cinto de segurança. Segure nas rede da cabine.
3. Coloque a transmissão em ESTACIONAMENTO e acione o FREIO DE ESTACIONAMENTO (se estiver equipado).
4. Acione os freios. Não pressione o pedal do acelerador ao ligar o motor.
5. Gire a chave de ignição além da posição LIGADA/FUNIONAMENTO para PARTIDA. Acione o motor de partida por no máximo 5 segundos. Solte a chave quando o motor ligar.
6. Se o motor não ligar em 5 segundos, volte o interruptor de ignição para a posição DESLIGADA e aguarde 5 segundos. Repita os passos 5 e 6 até que o motor ligue.
7. Varie ligeiramente a rotação do motor com o acelerador para auxiliar no aquecimento até que o motor trabalhe uniformemente em marcha lenta.

AVISO

Operar o veículo imediatamente após a partida poderá causar danos ao motor. Deixe que o motor aqueça por alguns minutos antes de operar o veículo.

OPERAÇÃO

DESLIGAMENTO DO MOTOR

1. Solte o pedal do acelerador totalmente e freie até parar completamente.
2. Coloque a transmissão em ESTACIONAMENTO.
3. Aplique o FREIO DE ESTACIONAMENTO (se estiver equipado).
4. Solte lentamente o pedal do freio e certifique-se de que a transmissão esteja em ESTACIONAMENTO antes de sair do veículo.
5. Desligue o motor.

ATENÇÃO

Um veículo em movimento pode causar ferimentos graves. Sempre coloque a transmissão em ESTACIONAMENTO e acione o FREIO DE ESTACIONAMENTO (se estiver equipado) ao desligar o motor.

FRENAGEM

1. Solte o pedal do acelerador totalmente.

DICA

Quando o pedal do acelerador é liberado completamente e a rotação do motor diminui até a marcha lenta, o veículo não tem freio motor.

2. Pressione o pedal do freio uniforme e firmemente.

DICA

Se o pedal do acelerador e o pedal do freio forem acionados simultaneamente, a potência do motor poderá ser limitada.

3. Pratique a partida e a parada (usando os freios) até familiarizar-se com os controles.

REBOQUE DE CARGAS

Rebocar cargas de maneira inadequada pode causar alterações na estabilidade e no manuseio do veículo, o que pode causar perda de controle ou instabilidade no freio, podendo resultar em ferimentos graves ou morte.

Sempre siga estas precauções ao rebocar carga:

Nunca ultrapasse a capacidade máxima de peso do veículo. Ao determinar o peso que você está somando ao veículo, inclua o peso do operador, dos passageiros, acessórios não instalados na fábrica, cargas no suporte ou no compartimento de carga e a carga na barra de engate. O peso combinado desses itens não deve ultrapassar a capacidade máxima de peso.

REDUZA A VELOCIDADE E DEIXE UMA DISTÂNCIA MAIOR PARA FRENAGEM AO REBOCAR CARGAS.

Sempre carregue o compartimento de carga o mais para frente e o mais embaixo possível.

Ao trafegar em terrenos acidentados ou íngremes, reduza a velocidade e a carga para manter as condições de condução estáveis.

Sempre opere o veículo com extremo cuidado ao rebocar ou transportar cargas.

Diminua a velocidade e conduza na menor marcha disponível. Sempre use uma marcha BAIXA ao rebocar ou transportar cargas pesadas.

FIXE TODAS AS CARGAS ANTES DE TRAFEGAR. Cargas inseguras podem criar condições de operação instáveis, o que poderá causar a perda de controle do veículo.

TRAFEGUE APENAS COM CARGAS ESTÁVEIS E DISPOSTAS COM SEGURANÇA. Ao manusear cargas descentralizadas que não possam ser centralizadas, fixe-as firmemente e opere com um cuidado extra. Sempre fixe a carga de reboque no ponto de engate designado para o seu veículo.

CARGAS PESADAS PODEM CAUSAR PROBLEMAS DE CONTROLE E FRENAGEM. Tenha extremo cuidado ao acionar os freios com o veículo carregado. Evite terrenos ou situações que possam exigir marcha à ré colina abaixo.

TENHA EXTREMO CUIDADO ao trafegar com cargas que se estendem pelas laterais do suporte. A estabilidade e a manobrabilidade podem ser afetadas negativamente causando o capotamento.

NÃO TRAFEGUE COM UMA VELOCIDADE SUPERIOR À RECOMENDADA. O veículo nunca deve ultrapassar 16 km/h (10 mi/h) ao rebocar uma carga em uma superfície de grama nivelada. O veículo nunca deve ultrapassar 8 km/h (5 mi/h) ao rebocar cargas em terreno irregular, em curvas ou ao subir ou descer uma ladeira.

OPERAÇÃO

CAPACIDADE DE CARGA

Seu veículo foi projetado para transportar ou rebocar capacidades específicas. Sempre leia e entenda as advertências de distribuição de carga indicadas nas etiquetas de advertência. A carga total (operador, passageiros, acessórios não instalados na fábrica, carga e peso no engate) não deve ultrapassar a capacidade máxima de peso do veículo. Nunca ultrapasse as capacidades a seguir:

MODELO	CAPACIDADES MÁXIMAS (PISO PLANO)	COMPARTIMENTO DE CARGA
RANGER 570	454 kg (1.000 lb)	226 kg (500 lb)
RANGER CREW 570	547 kg (1.225 lb)	226 kg (500 lb)

ATENÇÃO

A condução com passageiros no compartimento de carga pode causar ferimentos graves ou morte. Nunca deixe que os passageiros andem no compartimento de carga. Os passageiros devem sempre permanecer na cabine com o cinto de segurança afivelado firmemente.

REBOQUE DE UM RANGER

Não é recomendado rebocar esse veículo. Sempre transporte o veículo em sobre um reboque ou caminhão plataforma com todas as quatro rodas acima do solo.

Se for inevitável rebocar um veículo desligado, coloque sua transmissão em neutro. Reboque pela distância mais curta possível. Não trafegue a mais de 16 km/h (10 mi/h).

REBOQUE DE CARGAS

ATENÇÃO

O reboque inadequado pode alterar o manuseio do veículo e causar perda de controle ou instabilidade no freio.

Sempre siga estas precauções ao rebocar:

1. Nunca carregue mais do que 68,1 kg (150 lb) de peso sobre o engate.
2. Mude sempre para uma marcha baixa para rebocar.

3. Ao rebocar um veículo *RANGER* desligado, coloque sua transmissão em neutro. Não opere o veículo a mais de 16 km/h (10 mi/h) ao rebocar.
4. O uso de um reboque aumenta a distância de frenagem. Não opere o veículo a mais de 16 km/h (10 mi/h) ao rebocar. O uso de um reboque aumenta a distância de frenagem.
5. Não reboque mais do que o peso recomendado para o veículo. Consulte a tabela de capacidade de reboque abaixo e as especificações do capítulo Especificações.
6. Fixe o reboque apenas no engate do reboque. Não fixe o trailer em qualquer outro local ou você poderá perder o controle do veículo.
7. Nunca reboque um trailer em um uma ladeira mais íngreme do que 15°.
8. Tenha sempre em mente a reação do reboque aos movimentos do veículo ao conduzir fora de estrada.

MODELO	PESO TOTAL DA CARGA REBOCADA (PISO PLANO)	PESO TOTAL DA CARGA REBOCADA (LADEIRA DE 15°)	PESO TOTAL VERTICAL DO ENGATE	VELOCIDADE MÁXIMA DE REBOQUE
<i>RANGER</i> 570	680,4 kg (1.500 lb)	386 kg (850 lb)	68,1 kg (150 lb)	16 km/h (10 mi/h)

VIDA ÚTIL DA CORREIA

Para prolongar a vida útil da correia, use marcha baixa ao transportar ou rebocar cargas pesadas. O uso de marchas altas para cargas pesadas, terrenos acidentados ou em condições úmidas ou de lama aumenta a possibilidade de queima da correia de transmissão.

DESCARGA DO COMPARTIMENTO DE CARGA

Para descarregar o compartimento de carga, faça o seguinte:

1. Selecione um local nivelado para descarregar o compartimento de carga. Não tente despejar ou descarregar o veículo estacionado em uma inclinação.
2. Acione os freios. Coloque a transmissão em ESTACIONAMENTO.
3. Aplique o FREIO DE ESTACIONAMENTO (se estiver equipado).
4. Certifique-se de que a carga esteja posicionada uniformemente ou na direção da frente do compartimento de carga.

OPERAÇÃO

5. Solte a trava da tampa traseira puxando-a para cima.

ATENÇÃO

Se a distribuição do peso no compartimento de carga estiver localizada na direção da traseira do compartimento de carga quando a alavanca de liberação for puxada para frente, o compartimento de carga poderá cair inesperadamente e causar ferimentos graves ao operador ou às pessoas próximas. Nunca opere a alavanca de liberação de descarga sem se certificar de que a carga esteja posicionada uniformemente ou na frente do compartimento de carga.

6. Permaneça afastado e puxe a alavanca de liberação do compartimento de carga para cima ①. Levante a parte dianteira do compartimento de carga para descarregar a carga.

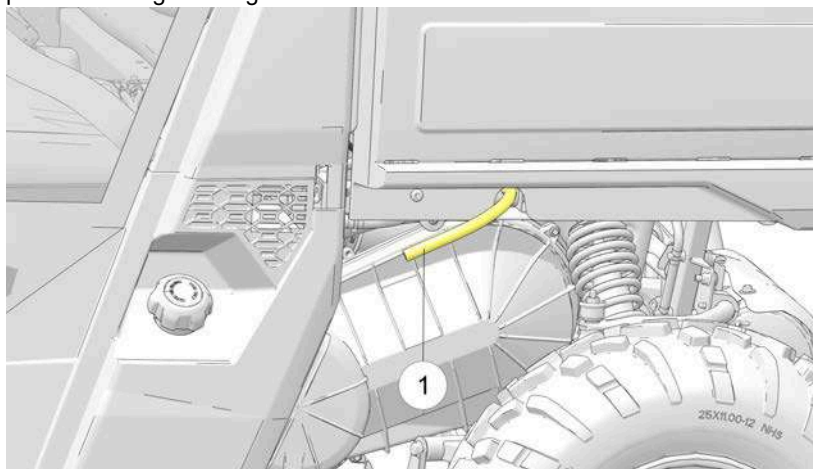

7. Abaixe o compartimento de carga e empurre com firmeza a trava para baixo.

ATENÇÃO

A operação do veículo com o compartimento de carga levantado pode resultar em ferimentos graves. O compartimento de carga pode fechar inesperadamente e causar ferimentos ao condutor ou aos passageiros. Os pneus traseiros também podem atingir a traseira do compartimento de carga levantado, danificando o veículo e criando condições perigosas de condução. Nunca opere este veículo com o compartimento de carga na posição levantada.

TRAÇÃO EM TODAS AS RODAS/SISTEMA DO DIFERENCIAL TRASEIRO

Se o seu modelo for equipado com um diferencial blocante, você poderá operar com um diferencial aberto ou um diferencial fechado.

ACIONAMENTO DA AWD

AVISO

Mudar para AWD enquanto as rodas traseiras estiverem girando pode causar danos graves ao eixo de acionamento e à embreagem. Sempre mude para AWD enquanto as rodas traseiras tiverem tração ou estiverem em repouso.

- ① Tração em todas as rodas (AWD)
- ② Bloqueio do diferencial (2WD)
- ③ Desbloqueio do diferencial (modo GRAMADO)

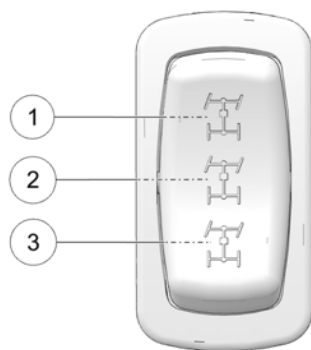

Pressione a parte superior do interruptor de modo da transmissão para acionar a tração em todas as rodas (AWD). O indicador 4x4 acende na central de informações para condutores para indicar que o veículo está em AWD. Quando o interruptor da AWD está ligado, a caixa de câmbio dianteira é automaticamente engatada sempre que as rodas traseiras perdem tração. Quando as rodas traseiras recuperam a tração, a caixa de câmbio dianteira é desengatada automaticamente. Não há limite de tempo em que o veículo pode permanecer em AWD. Inicialmente, o sistema eletrônico do veículo não habilita a AWD até que a rotação do motor esteja abaixo de 3.100. Quando habilitada, a AWD permanece assim até que o interruptor seja desligado. Se o interruptor for desligado com a caixa de câmbio dianteira em movimento, ela não desengatará até que as rodas traseiras recuperem a tração.

Engate a AWD antes de chegar às condições em que o acionamento das rodas dianteiras possa ser necessário. Se as rodas traseiras estiverem girando, solte o acelerador antes de mudar para AWD.

OPERAÇÃO

DESACIONAMENTO DA AWD

Desloque o interruptor de modo de transmissão para a posição central ou inferior para desabilitar a AWD. Se o interruptor for desligado enquanto os cubos dianteiros estiverem tracionando, eles não serão liberados até que as rodas traseiras recuperem a tração.

Em algumas situações, a caixa de câmbio dianteira pode permanecer bloqueada após o desligamento da AWD. Se isso ocorrer, você poderá observar um maior esforço no esterçamento e uma certa restrição na velocidade do veículo. Execute o seguinte procedimento para desbloquear a caixa de câmbio dianteira.

Para desengatar a AWD, faça o seguinte:

1. Pare o veículo.
2. Opere em ré por pelo menos 3 m (10 pés).
3. Pare completamente.
4. Mude para marcha baixa e dirija para frente.
5. Se a caixa de câmbio dianteira permanecer bloqueada depois de seguir estas instruções, consulte seu revendedor ou outra pessoa de serviço qualificada para realizar o serviço.

BLOQUEIO DO DIFERENCIAL

Desloque o interruptor para a posição central para bloquear o diferencial e operar com tração em duas rodas (2WD). Bloquear o diferencial em condições de baixa tração ou de derrapagem ajuda a melhorar a tração. Quando o diferencial traseiro está bloqueado, ambas as rodas traseiras giram com a mesma velocidade.

DESBLOQUEIO DO DIFERENCIAL (MODO GRAMADO)

Ao operar no modo GRAMADO, a roda traseira interna irá girar independentemente da roda externa nas curvas. Opere no modo GRAMADO apenas conforme necessário para proteger superfícies lisas e niveladas contra danos causados pelos pneus. NÃO opere no modo GRAMADO ao subir ou descer ladeiras, ao subir uma ladeira lateralmente ou ao operar sobre terreno irregular, solto ou escorregadio, como areia, cascalho, gelo, neve, obstáculos e travessias de cursos de água. Sempre opere com AWD nesses tipos de terreno.

ATENÇÃO

Operar no modo GRAMADO (se estiver equipado) em terreno inclinado, irregular ou solto pode causar perda de controle e resultar em ferimentos graves ou morte. Uma roda traseira pode deslizar e perder tração, ou pode se levantar e bater quando tocar no solo novamente.

Pressione a parte inferior do interruptor para desbloquear o diferencial e permitir as rodas de tração traseiras operem de maneira independente (1WD). Quando o diferencial traseiro está desbloqueado, ambas as rodas traseiras giram com velocidades diferentes. Desbloqueie o diferencial para fazer manobras com maior facilidade e minimizar danos ao gramado.

AVISO

Podem ocorrer danos ao diferencial se ele for acionado com o veículo em altas velocidades ou enquanto as rodas traseiras estiverem girando. Diminua a velocidade do veículo até que ele quase pare antes de acionar o diferencial.

ATENÇÃO

Nunca opere no modo GRAMADO (se estiver equipado) ao operar em uma ladeira ou outro terreno irregular. Sempre mova o interruptor para AWD antes de subir ou descer uma ladeira.

SISTEMAS DE CONTROLE DE EMISSÕES

SISTEMA DE CONTROLE DE EMISSÕES DE RÚIDO

Não modifique os componentes do motor, da admissão ou do escape pois isso pode afetar a conformidade com os requisitos de nível de ruídos.

SUPRESSOR DE CENTELHAS

Seu veículo POLARIS tem um supressor de centelhas projetado para operação na estrada e fora de estrada. É necessário que esse supressor de centelhas permaneça instalado e funcional quando o veículo for operado.

SISTEMA DE CONTROLE DE EMISSÕES DO ESCAPE

As emissões do escape são controladas pelo projeto do motor. Um sistema de injeção eletrônica de combustível (EFI) controla o fornecimento de combustível. Os componentes do motor e da injeção eletrônica de combustível (EFI) são ajustados em fábrica para se ter um desempenho ideal e não são ajustáveis.

A etiqueta de emissões localiza-se na parte interna do tubo inferior esquerdo da estrutura (abaixo da área dos pés do condutor).

INTERFERÊNCIA ELETROMAGNÉTICA

Este veículo está em conformidade com os requisitos de EMC do Regulamento UN ECE 10.

Radiação não ionizante: Este veículo emite um pouco de energia eletromagnética. Pessoas que usam dispositivos médicos implantados ativos ou não ativos (como dispositivos de controle e monitoramento do coração) devem analisar as limitações de seus dispositivos e as normas aplicáveis para energia eletromagnética e as diretivas aplicáveis a este veículo.

MANUTENÇÃO

VISÃO GERAL

Qualquer pessoa ou oficina de reparo qualificada pode fazer manutenção, substituir ou reparar os sistemas ou dispositivos de controle de emissões do seu veículo. Um revendedor autorizado POLARIS pode realizar qualquer serviço que possa ser necessário para o seu veículo. A POLARIS também recomenda peças POLARIS para a realização de serviços relacionados com emissões, entretanto, podem ser usadas peças equivalentes.

Uma peça fornecida por um fabricante de peças pós-venda que reduza a eficiência dos controles de emissões do veículo poderá violar a legislação da União Europeia. Adulterar o controle de emissões é proibido por lei.

Os proprietários são responsáveis pela realização das manutenções agendadas identificadas neste manual do proprietário. A manutenção periódica e cuidadosa o ajudará a manter o veículo em condições seguras e confiáveis. Inspeção, limpe, lubrifique, ajuste e substitua as peças conforme necessário. Quando a inspeção revelar a necessidade de substituição de peças, peças originais POLARIS estão disponíveis em seu revendedor POLARIS. Peças equivalentes podem ser usadas para os serviços relacionados a emissões.

Registre a manutenção e o serviço no Registro de manutenção que começa na página 177. Serviços e ajustes são importantes para a operação correta do veículo. Se você não estiver familiarizado com o procedimento seguro de serviços e ajuste, um revendedor qualificado pode realizar essas operações. Os intervalos de manutenção na tabela a seguir são baseados nas condições médias de condução e em uma velocidade média do veículo de aproximadamente 16 km/h (10 mi/h). Os veículos submetidos uso severo devem ser inspecionados e passar por manutenção com maior frequência.

PROGRAMA DE MANUTENÇÃO DA POLARIS

Os intervalos mostrados baseiam-se em veículos operados em condições normais.

Cada intervalo é fornecido em horas e quilômetros (milhas). Os serviços dos itens devem ser feitos no intervalo que ocorrer primeiro.

Continue a consultar os seguintes programas de manutenção nos intervalos fornecidos, à medida que aumentam as horas e os quilômetros (milhas) do veículo.

Os serviços em veículos sujeitos a uso severo devem ser feitos a 50% do intervalo indicado. Exemplos de uso severo: Imersão frequente em lama, água ou areia, uso constante a alta rotação, operação prolongada com carga pesada a baixa velocidade, marcha lenta prolongada e operação com deslocamentos curtos em clima frio.

SERVIÇO DE AMACIAMENTO INICIAL PRIMEIRAS 25 HORAS

Bateria	Verifique os terminais; os terminais devem estar apertados e sem corrosão. Limpe, teste e substitua conforme necessário.
Óleo e filtro do motor	Troque o óleo e o filtro do motor.
Fluido da caixa de câmbio dianteira	Troque o fluido.
Fluido da transmissão	Inspeção inicial do nível do fluido; inspecione se há vazamentos do fluido; adicione lubrificante se necessário.
O período de amaciamento consiste nas primeiras 25 horas de operação. O tratamento cuidadoso de um motor novo e dos componentes do acionamento resultarão em desempenho mais eficiente e em uma vida útil maior para esses componentes. Os itens descritos neste intervalo de serviço precisam ser executados nas primeiras 25 horas de operação. Eles não precisam ser executados a cada 25 horas.	

Os serviços em veículos sujeitos a uso severo devem ser feitos a 50% do intervalo indicado. Exemplos de uso severo: Imersão frequente em lama, água ou areia, uso constante a alta rotação, operação prolongada com carga pesada a baixa velocidade, marcha lenta prolongada e operação com deslocamentos curtos em clima frio.

A CADA 50 HORAS/800 KM (500 MILHAS)

Bateria	Verifique os terminais; os terminais devem estar apertados e sem corrosão. Limpe, teste e substitua conforme necessário.
---------	--

Os serviços em veículos sujeitos a uso severo devem ser feitos a 50% do intervalo indicado. Exemplos de uso severo: Imersão frequente em lama, água ou areia, uso constante a alta rotação, operação prolongada com carga pesada a baixa velocidade, marcha lenta prolongada e operação com deslocamentos curtos em clima frio.

A CADA 100 HORAS/1.600 KM (1.000 MILHAS) OU ANUALMENTE

Filtro de ar	Substitua o filtro de ar. Certifique-se da instalação correta do filtro e da tampa da caixa do filtro de ar. Inspeção os dutos e as telas; limpe conforme a necessidade.
Bateria	Verifique os terminais; os terminais devem estar apertados e sem corrosão. Limpe, teste e substitua conforme necessário.
Correia de transmissão	Inspeção; limpe; substitua conforme a necessidade.
*Peça a um revendedor autorizado Polaris ou outra pessoa qualificada para realizar esses serviços.	

MANUTENÇÃO

Os serviços em veículos sujeitos a uso severo devem ser feitos a 50% do intervalo indicado. Exemplos de uso severo: Imersão frequente em lama, água ou areia, uso constante a alta rotação, operação prolongada com carga pesada a baixa velocidade, marcha lenta prolongada e operação com deslocamentos curtos em clima frio.

A CADA 200 HORAS/3.200 KM (2.000 MILHAS) OU ANUALMENTE

Filtro de ar	Substitua o filtro de ar. Certifique-se da instalação correta do filtro e da tampa da caixa do filtro de ar. Inspeção os dutos e as telas; limpe conforme a necessidade.
Bateria	Verifique os terminais; os terminais devem estar apertados e sem corrosão. Limpe, teste e substitua conforme necessário.
Sistema de freios	Inspeção o nível do fluido; inspeção se há vazamentos de fluido; adicione o fluido de freio recomendado com um recipiente selado, se necessário. Inspeção o desgaste das pastilhas de freio.
Sistema de arrefecimento	Inspeção o nível do fluido; inspeção se há vazamentos de fluido; adicione líquido de arrefecimento se necessário. Inspeção sazonalmente a qualidade do líquido de arrefecimento; faça um teste de pressão no sistema anualmente.
Correia de transmissão	Inspeção; limpe; substitua conforme a necessidade.
Óleo e filtro do motor	Troque o óleo e o filtro do motor.
Sistema de combustível*	Ligue e desligue a chave para pressurizar a bomba de combustível; verifique se há vazamentos nas conexões do sistema de combustível, verifique se há vazamentos no bujão de abastecimento. Verifique se há sinais de desgaste nas linhas de combustível.
Fluido da caixa de câmbio dianteira	Troque o fluido.
Lubrificação geral	Localize todas as conexões aplicáveis e lubrifique.
Radiador	Limpe os detritos do radiador e endireite quaisquer aletas danificadas. Inspeção se há danos no radiador.

A CADA 200 HORAS/3.200 KM (2.000 MILHAS) OU ANUALMENTE

Cabo/articulação do câmbio	Inspeção o cabo; ajuste a articulação conforme a necessidade se a troca de marchas estiver ruim.
Amortecedores	Inspeção as vedações e buchas; substitua conforme a necessidade.
Vela de ignição	Substitua conforme a necessidade.
Componentes da direção	Inspeção o aperto e se há danos nas barras de direção, na cremalheira, nas botas de direção e em outros componentes da direção.
Componentes da suspensão*	Inspeção as barras da direção, rolamentos das rodas, buchas da suspensão e juntas esféricas em relação a componentes soltos ou desgastados; substitua conforme a necessidade. Inspeção os amortecedores em relação a vazamentos ou danos.
Corpo do acelerador/dutos de admissão de ar/flanges	Inspeção o duto em relação à vedação adequada/vazamentos de ar.
Pneus	Inspeção se há danos/degradação nos pneus. Verifique se a profundidade da banda de rodagem é adequada.
Fluido da transmissão	Troque o fluido.
Folga da válvula*	Inspeção; ajuste conforme a necessidade.
Fiação	Inspeção em relação a desgaste, roteamento e retenção.
*Peça a um revendedor autorizado Polaris ou outra pessoa qualificada para realizar esses serviços.	

MANUTENÇÃO

Os serviços em veículos sujeitos a uso severo devem ser feitos a 50% do intervalo indicado. Exemplos de uso severo: Imersão frequente em lama, água ou areia, uso constante a alta rotação, operação prolongada com carga pesada a baixa velocidade, marcha lenta prolongada e operação com deslocamentos curtos em clima frio.

INTERVALOS DE MANUTENÇÃO ADICIONAIS

A cada 400 horas/ 6.400 km (4.000 milhas)	Embreagens*	Inspecione as buchas, roletes, peças de desgaste; limpe; substitua as peças desgastadas.
	Supressor de centelhas	Limpe. Inspecione após cada condução em que se mergulhou na lama.
A cada 24 meses/2 anos	Fluido de freio	Troque o fluido.
A cada 60 meses/5 anos	Líquido de arrefecimento	Troque o fluido.
*Peça a um revendedor autorizado Polaris ou outra pessoa qualificada para realizar esses serviços.		

RECOMENDAÇÕES SOBRE LUBRIFICAÇÃO

Verifique e lubrifique todos os componentes nos intervalos indicados no Programa de manutenção da Polaris que começa na página 88 ou mais frequentemente sob uso severo em condições úmidas ou de poeira excessiva. Os itens não listados na tabela devem ser lubrificados no intervalo geral de lubrificação.

ITEM	LUBRIFICAÇÃO	MÉTODO
Óleo do motor	Óleo 4 tempos PS-4 5W-50	Adicione até o nível correto na vareta de nível. Consulte a página 94.
Fluido de freio	Fluido de freio DOT 4	Mantenha o nível entre as linhas de abastecimento. Consulte a página 125.
Óleo da transmissão (caixa de câmbio principal)	Fluido de transmissão e lubrificante da caixa de câmbio AGL	Consulte a página 101.
Óleo da caixa de câmbio dianteira	Fluido de acionamento de demanda	Consulte a página 104.
Garfo do eixo de transmissão dianteiro	Graxa da junta universal	Localize as conexões e lubrifique.

ÓLEO DO MOTOR

Sempre verifique e troque o óleo nos intervalos indicados na seção Programa de manutenção da Polaris. Use sempre o óleo de motor recomendado.

AVISO

Permitir a entrada de sujeira e detritos no motor pode causar danos graves. Sempre limpe toda a sujeira e todos os detritos da área da vareta antes de removê-la.

VERIFICAÇÃO DO ÓLEO

A vareta de nível de óleo ① está localizada no motor. Acesse a vareta através do vão da roda traseira direita.

AVISO

O nível do óleo deve ser verificado quando o motor está frio.

1. Posicione o veículo sobre uma superfície plana.
2. Coloque a transmissão em ESTACIONAMENTO.
3. Sempre limpe toda a sujeira e todos os detritos da área da vareta antes de removê-la. Remova a vareta. Limpe-a com um pano limpo.
4. Reinstale e aperte a vareta.
5. Remova a vareta e verifique o nível do óleo.

6. Adicione o fluido recomendado conforme necessário. Mantenha o nível do óleo na faixa de operação segura entre as marcas “FULL” (cheio) ② e “ADD” (adicionar) ③. Não encha demais.

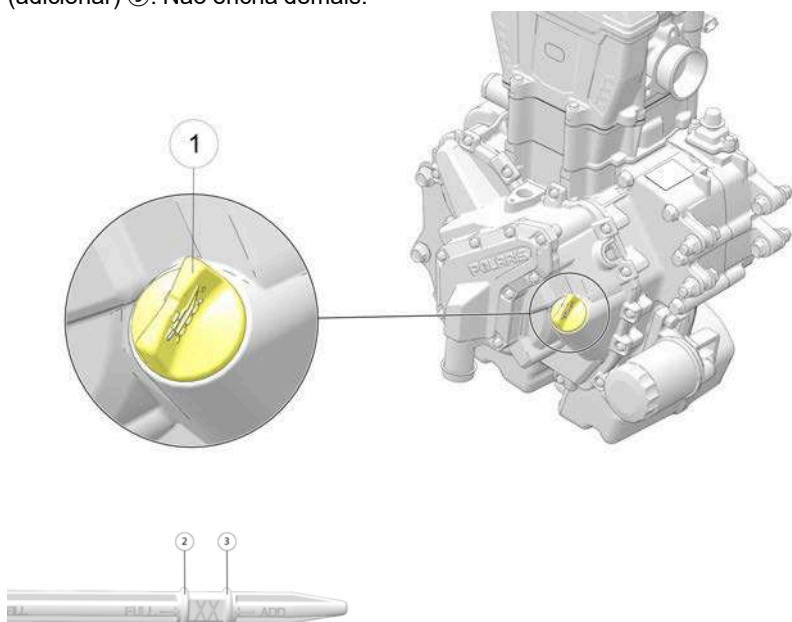

7. Reinstale e aperte a vareta.

TROCA DO ÓLEO E DO FILTRO

Sempre verifique e troque o óleo nos intervalos indicados na seção Programa de manutenção da Polaris. Sempre troque o filtro de óleo ao trocar o óleo.

O bujão de drenagem de motor ① se localiza na parte inferior do cárter. Use um soquete com ponta sextavada de 6 mm ou equivalente.

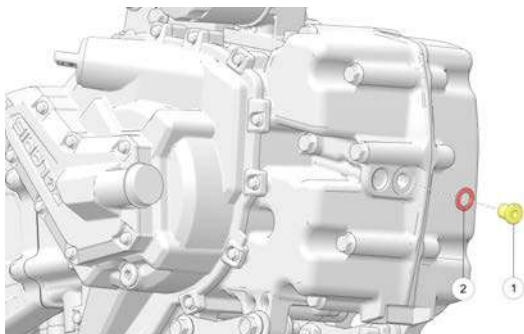

1. Posicione o veículo sobre uma superfície plana. Coloque a transmissão em ESTACIONAMENTO. Acione os freios.
2. Ligue o motor. Deixe-o em marcha lenta por dois a três minutos. Desligue o motor.
3. Limpe a área ao redor do bujão de drenagem.

CUIDADO

O óleo quente pode causar queimaduras na pele. Não deixe que o óleo quente entre em contato com a pele.

- Coloque um bandeja debaixo do cárter do motor e remova o bujão de drenagem ①.

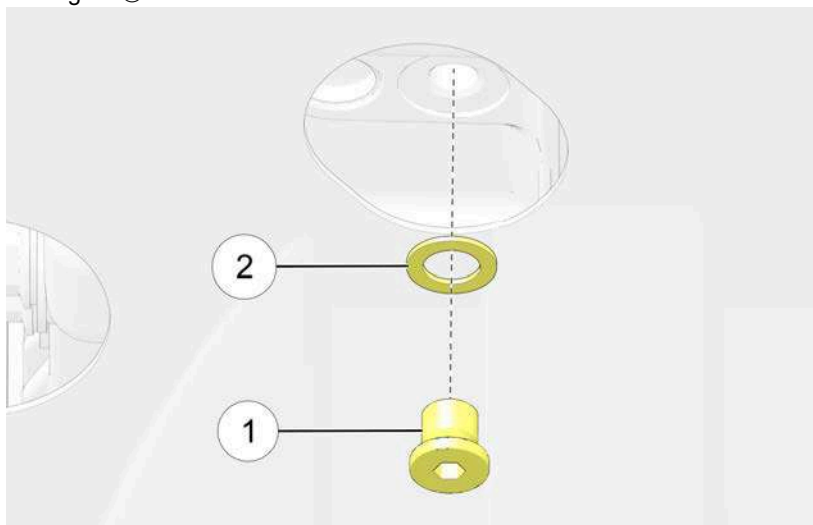

- Deixe que o óleo drene completamente.
- Instale uma nova arruela de vedação ② no bujão de drenagem.

DICA

As superfícies de vedação no bujão de drenagem e no cárter devem estar limpas e livres de rebarbas, entalhes ou arranhões.

- Reinstale o bujão de drenagem.

TORQUE

16 N·m (12 lb·pé)

MANUTENÇÃO

8. Usando uma chave de filtro de óleo do tipo tampa ou equivalente, gire o filtro ③ no sentido anti-horário para removê-lo.

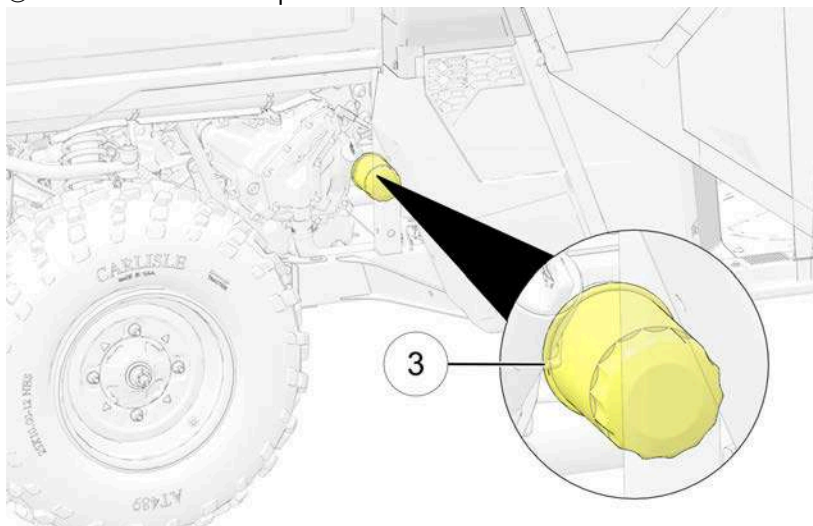

9. Usando um pano limpo e seco, limpe a superfície de vedação do filtro no cárter. Certifique-se de que o anel em “O” antigo do filtro seja completamente removido.
10. Lubrifique o anel em “O” do novo filtro com um filme de óleo de motor novo. Certifique-se de que o anel em “O” esteja em boas condições.
11. Instale o filtro novo e gire-o à mão até que a junta do filtro toque a superfície de vedação e, em seguida, vire mais 3/4 da volta.
12. Sempre limpe toda a sujeira e todos os detritos da área da vareta de nível antes de removê-la.

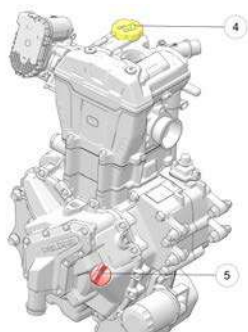

13. Remova a vareta de nível ⑤ e verifique o nível do óleo.

14. Adicione o fluido recomendado conforme a necessidade. Mantenha o nível do óleo na faixa de operação segura entre as marcas “FULL” (cheio) ② e “ADD” (adicionar) ③. Não encha demais.



CAPACIDADE DE FLUIDO

Lubrificante recomendado:

Óleo do motor de 4 tempos totalmente sintético Polaris PS-4 5W-50

Capacidade:

1,9 L (2 quartos EUA)

15. Reinstale e aperte a vareta de nível. Reinstale a tampa do óleo superior (se tiver sido removida).
16. Certifique-se de que a transmissão esteja em ESTACIONAMENTO. Acione os freios.
17. Ligue o motor. Deixe-o em marcha lenta por um a dois minutos.
18. Desligue o motor. Verifique se há vazamentos.
19. Verifique novamente o nível do óleo na vareta de nível e acrescente óleo conforme necessário para que o nível chegue até a marca superior da vareta.
20. Descarte corretamente o óleo e o filtro usados.

CAIXAS DE CÂMBIO

TABELA DE ESPECIFICAÇÕES DA CAIXA DE CÂMBIO

CAIXA DE CÂMBIO	LUBRIFICANTE	CAPACIDADE	TORQUE DO BUJÃO DE ABASTECIMENTO	TORQUE DO BUJÃO DE DRENAGEM/ BUJÃO DE VERIFICAÇÃO DE NÍVEL
Caixa de câmbio principal (transmissão)	Fluido de transmissão e lubrificante da caixa de câmbio AGL	1.200 mL (40,6 onças)	16 N·m	16 N·m
Caixa de câmbio dianteira	Fluido de acionamento de demanda	200 mL (6,8 onças)	16 N·m	16 N·m

TRANSMISSÃO (CAIXA DE CÂMBIO PRINCIPAL)

Sempre verifique e troque o óleo da transmissão nos intervalos indicados no Programa de manutenção da Polaris, que começa na página 88. Mantenha o nível do óleo alinhado com a parte inferior da rosca do furo do bujão de abastecimento.

Consulte a tabela de Especificações da caixa de câmbio para obter os lubrificantes, as capacidades e as especificações de torque recomendados. Consulte a página 155 para informar-se sobre os números de peça dos produtos POLARIS.

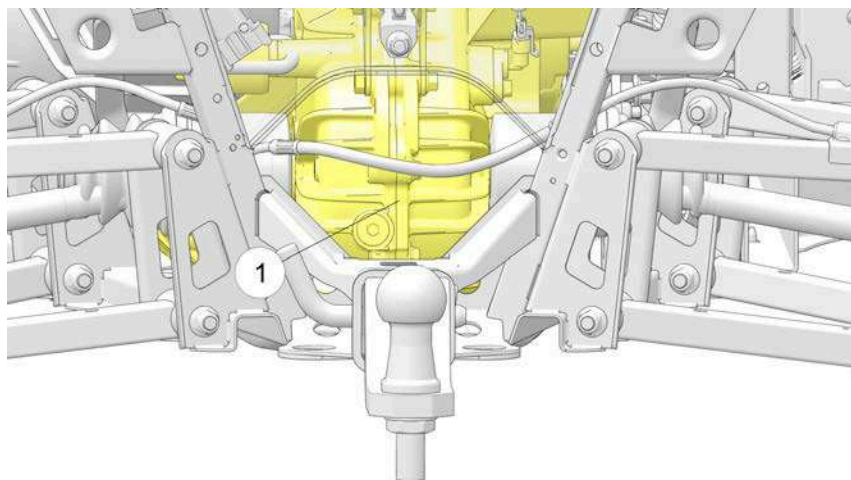

VERIFICAÇÃO DO FLUIDO

O bujão de abastecimento se localiza na parte traseira da caixa de câmbio. Mantenha o nível do fluido na parte inferior do furo do bujão de abastecimento.

1. Posicione o veículo sobre uma superfície plana.
2. Remova o bujão de abastecimento ①.
3. Verifique o nível do fluido.
4. Adicione o fluido recomendado até a parte inferior do furo do bujão de abastecimento. Não encha demais.
5. Reinstale o bujão de abastecimento. Aperte conforme o torque especificado.

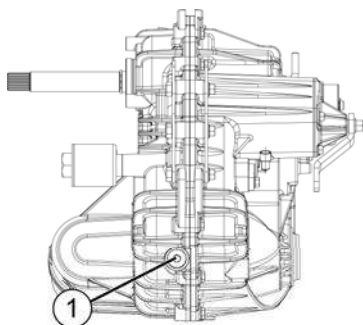

TROCA DO FLUIDO

O bujão de drenagem se localiza na parte inferior da caixa de câmbio. Acesse o bujão de drenagem através do furo na placa de proteção.

1. Remova o bujão de abastecimento.
2. Coloque uma bandeja debaixo do bujão de drenagem ②.

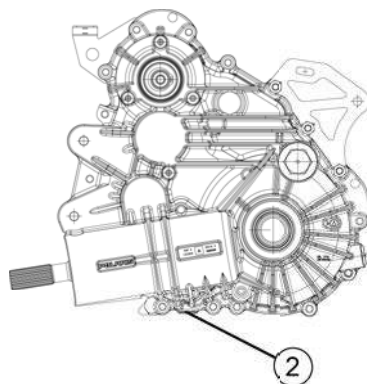

3. Remova o bujão de drenagem. Deixe que o fluido drene completamente.
4. Limpe e reinstale o bujão de drenagem. Aperte conforme o torque especificado.
5. Adicione o fluido recomendado até a parte inferior do furo do bujão de abastecimento. Não encha demais.
6. Reinstale o bujão de abastecimento. Aperte conforme o torque especificado.
7. Verifique se há vazamentos. Descarte corretamente o fluido usado.

CAIXA DE CÂMBIO DIANTEIRA (ACIONAMENTO DE DEMANDA)

Sempre verifique e troque o óleo da caixa de câmbio dianteira nos intervalos indicados no Programa de manutenção da Polaris, que começa na página 88. Mantenha o nível do óleo alinhado com a parte inferior da rosca do furo do bujão de abastecimento.

Consulte a tabela de Especificações da caixa de câmbio para obter os lubrificantes, as capacidades e as especificações de torque recomendados. Consulte a página 155 para informar-se sobre os números de peça dos produtos POLARIS.

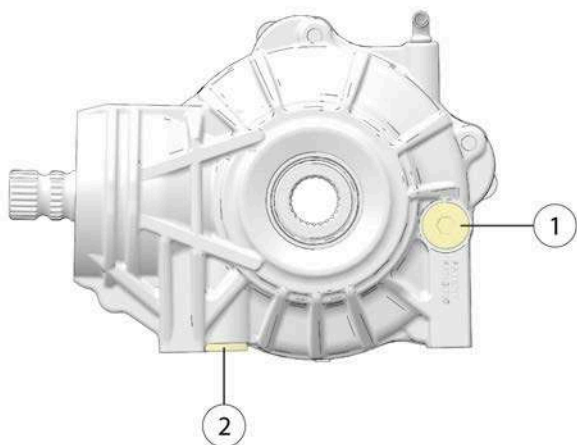

VERIFICAÇÃO DO ÓLEO

O bujão de abastecimento da caixa de câmbio dianteira ① se localiza no lado direito da caixa de câmbio dianteira.

1. Posicione o veículo sobre uma superfície plana.
2. Remova o bujão de abastecimento. Verifique o nível do óleo.
3. Adicione o óleo recomendado conforme a necessidade.
4. Reinstale o bujão de abastecimento. Aperte conforme o torque especificado.

TROCA DO ÓLEO

1. Suporte o veículo com firmeza com um suporte mecânico.
2. Remova o pneu dianteiro no lado do condutor.
3. Remova o bujão de abastecimento.
4. Coloque um bandeja de drenagem debaixo do bujão de drenagem ② no lado inferior direito.
5. Remova o bujão de drenagem. Drene o óleo.
6. Limpe e reinstale o bujão de drenagem. Aperte conforme o torque especificado.
7. Adicione o fluido recomendado até a parte inferior do furo do bujão de abastecimento. Não encha demais.
8. Reinstale o bujão de abastecimento. Aperte conforme o torque especificado.
9. Verifique se há vazamentos.
10. Descarte o óleo usado corretamente.

VELAS DE IGNIÇÃO

RECOMENDAÇÕES DE VELA DE IGNIÇÃO

Consulte a seção Especificações para obter o tipo recomendado de vela de ignição para seu veículo. Sempre aperte as velas de ignição conforme a especificação.

AVISO

O uso de velas de ignição não recomendadas pode resultar em danos graves ao motor. Use sempre as velas de ignição recomendadas pela POLARIS ou velas equivalentes.

FOLGA DA VELA DE IGNIÇÃO/TORQUE

MODELO COM VELA DE IGNIÇÃO	FOLGA DO ELETRODO	TORQUE DO BUJÃO NOVO OU USADO
NGK® MR7F	0,7 a 0,8 mm	12 N·m

AVISO

Ao instalar velas de ignição no motor, não use antiemperramento.

INSPEÇÃO DA VELA DE IGNIÇÃO

A condição da vela de ignição é um indicador do funcionamento do motor. A condição da extremidade de ignição da vela deve ser analisada depois que o motor estiver aquecido e o veículo for conduzido em velocidades superiores. Verifique imediatamente a cor correta da vela de ignição.

CUIDADO

O sistema de escapamento e o motor quentes podem causar queimaduras. Use luvas de proteção ao remover as velas de ignição para inspeção.

Para inspecionar a vela de ignição ①, faça o seguinte:

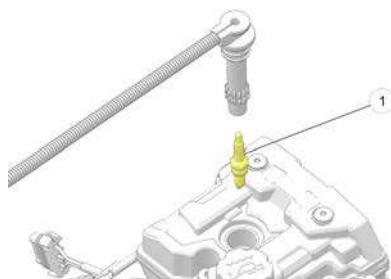

1. Levante o compartimento de carga para acessar a vela de ignição.
2. Remova o cachimbo da vela de ignição. Usando a chave para velas de ignição fornecida no kit de ferramentas, remova a vela girando-a no sentido anti-horário.
3. Inverta o procedimento para a instalação da vela de ignição.
4. Aperte conforme o torque especificado.

AVISO

Ao reinstalar o cachimbo da vela de ignição, certifique-se de colocar uma pequena quantidade de graxa dielétrica nele.

VELA NORMAL

A ponta isolante normal é cinza, marrom ou marrom-claro. Haverá poucos depósitos de combustão. Os eletrodos não estão queimados ou erodidos. Isso indica o tipo e faixa de aquecimento adequados para o motor e o serviço.

A ponta não deve estar branca. A ponta isolante branca indica superaquecimento causado pelo uso de uma vela de ignição errada ou ajustes incorretos do corpo do acelerador.

VELA SUJA E ÚMIDA

A ponta isolante suja e úmida é preta. Um filme de óleo úmido cobre a extremidade de ignição. Pode haver uma camada de carbono sobre toda a ponta. Geralmente os eletrodos não estão desgastados. Causas gerais de sujeira são consumo excessivo de óleo, uso de óleo não recomendado ou qualidade inferior do combustível.

SISTEMA DE ARREFECIMENTO

O nível do líquido de arrefecimento do motor é controlado, ou mantido, pelo sistema de recuperação. Os componentes do sistema de recuperação são o reservatório de expansão, o gargalo de abastecimento do radiador, a tampa de pressão do radiador e a mangueira de conexão.

Conforme a temperatura de operação do líquido de arrefecimento aumenta, o líquido de arrefecimento em excesso e em expansão (aquecido) é forçado para fora do radiador, além da tampa de pressão e entra no reservatório de expansão. Conforme a temperatura do líquido de arrefecimento diminui, o líquido de arrefecimento em contração (resfriado) é sugado de volta do reservatório, além da tampa de pressão e entra no radiador.

Uma pequena queda do nível do líquido de arrefecimento em veículos novos é normal, pois o sistema está purgando o ar aprisionado. Observe o nível do líquido de arrefecimento e mantenha conforme recomendado adicionando líquido no reservatório de expansão.

ADIÇÃO OU TROCA DO LÍQUIDO DE ARREFECIMENTO

A POLARIS recomenda o uso do Premix 50/50 anticongelante POLARIS. Esse anticongelante já é pré-misturado e pronto para o uso. Não o dilua com água.

Para garantir que o líquido de arrefecimento mantenha sua capacidade de proteger o motor, nós recomendamos que o sistema seja totalmente drenado a cada cinco (5) e que seja acrescentado um anticongelante Premix 50/50 novo.

Sempre que o sistema de arrefecimento for drenado para manutenção ou reparo, troque o líquido de arrefecimento por Premix 50/50 anticongelante novo. Se o reservatório de expansão ficar seco, o nível no radiador deverá ser inspecionado. Adicione líquido de arrefecimento conforme necessário.

RADIADOR E VENTONHA DE ARREFECIMENTO

Sempre verifique e limpe a tela e as aletas do radiador nos intervalos indicados no Programa de manutenção da POLARIS. Não obstrua ou desvie o fluxo de ar que passa pelo radiador instalando acessórios não autorizados na frente do radiador ou atrás da ventoinha de arrefecimento. A interferência no fluxo de ar do radiador pode causar superaquecimento e consequentes danos ao motor.

AVISO

Lavar o veículo com mangueiras de alta pressão pode danificar as aletas do radiador e prejudicar sua eficiência. Não recomendamos o uso de sistemas de alta pressão.

NÍVEL DO LÍQUIDO DE ARREFECIMENTO DO RADIADOR

Sempre verifique e limpe a tela e as aletas do radiador nos intervalos indicados no Programa de manutenção da POLARIS. Não obstrua ou desvie o fluxo de ar que passa pelo radiador instalando acessórios não autorizados na frente do radiador ou atrás da ventoinha de arrefecimento. A interferência no fluxo de ar do radiador pode causar superaquecimento e, conseqüentemente, danos ao motor.

1. Levante o capô.

CUIDADO

O escape de vapor pode causar queimaduras. Nunca remova a tampa de pressão com o motor quente ou morno. Deixe sempre que o motor esfrie antes de remover a tampa de pressão.

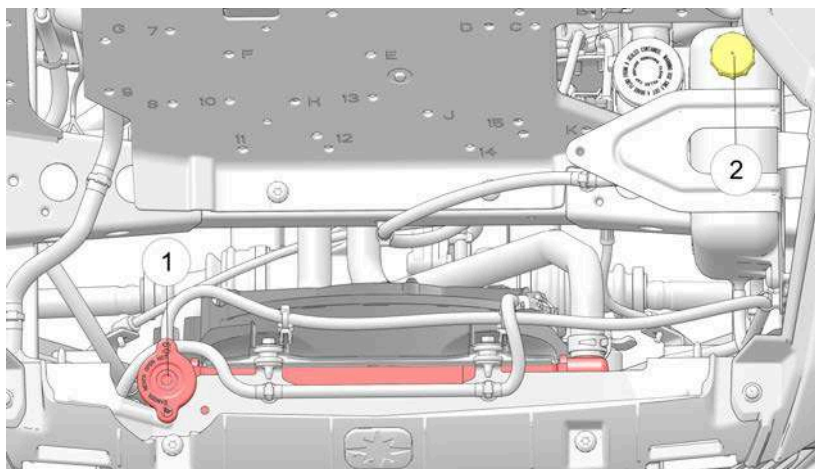

2. Remova lentamente a tampa do radiador ①.
3. Veja o nível do líquido de arrefecimento através da abertura.

MANUTENÇÃO

- Use um funil e adicione líquido de arrefecimento lentamente conforme necessário.

DICA

Esse procedimento é necessário apenas se o sistema de arrefecimento for drenado para manutenção e/ou reparo. Se o reservatório de expansão ② secar, o nível no radiador também deverá ser inspecionado.

- Reinstale a tampa de pressão. O uso de uma tampa de pressão não padronizada não permitirá que o sistema de expansão funcione corretamente. Seu revendedor POLARIS pode fornecer a peça de reposição correta.

NÍVEL DO LÍQUIDO DE ARREFECIMENTO DO RESERVATÓRIO DE EXPANSÃO

Sempre verifique e troque o líquido de arrefecimento nos intervalos indicados no Programa de manutenção da POLARIS. Mantenha o nível do líquido de arrefecimento entre as marcas mínima e máxima do reservatório (quando o fluido estiver frio).

- Posicione o veículo sobre uma superfície plana.
- Levante o capô. Veja o nível do líquido de arrefecimento no reservatório de expansão ②.
- Se o nível do líquido de arrefecimento estiver abaixo da faixa de operação segura, levante o capô e localize a tampa do reservatório de expansão. Remova a tampa e use um funil para adicionar líquido de arrefecimento através da abertura de abastecimento. Reinstale a tampa.

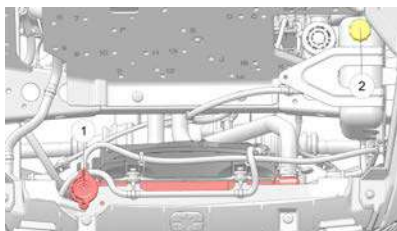

DICA

Se for necessário acrescentar líquido de arrefecimento frequentemente ou se o reservatório de expansão ficar completamente seco, pode haver um vazamento no sistema. Seu revendedor pode inspecionar o sistema de arrefecimento.

SISTEMA DE TRANSMISSÃO VARIÁVEL POLARIS (PVT)

ATENÇÃO

Não seguir as instruções dessa advertência pode resultar em ferimentos graves ou morte. Não modifique nenhum componente do sistema PVT. Isso pode reduzir a força do veículo o que poderá provocar falha em alta velocidade. O sistema PVT foi balanceado com precisão. Qualquer modificação desbalanceará o sistema criando vibrações e cargas adicionais nos componentes.

O sistema PVT gira em alta velocidade provocando grande dispêndio de força nos componentes da embreagem. Como proprietário, você tem as seguintes responsabilidades para sua própria segurança e a segurança das outras pessoas:

- Sempre siga todos os procedimentos de manutenção recomendados. Sempre procure e remova detritos de dentro e ao redor da embreagem e sistema de ventilação ao substituir a correia.
- Consulte seu revendedor ou outra pessoa de serviço qualificada conforme descrito no manual do proprietário.
- Esse sistema PVT destina-se apenas ao uso em produtos POLARIS. Não o instale em nenhum outro produto.
- Certifique-se sempre que o alojamento da PVT esteja firmemente no local adequado durante o funcionamento.

REMOÇÃO DA CORREIA/REMOÇÃO DE DETRITOS

Se uma correia falhar, sempre limpe todos os detritos do duto de ar da embreagem, do compartimento da embreagem e do compartimento do motor ao substituir a correia.

ATENÇÃO

A não remoção de **TODOS** os detritos ao substituir a correia poderá causar danos ao veículo, perda de controle e ferimentos graves ou morte.

Para substituir a correia, faça o seguinte:

1. Posicione o veículo sobre uma superfície plana. Coloque a transmissão em estacionamento.
2. Para facilitar o acesso, remova a roda traseira esquerda.
3. Levante o compartimento de carga.

MANUTENÇÃO

4. Remova os oito (8) fixadores que fixam a tampa da embreagem ①. Cada fixador pode ser removido usando um soquete de 8 mm com chave de catraca e extensão.

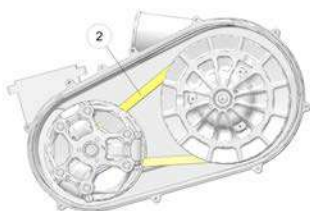
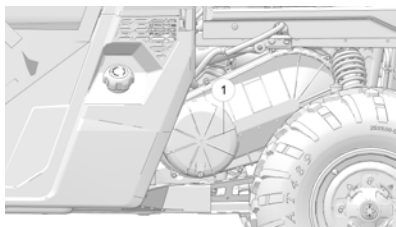

5. Levante a tampa sobre o conjunto do braço A.

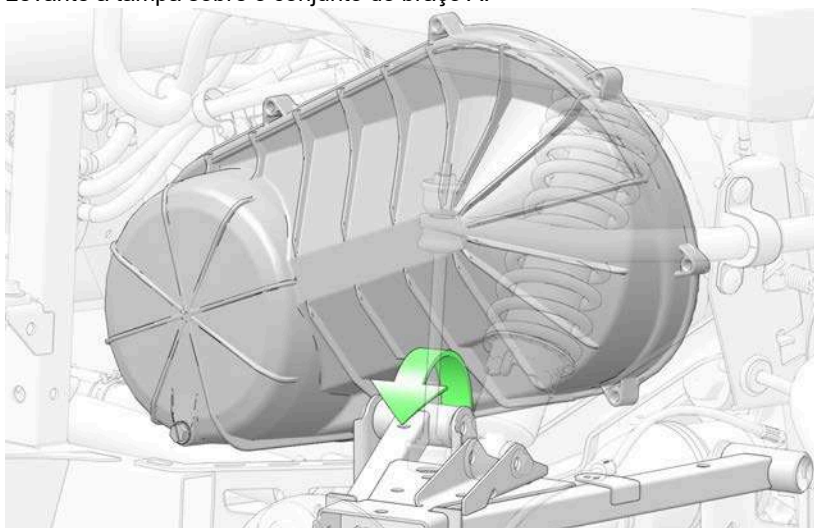

6. Gire a tampa na direção do motor.

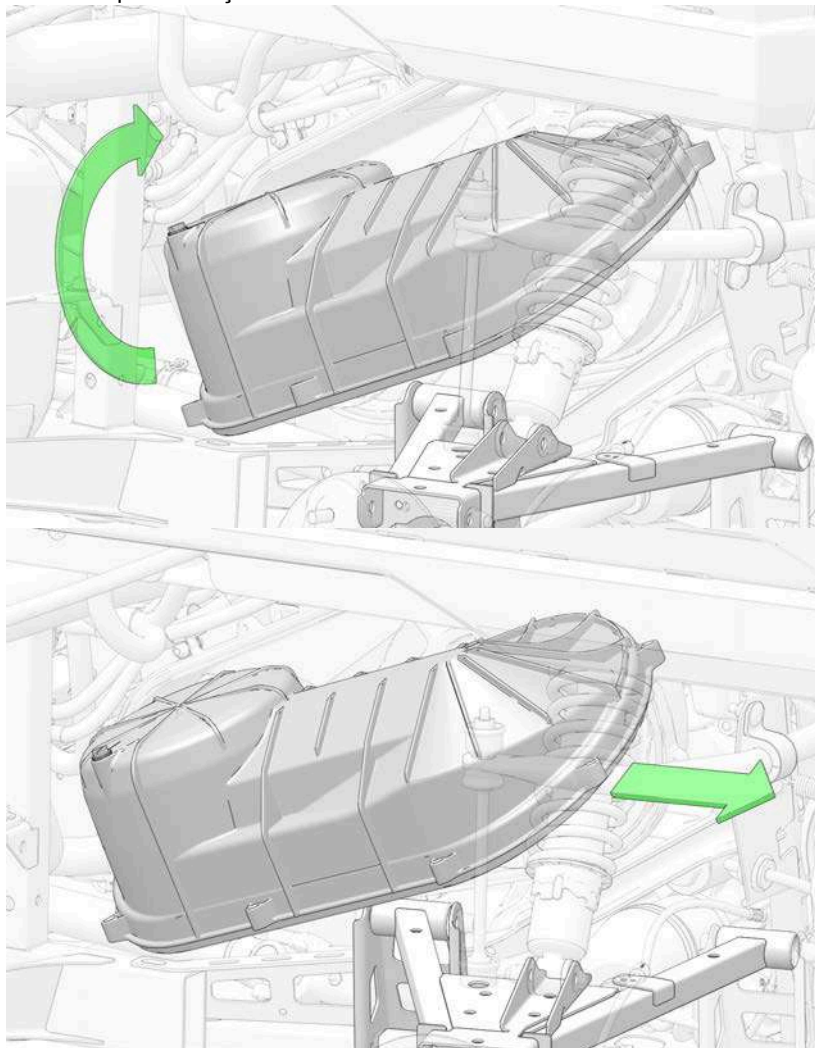

7. Gire a tampa no sentido horário e remova-a do veículo.
8. Certifique-se de que a junta da tampa não caia fora do sulco ao remover a tampa.
9. Marque o sentido de rotação ② da correia de transmissão para que possa ser instalada no mesmo sentido.

MANUTENÇÃO

10. Insira a ferramenta de alargamento da embreagem no furo rosqueado na embreagem acionada conforme mostrado e gire-a no sentido horário para alargar a embreagem.

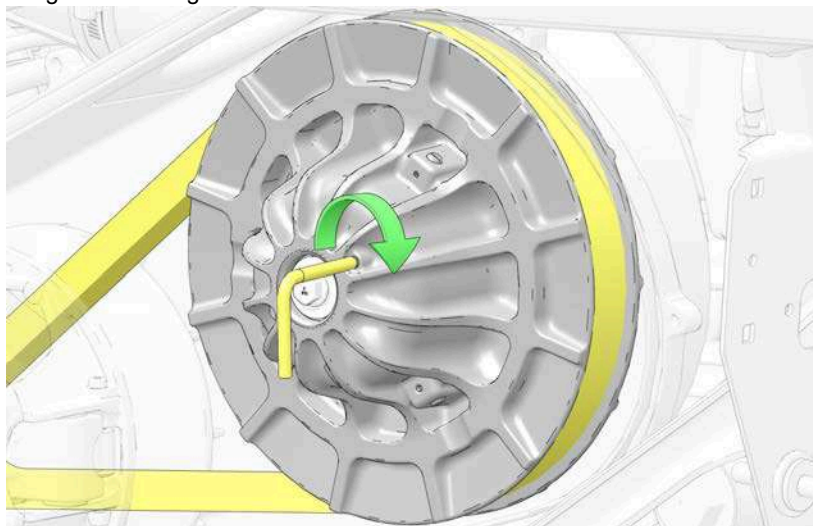

NOTA

O número de peça da ferramenta de alargamento da embreagem (2875911) é encontrado no kit de ferramentas do veículo.

11. Passe a correia para fora das embreagens acionada e acionadora. Remova a correia do veículo.
12. Remova todos os detritos presos dentro e ao redor do sistema PVT.
13. Remova todos os detritos de toda a passagem do duto de ar da embreagem.
14. Verifique se há sinais de danos nas vedações da transmissão e do motor. Se alguma vedação estiver danificada, seu veículo precisará de serviço imediato. Seu revendedor POLARIS pode ajudá-lo.

DICA

O deslizamento da correia é responsável pelo excesso de calor que destrói correias, desgasta componentes da embreagem e causa falha nas tampas externas da embreagem. Mude para a faixa baixa durante a operação em velocidades mais baixas para aumentar a vida útil dos componentes da PVT (correia, tampa, etc.).

INSTALAÇÃO DA CORREIA

NOTA

Não se esqueça de instalar a correia na mesma direção na qual ela foi removida.

1. Com a ferramenta de alargamento da embreagem instalada, passe a correia sobre a embreagem acionadora e sobre a embreagem acionada.

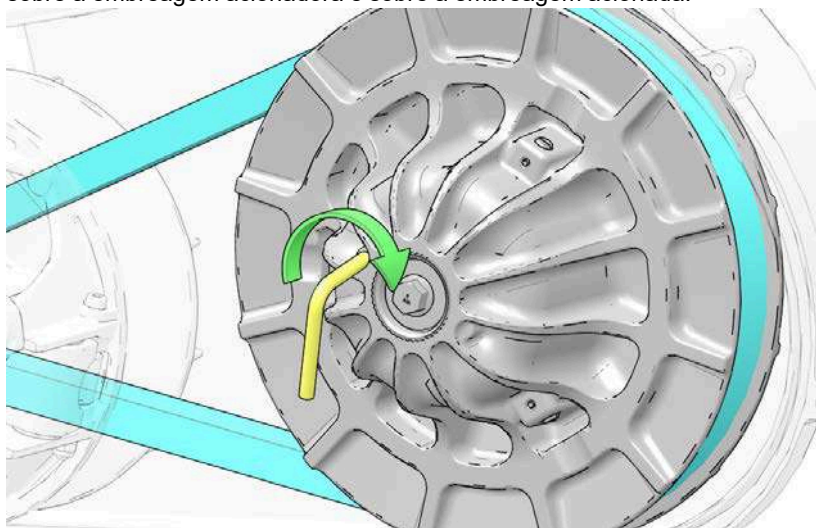

2. Gire a embreagem acionada e passe a correia para dentro da embreagem.
3. Gire a ferramenta de alargamento da embreagem no sentido anti-horário para removê-la da embreagem acionada.
4. Gire/vire a embreagem acionada e a correia aproximadamente cinco a sete vezes, para assentar devidamente a correia na embreagem acionada.

MANUTENÇÃO

5. Remova quaisquer detritos encontrados nos dutos da embreagem antes da remontagem.

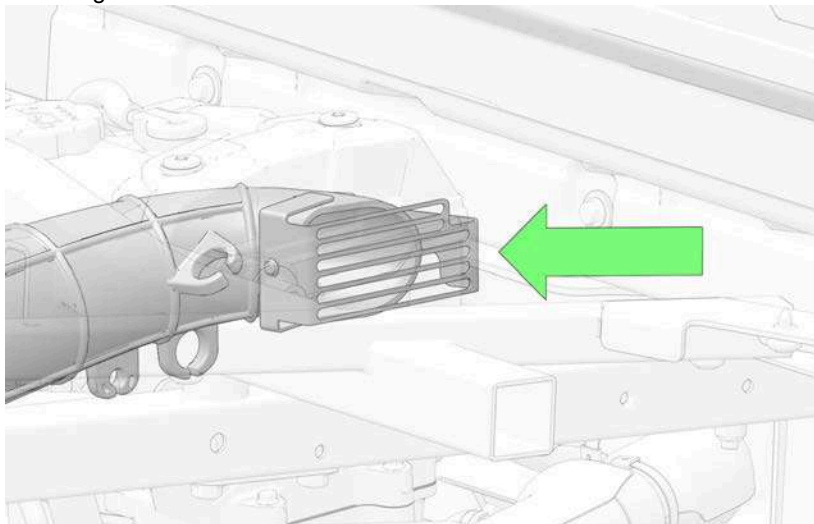

NOTA

Tome cuidado ao instalar a tampa da embreagem. Não danifique a tampa, a manga da admissão ou o chicote de fios elétricos.

6. Certifique-se de que a vedação da tampa da PVT esteja totalmente assentada e inspecione se há danos. Substitua se necessário.

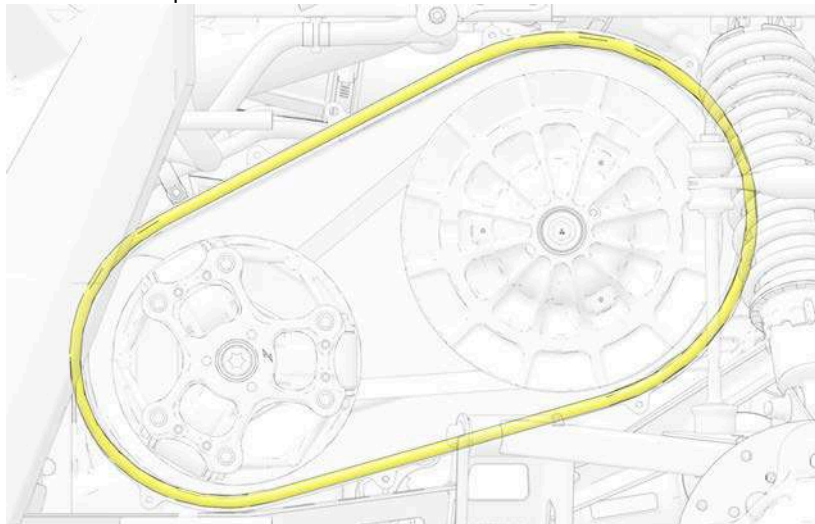

7. Instale a tampa no veículo e gire-a no sentido anti-horário.

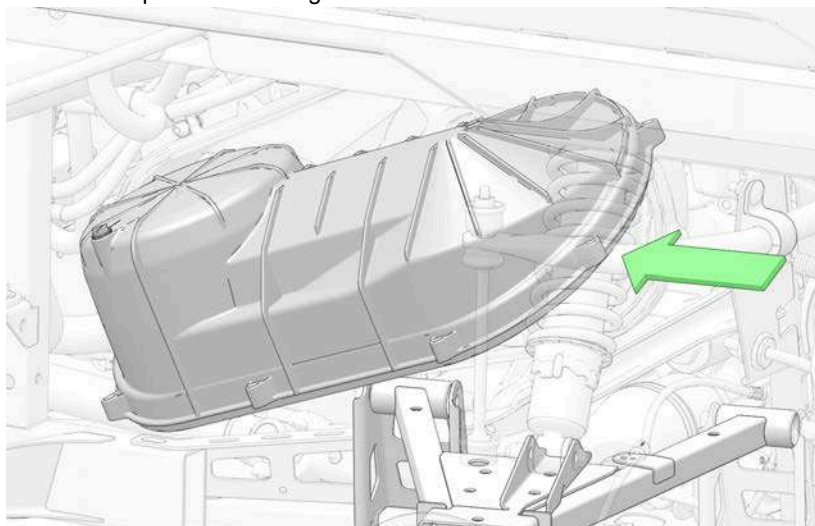

MANUTENÇÃO

8. Levante a parte traseira da tampa até o braço A enquanto a gira simultaneamente para longe do motor.

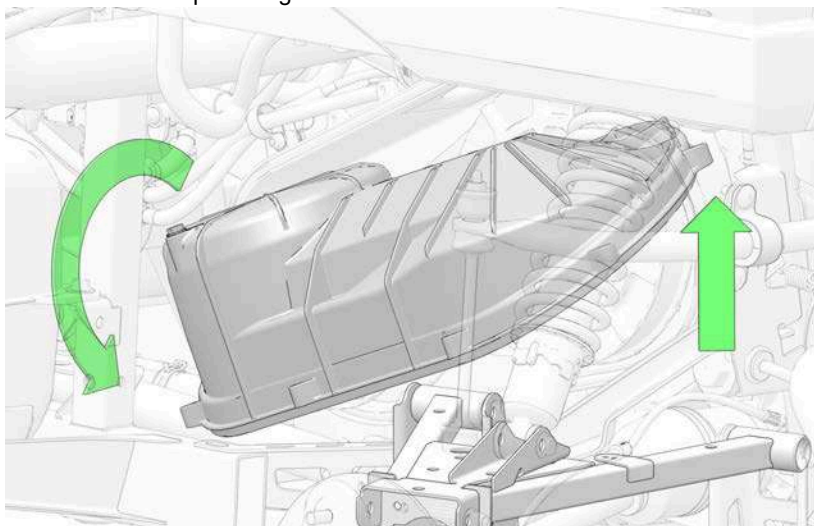

9. Levante a tampa sobre o conjunto do braço A e alinhe-a com os orifícios de montagem.

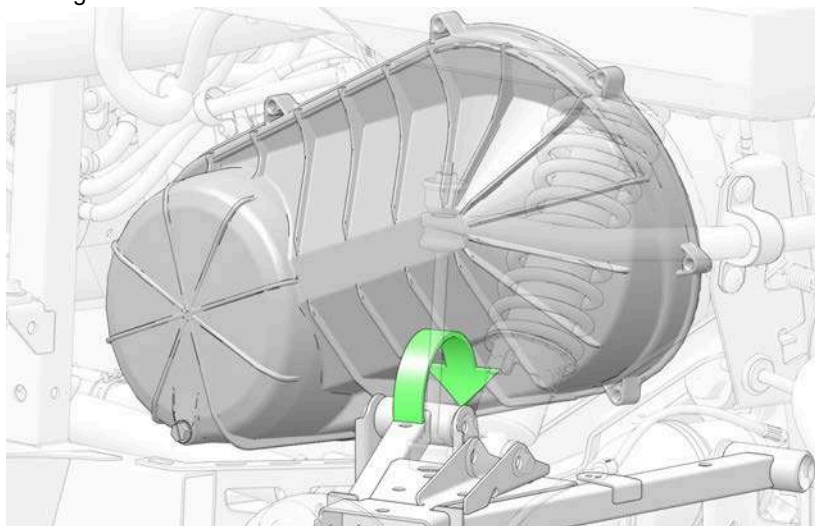

10. Instale os oito parafusos ① que prendem a tampa externa da PVT no veículo. Aperte os parafusos conforme o torque especificado.

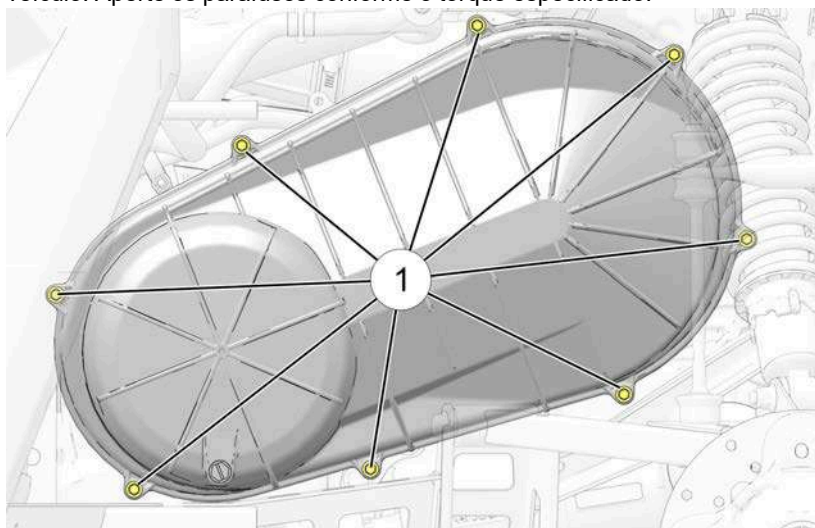

TORQUE

Fixadores da tampa externa da PVT: **5 N·m**

SECAGEM DO SISTEMA DE TRANSMISSÃO VARIÁVEL POLARIS (PVT)

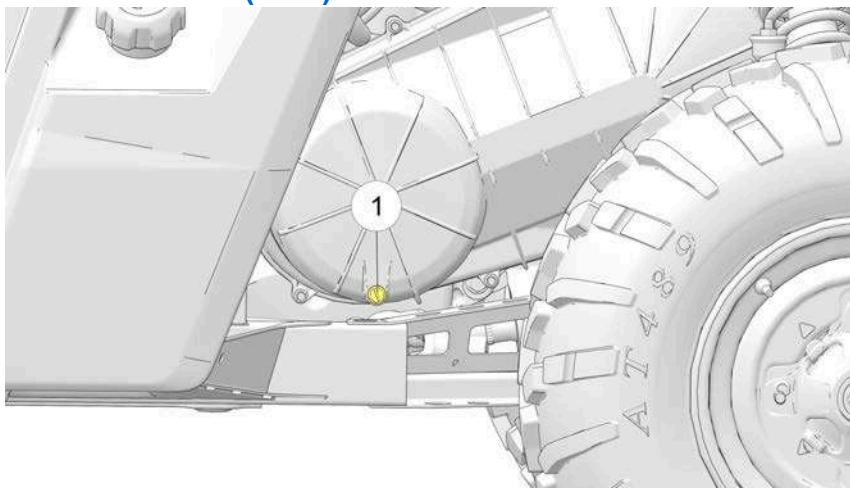

Pode haver alguns casos em que a água entra no sistema PVT. Use as seguintes instruções para secá-lo antes de operá-lo:

1. Posicione o veículo sobre uma superfície plana.
2. Remova o bocal de drenagem vermelho na tampa externa da embreagem. Deixe a água drenar totalmente. Reinstale o bocal de drenagem.
3. Coloque a transmissão em ESTACIONAMENTO.
4. Ligue o motor.
5. Acione o acelerador de modo variado de 10 a 15 segundos para expulsar a umidade e secar a correia e as embreagens com ar. Não mantenha o acelerador no máximo por mais de cinco (5) segundos.
6. Deixe que a rotação do motor se ajuste na marcha lenta. Acione os freios. Mude a transmissão para a faixa mais baixa disponível.
7. Teste o deslizamento da correia. Se a correia deslizar, repita o processo.
8. Seu veículo requer serviços assim que possível. Seu revendedor POLARIS pode ajudá-lo.

IMERSÃO DO VEÍCULO

 ATENÇÃO

Se o veículo ficar imerso, podem ocorrer danos consideráveis ao motor se ele não for inspecionado cuidadosamente. Leve o veículo para executar o serviço antes de ligar o motor. Seu revendedor POLARIS pode realizar esse serviço.

Se for impossível levar seu *RANGER* a um revendedor antes de ligar o motor, siga os passos indicados abaixo:

1. Mova o veículo para um terreno seco ou, no mínimo, para uma profundidade da água inferior ao nível dos descansos para os pés.
2. Seque toda água presente na caixa do filtro de ar. Será necessário trocar o filtro se houver água presente.
3. Remova as velas de ignição. Gire o motor várias vezes usando a partida elétrica.
4. Seque as velas de ignição e as reinstale ou substitua com velas de ignição novas.
5. Tente ligar o motor. Se necessário, repita o procedimento de secagem.
6. Leve o veículo para que sejam realizados serviços o mais rápido possível, quer você tenha conseguido ligá-lo ou não. Seu revendedor POLARIS pode fornecer o serviço correto.
7. Se entrar água na PVT, siga o procedimento para secá-la.

SISTEMAS DE FILTRO

FILTRO DE AR

Sempre troque o filtro de ar nos intervalos indicados na seção Programa de manutenção da Polaris. Faça a manutenção no filtro de ar com mais frequência se o veículo for operado em condições úmidas ou em alta rotação por períodos prolongados.

1. Levante o compartimento de carga.
2. Limpe toda a sujeira e detritos da área da caixa do filtro de ar.
3. Destrave as seis (6) cintas da tampa ① e remova cuidadosamente a tampa da caixa do filtro de ar. Inspeccione a vedação entre a tampa e a caixa do filtro de ar para garantir que a vedação não esteja rasgada e que mantenha uma vedação apropriada.

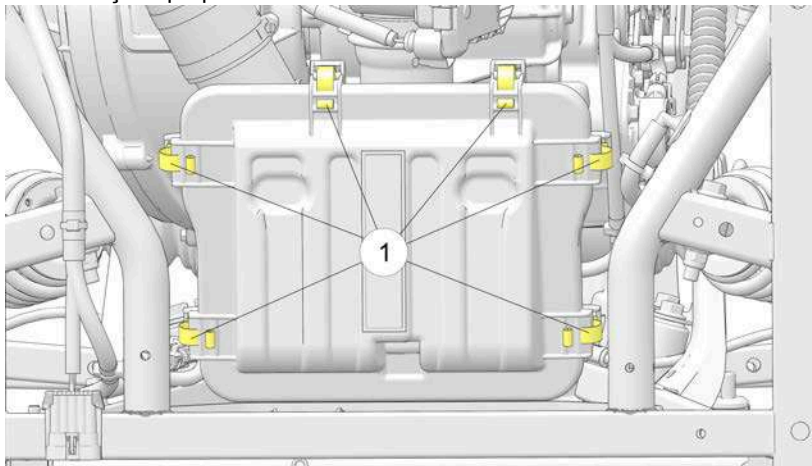

4. Inspeccione se há sujeira, detritos, óleo ou água no filtro de ar e na caixa do filtro de ar. Se for necessário substituir o filtro, remova a abraçadeira com parafuso sem-fim do pescoço do filtro com uma chave de fenda ou um soquete de 6 mm. Deslize o filtro para trás para removê-lo da manga e, em seguida, levante-o verticalmente para fora da caixa do filtro de ar.
5. Com o filtro removido, limpe a manga da admissão e a caixa do filtro de ar cuidadosamente, e esfregue bem com um pano limpo e seco.

AVISO

Sujeira ou detritos na manga da admissão poderão causar danos graves ao motor. Sempre limpe toda a sujeira e todos os detritos da manga da admissão antes de instalar o filtro.

- Reinstale o filtro de ar (se estiver limpo) ou instale um novo filtro de ar (se estiver sujo). Não tente limpar o filtro de ar.

AVISO

O uso de um filtro de ar não aprovado pela POLARIS pode causar danos ao motor. Use sempre filtros de reposição aprovados pela POLARIS. Consulte o capítulo Produtos POLARIS para obter os números de peça.

- Certifique-se de que o filtro assente totalmente na manga da admissão e que não haja folga entre o filtro e a manga depois da instalação. Aperte a abraçadeira com parafuso sem-fim com torque de 3 N·m (26 lb·pol.).
- Reinstale a tampa da caixa do filtro de ar. Certifique-se de que ambas as dobradiças estejam totalmente inseridas. Fixe as cintas da tampa.

SUPRESSOR DE CENTELHAS

ATENÇÃO

A não observância das seguintes advertências ao realizar serviços no supressor de centelhas pode causar ferimentos graves ou morte.

- Não execute serviços no supressor de centelhas enquanto o sistema estiver quente. Deixe que os componentes esfriem suficientemente antes de prosseguir.
- Use luvas e proteção para os olhos.
- Nunca opere sem o supressor de centelhas.
- Nunca faça o motor funcionar em uma área fechada. O escape contém gás monóxido de carbono venenoso.

MANUTENÇÃO

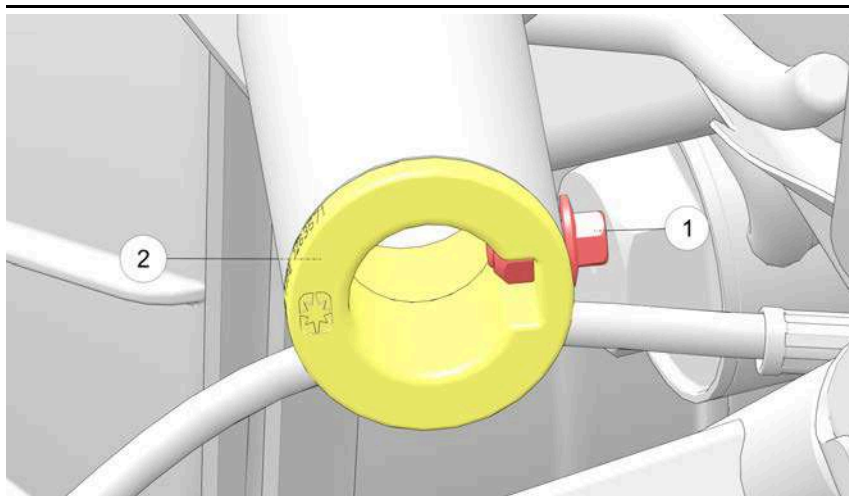

Para remover o carbono acumulado, limpe o supressor de centelhas nos intervalos recomendados na Tabela de manutenção periódica.

1. Remova o parafuso ① e a porca do supressor de centelhas ②. Remova o supressor de centelhas da extremidade do silenciador.
2. Use uma escova não sintética para limpar a tela do supressor. Uma escova sintética pode derreter se os componentes estiverem quentes. Se necessário, use ar comprimido para retirar os detritos da tela.
3. Inspeccione se há desgaste e danos na tela. Substitua o supressor se forem encontrados danos.
4. Reinstale o supressor.
5. Aperte o parafuso e a porca conforme a especificação.

TORQUE

Parafuso do supressor de centelhas
14 N·m

FREIOS

Os freios dianteiros e traseiros são de discos hidráulicos. Pressione o pedal do freio para acionar os freios.

FLUIDO DE FREIO

Inspeccione o sistema de freios regularmente. Inspeccione o nível do fluido de freio antes de cada operação.

ATENÇÃO

Após a abertura de um frasco de fluido de freio, descarte qualquer porção não usada. Nunca guarde ou use um frasco parcialmente cheio. O fluido de freio é higroscópico, o que significa que ele absorve a umidade do ar rapidamente. A umidade faz com que a temperatura de ebulição do fluido de freio caia, o que pode causar falha no freio e a possibilidade de acidentes ou ferimentos graves.

Troque o fluido de freio a cada dois anos e sempre que o fluido ficar contaminado, o nível do fluido ficar abaixo do mínimo ou se o tipo e a marca do fluido do reservatório ① forem desconhecidos.

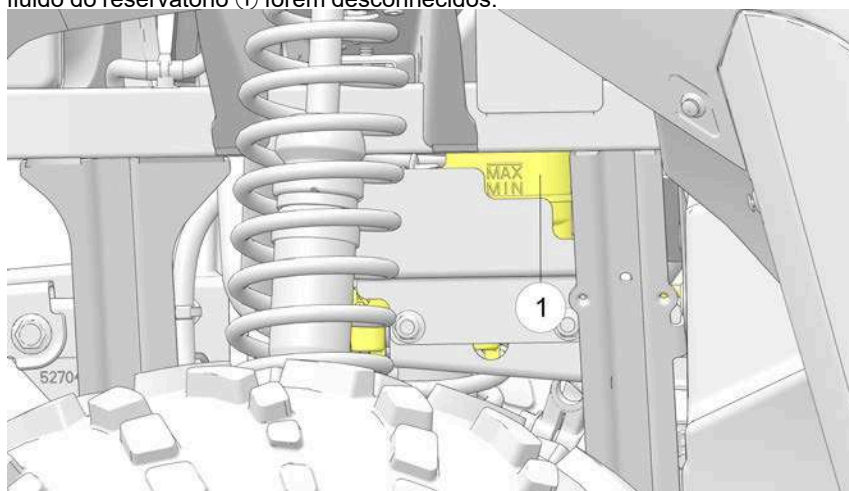

1. Posicione o veículo sobre uma superfície plana.
2. Veja o nível do fluido de freio no reservatório no vão da roda do lado do condutor. O nível deve ficar entre as linhas de nível superior (MAX) e inferior (MIN).

MANUTENÇÃO

3. Se o nível do fluido estiver abaixo da linha de nível superior, abra o capô e adicione fluido de freio até a linha superior (MAX).
4. Acione o freio com força por alguns segundos e verifique o vazamento de fluido ao redor da conexão.

INSPEÇÃO DO FREIO

ATENÇÃO

Não aplique WD-40® ou nenhum outro produto à base de petróleo nos discos de freio. Esses tipos de produtos são inflamáveis e também podem reduzir o atrito entre a pastilha de freio e a pinça.

ATENÇÃO

Os componentes do freio ficam quentes com o uso prolongado e podem causar queimaduras. Use luvas de proteção ao inspecionar os freios.

1. Verifique se há vazamentos no sistema de freios.
2. Verifique se o curso do pedal do freio está excessivo ou esponjoso.
3. Verifique se há desgaste, danos ou ausência das pastilhas de freio.
4. Verifique se há sinais de trincas, corrosão excessiva, empenhamentos ou outros danos nos discos de freio. Limpe a graxa que houver usando álcool ou um limpador de freio aprovado.
5. Inspeccione se há desgaste excessivo nas estrias do disco de freio e na superfície das pastilhas. Troque as pastilhas quando estiverem desgastadas em 0,762 mm (0,030 pol.) .

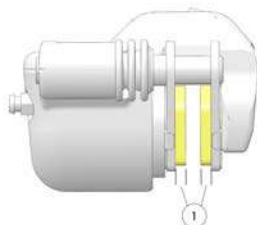

INSPEÇÃO DO VOLANTE DE DIREÇÃO

Verifique a folga especificada do volante de direção e se a operação está suave nos intervalos indicados no Programa de manutenção da POLARIS.

1. Posicione o veículo em um solo nivelado.
2. Vire o volante de direção levemente para a esquerda e direita.
3. Deve haver uma folga de 20 a 25 mm (0,8 a 1,0 pol.).
4. Se houver folga excessiva ou ruídos estranhos ou se você sentir a direção dura ou "emperrando", peça a um revendedor autorizado que inspecione o sistema de direção.

AJUSTE DA MOLA

Ajuste a mola dos amortecedores traseiro e dianteiro girando o excêntrico de ajuste no sentido horário ou no sentido anti-horário para aumentar ou diminuir a tensão da mola.

- ① Ajuste mais rígido
- ② Ajuste mais macio

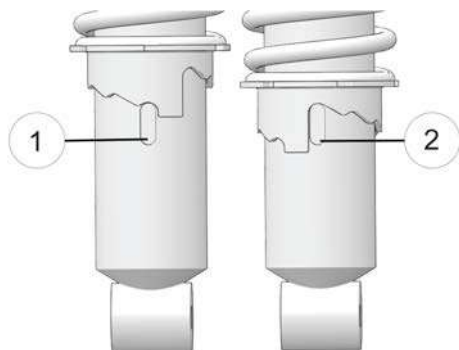

Sempre obedeça as regras a seguir se fizer ajustes na suspensão.

- Sempre coloque a suspensão de volta no ajuste mais baixo (mais macio) depois de remover a carga do veículo. A maior altura da suspensão afeta de maneira negativa a estabilidade do veículo durante a condução sem a carga.
- Aplique sempre o mesmo ajuste em ambos os lados do veículo.

PNEUS

⚠ ATENÇÃO

Conduzir seu veículo com pneus desgastados aumentará a possibilidade de derrapagens, perda de controle e acidentes, o que poderá resultar em ferimentos graves ou morte. Sempre troque os pneus quando a profundidade da banda de rodagem for de 3 mm ou menos.

A pressão errada dos pneus ou o uso de pneus de tipo ou tamanho não padronizados pode prejudicar a condução do veículo, o que poderá causar danos ao veículo ou ferimentos. Sempre mantenha a pressão adequada nos pneus. Sempre use pneus de tipo e tamanho aprovados pela POLARIS para esse veículo ao trocar os pneus.

⚠ ATENÇÃO

Os pneus envelhecem, mesmo que não sejam usados ou que sejam usados apenas ocasionalmente. Trincas na borracha da banda de rodagem e da parede lateral, às vezes acompanhadas por deformação da carcaça, são evidências de envelhecimento. Pneus antigos e envelhecidos devem ser verificados e inspecionados por especialistas em pneus para garantir sua adequação para uso adicional.

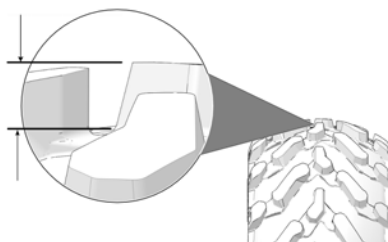

PROFUNDIDADE DA BANDA DE RODAGEM DO PNEU

Sempre troque os pneus quando a profundidade da banda de rodagem estiver desgastada em 3 mm (1/8 pol.) ou menos.



ESPECIFICAÇÕES DE TORQUE DO EIXO E DA PORCA DA RODA

Inspeccione os seguintes itens ocasionalmente quanto ao aperto e se tiverem se soltado, realize manutenção. Não lubrifique o prisioneiro ou a porca.

<p>Porca da roda (rodas de alumínio)</p> 	<p>Dianteira e traseira</p>	<p>41 N·m (30 lb·pé) +90° (1/4 de volta)</p>
<p>Porca da roda (rodas de aço)</p> 	<p>Dianteira e traseira</p>	<p>49 N·m (36 lb·pé)</p>
<p>Porca de fixação do cubo</p>	<p>Dianteira</p>	<p>122 N·m (90 lb·pé)</p>
	<p>Dianteira-CREW</p>	<p>122 N·m (90 lb·pé)</p>
	<p>Traseira</p>	<p>150 N·m (111 lb·pé)</p>
	<p>Traseira-CREW</p>	<p>245 N·m (181 lb·pé)</p>

MANUTENÇÃO

REMOÇÃO DA RODA

1. Posicione o veículo sobre uma superfície plana.
2. Coloque a transmissão em ESTACIONAMENTO. Desligue o motor.
3. Solte ligeiramente as porcas da roda.
4. Eleve o lado do veículo colocando um suporte adequado sob a estrutura.
5. Remova as porcas da roda. Remova a roda.

INSTALAÇÃO DA RODA

ATENÇÃO

Rodas instaladas erroneamente podem afetar o desgaste do pneu e a condução do veículo, o que pode resultar em ferimentos graves ou morte. Certifique-se sempre de que todas as porcas estejam torquedadas conforme a especificação. Não realize manutenção nas porcas do eixo que tenham um contra pino instalado. Seu revendedor pode ajudá-lo.

1. Coloque a transmissão em ESTACIONAMENTO.
2. Coloque a roda no cubo com a haste da válvula na direção externa e as setas de rotação no pneu apontando para frente.
3. Instale as porcas da roda e aperte-as com as mãos.
4. Abaixee cuidadosamente o veículo até o solo.
5. Torqueie as porcas da roda conforme a especificação.

UNIDADE DA DIREÇÃO ELETRÔNICA (SE ESTIVER EQUIPADO)

Se o seu modelo for equipado com direção eletrônica, limpe frequentemente as áreas ao redor e sobre a unidade da direção eletrônica para permitir um arrefecimento apropriado. Limpe essas áreas ③ cuidadosamente.

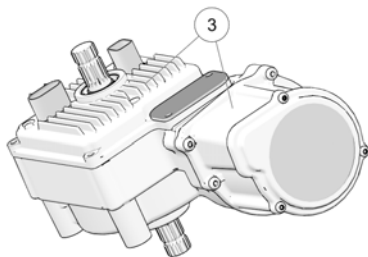

FUSÍVEIS

Se o motor desligar ou não der partida, ou se você tiver outras falhas elétricas, pode ser necessário fazer a troca de um fusível. Localize e corrija qualquer curto-circuito que possa ter queimado o fusível e, depois, substitua o fusível. A caixa de fusíveis localiza-se sob o assento no lado do passageiro. Nos modelos CREW, a caixa de fusíveis localiza-se sob o assento traseiro no lado do passageiro. Os fusíveis sobressalentes são fornecidos na caixa de fusíveis.

Se você suspeitar que um fusível ou relé pode não estar funcionando corretamente, seu revendedor poderá ajudá-lo.

TAMANHO DO FUSÍVEL	RECURSO SUPORTADO
20 A	Chassi
15 A	Luzes
10 A	Chave de ignição
10 A	Carga de compensação
10 A	ECM
15 A	Acionamento
30 A	EPS
20 A	Acessório
7,5 A	Guincho
15 A	Tomada e potência
7,5 A	Mostrador
200 A (não reparável)	B+

LUZES

Uma iluminação insuficiente pode resultar em visibilidade reduzida ao conduzir. As lentes do farol e das luzes traseiras ficam sujas durante a operação normal. Limpe as luzes frequentemente e substitua lâmpadas queimadas imediatamente. Não opere esse veículo à noite ou em condições de pouca luz até que o farol seja substituído. Certifique-se sempre de que as luzes estejam ajustadas corretamente para se ter a melhor visibilidade possível.

Ao fazer serviços em uma lâmpada de halogênio, não toque na lâmpada com os dedos nus. O óleo de sua pele deixa um resíduo, causando um ponto quente que encurtará a vida útil da lâmpada.

SUBSTITUIÇÃO DA LÂMPADA DO FAROL

CUIDADO

Componentes quentes podem causar queimaduras na pele. Deixe as lâmpadas esfriarem antes de fazer serviços.

Para substituir a Lâmpada do farol, faça o seguinte:

1. Acesse os chicotes de fios da lâmpada do farol através do capô dianteiro.
2. Desconecte a lâmpada do farol do chicote de fios. Certifique-se de puxar pelo conector ①, não pela fiação.
3. Gire a lâmpada no sentido anti-horário para removê-la.
4. Instale a nova lâmpada.

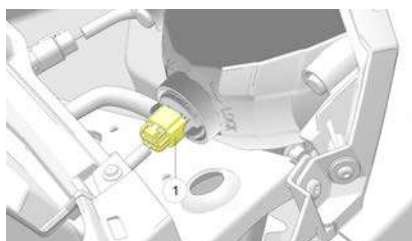

DICA

Certifique-se de que a lingueta na lâmpada se localize corretamente no alojamento.

5. Reinstale o conjunto do chicote de fios no conjunto do farol.

SUBSTITUIÇÃO DA LÂMPADA DA LUZ TRASEIRA/LUZ DE FREIO/SETA

O conjunto da luz traseira não é passível de manutenção. Se a luz traseira ou a luz de freio deixar de funcionar corretamente, substitua todo o conjunto da luz traseira.

AJUSTE DO FEIXE DO FAROL

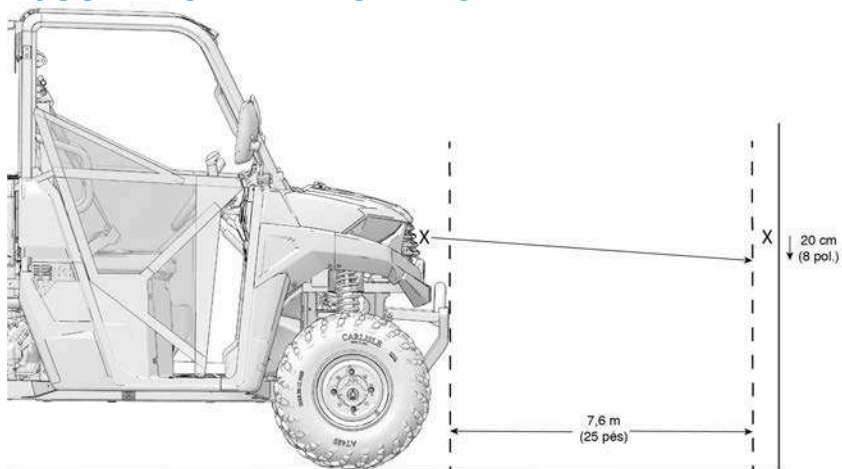

Para ajustar o feixe do farol, faça o seguinte:

1. Coloque o veículo sobre uma superfície plana com o farol a aproximadamente 7,6 m (25 pés) de uma parede.
2. Meça a distância do piso até o centro do farol e faça uma marca na parede com a mesma altura.
3. Acione os freios. Ligue o motor. Acenda o farol.
4. Observe a mira do farol. A parte mais intensa do farol deve estar apontada 20 cm (8 pol.) abaixo da marca colocada na parede. Inclua o peso do condutor no assento ao realizar essa etapa.

MANUTENÇÃO

5. Se for necessário ajustar um farol, localize o parafuso de ajuste ① na traseira do farol.

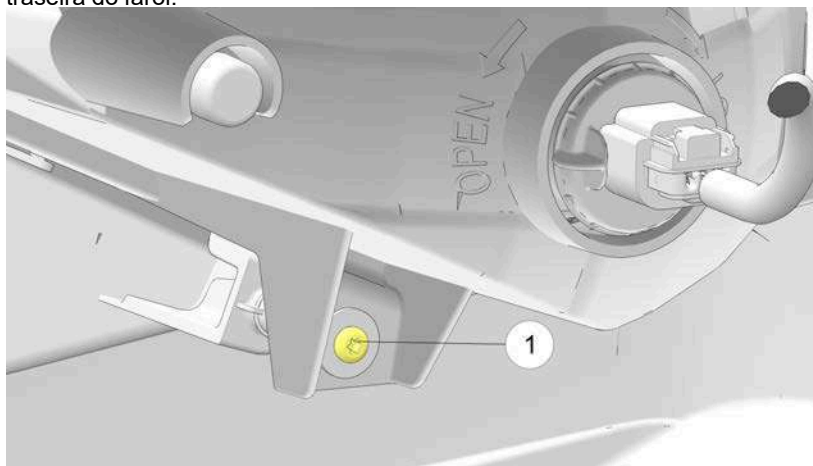

6. Aperte o parafuso para ajustar a lâmpada para cima. Afrouxe o parafuso para ajustar a lâmpada para baixo.
7. Repita os passos de 4 a 6 até que a lâmpada seja ajustada corretamente.

LUZES DE FREIO

Quando o pedal do freio é pressionado, a luz de freio acende. Verifique a luz de freio antes de cada condução.

Para verificar as luzes de freio, faça o seguinte:

1. Gire a chave até a posição LIGADA.
2. Pressione o pedal do freio. A luz de freio deve acender depois de aproximadamente 10 mm de curso do pedal. Se a luz não acender, verifique a lâmpada.

BATERIA

ATENÇÃO

O eletrólito da bateria é venenoso. Contém ácido sulfúrico. Podem ocorrer queimaduras graves no contato com a pele, olhos ou roupas.

Antídoto:

Externo: Lave com água.

Interno: Beba uma grande quantidade de água ou leite. Prossiga com leite de magnésia, ovos batidos ou óleo vegetal. Ligue para um médico imediatamente.

Olhos: Lave com água por 15 minutos e procure cuidados médicos imediatamente.

As baterias produzem gases explosivos. Mantenha fagulhas, chamas, cigarros, etc. afastados. Ventile ao carregar ou usar em um espaço fechado. Sempre proteja os olhos ao trabalhar perto de baterias. **MANTENHA FORA DO ALCANCE DE CRIANÇAS.**

Seu veículo pode ter uma bateria selada, que requer pouca manutenção, ou uma bateria convencional. Uma bateria selada pode ser identificada por suas tampas planas na parte superior. Uma bateria convencional tem seis tampas de abastecimento na parte superior.

Sempre mantenha os terminais e conexões da bateria livres de corrosão. Se for necessária uma limpeza, remova a corrosão com uma escova de aço rígida. Lave com uma solução de uma colher de sopa de bicarbonato de sódio e um copo de água. Enxágue bem com água da torneira e seque com panos de limpeza limpos. Cubra os terminais com graxa dielétrica ou vaselina. Tome cuidado para não colocar solução de limpeza ou água de torneira em uma bateria convencional.

ATENÇÃO

A conexão ou desconexão inadequada dos cabos da bateria pode causar explosão e ferimentos graves ou morte. Ao remover a bateria, sempre desconecte o cabo negativo (preto) primeiro. Ao reinstalar a bateria, sempre conecte o cabo negativo (preto) por último.

REMOÇÃO DA BATERIA

1. Remova o assento para acessar o compartimento da bateria.
2. Em baterias convencionais, remova o tubo de ventilação da bateria.
3. Desconecte o cabo preto (-) da bateria primeiro. Desconecte o cabo vermelho (+) da bateria por último.

MANUTENÇÃO

4. Remova a cinta de fixação da bateria.
5. Remova a bateria do veículo. Tome cuidado para não colocar uma bateria convencional lateralmente, que poderá derramar eletrólito.

AVISO

Se o eletrólito derramar, lave imediatamente com uma solução de uma colher de sopa de bicarbonato de sódio e um copo de água para evitar danos ao veículo.

INSTALAÇÃO DA BATERIA

O uso de uma bateria nova que não tenha sido totalmente carregada pode danificar a bateria e diminuir sua vida útil. Isso também pode dificultar o desempenho do veículo.

Se a sua bateria de 26 Ah instalada na fábrica não conseguir manter uma carga devido a operação em frio extremo ou com múltiplos acessórios elétricos, consulte seu revendedor POLARIS para adquirir uma bateria de 53 Ah. Antes de instalar a bateria de 53 Ah ou 26 Ah na máquina, certifique-se de que as tampas (se equipadas) estejam removidas dos terminais da bateria. Podem ser necessários cabos de bateria Premium e uma cinta de fixação da bateria.

1. Certifique-se de que a bateria esteja totalmente carregada.
2. Coloque a bateria totalmente carregada no suporte.
3. Com baterias convencionais, instale o tubo de ventilação da bateria (as baterias seladas não têm um tubo de ventilação). O tubo de ventilação deve estar livre de obstruções e ser instalado com firmeza. Passe o tubo afastado da estrutura e da carroceria do veículo para evitar contato com o eletrólito.

ATENÇÃO

Os gases da bateria podem se acumular em um tubo de ventilação instalado incorretamente e causar uma explosão, resultando em ferimentos graves ou morte. Verifique sempre se o tubo de ventilação está livre de obstruções e se está instalado conforme recomendado.

4. Cubra os terminais com graxa dielétrica ou vaselina.
5. Conecte e aperte o cabo vermelho (+) primeiro. Conecte e aperte o cabo preto (-) por último.
6. Verifique se os cabos estão passados corretamente. Os cabos devem ser acomodados com segurança e longe da frente ou da parte de trás da bateria.
7. Instale a cinta de fixação da bateria.

ARMAZENAMENTO DA BATERIA

Sempre que o veículo não for usado por um período de três meses ou mais, remova a bateria do veículo, garanta que esteja totalmente carregada e armazene-a longe do sol em um local fresco e seco. Verifique a tensão da bateria a cada mês durante o armazenamento e recarregue-a conforme a necessidade para manter uma carga completa.

DICA

A carga da bateria pode ser mantida usando um carregador de bateria de compensação POLARIS ou carregando aproximadamente uma vez por mês para compensar a descarga normal. O carregador de bateria de compensação pode ficar conectado durante o período de armazenamento e carregará a bateria automaticamente se a tensão cair abaixo de um ponto predeterminado. Consulte a seção Produtos POLARIS deste manual para informar-se sobre os números de peça dos produtos Polaris.

CARREGAMENTO DA BATERIA

As seguintes instruções de carregamento da bateria se aplicam apenas na instalação de uma bateria selada. Leia todas as instruções antes de prosseguir com a instalação da bateria.

A bateria selada já vem cheia de eletrólito e foi selada e *totalmente carregada* na fábrica. *Nunca* solte a faixa de vedação ou adicione qualquer outro fluido nessa bateria.

A coisa mais importante sobre a manutenção de uma bateria selada é mantê-la totalmente carregada. Como a bateria é selada e a faixa de vedação não pode ser removida, você pode usar um voltímetro ou multímetro para medir a tensão CC.

ATENÇÃO

Uma bateria superaquecida pode explodir causando ferimentos graves ou morte. Observe sempre os tempos de carregamento cuidadosamente. Pare de carregar se a bateria ficar muito quente ao toque. Deixe-a esfriar antes de continuar o carregamento.

Para realizar uma recarga, siga todas as instruções cuidadosamente.

MANUTENÇÃO

1. Verifique a tensão da bateria com um voltímetro ou multímetro. Uma bateria totalmente carregada indicará 12,8 V ou mais.
2. Se a tensão for inferior a 12,8 V, recarregue a bateria com 1,2 A ou menos até que a tensão da bateria esteja em 12,8 V ou mais.
3. Ao usar um carregador automático, consulte as instruções do fabricante do carregador para realizar a recarga. Ao usar um carregador de corrente constante, siga as orientações abaixo para realizar a recarga.

Sempre verifique as condições da bateria antes e 1 a 2 horas após o término da carga.

ESTADO DA CARGA	TENSÃO	AÇÃO	TEMPO DE CARGA*
100%	12,8 a 13,0 V	Nenhum, verifique 3 meses após a data de fabricação	Nenhum necessário
75 a 100%	12,5 a 12,8 V	Pode precisar de um pouco de carga; se não for fornecida nenhuma carga, verifique em 3 meses	3 a 6 horas
50 a 75%	12,0 a 12,5 V	Precisa de carga	5 a 11 horas
25 a 50%	11,5 a 12,0 V	Precisa de carga	Pelo menos 13 horas. Verifique o estado da carga.
0 a 25%	11,5 V ou menos	Precisa de carga com um carregador dessulfatador	Pelo menos 20 horas

* (Usando um carregador de corrente constante na amperagem padrão especificada na parte superior da bateria)

LIMPEZA E ARMAZENAMENTO

LAVAGEM DO VEÍCULO

Manter o seu veículo POLARIS limpo não apenas melhorará sua aparência, mas também estenderá a vida útil de vários componentes.

AVISO

A alta pressão da água poderá danificar componentes. A POLARIS recomenda lavar o veículo à mão ou com uma mangueira de jardim usando sabão neutro.

AVISO

Alguns produtos, incluindo repelentes de insetos e produtos químicos, danificam as superfícies plásticas. Não permita que esse tipo de produto entre em contato com seu veículo.

A melhor e mais segura maneira de limpar seu veículo POLARIS é com uma mangueira de jardim e um balde de sabão neutro e água.

1. Use um pano para lavagem do tipo profissional para limpar a parte superior primeiro e as peças inferiores por último.
2. Enxágue com água limpa frequentemente.
3. Seque as superfícies com um pedaço de camurça para evitar manchas de água.

DICAS DE LAVAGEM

- Evite o uso de limpadores ásperos que podem arranhar o acabamento.
- Não use uma lavadora de pressão para limpar o veículo.
- Não use compostos para serviços pesados ou médios no acabamento.
- Use sempre panos limpos e esponjas para limpeza e polimento. Panos e esponjas velhos ou reutilizados podem conter partículas de sujeira que arranharão o acabamento.
- Coloque graxa em todas as graxeiros imediatamente após a lavagem. Deixe o motor funcionar um pouco para que a água que possa ter entrado no motor ou no sistema de escape evapore.

Se for usado um sistema de água extremamente pressurizada para a limpeza (não recomendado), tenha extremo cuidado. A água pode danificar os componentes e remover a tinta e as etiquetas. Evite direcionar o jato de água diretamente nos seguintes itens:

- | | |
|---|--|
| • Rolamentos das rodas | • Painéis do chassi e da cabine |
| • Radiador | • Etiquetas e adesivos |
| • Vedações da transmissão | • Fiação e componentes elétricos |
| • Freios | • Componentes da entrada de ar |
| • Vedações das portas (se estiver equipado) | • Vedações das janelas (se estiver equipado) |

Se uma etiqueta gráfica ou informativa ficar ilegível ou se descolar, entre em contato com o revendedor POLARIS ou com outra pessoa qualificada para adquirir uma substituta. As etiquetas de segurança de substituição são fornecidas pela POLARIS sem nenhum custo extra.

DICAS DE ARMAZENAMENTO

AVISO

Ligar o motor durante o período de armazenamento prejudicará o filme protetor criado pela névoa e poderão ocorrer danos. Nunca ligue o motor durante o período de armazenamento.

LIMPE A PARTE EXTERNA

Faça qualquer reparo necessário e limpe o veículo conforme recomendado.

ESTABILIZE O COMBUSTÍVEL

1. Encha o tanque de combustível.
2. Acrescente o produto para tratamento de combustível Carbon Clean POLARIS ou o estabilizador de combustível POLARIS ou produtos equivalentes. Siga as instruções da embalagem para informar-se sobre a quantidade recomendada. O Carbon Clean remove a água do sistema de combustível, estabiliza o combustível e remove os depósitos de carbono dos pistões, anéis, válvulas e sistemas de escape.
3. Deixe que o motor funcione por 15 a 20 minutos para que o estabilizador se disperse em todo o sistema de fornecimento de combustível.

ÓLEO E FILTRO

Troque o óleo e filtro. Consulte a seção Óleo do motor.

FILTRO DE AR/CAIXA DO FILTRO DE AR

Substitua o filtro de ar. Consulte o capítulo Manutenção. Limpe a caixa do filtro de ar.

NÍVEIS DOS FLUIDOS

Inspecione os níveis dos fluidos. Adicione ou troque os fluidos conforme recomendado no Programa de manutenção da POLARIS.

- Fluido de acionamento de demanda (caixa de câmbio dianteira)
- Fluido da caixa de câmbio traseira (se estiver equipado)
- Fluido da transmissão
- Fluido de freio (troque a cada dois anos e sempre que o fluido ficar escurecido ou contaminado)
- Líquido de arrefecimento (teste a qualidade/abasteça)

INSPECIONE E LUBRIFIQUE

Inspecione todos os cabos e lubrifique todas as áreas do veículo conforme recomendado no Programa de manutenção da POLARIS.

MANUTENÇÃO

LUBRIFICAÇÃO EM NÉVOA DO MOTOR

1. Trate o sistema de combustível com Carbon Clean POLARIS ou outro tratamento de combustível equivalente. Siga as instruções da embalagem. Ligue o motor. Deixe que ele funcione em marcha lenta por alguns minutos de modo que o Carbon Clean alcance os injetores. Desligue o motor.
2. Remova as velas de ignição e acrescente 29,5 a 44 cm³ (1 a 1,5 onças) de óleo de motor. Para acessar os furos das velas, use uma seção de mangueira de 6 mm (1/4 pol.) transparente e uma pequena garrafa plástica abastecida com a quantidade de óleo pré-medida. *Faça essa operação cuidadosamente! Se você errar os furos das velas, o óleo pode drenar das cavidades das velas de ignição e entrar nos furos da parte dianteira do cabeçote do cilindro que parecerá apresentar vazamento de óleo.*
3. Reinstale as velas de ignição. Aperte conforme o torque especificado.
4. Aplique graxa dielétrica na parte interna de cada cachimbo da vela de ignição. *Não reinstale o cachimbo na vela nessa etapa.*
5. Vire o motor várias vezes. O óleo será forçado a entrar e passar em volta dos anéis de pistão e canaletas de anel, cobrindo o cilindro com um filme protetor de óleo novo.
6. Reinstale os cachimbos das velas de ignição.
7. Se o aditivo de sistema de combustível POLARIS não for usado, o tanque de combustível, as linhas de combustível e os injetores deve ser totalmente drenados de gasolina.

MANUTENÇÃO DA BATERIA

Consulte a página 137 e a página 137 para informar-se sobre os procedimentos de armazenamento e carregamento.

ÁREA DE ARMAZENAMENTO/CAPAS

Certifique-se de que a área de armazenamento esteja bem ventilada. Cubra o veículo com uma capa POLARIS original. Não use materiais plásticos ou revestidos. Eles não permitem ventilação suficiente para impedir a condensação e podem promover corrosão e oxidação.

REMOÇÃO DO ARMAZENAMENTO

 ATENÇÃO

O escape do motor contém monóxido de carbono, que é venenoso e que pode causar perda de consciência ou morte. Nunca faça o motor funcionar em uma área fechada.

1. Verifique o nível do eletrólito da bateria e carregue a bateria se necessário. Instale-a no veículo. Certifique-se de que a mangueira de ventilação da bateria passe corretamente e que não esteja pressionada ou obstruída de alguma maneira.
2. Certifique-se de que as velas de ignição estejam firmes.
3. Encha o tanque de combustível.
4. Verifique todos os pontos indicados na seção Inspeção diária pré-condução. *O aperto dos parafusos, porcas e outros fixadores deve ser verificado por um revendedor autorizado ou outra oficina de serviços qualificada.*
5. Lubrifique nos intervalos indicados no Programa de manutenção da POLARIS.

CARREGAMENTO E DESCARREGAMENTO

A distribuição do peso da carga colocada no reboque é importante e afeta o comportamento do veículo na estrada. Certifique-se de que o peso da carga seja distribuído corretamente e o reboque não esteja pesado na traseira, na dianteira ou lateralmente.

Sempre use um assistente caso não se sinta seguro ao carregar o veículo sozinho. Um calço de roda ou um marcador também pode ser usado como indicação da proximidade da dianteira do reboque ao estacionar o veículo.

ATENÇÃO

Ao carregar ou descarregar um veículo em um reboque, use sempre os equipamentos de segurança apropriados, inclusive um capacete aprovado.

LIMITE MÍNIMO DE CARGA DE TRABALHO

ATENÇÃO

Sempre fixe a carga corretamente. A fixação incorreta pode causar ferimentos graves ou morte.

Dispositivos de fixação, como correias de amarração, são fabricados para suportar uma carga que pode ser aplicada durante serviço normal. Isso é conhecido como Limite de carga de trabalho (WLL).

TIPO DO VEÍCULO	WLL MÍNIMO DE FIXAÇÃO
Todos os veículos	1.497 kg

TRANSPORTE DO VEÍCULO

Siga esses procedimentos ao transportar o veículo.

AVISO

Não reboque seu veículo atrás de um carro ou outro veículo, apenas sobre um reboque.

1. Carregue corretamente o veículo no reboque ou veículo de reboque.
2. Acione os freios.
3. Coloque a transmissão em ESTACIONAMENTO. Desligue o motor.
4. Solte lentamente o pedal do freio e certifique-se de que a transmissão esteja em ESTACIONAMENTO antes de sair do veículo.
5. Remova a chave para evitar sua perda durante o transporte.
6. Certifique-se de que todos os assentos estejam encaixados corretamente e não estejam soltos.
7. Fixe a tampa de combustível e as portas (se estiver equipado).

ATENÇÃO

A carga e outras peças soltas do veículo podem cair para fora durante o transporte do veículo. Fixe ou remova toda a carga e verifique se há peças soltas na unidade antes do transporte.

ATENÇÃO

Não ultrapasse a capacidade de reboque do veículo de reboque ou do reboque ao transportar. Consulte as especificações do veículo de reboque e do reboque.

ATENÇÃO

Se transportar o veículo em um reboque não fechado, o veículo deverá FICAR VOLTADO PARA A FRENTE ou o teto deverá ser removido. A não observância poderá permitir que o fluxo de ar, as vibrações ou outros fatores separem o teto do veículo e causem um acidente, o que resultará em ferimentos graves ou morte.

MANUTENÇÃO

8. Usando correias de amarração com Limite de carga de trabalho (WLL) adequado, fixe o veículo no reboque nos pontos de fixação designados (dianteira e traseira). As correias devem ser fixadas de maneira que proporcionem suporte nas direções vertical e lateral. Certifique-se de que sejam ajustadas com tesão suficiente para comprimir a suspensão e impedir o movimento do veículo durante o transporte. Não permita que as correias fixadas toquem qualquer outra parte do reboque ou da carga.

 CUIDADO

Sempre use os pontos de fixação fornecidos. A não utilização dos pontos de fixação do veículo fornecidos poderá levar à falha prematura de componentes e/ou desgaste excessivo das correias de amarração.

 ATENÇÃO

Sempre fixe o veículo com pelo menos quatro correias ao transportá-lo sobre um reboque. Use duas correias na dianteira e duas na traseira.

 ATENÇÃO

Nunca use correntes para fixar o veículo.

 ATENÇÃO

Não coloque as correias sobre quaisquer bordas pontiagudas. As bordas pontiagudas podem danificar as correias durante o transporte.

9. Inspeção periodicamente o veículo e o reboque durante o transporte. Ajuste a carga e as correias conforme a necessidade para garantir que a carga não se desloque ou caia do reboque ou do veículo de reboque.

LOCALIZAÇÃO DOS PONTOS DE FIXAÇÃO

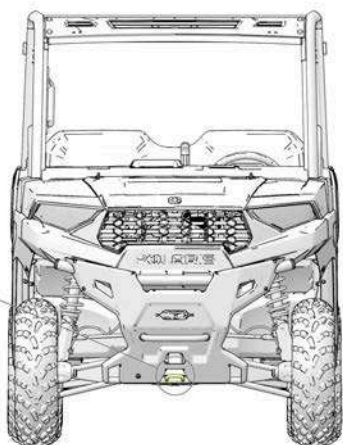
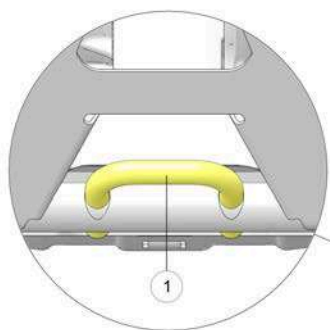

① Ponto de fixação dianteiro

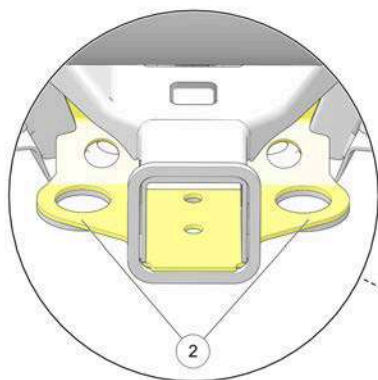

② Pontos de fixação traseiros

ESPECIFICAÇÕES

RANGER SP 570

Capacidade máxima de peso (inclui o peso do operador, do passageiro, da carga e dos acessórios)	Modelos Standard: 454 kg (1.000 lb) Modelos Premium: 420 kg (925 lb) Modelos NorthStar: 318 kg (700 lb)
Peso seco	Modelos Standard: 525 kg (1.158 lb) Modelos Premium: 565 kg (1.245 lb) Modelos NorthStar: 681 kg (1.502 lb)
Teste GVW – Sistema de proteção contra capotamento (ROPS)	1.023 kg (2.255 lb) de acordo com a OSHA® 29 CFR 1928.53
Capacidade de combustível	36 L (9,5 gal. EUA)
Capacidade de óleo do motor	1,9 L (2 quartos) com filtro
Capacidade de líquido de arrefecimento	4,75 L (5 quartos)
Comprimento geral	290 cm (108 pol.)
Largura geral	Modelos Standard/Premium: 142,2 cm (56 pol.) Modelos Northstar: 147,3 cm (58 pol.)
Altura geral	188 cm (74 pol.)
Distância entre os eixos	202 cm (73 pol.)
Dimensões do compartimento de carga (internas)	84,5 x 123,7 x 31,2 cm (33,3 x 48,7 x 12,3 pol.)
Distância até o solo	27,9 cm (11 pol.) Modelos NorthStar: 26,7 cm (10,5 pol.)
Raio de giro mínimo	386,7 cm (152 pol.)
Capacidade de reboque	680 kg (1.500 lb)
Capacidade da barra do engate	68 kg (150 lb)

ESPECIFICAÇÕES

Carga máx. do compartimento de carga	226 kg (500 lb)
Motor	Comando duplo no cabeçote, um cilindro com 4 válvulas, 4 tempos.
Cilindrada	567 cm ³
Diâmetro interno x curso (mm)	99 x 73,6 mm
Saída do alternador	660 W a 3.000 rpm
Taxa de compressão	10:1
Sistema de partida	Elétrico
Sistema de combustível	Injeção eletrônica de combustível
Sincronização da ignição	Controlada pela ECU 32° +/- 2° a 5.000 rpm
Vela de ignição	NGK® MR7F/0,7-0,8 mm (0,031 pol.)
Sistema de lubrificação	Reservatório úmido
Arrefecimento	Líquido
Suspensão dianteira	Suspensão MacPherson Ride® com curso de 22,9 cm (9 pol.)
Suspensão traseira	Braço A duplo, IRS com curso de 25,4 cm (10 pol.)
Tamanho do corpo do acelerador	42 mm
Sistema de ignição	CDI digital
Tipo de sistema de condução	PVT
Tipo de câmbio	Monocomando (H/L/N/R/P)
Redução de marcha – baixa	28,84:1
Redução de marcha – ré	25,82:1
Redução de marcha – alta	13,57:1

ESPECIFICAÇÕES

Relação de transmissão – Dianteiro	3,818:1
Tamanho dos pneus – dianteiros	25 x 8 x 12
Tamanho dos pneus – traseiros	25 x 10 x 12
Pressão dos pneus – dianteiros	69 kPa (10 psi)
Pressão dos pneus – traseiros	69 kPa (10 psi)
Freios, dianteiros/traseiros	Acionado por pedal, disco hidráulico nas quatro rodas
Faróis	Modelos padrão: 2 feixes simples, 55 W, quartzo/halogênio Modelos Premium/NorthStar: LED
Luzes traseiras	LED
Luz de freio	LED

RANGER CREW SP 570

Capacidade máxima de peso (inclui o peso do operador, do passageiro, da carga e dos acessórios)	Modelos padrão: 510 kg (1.225 lb) Modelos Premium: 499 kg (1.100 lb) Modelos NorthStar: 340 kg (750 lb)
Peso seco	Modelos padrão: 640 kg (1.411 lb) Modelos Premium: 703 kg (1.550 lb) Modelos NorthStar: 861 kg (1.900 lb)
Teste GVW – Sistema de proteção contra capotamento (ROPS)	1.224,7 kg (2.700 lb) de acordo com a OSHA® 29 CFR 1928.53
Capacidade de combustível	36 L (9,5 gal. EUA)
Capacidade de óleo do motor	1,9 L (2 quartos) com filtro
Capacidade de líquido de arrefecimento	4,75 L (5 quartos)

ESPECIFICAÇÕES

Comprimento geral	365,76 cm (144 pol.)
Largura geral	Modelos Standard/Premium: 142,2 cm (56 pol.) Modelos Northstar: 147,3 cm (58 pol.)
Altura geral	188 cm (74 pol.)
Distância entre os eixos	266,7 cm (105 pol.)
Dimensões do compartimento de carga (internas)	84,5 x 123,7 x 31,2 cm (33,3 x 48,7 x 12,3 pol.)
Distância até o solo	Modelos Standard/Premium: 26,7 cm (10,5 pol.) Modelos NorthStar: 26,2 cm (10,3 pol.)
Raio de giro mínimo	497,8 cm (196 pol.)
Capacidade de reboque	680 kg (1.500 lb)
Capacidade da barra do engate	68 kg (150 lb)
Carga máx. do compartimento de carga	226 kg (500 lb)
Motor	Comando duplo no cabeçote, um cilindro com 4 válvulas, 4 tempos.
Cilindrada	567 cm ³ (570)
Diâmetro interno x curso (mm)	99 x 73,6 mm (570)
Saída do alternador	660 W a 3.000 rpm
Taxa de compressão	10,5:1
Sistema de partida	Elétrico
Sistema de combustível	Injeção eletrônica de combustível
Sincronização da ignição	Controlada pela ECU 32° +/- 2° a 5.000 rpm
Vela de ignição	NGK® MR7F/0,7-0,8 mm (0,031 pol.)
Sistema de lubrificação	Reservatório úmido
Arrefecimento	Líquido

ESPECIFICAÇÕES

Suspensão dianteira	Suspensão MacPherson Ride® com curso de 22,9 cm (9 pol.)
Suspensão traseira	Braço A duplo, IRS com curso de 25,4 cm (10 pol.)
Tamanho do corpo do acelerador	42 mm (570)
Sistema de ignição	CDI digital
Tipo de sistema de condução	PVT, eixo independente nas 4 rodas, diferencial blocante
Tipo de câmbio	Monocomando (H/L/N/R/P)
Redução de marcha – baixa	28,84:1
Redução de marcha – ré	25,82:1
Redução de marcha – alta	13,57:1
Relação de transmissão – Dianteiro	3,818:1
Tamanho dos pneus – dianteiros	25 x 8 x 12
Tamanho dos pneus – traseiros	25 x 10 x 12
Pressão dos pneus – dianteiros	110 kPa (16 psi)
Pressão dos pneus – traseiros	110 kPa (16 psi)
Freios, dianteiros/traseiros	Acionado por pedal, disco hidráulico nas quatro rodas
Faróis no capô	Modelos padrão: 2 feixes simples, 55 W, quartzo/halogênio Modelos Premium/NorthStar: LED
Luzes traseiras	LED
Luz de freio	LED

ESPECIFICAÇÕES

TABELA DE EMBREAGEM

CONFIGURAÇÕES DA EMBREAGEM				
ALTITUDE metros (pés)	EMBREAGEM ACIONADORA		EMBREAGEM ACIONADA	
	Peso do câmbio	Mola de embrea- gem	Mola de embrea- gem	Hélice
0 a 1.800 (0 a 6.000)	2 assentos: 1327263 (41-77) CREW: 1327263 (41-77)	2 assentos: 7043789 CREW: 7045855	2 assentos: 7045854 CREW: 7045854	2 assentos: 1336970 CREW: 1336970
1.800 a 3.700 (6.000 a 12.000)	2 assentos: 1327265 (41-68) CREW:- 1327265 (41-68)	2 assentos: 7043789 CREW: 7045855	2 assentos: 7045854 CREW: 7045854	2 assentos: 1336970 CREW: 1336970

PRODUTOS POLARIS

INFORMAÇÕES DO PRODUTO

NÚMERO DE PEÇA	DESCRIÇÃO
Lubrificante do motor	
2870791	Óleo de nebulização (aerosol de 355 mL/12 onças)
2876244	Óleo 4 tempos PS-4 totalmente sintético 5W-50 (0,95 L/1 quarto)
2876245	Óleo 4 tempos PS-4 totalmente sintético 5W-50 (3,8 L/1 gal. EUA)
2878920	Óleo 4 tempos PS-4 sintético Extreme Duty 10W-50 (0,95 L/1 quarto)
2878919	Óleo 4 tempos PS-4 sintético Extreme Duty 10W-50 (3,8 L/1 gal. EUA)
Lubrificantes da transmissão/caixa de câmbio	
2878068	Fluido da transmissão e lubrificante da caixa de câmbio AGL totalmente sintético (0,95 L/1 quarto)
2878069	Fluido da transmissão e lubrificante da caixa de câmbio AGL totalmente sintético (3,8 L/1 gal. EUA)
2877922	Fluido de acionamento de demanda (0,95 L/1 quarto)
2877923	Fluido de acionamento de demanda (3,8 L/1 gal. EUA)
2870465	Bomba para galão (3,8 L/1 gal. EUA)
Líquido de arrefecimento	
2880514	Premix 50/50 anticongelante (0,95 L/1 quarto)
2880513	Premix 50/50 anticongelante (3,8 L/1 gal. EUA)
Lubrificantes especiais/graxa	
2871312	Kit de pistola de graxa/graxa para todas as estações do ano
2871322	Graxa para todas as estações do ano (cartucho 89 mL/3 onças)
2871423	Graxa para todas as estações do ano (cartucho 414 mL/14 onças)
2876160	Fluido de acionamento angular VTT (0,95 L/1 quarto)
2872276	Fluido de acionamento angular VTT (9,5 L/2,5 gal. EUA)
2871460	Graxa Premium para motor de partida
2871515	Graxa para junta universal (cartucho 89 mL/3 onças)
2871551	Graxa para junta universal (cartucho 414 mL/14 onças)
2871329	Graxa dielétrica (Nyogel®)

PRODUTOS POLARIS

NÚMERO DE PEÇA	DESCRIÇÃO
Aditivos/diversos	
2871326	Carbon Clean
2870652	Estabilizador de combustível
2872189	Fluido de freio DOT 4
2871956	Veda-rosca Loctite® 565
2830438	Carregador BatteryMINDer® 2012 AGM de 2 A
5253552	Suporte para cinta da bateria Polaris para bateria de 45 Ah
4015591	Bateria Polaris de 30 Ah
2521372	Filtro de ar Polaris

SOLUÇÃO DE PROBLEMAS

QUEIMA/DESGASTE DA CORREIA DE TRANSMISSÃO

CAUSA POSSÍVEL	SOLUÇÃO
Dirigir sobre uma pickup ou reboque alto em faixa elevada	Reduza a faixa durante o carregamento.
Começar a subir uma ladeira íngreme	Use faixa baixa. Consulte as advertências na seção Segurança.
Conduzir em baixa rotação ou velocidade em relação ao solo (5 a 11 km/h [3 a 7 mi/h])	Dirija a uma velocidade superior ou usar faixa baixa mais frequentemente.
Aquecimento insuficiente em baixas temperaturas ambientes	Aqueça o motor por pelo menos 5 minutos. Com a transmissão em neutro, avance o acelerador cerca de 1/8 do curso em golpes curtos de 5 a 7 vezes. A correia ficará mais flexível e evitará a queima da correia.
Use o acionamento lento/fácil da embreagem	Use o acelerador de forma rápida e eficiente.
Rebocar/empurrar cargas pesadas em baixa rotação/baixa velocidade em relação ao solo	Use apenas a faixa baixa.
Arado/uso de acessórios	Use apenas a faixa baixa.
Atolado em lama ou neve	Mude a transmissão para a faixa baixa e, com cuidado, use o acelerador de modo rápido e agressivo para acionar a embreagem. ATENÇÃO: A aceleração excessiva pode causar perda de controle e capotamento do veículo.
Subir em objetos grandes a partir da posição em repouso	Mude a transmissão para a faixa baixa e, com cuidado, use o acelerador de modo rápido e agressivo para acionar a embreagem. ATENÇÃO: A aceleração excessiva pode causar perda de controle e capotamento do veículo.
Deslizamento da correia devido à entrada de água ou neve no sistema PVT	Seque a PVT (consulte a seção Secagem do sistema PVT para obter detalhes). Evite que a água entre no duto de entrada da PVT. Consulte Pré-filtros de admissão para obter mais informações. Verifique se há danos nas vedações da embreagem se ocorrerem vazamentos repetidos.
Defeito da embreagem	Seu revendedor pode ajudá-lo.
Baixo desempenho do motor	Verifique se há velas sujas ou materiais estranhos no tanque de gasolina ou nas linhas de combustível. Seu revendedor POLARIS pode ajudá-lo.

SOLUÇÃO DE PROBLEMAS

CAUSA POSSÍVEL	SOLUÇÃO
Deslizamento devido à falha em aquecer a correia	Sempre aqueça a correia conduzindo abaixo de 48 km/h (30 mi/h) por 1,6 km (1 milha). Aqueça por 8 km (5 milhas) ou mais quando a temperatura estiver abaixo do congelamento.
Correia errada ou ausente	Instale a correia recomendada.
Amaciamento inadequado	Sempre faça o amaciamento de uma correia e/ou embreagem nova.

O MOTOR NÃO GIRA

CAUSA POSSÍVEL	SOLUÇÃO
Baixa tensão da bateria	Recarregue a bateria.
Conexões soltas na bateria	Verifique todas as conexões e aperte.
Conexões soltas no solenoide	Verifique todas as conexões e aperte.
Conexões soltas na caixa de controle eletrônico	Inspeccione, limpe e reinstale os conectores.

O MOTOR GIRA, MAS NÃO PEGA

CAUSA POSSÍVEL	SOLUÇÃO
Falta de combustível	Reabasteça.
Há água presente no combustível	Drene o sistema de combustível e reabasteça.
Combustível velho ou não recomendado	Substitua por combustível novo recomendado.
Vela de ignição suja ou com defeito	Inspeccione a vela e troque-a se necessário.
Falta de centelha na vela de ignição	Inspeccione a vela e troque-a se necessário.
Água ou combustível no cárter	Seu revendedor autorizado pode ajudá-lo.
Baixa tensão da bateria	Carregue a bateria com 12,8 VCC.
Falha mecânica	Seu revendedor autorizado pode ajudá-lo.

O MOTOR APRESENTA DETONAÇÃO

CAUSA POSSÍVEL	SOLUÇÃO
Centelha fraca na vela de ignição	Inspeccione, limpe e/ou troque as velas de ignição.
Grau térmico ou folga incorreta da vela de ignição	Ajuste a folga de acordo com as especificações ou substitua as velas.
Combustível velho ou não recomendado	Substitua por combustível novo recomendado.
Cabos de vela de ignição instalados incorretamente	Seu revendedor autorizado pode ajudá-lo.
Falha mecânica	Seu revendedor autorizado pode ajudá-lo.
Conexões soltas na ignição	Verifique todas as conexões e aperte.
Há água presente no combustível	Substitua por combustível novo recomendado.

O MOTOR ESTALA OU BATE

CAUSA POSSÍVEL	SOLUÇÃO
Baixa qualidade ou baixa octanagem do combustível	Substitua pelo combustível recomendado.
Grau térmico ou folga incorreta da vela de ignição	Ajuste a folga de acordo com as especificações ou substitua as velas.

O MOTOR FUNCIONA DE MODO IRREGULAR, MORRE OU FALHA

CAUSA POSSÍVEL	SOLUÇÃO
Vela de ignição suja ou com defeito	Inspeccione, limpe e/ou troque as velas de ignição.
Cabos de vela de ignição com defeito ou desgastados	Consulte seu revendedor POLARIS
Grau térmico ou folga incorreta da vela de ignição	Ajuste a folga de acordo com as especificações ou substitua as velas.
Conexões soltas na ignição	Verifique todas as conexões e aperte.
Há água presente no combustível	Substitua por combustível novo.
Baixa tensão da bateria	Recarregue a bateria com 12,8 VCC.
Linha do respiro do tanque de combustível dobrada ou entupida	Inspeccione e substitua.
Combustível incorreto	Substitua pelo combustível recomendado.
Filtro de ar entupido	Inspeccione e limpe ou substitua.
Baixa pressão do combustível	Consulte seu revendedor POLARIS
Outra falha mecânica	Consulte seu revendedor POLARIS
Possível causa de mistura pobre de combustível	Solução
Pouco combustível ou combustível contaminado	Acrescente ou troque o combustível, limpe o sistema de combustível.
Combustível de baixa octanagem	Substitua pelo combustível recomendado.
Filtro de combustível entupido	Consulte seu revendedor POLARIS
Possível causa de mistura rica de combustível	Solução
O combustível tem octanagem muito alta	Troque por um combustível de baixa octanagem

O MOTOR PARA OU PERDE POTÊNCIA

CAUSA POSSÍVEL	SOLUÇÃO
Falta de combustível	Reabasteça.
Linha do respiro de combustível dobrada ou entupida	Inspeccione e substitua.
Há água presente no combustível	Substitua por combustível novo.
Vela de ignição suja ou com defeito	Inspeccione, limpe e/ou troque as velas de ignição.
Cabos de vela de ignição com defeito ou desgastados	Seu revendedor autorizado pode ajudá-lo.
Grau térmico ou folga incorreta da vela de ignição	Ajuste a folga de acordo com as especificações ou substitua as velas.
Conexões soltas na ignição	Verifique todas as conexões e aperte.
Baixa tensão da bateria	Recarregue a bateria.
Combustível incorreto	Substitua por combustível novo recomendado.
Filtro de ar entupido	Inspeccione e limpe ou substitua.
Pré-filtro de ar de admissão entupido	Inspeccione e limpe (com água e sabão) ou substitua.
Outra falha mecânica	Seu revendedor autorizado pode ajudá-lo.
Motor superaquecido	Limpe a tela e o núcleo do radiador, limpe a parte externa do motor e verifique o nível do líquido de arrefecimento. Seu revendedor pode ajudá-lo.

GARANTIA

GARANTIA LIMITADA

A POLARIS Industries Inc., 2100 Highway 55, Medina, MN 55340 EUA (POLARIS) dá uma GARANTIA LIMITADA DE UM ANO sobre todos os componentes do seu veículo POLARIS contra defeitos de material ou mão de obra. As leis e os regulamentos de sua jurisdição podem oferecer proteção extra. A POLARIS garante ainda que o supressor de centelhas neste produto atende aos requisitos de eficiência da norma USFS 5100-1C por pelo menos 1.000 horas quando submetido ao uso normal e quando a manutenção e a instalação estiverem de acordo com as recomendações da POLARIS.

Esta garantia cobre os custos de peças e mão de obra para o reparo ou substituição da peças com defeito e tem início na data da compra, realizada pelo comprador original da revenda. A duração dessa garantia pode variar conforme a região internacional com base nas leis e regulamentos locais.

REGISTRO

No momento da venda, o formulário de Registro de garantia deve ser preenchido pelo seu revendedor e enviado para a POLARIS em dez dias após a compra. Ao receber esse formulário, a POLARIS fará o registro da garantia. Não será enviada nenhuma verificação do registro ao comprador pois a cópia do formulário do registro de garantia será sua comprovação da cobertura da garantia. Se você não assinou o registro original e recebeu a cópia do cliente, entre em contato com seu revendedor imediatamente. A regulagem e a preparação inicial do revendedor é muito importante para garantir que seu veículo funcione sem problemas.

COBERTURA E EXCLUSÕES DA GARANTIA

LIMITAÇÕES DAS GARANTIAS E SOLUÇÕES

Essa garantia limitada da POLARIS exclui quaisquer falhas que não sejam causadas por um defeito no material ou mão de obra. **ESTA GARANTIA NÃO COBRE REIVINDICAÇÕES DE DEFEITOS DE PROJETO.** Esta garantia também não cobre força maior, danos acidentais, desgaste normal, abuso ou manuseio inadequado. Esta garantia também não cobre danos a nenhum veículo, componente ou peça que tenha sido modificada estruturalmente ou eletricamente alterada, negligenciada, mantida ou usada inadequadamente para corridas, competições ou fins diferentes para os quais foi projetado.

Esta garantia exclui os danos ou falhas que resultam da lubrificação inadequada; imperfeições na superfície causadas por tensões, calor, frio ou contaminação externos, abuso ou erro do condutor; alinhamento, tensão ou ajuste inadequado do componente; entrada/contaminação de neve, água, sujeira ou outras substâncias estranhas; manutenção inadequada; componentes modificados; uso de componentes de reposição, acessórios ou acoplamentos não aprovados; uso da calibragem ou do software inadequado; reparos não autorizados; ou reparos feitos após a expiração do período de garantia ou por centrais de reparo não autorizadas.

Esta garantia exclui a redução esperada na autonomia ou na capacidade que a bateria de alta tensão pode experimentar como resultado do tempo e do uso. No entanto, uma bateria de alta tensão que apresente uma redução de capacidade superior a 20% da capacidade nominal divulgada será coberta pela garantia limitada. A redução deverá ser verificada por um revendedor autorizado, verificando os dados de registro do sistema de gerenciamento da bateria (BMS).

Esta garantia exclui baterias de alta tensão irrecuperáveis. É responsabilidade do proprietário garantir que o estado de carga (SoC) da bateria de alta tensão seja mantido corretamente e nunca se esgote totalmente. Se a carga da bateria de alta tensão ficar totalmente esgotada, ela poderá deixar de funcionar permanentemente (também reconhecida como irrecuperável)

Esta garantia exclui danos ou falhas causadas por abuso, acidente, incêndio ou qualquer outra causa que não seja falha de material ou mão de obra e não fornece cobertura para componentes consumíveis, itens de desgaste gerais ou qualquer peça exposta a superfícies de atrito, tensões, condições e/ou combinações ambientais para as quais não foi projetado nem se destina, incluindo mas sem se limitar aos seguintes itens:

- Rodas e pneus
- Componentes da suspensão
- Componentes do freio
- Componentes dos assentos
- Componentes da direção
- Bateria de 12 V
- Lâmpadas do farol selado/lâmpadas de luz
- Lubrificantes
- Superfícies acabadas e não acabadas
- Buchas
- Fluidos e componentes hidráulicos
- Fusíveis/disjuntores
- Componentes eletrônicos
- Vedantes
- Líquidos de arrefecimento
- Rolamentos

LUBRIFICANTES E FLUIDOS

1. A mistura de marcas ou o uso de um óleo não recomendado pode danificar o motor. Recomendamos o uso do óleo de motor POLARIS.
2. As falhas ou danos que resultem do uso não recomendado de lubrificantes ou fluidos não são cobertos por essa garantia.

Esta garantia não fornece cobertura para custos ou perdas pessoais, incluindo quilometragem, custos de transporte, hotéis, refeições, taxas de envio ou manuseio, coleta ou entrega do produto, aluguéis de substituição, perda do uso do produto, perda de lucros ou perda de férias ou tempo particular.

A SOLUÇÃO EXCLUSIVA PARA A VIOLAÇÃO DESSA GARANTIA SERÁ, A CRITÉRIO EXCLUSIVO DA POLARIS, O REPARO OU A SUBSTITUIÇÃO DE QUALQUER MATERIAL, COMPONENTE OU PRODUTO COM DEFEITO. AS SOLUÇÕES DEFINIDAS NESTA GARANTIA SÃO AS ÚNICAS SOLUÇÕES DISPONÍVEIS A QUALQUER PESSOA PELA VIOLAÇÃO DESTA GARANTIA. A POLARIS NÃO TERÁ NENHUMA RESPONSABILIDADE EM RELAÇÃO A QUALQUER PESSOA, POR DANOS INCIDENTAIS, CONSEQUENCIAIS OU ESPECIAIS DE NENHUMA NATUREZA, QUER ELES SURJAM DEVIDO A UMA GARANTIA EXPRESSA OU IMPLÍCITA OU QUALQUER OUTRO CONTRATO, NEGLIGÊNCIA OU PREJUÍZO OU DE OUTRA FORMA. ESSA EXCLUSÃO DE DANOS CONSEQUENCIAIS, INCIDENTAIS E ESPECIAIS É INDEPENDENTE E DEVE CONTINUAR EM VIGOR MESMO MEDIANTE A DESCOBERTA DE QUE A SOLUÇÃO EXCLUSIVA NÃO CUMPRIU O SEU PROPÓSITO ESSENCIAL.

GARANTIA

A GARANTIA IMPLÍCITA OU A ADEQUAÇÃO A UM FIM PARTICULAR ESTÁ EXCLUÍDA DESTA GARANTIA LIMITADA. TODAS AS OUTRAS GARANTIAS IMPLÍCITAS (INCLUINDO MAS NÃO SE LIMITANDO À GARANTIA IMPLÍCITA DE COMERCIALIZIDADE) SÃO LIMITADAS NA DURAÇÃO AO PERÍODO DE GARANTIA DE SEIS MESES MENCIONADO ANTERIORMENTE. A POLARIS SE ISENTA DA RESPONSABILIDADE DE TODAS AS GARANTIAS EXPRESSAS NÃO INDICADAS NESSA GARANTIA. ALGUNS ESTADOS NÃO PERMITEM A EXCLUSÃO OU A LIMITAÇÃO DE DANOS INCIDENTAIS OU CONSEQUENCIAIS NEM PERMITEM LIMITAÇÕES NA DURAÇÃO DAS GARANTIAS IMPLÍCITAS, PORTANTO AS LIMITAÇÕES MENCIONADAS ANTERIORMENTE PODEM NÃO SE APLICAR A VOCÊ CASO SEJAM INCONSISTENTES COM A LEI ESTADUAL EM VIGOR.

COMO OBTER SERVIÇOS DE GARANTIA

Se o seu veículo precisar de serviços de garantia, você deve levá-lo a um revendedor de serviços POLARIS. Ao solicitar serviços de garantia, é necessário apresentar sua cópia do formulário de Registro de garantia ao revendedor. (O CUSTO DE TRANSPORTE DE IDA E VOLTA DO REVENDEDOR É SUA RESPONSABILIDADE). A POLARIS sugere que você use o seu revendedor original; entretanto, você pode usar qualquer revendedor de serviços POLARIS para realizar os serviços de garantia.

NO PAÍS EM QUE SEU PRODUTO FOI COMPRADO:

Você é responsável por apresentar seu veículo a um revendedor Polaris assim que um problema aparecer. Os reparos em garantia deverão ser completados em um período de tempo razoável, não superior a 30 dias. Entretanto, qualquer dano causado ao produto por você ou por um terceiro não autorizado pode anular esta garantia. Os reparos de boletins de serviço ou garantia devem ser realizados por um revendedor autorizado POLARIS ou outra pessoa qualificada e autorizada pela POLARIS.

FORA DO PAÍS EM QUE SEU PRODUTO FOI COMPRADO:

Se estiver viajando temporariamente para fora do país em que o seu produto foi comprado, deverá levá-lo a um revendedor autorizado POLARIS ou outra pessoa qualificada e autorizada pela POLARIS. É necessário mostrar uma identificação com foto ao revendedor do país do local autorizado do revendedor como comprovante de residência. Após a verificação de residência, o revendedor de serviços estará autorizado a executar o reparo de garantia.

SE VOCÊ SE MUDAR:

Se você se mudar para outro país, não deixe de entrar em contato com a assistência ao cliente POLARIS e com o órgão de alfândega do país de destino antes de se mudar. As regras de importação do produto podem variar consideravelmente conforme o país. Pode ser necessário apresentar a documentação de sua mudança para a POLARIS para continuar com sua cobertura de garantia. Também pode ser necessário obter a documentação da POLARIS para registrar seu produto em seu novo país. Recomendamos que você registre seu produto em um revendedor autorizado POLARIS imediatamente após sua mudança.

SE VOCÊ COMPRAR DE UM PARTICULAR:

Se você comprar um produto POLARIS de um particular, para ser mantido e usado fora do país em que o produto foi comprado originalmente, toda a cobertura da garantia será negada. Entretanto, recomendamos que você registre imediatamente seu produto no revendedor POLARIS autorizado local para receber informações sobre segurança e notificações sobre seu produto.

GARANTIA

PRODUTOS EXPORTADOS

EXCETO QUANDO ESPECIFICAMENTE EXIGIDO POR LEI, NÃO HÁ NENHUMA COBERTURA DE BOLETIM DE SERVIÇO OU GARANTIA SOBRE ESSE PRODUTO SE ELE FOR VENDIDO FORA DO PAÍS DO REVENDEDOR QUE EFETUOU A VENDA

LOCALIZAÇÃO AUTORIZADA Esta política não se aplica aos produtos que receberam autorização para exportação da POLARIS. Os revendedores não podem conceder autorização para exportação. Você deve consultar um revendedor autorizado para determinar a cobertura de serviços ou de garantia do produto caso tenha alguma dúvida. Esta política não se aplica aos produtos registrados a funcionários públicos ou militares em missões fora do país do local autorizado do revendedor que efetuou a venda. Esta política não se aplica aos boletins de segurança

AVISO

Se o veículo estiver equipado com para-brisas, remova o para-brisas ou incline-o para cima. Remova quaisquer ferragens presas à coluna frontal direita do Sistema de proteção contra capotamento (ROPS).

NOTIFICAÇÃO

Se o seu produto for registrado fora do país em que foi comprado e você não tiver seguido o procedimento definido anteriormente, seu produto não terá mais direito à cobertura de boletins de serviço ou garantia de qualquer espécie, a não ser os recalls de segurança. Os produtos registrados para funcionários públicos ou militares em missão fora do país em que o produto foi comprado, continuarão sendo cobertos pela garantia limitada.

Converse com seu revendedor para solucionar qualquer problema em relação à garantia. Contatos de revendedores podem ser encontrados no seguinte site, se necessário:

www.polaris.com/en-us/contact

Caso seu revendedor precise de qualquer assistência adicional, ele entrará em contato com a pessoa adequada da POLARIS.

Esta garantia lhe dá direitos legais específicos e você pode ter também outros direitos que variam conforme o estado ou em países diferentes. Se qualquer um dos termos acima for anulado devido a leis federais, estaduais, locais, todos os outros termos da garantia permanecerão em vigor.

Se tiver alguma dúvida, ligue para a Owner Connections da POLARIS:

Estados Unidos e Canadá: 1-800-POLARIS (1-800-765-2747)

Francês: 1-800-268-6334

Para comunicar um defeito de segurança à Transport Canada, você pode preencher um formulário de reclamação de defeito on-line em seu site:

inglês: <http://www.tc.gc.ca/recalls>

francês: <http://www.tc.gc.ca/rappels>

Ou entre em contato com sua Divisão de Investigações e Recalls de Defeitos, ligando gratuitamente para 1-800-333-0510 (Canadá) ou +1 819-420-4300 (área de Ottawa-Gatineau/internacional).

GARANTIA LIMITADA DE EMISSÕES DA EPA NOS EUA

Essa garantia limitada de emissões é um acréscimo à garantia limitada padrão da POLARIS para o seu veículo. A POLARIS Industries Inc., garante que no momento da primeira compra, esse veículo certificado quando a emissões foi projetado, fabricado e equipado de modo a estar em conformidade com os regulamentos aplicáveis de emissões da Agência de proteção ambiental dos EUA. A POLARIS garante que o veículo está livre de defeitos de material e mão de obra que possam fazer com que ele deixe de atender esses regulamentos.

O período de garantia para veículos fora de estrada com certificação de emissões de 100 cm³ ou mais começa na data da compra efetuada pelo comprador original e continuará por um período de 500 horas de operação do motor, 5.000 km (3.100 milhas) de percurso do veículo ou 30 meses calendário a partir da data da compra, o que o que ocorrer primeiro. O período de garantia para veículos para todo tipo de terreno com certificação de emissões inferiores a 100 cm³ começa na data da compra efetuada pelo comprador original e continuará por um período de 250 horas de operação do motor, 2.500 km (1.550 milhas) de percurso do veículo ou 30 meses calendário a partir da data da compra, o que o que ocorrer primeiro. Esse período de garantia de emissões EPA se estende por pelo menos o mesmo prazo da garantia padrão de fábrica que a Polaris fornece para o veículo como um todo. O período de garantia de emissões EPA não se estende mais se você comprar cobertura de garantia adicional na forma de um contrato de serviços ou outra extensão paga da garantia, mas as partes relacionadas a emissões podem ser cobertas, sujeitas aos termos de qualquer contrato de serviço desse tipo pago ou extensão paga de garantia

Essa garantia limitada de emissões cobre os componentes cuja falha aumente as emissões regulamentadas do veículo e cobre os componentes dos sistemas cujo único objetivo é controlar as emissões. O reparo ou substituição de outros componentes não cobertos por esta garantia é de responsabilidade do proprietário do veículo. Essa garantia limitada de emissões não cobre os componentes cuja falha não aumente as emissões regulamentadas do veículo.

Para emissões de escape, componentes relacionados com as emissões incluem qualquer peça do motor relacionada com os seguintes sistemas:

GARANTIA

- Sistema de indução de ar
- Sistema de combustível
- Sistema de ignição
- Sistemas de recirculação do gás de escape

As peças a seguir também são consideradas como componentes relacionados com emissões do escape:

- Dispositivos pós-tratamento
- Válvulas de ventilação do cárter
- Sensores
- Unidades de controle eletrônico

As peças a seguir são consideradas componentes relacionados às emissões evaporativas:

- Tanque de combustível
- Tampa do tanque de combustível
- Linha de combustível
- Conexões da linha de combustível
- Abraçadeiras*
- Válvulas de alívio de pressão*
- Válvulas de controle*
- Solenoides de controle*
- Controles eletrônicos*
- Diafragmas de controle de vácuo*
- Cabos de controle*
- Articulações de controle*
- Válvulas de purga
- Mangueiras de vapor
- Separador líquido/vapor
- Cânister de carbono
- Suportes de montagem do cânister
- Conector da porta de purga da injeção eletrônica de combustível

*Conforme relacionado com o sistema de controle de emissões evaporativas.

Os componentes relacionados com emissões também incluem qualquer outra peça cujo único objetivo seja o de reduzir emissões ou cuja falha aumente as emissões sem prejudicar significativamente o desempenho do motor/equipamento. A solução exclusiva para a violação dessa garantia limitada será, a critério exclusivo da POLARIS, o reparo ou a substituição de qualquer material, componente ou produto com defeito. AS SOLUÇÕES DEFINIDAS NESTA GARANTIA LIMITADA SÃO AS ÚNICAS SOLUÇÕES DISPONÍVEIS A QUALQUER PESSOA PELA VIOLAÇÃO DESTA GARANTIA. A POLARIS NÃO TERÁ NENHUMA RESPONSABILIDADE EM RELAÇÃO A QUALQUER PESSOA, POR DANOS INCIDENTAIS, CONSEQUENCIAIS OU ESPECIAIS DE NENHUMA NATUREZA, QUER ELES SURJAM DEVIDO A UMA GARANTIA EXPRESSA OU IMPLÍCITA OU QUALQUER OUTRO CONTRATO, NEGLIGÊNCIA OU PREJUÍZO OU DE OUTRA FORMA. ESSA EXCLUSÃO DE DANOS CONSEQUENCIAIS, INCIDENTAIS E ESPECIAIS É INDEPENDENTE E DEVE CONTINUAR EM VIGOR MESMO MEDIANTE A DESCOBERTA DE QUE A SOLUÇÃO EXCLUSIVA NÃO CUMPRIU O SEU PROPÓSITO ESSENCIAL.

TODAS AS OUTRAS GARANTIAS IMPLÍCITAS (INCLUINDO MAS NÃO SE LIMITANDO À GARANTIA IMPLÍCITA DE COMERCIALIZAÇÃO E ADEQUAÇÃO A UM FIM ESPECÍFICO) SÃO LIMITADAS NA DURAÇÃO AO PERÍODO DE GARANTIA MENCIONADO NESTE DOCUMENTO. A POLARIS SE ISENTA DA RESPONSABILIDADE DE TODAS AS GARANTIAS EXPRESSAS NÃO INDICADAS NESTA GARANTIA. Alguns estados não permitem a limitação sobre o tempo de duração de uma garantia implícita, portanto as limitações mencionadas anteriormente podem não se aplicar a você caso sejam inconsistentes com a lei estadual em vigor.

Essa garantia limitada exclui quaisquer falhas que não sejam causadas por um defeito no material ou mão de obra. Essa garantia limitada não cobre danos devido a acidentes, abuso ou manuseio, manutenção ou uso inadequado. Essa garantia limitada também não cobre nenhum dano ao motor causado por alteração estrutural ou se o veículo for usado em competições de corrida. Essa garantia limitada também não cobre danos físicos, corrosões ou defeitos causados por incêndios, explosões ou outras causas similares além do controle da POLARIS.

Os proprietários são responsáveis pela realização das manutenções agendadas identificadas no manual do proprietário. A POLARIS pode negar reivindicações de garantia por falhas causadas pela manutenção ou uso incorreto por parte do proprietário ou do operador, por acidentes pelos quais a POLARIS não tem responsabilidade ou por força maior.

Qualquer pessoa ou oficina de reparo qualificada pode fazer manutenção, substituir ou reparar os sistemas ou dispositivos de controle de emissões do seu veículo. Um revendedor autorizado POLARIS ou outra pessoa qualificada pode realizar qualquer serviço que possa ser necessário para o seu veículo. A POLARIS também recomenda peças POLARIS, entretanto podem ser usadas peças equivalentes para tais serviços. Uma peça fornecida por um fabricante de peças pós-venda que reduza a eficiência dos controles de emissões do veículo poderá violar a Lei do ar limpo. Adulterar o controle de emissões é proibido por lei federal.

RESIDENTES NA CALIFÓRNIA

Alguns veículos POLARIS fora de estrada estão disponíveis nas versões de 49 estados e 50 estados. Apenas os modelos de 50 estados são certificados para venda na Califórnia. Os modelos de 50 estados disponíveis para venda na Califórnia são identificados pela letra “B” na nona posição do número do modelo (por exemplo, R16RTE87B). Os modelos de 50 estados POLARIS são projetados e fabricados com recursos como a capacidade reduzida do compartimento de carga. Qualquer modificação desses recursos pode ser uma violação dos regulamentos aplicáveis da Califórnia e podem anular essa garantia limitada de emissões oferecida pelo fabricante.

A Polaris Industries Inc. garante que, no momento da primeira compra, este veículo:

1. Foi projetado, fabricado e equipado em conformidade, no momento da venda, com todos os regulamentos aplicáveis de emissões evaporativas da Califórnia.
2. Está livre de defeitos de material e mão de obra que possam causar a falha de uma peça sob garantia, como definido nos regulamentos de emissões evaporativas da Califórnia. Todas as peças de reposição devem ser idênticas em todos os materiais em relação à peça descrita no envio da Ordem Executiva de Certificação do fabricante do OHRV.

A declaração de garantia do sistema de controle de emissões evaporativas para a Califórnia abaixo aplica-se a seus Veículos recreativos fora de estrada na Califórnia caso o veículo seja equipado com um sistema de controle de emissões evaporativas e seja etiquetado com uma etiqueta Informação de controle de emissões evaporativas indicando que o veículo está em conformidade com as regulamentações de emissões evaporativas da Califórnia aplicáveis a veículos esportivos fora de estrada, veículos para todo tipo de terreno ou veículos utilitários fora de estrada. Esses veículos são denominados “OHRV-EVAP” abaixo.

DECLARAÇÃO DE GARANTIA DE CONTROLE DE EMISSÕES DA CALIFÓRNIA SEUS DIREITOS E RESPONSABILIDADES DA GARANTIA

O California Air Resources Board (Conselho de recursos do ar da Califórnia) e a Polaris Industries Inc. têm a satisfação de explicar a garantia do sistema de controle de emissões de seu novo veículo recreativo fora de estrada modelo ano 2018 e mais novos. Na Califórnia, veículos recreativos fora de estrada novos devem ser projetados, fabricados e equipados para atender aos rigorosos padrões estaduais antipoluição. A Polaris deve garantir o sistema de controle de emissões de seu OHRV-EVAP pelos períodos de tempo listados abaixo, desde que não haja abuso, negligência ou manutenção incorreta de seu OHRV-EVAP.

Seu sistema de controle de emissões pode incluir peças como carburador ou sistema de injeção de combustível, tanque de combustível, mangueiras de combustível, cânister de carbono, computador do motor e peças do Sistema de controle de emissões evaporativas listadas na Garantia limitada de emissões da EPA nos EUA. Também podem estar incluídos mangueiras, correias, conectores e outros conjuntos relacionados a emissões. Se existir uma condição coberta por garantia, a Polaris irá reparar seu OHRV-EVAP sem custo para você, incluindo diagnóstico, peças e mão de obra.

COBERTURA DE GARANTIA DO FABRICANTE:

Para modelos de OHRV-EVAP ano 2018 e mais novos.

Por 30 meses, 4.023 km ou 250 horas, o que ocorrer primeiro, exceto para componentes evaporativos sobre o valor de garantia OHRV de preço elevado, que são cobertos por 60 meses, 8.047 km ou 500 horas, o que ocorrer primeiro.

Se alguma peça relacionada a emissões em seu OHRV-EVAP estiver defeituosa, a peça será reparada ou substituída pela Polaris.

RESPONSABILIDADES DE GARANTIA DO PROPRIETÁRIO:

Como proprietário do OHRV-EVAP, você é responsável pela execução da manutenção requerida listada em seu manual do proprietário. A Polaris recomenda que você conserve todos os recibos que cubram a manutenção em seu OHRV-EVAP, mas a Polaris não pode recusar a garantia tão somente pela falta de recibos ou por sua falha em garantir a execução de uma manutenção agendada.

Como proprietário, você é responsável por apresentar seu OHRV-EVAP a um revendedor Polaris assim que um problema aparecer. Os reparos em garantia deverão ser completados em um período de tempo razoável, não superior a 30 dias.

Como proprietário de um OHRV-EVAP, você também deve estar ciente que a Polaris poderá recusar a cobertura de sua garantia caso seu OHRV-EVAP ou uma peça falhe devido a abuso, negligência, manutenção incorreta ou modificações não aprovadas.

PEÇAS COMPLEMENTARES OU MODIFICADAS

Uma peça complementar ou modificada deve ser conforme aos padrões de controle de emissões CARB aplicáveis. Uma violação deste requisito é punível civil e/ou criminalmente.

Se você tiver alguma pergunta relativa aos seus direitos e responsabilidades da garantia, entre em contato com a assistência ao cliente Polaris pelo telefone 1-800-POLARIS (1-800-765-2747) ou com o California Air Resources Board em 9528 Telstar Avenue, El Monte, CA 91731 EUA.

Estados Unidos e Canadá: 1-800-POLARIS (1-800-765-2747)

Francês: 1-800-268-6334

EMISSÕES DA CALIFÓRNIA

Como a Garantia de emissões da Califórnia sobre peças com emissões evaporativas deve funcionar conforme determinado na 13 CCR § 2419.1

- (1) Qualquer peça sob garantia que não esteja programada para substituição como parte da manutenção no Manual do proprietário deve estar sob garantia durante o período de garantia. Se alguma dessas peças apresentar defeito durante o período de garantia, ela deverá ser reparada ou substituída pela POLARIS, de acordo com a subdivisão (4) abaixo. Qualquer dessas peças reparada ou substituída sob garantia deve estar sob garantia total.
- (2) Qualquer peça sob garantia que esteja programada para inspeção regular no Manual do proprietário deve estar sob garantia durante o período de garantia. Uma declaração nessas instruções escritas com o efeito de “reparar ou substituir conforme a necessidade” não deve reduzir o período de cobertura da garantia. Qualquer uma dessas peças reparada ou substituída sob garantia deve estar sob garantia pelo restante do período de garantia.
- (3) Qualquer peça sob garantia que esteja programada para substituição como parte da manutenção no Manual do proprietário deve estar sob garantia durante o período de tempo antes do primeiro ponto de substituição programado para aquela peça. Se a peça apresentar defeito antes do primeiro ponto de substituição programado, a peça deverá ser reparada ou substituída pela POLARIS, de acordo com a subdivisão (4). Qualquer uma dessas peças reparada ou substituída sob garantia deve estar sob garantia pelo restante do período anterior ao primeiro ponto de substituição programado para a peça.
- (4) O reparo ou substituição de qualquer peça sob garantia nos termos das disposições da garantia deste Artigo devem ser executados sem custo ao proprietário do OHRV, em uma estação de garantia, exceto no caso de um reparo temporário quando uma peça sob garantia ou uma estação de garantia não estiverem disponíveis de forma razoável ao proprietário do OHRV. Caso um reparo temporário seja permitido de acordo com a subdivisão (8) abaixo, os reparos podem ser executados em qualquer estabelecimento de serviço disponível, ou pelo proprietário, usando qualquer peça de reposição. A POLARIS deve reembolsar o proprietário por suas despesas, incluindo custos de diagnóstico para esse reparo ou substituição temporário, sem exceder o preço de varejo sugerido pela POLARIS para todas as peças sob garantia substituídas e custos de mão de obra, com base na estimativa de tempo recomendada pela POLARIS para o reparo na garantia e o valor por hora de mão de obra geograficamente apropriado.
- (5) Não obstante as disposições da subdivisão (4) acima, serviços ou reparos na garantia devem ser executados em todos os revendedores POLARIS, de propriedade da POLARIS ou franqueados, para o serviço dos OHRVs sujeitos a garantia.

- (6) O proprietário do OHRV não deve ser cobrado por mão de obra de diagnóstico que leve à determinação de que uma peça sob garantia está, de fato, defeituosa, desde que esse trabalho de diagnóstico seja executado em uma estação de garantia.
- (7) A POLARIS é responsável por danos causados a outros componentes do veículo devido a uma falha, coberta pela garantia, de qualquer peça garantida.
- (8) Durante todo o período de garantia das emissões evaporativas do OHRV, a POLARIS deve manter um suprimento suficiente de peças sob garantia para atender à demanda esperada por essas peças. A falta de disponibilidade dessas peças ou a não realização de reparos completos dentro de um período de tempo razoável, no máximo de 30 dias a partir do momento em que o OHRV foi apresentado inicialmente à estação de garantia para reparo, qualificará a necessidade de um reparo temporário para fins da subdivisão (4).
- (9) Qualquer peça de reposição designada pela POLARIS pode ser usada em reparos na garantia realizados, sem custo para o proprietário do OHRV. Esse uso não reduzirá as obrigações da garantia da POLARIS, exceto que a POLARIS não será responsável nos termos das disposições desse Artigo pelo reparo ou substituição de qualquer peça de reposição que não seja uma peça sob garantia (exceto conforme disposto nos termos da subdivisão (d)(7)).
- (10) Qualquer peça complementar ou modificada isentada pela Air Resources Board (Conselho de recursos do ar) das proibições da seção 27156 do Código de Veículos da Califórnia pode ser usada em um OHRV. Tal uso, por si só, não será motivo para não permitir uma solicitação de garantia feita nos termos deste Artigo. A POLARIS não é responsável nos termos deste Artigo por falhas na garantia de peças sob garantia causadas pelo uso de peça(s) complementar (es) ou modificada(s), a menos que essa(s) peça(s) também estejam sob garantia.
- (11) Mediante solicitação do Diretor Executivo, a POLARIS deve fornecer quaisquer documentos que descrevem os procedimentos ou políticas de garantia do fabricante.
- (12) Qualquer peça de reposição não deve reduzir a eficácia do sistema de controle de emissões do OHRV. A POLARIS deve demonstrar que as normas de emissões aplicáveis estão sendo cumpridas quando a(s) peça(s) de reposição for(em) instalada(s) no OHRV. A demonstração da equivalência às normas de emissões aplicáveis pode ser obtida por meio da substituição da(s) peça(s) com os componentes do controle de emissões evaporativas com os quais a família evaporativa do OHRV foi certificada; ou, se estiverem indisponíveis, pode-se instalar peças alternativas se a POLARIS puder fornecer dados de testes para verificar que o sistema de controle evaporativo cumpre, pelo menos, o OHRV EFEL.

Exclusão

GARANTIA

Não obstante as disposições das subdivisões (1) – (12) acima, o reparo ou substituição de qualquer peça sob garantia que de outra forma seja qualificada para a Garantia da Califórnia sobre Peças de emissões evaporativas (California Warranty on Evaporative Emission Parts), está excluído dessa cobertura da garantia se a POLARIS puder fornecer evidências ao Diretor executivo do Conselho de Recursos do Ar da Califórnia (California Air Resources Board), a contento do Diretor executivo, de que o OHRV sofreu abuso, negligência, manutenção indevida ou modificação não aprovada, e que esse abuso, negligência, manutenção indevida ou modificações não aprovadas foi a causa direta da necessidade de reparo ou substituição da peça.

REGISTRO DE MANUTENÇÃO**REGISTRO DE MANUTENÇÃO**

Use a tabela a seguir para registrar a manutenção periódica.

DATA	km (MILHAS) OU HORAS	TÉCNICO	SERVIÇO EXECUTADO/ COMENTÁRIOS

	Direção eletrônica.....	48
A		
Adição ou troca do líquido de arrefecimento	108	
Ajuste da mola	127	
Ajuste da suspensão	127	
Ajuste do feixe do farol	133	
Amaciamento da PVT (embreagens/correia)	75	
Amaciamento do motor e do trem de força.....	74	
Área de armazenamento	142	
Armazenamento.....	141	
Armazenamento da bateria.....	137	
AWD.....	44	
B		
Bateria	135	
Botão MODO.....	43	
C		
Carregamento da bateria	137	
Cinto de segurança.....	46	
Como obter serviços de garantia	166	
Como obter serviços em garantia	166-167	
Compartimentos de armazenamento e assento	48	
Comunicação por campo de proximidade (Near Field Communication - NFC).....	11	
Console, Padrão	38	
Console, somente modelos NORTHSTAR.....	39	
D		
Definições do código de exibição de diagnóstico	59	
Descarga do compartimento de carga.....	79	
Desligamento do motor.....	76	
E		
Emissões da Califórnia	174	
Especificações.....	149	
CREW	151	
Especificações de torque do eixo e da porca da roda	129	
Estabilizador de combustível.....	141	
Estabilize o combustível.....	141	
Estrutura de proteção contra capotamento (ROPS).....	51	
Etiquetas		
Advertência da tampa da embreagem	35	
Advertência de pressão dos pneus/passageiro	31	
Advertência sobre a correia	28	
Advertência sobre carga útil máxima.....	34	
Advertência sobre dirigir com responsabilidade/cinto de segurança	33	
Advertência sobre o transporte de combustíveis.....	35	
Advertência sobre o uso adequado.....	29-30	
Cuidado com o filtro de ar.....	36	
Etiquetas de segurança e localizações.....	28	
F		
Filtro de ar	122	
Filtro de ar/caixa do filtro de ar....	141	
Fixação do veículo		
Carregamento e descarregamento.....	144	
Limite mínimo de carga de trabalho (WLL).....	144	
Localização dos pontos de fixação.....	147	
Folga da vela de ignição/torque ..	106	
Freios	125	
Frenagem	76	

Fusíveis 131

G

Garantia limitada 163

Garantia limitada de emissões.... 169

I

Imersão do veículo 121

Inspeção da vela de ignição 106

Inspeção do volante de direção .. 127

Inspeção e lubrifique 141

Instalação da bateria 136

Instalação da correia da PVT 115

Instalação da roda 130

Interferência eletromagnética 85

Interruptor de ignição 43

Interruptor de modo de
transmissão 44

L

Lavagem do veículo 139

Ligação do motor 75

Limpe a parte externa 141

Localização de componentes 37

Lubrificação em névoa do
motor 142

Luzes 132

Luzes de freio 134

M

Manutenção

Troca do óleo e do filtro 96

Verificação do óleo 94

Manutenção da bateria 142

N

Níveis dos fluidos 141

Nível do líquido de
arrefecimento do radiador 109

Nível do líquido de
arrefecimento do reservatório
de expansão 110

Notificação 168

Números de identificação do
veículo 10

O

O motor apresenta detonação 159

O motor estala ou bate 159

O motor funciona de modo
irregular, morre ou falha 160

O motor gira, mas não pega 158

O motor não gira 158

O motor para ou perde
potência 161

Óleo do motor 94

Óleo e filtro 141

P

Página de boas-vindas 3

Painel de instrumentos

Área de exibição 1 55

Área de exibição 2 56

Código de diagnóstico 58

Cor da luz de fundo 68

Horas de serviço 70

Lâmpadas indicadoras 53

Menu de opções 57

Nível da luz de fundo 69

Relógio 67

Seleção de unidade –
distância 65

Seleção de unidade –
temperatura 66

Visão geral 52

Palavras sinalizadoras 9

Período de amaciamento do
veículo 73

Pneus 128

Produtos exportados 168

Produtos Polaris 155

Profundidade da banda de rodagem do pneu 128

Q

Queima/desgaste da correia de transmissão 157

R

Radiador e ventoinha de arrefecimento 108

Reboque de cargas 77-78

Reboque de um Ranger 78

Recomendações de combustível 73

Recomendações de vela de ignição 106

Recomendações sobre lubrificação 93

Redes da cabine 49

Registro de manutenção 177

Registro, garantia 163

Remoção da bateria 135

Remoção da correia

Remoção de detritos da PVT ... 111

Remoção da roda 130

Remoção do armazenamento 143

Remoção do assento 48

Residentes na Califórnia 172

S

Secagem do sistema de transmissão variável POLARIS (PVT) 120

Segurança

Diretrizes de condução 21

Preparar a si mesmo, os passageiros e a carga para condução 18

Preparar o veículo para condução 15

Qualificações do condutor e dos passageiros 14

Requisitos do proprietário 13

Seletor de marchas 42

Símbolos de advertência 9

Símbolos de segurança 9

Sistema de arrefecimento 108

Sistema de controle de emissões de ruído 85

Sistema de controle de emissões do escape 85

Sistema de segurança ativado por PIN (PIN Activated Security System - P.A.S.S.) (se estiver equipado)

Painel de instrumentos 71

Sistema de transmissão variável POLARIS 111

Sistema PVT

Tabela de embreagem 154

Substituição da lâmpada do farol 132

Substituição da luz traseira 132

Suporte do engate do reboque 51

Supressor de centelhas 85, 123

T

Tabela de especificações da caixa de câmbio 100

Tampa do tanque de combustível 49

Tomada auxiliar 40

Tomada de carga de compensação da bateria 40

Tomada USB 41

Tração em todas as rodas/Sistema do diferencial traseiro 81

Transporte do veículo 145

U

Unidade da direção eletrônica (limpeza) 130

V

Vela suja e úmida	107
Velas, ignição	106
Ventoinha, arrefecimento	108
Visão geral da manutenção	87
Volante de direção ajustável	40



Para informar-se sobre o revendedor Polaris
mais próximo, ligue para 1-800-POLARIS
(765-2747) ou acesse o site www.polaris.com.



Polaris Inc.
2100 Highway 55
Medina, MN 55340 EUA

Peça N.º 9941431-pt_br Rev. 01