

**2025**



Para manutenção e segurança

# **MANUAL DO PROPRIETÁRIO**

RZR Pro S  
RZR Pro S 4

**POLARIS**  
Think Outside

## **ATENÇÃO**

Leia, entenda e siga todas as instruções e precauções de segurança neste manual e em todas as etiquetas do produto.

Deixar de seguir as precauções de segurança poderá causar ferimentos graves ou morte.

## **ATENÇÃO**

A operação, conserto e manutenção de um veículo de passageiros ou um veículo fora de estrada pode expô-lo a produtos químicos, incluindo os gases do escape do motor, monóxido de carbono, ftalatos e chumbo, que são reconhecidos pelo estado da Califórnia como causadores de câncer, defeitos congênitos e outros problemas reprodutivos. Para minimizar a exposição, evite respirar os gases do escape, não deixe o motor em marcha lenta, exceto se necessário, faça a manutenção do veículo em área bem ventilada e use luvas ou lave as mãos com frequência.

Para obter mais informações, acesse  
[www.P65Warnings.ca.gov/passenger-vehicle](http://www.P65Warnings.ca.gov/passenger-vehicle).



***Para obter vídeos e mais informações  
sobre uma experiência segura de  
condução com seu veículo Polaris,  
leia esse QR Code® com seu  
smartphone ou visite:  
[www.polaris.com/en-us/safety/](http://www.polaris.com/en-us/safety/)***



Manual do proprietário do RZR 2025

**Pro S**

Sport

Premium

Ultimate

**Pro S 4**

Sport

Premium

Ultimate

A menos que haja alguma observação em contrário, as marcas registradas são propriedade da Polaris Industries Inc.

OSHA<sup>SM</sup> é uma marca registrada da Occupational Safety and Health Administration, U. S. Dept. of Labor (Administração de Segurança e Saúde Ocupacional do Departamento de Trabalho dos EUA). Recreational Off-Highway Vehicle Association<sup>SM</sup> e ROHVA<sup>SM</sup> são marcas de serviço da Recreational Off-Highway Vehicle Association. BatteryMINDer<sup>®</sup> é uma marca registrada da VDC Electronics Inc. Loctite<sup>®</sup> é uma marca registrada da Henkel Corporation. NYOGEL<sup>®</sup> é uma marca registrada da Nye Lubricants, Inc. QR Code<sup>®</sup> é uma marca registrada da DENSO WAVE INCORPORATED. SanDisk<sup>®</sup> é uma marca registrada da SANDISK LLC. Google Play<sup>®</sup> é uma marca registrada da Google, LLC. Apple<sup>®</sup> e App Store<sup>®</sup> são marcas registradas da Apple Inc. NGK<sup>®</sup> é uma marca registrada da NGK Spark Plug Co., Ltd. FOX<sup>®</sup> é uma marca registrada da Fox Factory Inc. Bluetooth<sup>®</sup> é uma marca registrada da Bluetooth Sig, Inc. exFAT<sup>®</sup> é uma marca registrada da Microsoft Corporation. ANSI<sup>®</sup> é uma marca registrada do American National Standards Institute, Inc. TOP TIER DETERGENT GASOLINE<sup>®</sup> é uma marca registrada da GENERAL MOTORS LLC.

Copyright 2024 Polaris Industries Inc. Todas as informações contidas nesta publicação baseiam-se nas informações mais recentes sobre o produto no momento da publicação. Devido às melhorias constantes no projeto e na qualidade dos componentes de produção, podem ocorrer pequenas diferenças entre o veículo real e as informações apresentadas nesta publicação. As descrições e/ou os procedimentos desta publicação servem apenas de referência. Não assumimos responsabilidade por omissões ou imprecisões. Qualquer reimpressão ou reutilização das descrições e/ou procedimentos descritos aqui, quer integralmente ou em parte, é expressamente proibida.

As instruções originais deste veículo estão em inglês. Outros idiomas estão disponibilizados como traduções das instruções originais.

9954450-pt\_br



Obrigado por adquirir um veículo POLARIS e seja bem-vindo(a) à nossa família mundial de entusiastas da POLARIS. Não deixe de nos visitar no site [www.polaris.com](http://www.polaris.com) para saber das últimas novidades, lançamentos de novos produtos, próximos eventos, oportunidades de carreira e mais.

Aqui na POLARIS nós fabricamos com muito orgulho uma linha espetacular de produtos utilitários e recreativos. Nós acreditamos que a POLARIS estabelece um padrão de excelência para todos os veículos utilitários e recreativos fabricados atualmente no mundo. Foram investidos muitos anos de experiência na engenharia, projeto e desenvolvimento do seu veículo POLARIS.

Para uma operação segura e agradável do seu veículo, não deixe de seguir as instruções e recomendações do manual do proprietário. Seu manual contém instruções sobre pequenas manutenções, mas as informações sobre reparos mais complexos estão indicadas no Manual de serviço POLARIS e podem ser executados por um revendedor POLARIS.

O revendedor POLARIS conhece o seu veículo melhor do que ninguém e tem todo o interesse em sua satisfação total. Seu revendedor POLARIS pode atender a todas as suas necessidades de serviços durante e após o período de garantia.

Para obter o Manual do proprietário mais atualizado, visite <https://www.polaris.com/en-us/owners-manuals>.

## SÍMBOLOS DE SEGURANÇA E SINALIZAÇÃO

As seguintes palavras de sinalização e símbolos aparecem em todo o manual e no veículo. Sua segurança estará envolvida quando essas palavras e símbolos forem usados. Familiarize-se com seus significados antes de ler o manual.

### PERIGO

PERIGO indica uma situação de risco que, se não for evitada, RESULTARÁ em morte ou ferimentos graves.

### ATENÇÃO

ATENÇÃO indica uma situação de risco que, se não for evitada, PODERÁ resultar em morte ou ferimentos graves.

### CUIDADO

CUIDADO indica uma situação de risco que, se não for evitada, PODERÁ resultar em ferimentos leves ou moderados.

### AVISO

AVISO fornece informações importantes por meio de instruções de esclarecimento.

### IMPORTANTE

IMPORTANTE fornece lembretes importantes durante a desmontagem, montagem e inspeção de componentes.

Um sinal de segurança de proibição indica uma ação que NÃO deve ser executada para evitar um risco.



Um sinal de ação obrigatória indica uma ação que TEM que ser executada para evitar um risco.



---

<b>Introdução</b>	<b>7</b>
<b>Segurança</b>	<b>13</b>
<b>Características e controles</b>	<b>35</b>
<b>Mostrador de 7 pol. do RC (se equipado)</b>	<b>83</b>
<b>Operação</b>	<b>95</b>
<b>Sistemas de controle de emissões</b>	<b>103</b>
<b>Manutenção</b>	<b>105</b>
<b>Especificações</b>	<b>173</b>
<b>Produtos Polaris</b>	<b>179</b>
<b>Solução de problemas</b>	<b>181</b>
<b>Garantia</b>	<b>207</b>
<b>Registro de manutenção</b>	<b>221</b>





---

# INTRODUÇÃO

## FERRAMENTAS PARA UMA CONDUÇÃO SEGURA

Para operar este veículo com segurança, é importante se familiarizar com seus recursos, controles e características. Examine as instruções de segurança para este veículo que se aplicam a você:

- Operadores
- Condutores
- Proprietários
- Rebocar o veículo
- Manter o veículo

Além disso, leia as etiquetas de segurança do produto no veículo e siga todas as leis e regulamentos referentes à operação deste veículo em sua região.

A POLARIS recomenda que todos os que conduzirão este veículo façam um curso de treinamento. A ROHVA<sup>SM</sup> (Recreational Off-Highway Vehicle Association<sup>SM</sup>) (Associação de veículos recreativos fora de estrada) ministra um curso de segurança on-line e um curso prático de segurança. Para acessar esse treinamento, visite [www.rohva.org](http://www.rohva.org).

Outras fontes de informações sobre segurança incluem o vídeo de segurança da POLARIS. A Central de Ajuda da POLARIS também tem informações adicionais:

<https://www.polaris.com/en-us/off-road/owner-resources/help-center/>.

## TESTES DO VEÍCULO

Este veículo fora de estrada foi submetido aos seguintes testes do National Standard for Recreational Off-Highway Vehicles, ANSI<sup>®</sup>/ROHVA<sup>SM</sup> 1-2016:

- Capacidade de velocidade máxima
- Desempenho do freio de serviço
- Desempenho do freio/mecanismo de estacionamento
- Estabilidade lateral
- Estabilidade longitudinal
- Manuseio do veículo
- Estrutura de proteção contra capotamento (ROPS)
- Sistema de contenção de ocupantes (ORS)
- Limites de nível sonoro

# COMUNICAÇÃO VEÍCULO A VEÍCULO (V2V)

### IMPORTANTE

Para aplicações que usam a comunicação veículo a veículo (V2V), o transmissor de rádio IC: 5966A-P001 foi aprovado pela Innovation, Science and Economic Development Canada (ISED) para operar com a antena da Polaris (número de peça 4018713) com ganho de 3 dBi. Qualquer antena com um ganho maior que 3 dBi é proibida para uso com este dispositivo.

## DECLARAÇÕES DE CONFORMIDADE DO DISPOSITIVO

### CONFORMIDADE COM RÁDIOS DOS EUA

Este veículo contém os seguintes equipamentos ou componentes de rádio que contêm equipamentos de rádio:

COMPONENTE	ID DO COMPONENTE	FABRICANTE
Mostrador do Ride Command RC-7	RC-7	Polaris Industries Inc.

Esse dispositivo está em conformidade com a parte 15 das Regras da FCC. A operação está sujeita às duas condições a seguir: (1) Esse dispositivo não pode causar interferência prejudicial e (2) esse dispositivo deve aceitar qualquer interferência recebida, inclusive interferência que possa causar operação indesejada.

### CUIDADO

Alterações ou modificações não aprovadas expressamente pela parte responsável pela conformidade podem anular a autoridade do usuário para operar o equipamento.

**CONFORMIDADE COM RÁDIOS DO CANADÁ**

Este veículo contém os seguintes equipamentos ou componentes de rádio que contêm equipamentos de rádio:

COMPONENTE	ID DO COMPONENTE	FABRICANTE
Mostrador do Ride Command RC-7	RC-7	Polaris Industries Inc.

Este dispositivo contém transmissor(es)/receptor(es) isento(s) de licença que cumpre(m) a(s) ENR(s) isenta(s) de licença da Innovation, Science and Economic Development Canada. A operação está sujeita às duas condições a seguir:

1. Este dispositivo não pode causar interferência.
2. Este dispositivo deve aceitar qualquer interferência, inclusive interferência que possa causar operação indesejada do dispositivo.

**IMPORTANTE**

Para aplicações que usam a comunicação veículo a veículo (V2V), o transmissor de rádio IC: 5966A-P001 foi aprovado pela Innovation, Science and Economic Development Canada (ISED) para operar com a antena da Polaris (número de peça 4018713) com ganho de 3 dBi. Qualquer antena com um ganho maior que 3 dBi é proibida para uso com este dispositivo.

## INTRODUÇÃO

---

### CONFORMIDADE COM RÁDIOS DA UNIÃO EUROPEIA (UE)

Este veículo contém os seguintes equipamentos ou componentes de rádio que contêm equipamentos de rádio:

<b>Componente</b>	Mostrador do Ride Command RC-7
<b>ID do componente</b>	RC-7
<b>Fabricante</b>	Polaris Industries Inc.
<b>*Frequência de transmissão</b>	2.402 a 2.480 MHz
<b>Potência de transmissão máxima de RF</b>	0,1 W
*Podem existir outras frequências de transmissão de rádio fora dos mercados da UE.	

Por meio deste documento, a Polaris Industries Inc. declara que o equipamento de rádio acima está em conformidade com a Diretiva 2014/53/EU.

O texto integral da Declaração de conformidade da UE está disponível no seguinte endereço da internet:

<https://www.polaris.com/en-us/radio-conformity/>

## NÚMEROS DE IDENTIFICAÇÃO DO VEÍCULO

Registre o número de identificação ①, o número de série do motor ② e o número da chave do veículo nos espaços fornecidos. Retire a chave sobressalente e guarde-a em um local seguro. A chave de ignição pode ser copiada somente encomendando uma chave em branco da POLARIS (usando o número da chave) e casando-a com uma de suas chaves existentes. O interruptor de ignição deverá ser substituído em caso de perda de todas as chaves.

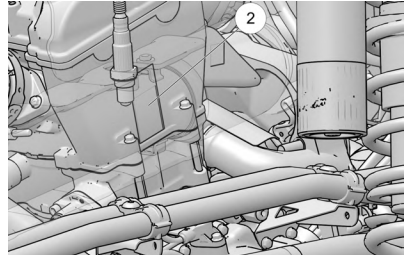
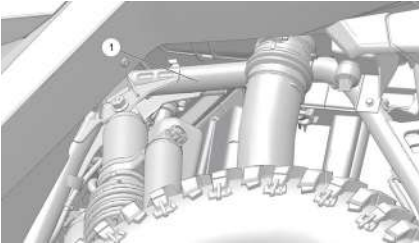

Número do modelo do veículo:	
Número de identificação do veículo:	
Número de série do motor:	
Número da chave:	



---

## SEGURANÇA

### REQUISITOS DO PROPRIETÁRIO

**O uso, manutenção ou modificação impróprios deste veículo pode levar a ferimentos graves ou morte.**

**Exija o uso adequado do seu veículo.** Não permita que ninguém opere seu veículo ou ande como passageiro a não ser que tenha sido devidamente instruído, e certifique-se de que essa pessoa esteja disposta a conduzir com responsabilidade. Para evitar uso não autorizado, sempre retire a chave de ignição quando o veículo não estiver sendo usado.



**Qualquer modificação ou instalação de acessórios não aprovados pela POLARIS poderá aumentar o risco de ferimentos.** Embora você possa encontrar produtos pós-venda similares em termos de design e qualidade aos acessórios da POLARIS, reconheça que alguns acessórios pós-venda ou modificações não são adequados devido a riscos de segurança potenciais para você ou os demais. Nunca é apropriado instalar qualquer assento adicional.

Verifique com o fabricante para determinar qualquer efeito potencial de uma modificação ou um acessório sobre o uso seguro de seu veículo. Você é responsável por ferimentos relacionados a modificações no veículo.

Modificações ou acessórios podem:

- Danificar componentes da máquina – especialmente modificações que aumentem a velocidade ou a potência.
- Tornar o veículo menos estável em velocidades mais altas.
- Aumentar o peso, reduzindo a quantidade de carga e o peso total que você pode transportar, e elevar o centro de gravidade do veículo.
- Sobrecarregar a capacidade do sistema elétrico do veículo (consulte a seção Especificações). A queima de um fusível pode causar perda das luzes ou de potência do motor.
- Reduzir a eficácia dos sistemas de proteção dos ocupantes, incluindo os cintos de segurança e a estrutura de proteção contra capotamento (ROPS).
- Tornar ilegal possuir ou operar seu veículo. Supressor de centelhas, silenciosos e componentes de controle de emissões autorizados pela POLARIS são obrigatórios para a propriedade ou operação em muitas áreas.
- Anular sua garantia.

**A ROPS do veículo, quando usada com cintos de segurança e portas, proporciona uma estrutura para ajudar a proteger os ocupantes.** A estrutura não protegerá os ocupantes em todos os capotamentos ou acidentes.

### QUALIFICAÇÕES DO CONDUTOR E DOS PASSAGEIROS

**Certifique-se de as pessoas operando o veículo tenham 16 anos ou mais e habilitação válida.** O fato de um adolescente ter uma habilitação não significa que ele tomará decisões corretas ao conduzir e evitará correr riscos.



A POLARIS recomenda que você supervisione condutores mais jovens. Defina regras e imponha limites sobre como, quando e onde eles poderão usar este veículo. Por exemplo, pode ser que condutores jovens precisem ter um adulto no veículo com eles e que eles não possam conduzir com seus amigos no veículo.

**Certifique-se de que todos os condutores caibam no veículo.** Certifique-se de que o condutor e todos os passageiros sejam capazes de:

- sentar-se com as costas contra seu assento,
- colocar o cinto de segurança para se ajustar corretamente,
- colocar ambos os pés apoiados no piso, e
- colocar ambas as mãos no volante de direção ou em um apoio para passageiros.

**Não permita que crianças que precisam de assentos de segurança infantis ou assentos mais altos viajem no veículo.** O veículo não foi projetado para fixar assentos de segurança infantis automotivos.

**Você é responsável por seus passageiros.** Certifique-se de que os passageiros estejam sentados corretamente, com os cintos de segurança afivelados, segurando o apoio para passageiros e prontos para se proteger. Passageiros sem contenção podem cair para fora ou ser atirados em/de um veículo em movimento.

**Toda pessoa precisa estar sentada corretamente e ter o cinto de segurança afivelado em seu próprio assento.** Nunca duas pessoas poderão ser afiveladas em um único cinto de segurança. Pessoas afiveladas juntas poderão se chocar em uma colisão e sofrer ferimentos graves. Nunca transporte passageiros na base do compartimento de carga, porque poderão ser lançados contra os outros ou para fora do veículo, ou entrar em contato com peças móveis.

**Não deixe que pessoas alcoolizadas ou sob o efeito de drogas ou álcool dirijam ou peguem carona nos veículos.**



## PREPARAR O VEÍCULO PARA CONDUÇÃO

**Antes de dar partida, sempre execute a inspeção pré-condução.** Deixar de inspecionar e verificar se o veículo está em condições operacionais seguras aumenta o risco de acidentes, o que pode levar a ferimentos graves ou morte.



ITEM	COMENTÁRIO	REFERÊNCIA
Fluido de freio	Assegure níveis e condições adequados	página 145
Suspensão dianteira e traseira	Inspeção e lubrifique se necessário	página 112
Direção	Certifique-se da operação livre	página 160
Pneus	Inspeção as condições e a pressão	página 31 página 154
Rodas/porcas das rodas	Inspeção e certifique-se do aperto dos fixadores	página 155
Combustível e óleo	Assegure níveis e condições adequados	página 98 página 115
Líquido de arrefecimento	Assegure níveis e condições adequados	página 134
Interruptores/luzes indicadoras	Certifique-se da operação adequada	página 37 página 72
Filtro de ar	Inspeção; substitua conforme a necessidade	página 141
Pré-filtro de admissão do motor	Inspeção e limpe	página 140
Pré-filtro da admissão da PVT	Inspeção e limpe	página 136
Faróis	Verifique o funcionamento	página 38

## SEGURANÇA

ITEM	COMENTÁRIO	REFERÊNCIA
Luzes de freio/luzes traseiras	Verifique o funcionamento	-
Travas do assento	Pressione os dois encostos dos assentos para certificar-se de que as travas estejam firmes	página 60
Cintos de segurança	Verifique se há danos em todo o comprimento da correia e verifique o funcionamento correto das travas	página 63
Escape	Inspeccione o supressor de centelhas e limpe-o se necessário.	página 143
Detritos do veículo	Remova a grama, folhas e outros materiais ou detritos inflamáveis, especialmente os próximos do sistema de escape.	-
Apoio de mão para passageiros	Sempre ajuste o apoio de mão para uma posição confortável para seu passageiro antes de operar o veículo. Certifique-se de que os fechos estejam totalmente travados após fazer os ajustes.	página 65
Trave o volante de direção ajustável	Não ajuste o volante de direção enquanto o veículo estiver em movimento.	página 36

**A manutenção indevida dos pneus** pode levar à perda de controle e acidentes, o que poderá resultar em ferimentos graves ou morte. Para reduzir o risco de ferimentos:

- Mantenha a pressão dos pneus recomendada pela POLARIS. Verifique a pressão antes de operar. Mesmo que seu veículo tenha percorrido apenas uma curta distância, as leituras de pressão dos pneus podem ficar mais altas.
- Certifique-se de que a pressão dos pneus corresponda às especificações indicadas na tabela abaixo.
- Só use pneus de tamanho e tipos especificados para este veículo.
- Não opere seu veículo com pneus desgastados ou danificados.
- Sempre siga as instruções do fabricante dos pneus para a manutenção.

MEDIDA	ESPECIFICAÇÕES	
Modelo	RZR Pro S	RZR Pro S 4
Carga máxima do compartimento de carga	136 kg (300 lb)	136 kg (300 lb)
Pressão dos pneus em kPa (psi)	Dianteiros: 103 kPa (15 psi) Traseiros: 103 kPa (15 psi)	Dianteiros: 124 kPa (18 psi) Traseiros: 124 kPa (18 psi)
Capacidade máxima de peso Inclui o peso do condutor, passageiros, carga e acessórios	331 kg (730 lb)	526 kg (1.160 lb)

### **PREPARAR A SI MESMO, OS PASSAGEIROS E A CARGA PARA CONDUÇÃO**

**Use um capacete aprovado.** Conduzir este veículo sem o uso de um capacete aprovado aumenta o risco de ferimentos graves. Por exemplo, um capacete reduz o risco de ferimentos na cabeça causados por batidas no veículo ou em outros objetos, mesmo que não haja uma colisão.

Os capacetes aprovados nos EUA e no Canadá apresentam uma etiqueta do Departamento de Transporte dos EUA (DOT). Os capacetes aprovados na Europa, Ásia e Oceania apresentam uma etiqueta ECE 22.05 (ou mais nova). A marca da ECE consiste em uma letra E dentro de um círculo, seguida pelo número distintivo do país ao qual foi concedida a aprovação. O número de aprovação e o número de série também estarão indicados na etiqueta.



**Use óculos de proteção não estilhaçáveis ou use um capacete com proteção para o rosto não estilhaçável.** Essas proteções para os olhos podem reduzir o risco de entrada de objetos estranhos nos olhos e ajudam a evitar a perda de visão.

A POLARIS recomenda o uso de equipamentos de proteção individual (EPIs) aprovados, com marcas indicando que foram projetados de acordo com padrões como:

- VESC 8
- V-8
- Z87.1
- CE



**Roupas e equipamentos de proteção adicionais** que podem ser apropriados para suas condições de condução incluem:

- Sempre use sapatos ao operar. Considere usar botas acima do tornozelo adequadas para o terreno no qual você irá conduzir.
- Luvas integrais podem proteger contra o vento, sol, frio e objetos. Escolha luvas que se ajustem firmemente e deixem que os dedos se movam livremente e empunhem o volante de direção ou os apoios de mão.
- Use mangas compridas e calças compridas para proteger os braços e as pernas.
- A exposição prolongada ao vento e ao ruído do motor pode causar perda auditiva permanente. Usar dispositivos de proteção auditiva, como tampões para os ouvidos, pode ajudar a prevenir a perda da audição. Verifique a legislação local ou os regulamentos de condução da área na qual você se encontra antes de usar proteção auditiva, para se certificar de que seu uso seja permitido.

**Sempre permaneça completamente dentro do veículo e empunhe o volante de direção ou os apoios de mão.** As partes do corpo fora do veículo podem ser atingidas ao passar por objetos ou serem esmagadas durante um capotamento. Não coloque nenhuma parte do corpo fora do veículo por qualquer razão. Não se apoie na estrutura ROPS nem coloque qualquer parte de seu corpo na porta.

Conduzir esse veículo sem as portas da cabine fechadas ou travadas aumenta o risco de ferimentos graves ou morte em caso de um acidente ou capotamento. Certifique-se sempre de que todas as portas da cabine estejam fechadas e travadas durante a condução desse veículo.

**Certifique-se de que os condutores prestem atenção e planejem antecipadamente.** Se você achar ou perceber que o veículo poderá inclinar ou tombar, reduza o risco de ferimentos:

- Segure firmemente o volante de direção ou os apoios de mão e prepare-se.
- Não coloque nenhuma parte do corpo fora do veículo por qualquer razão.

**Este veículo não foi projetado para transportar animais de estimação sem contenção.** Um animal de estimação sem contenção pode ser arremessado sobre os condutores e feri-los, mesmo durante a operação normal. Ao transportar animais de estimação, use uma gaiola adequada para uso fora de estrada que fique fixada ao veículo.

## SEGURANÇA

---

**Este veículo é projetado para usar um suporte e um recipiente de combustível portátil aprovados pela POLARIS.** Combustíveis como gasolina podem ser extremamente inflamáveis. Capotamentos, colisões, condução brusca ou mudanças na elevação ou temperatura podem levar ao derramamento de combustível ou liberação de vapor de recipientes portáteis. Partes quentes do veículo podem causar incêndios, mesmo depois do desligamento do motor.

Transportar combustível incorretamente pode levar a queimaduras graves ou morte. Para reduzir esses riscos, somente transporte combustível usando um suporte e um recipiente de combustível portátil aprovados pela POLARIS e siga as instruções incluídas no recipiente e no suporte.

**Nunca ultrapasse as capacidades de peso do veículo.** Sobrecarregar o veículo ou transportar cargas de maneira inadequada poderá causar alterações na estabilidade e no manuseio, o que poderá causar perda de controle ou um acidente. Consulte o capítulo Especificações para obter as capacidades de peso.

**Fixe a carga no compartimento de carga o mais para frente, centrada e o mais embaixo possível.** Quando não for possível posicionar e fixar a carga dessa maneira, opere com cuidado extra. A carga não fixada poderá atingir e ferir os condutores, afetando o manuseio do veículo e resultando em perda de controle.

**O peso dos condutores e da carga altera a frenagem, o manuseio e a estabilidade do veículo.** Para evitar perda de controle, esterce gradualmente, opere em velocidades mais baixas e evite terrenos irregulares e íngremes.

---

## DIRETRIZES DE CONDUÇÃO

**Dirija com responsabilidade.** Este veículo tem uma alta distância até o solo e outros recursos para lidar com terrenos acidentados. Ele pode capotar em situações nas quais outros veículos podem não fazê-lo. Manobras abruptas ou condução agressiva, mesmo em áreas planas e abertas, podem causar perda de controle, capotamentos, ferimentos graves ou morte. Para evitar perda de controle e capotamentos:



- Evite manobras abruptas, deslizamentos laterais, derrapagens ou derrapagens traseiras e nunca faça manobras tipo “zerinho”.
- Reduza a velocidade antes de entrar em uma curva.
- Evite acelerações bruscas ao fazer curvas, mesmo partindo de uma posição parada.

### **Operação fora de estrada em alta velocidade**

Conduzir veículos fora de estrada para testar os limites de suas qualificações ou habilidades pode ser muito perigoso para você, para os passageiros e pessoas próximas. As qualificações básicas para conduzir um carro, VTT ou outros veículos fora de estrada não capacitam os condutores a tentar com segurança a operação fora de estrada em alta velocidade. Desenvolva suas qualificações gradualmente por meio de treinamento, prática e experiência com os vários modos de condução deste veículo e o terreno em que você operará. Sempre faça um reconhecimento em baixa velocidade (pré-operação) para tomar conhecimento de tudo que você possa encontrar.

A operação fora de estrada em alta velocidade pode levar a perda de controle, colisões ou aterrissagens duras, que podem ferir gravemente os ocupantes (mesmo sem capotar o veículo ou danificá-lo).

Se você planeja usar o veículo para competição fora de estrada em alta velocidade, poderão ser necessários equipamentos de segurança adicionais. Verifique as regras que se aplicam à sua competição.

**Não faça saltos, pois isso pode levar a ferimentos graves ou morte.** Saltar pode causar perda de controle, capotamentos ou colisões no chão, e pode danificar o veículo. Mesmo sem colidir, as aterrissagens podem ser duras o suficiente para causar a compressão total da suspensão do veículo (por exemplo, bater no fundo). Ferimentos graves, incluindo ferimentos na coluna cervical, poderão ocorrer mesmo que os condutores estejam seguros corretamente, usando capacetes, e que o veículo não sofra danos e permaneça em sua posição normal.

## SEGURANÇA

---

Você poderá encontrar ladeiras, “saltos” ou outras características do terreno que podem fazer o veículo voar, dependendo de sua velocidade. Elas podem ter sido projetadas incorretamente, ter uma manutenção precária ou podem não ser adequadas para este veículo. Desacelere, tome cuidado extra e evite voar. Nunca faça este veículo saltar.

Observar outros saltarem ou voar não significa que você possa fazê-lo com segurança. A Polaris não pode determinar se algum salto que você possa encontrar é apropriado para este veículo. Qualquer salto, mesmo que pequeno, pode ter uma manutenção ou projeto precário, ou não ser adequado para este veículo, e pode causar ferimentos graves ou morte.



**Faça planejamentos para ladeiras, terrenos acidentados, sulcos e outras alterações no terreno e na tração.** Prossiga devagar e com cuidado extra em um terreno desconhecido. Evite superfícies pavimentadas. Mudanças repentinas no terreno, como buracos, depressões, barrancos, solo mais macio ou mais duro, ou outras irregularidades, podem causar perda de controle ou capotamento. Dê a si mesmo tempo para reagir a pedras, saliências ou buracos que podem ser difíceis de ser vistos. Operar em neve profunda ou grama alta pode tornar difícil ver obstáculos.

Se não for possível desviar de um obstáculo, como uma árvore caída ou uma vala, pare o veículo em um local seguro. Saia para inspecionar cuidadosamente a área. Olhe tanto o lado da entrada como o da saída. Se você tiver confiança suficiente para prosseguir com segurança, escolha o caminho que permitirá superar o obstáculo para minimizar o risco de tombamento lateral do veículo. Vá rápido o suficiente apenas para manter o seu impulso, mas de forma a ainda oferecer a você tempo de sobra para reagir às mudanças de condição. Se houver alguma dúvida sobre sua capacidade de manobrar com segurança sobre o obstáculo, você deverá dar meia volta se o solo for plano e houver espaço, ou dar marcha à ré até encontrar um caminho menos difícil.

A aplicação abrupta do pedal do acelerador pode causar a perda de tração dos pneus, reduzindo o controle do veículo e aumentando a possibilidade de um acidente, especialmente em um terreno íngreme ou ao atravessar obstáculos como pedras ou troncos.

**Evite operar em vias públicas (pavimentadas ou de outro tipo).** Este veículo não tem recursos de segurança para rodovias que veículos rodoviários podem ter (air-bags, freios ABS, controle de estabilidade etc.). Se outro veículo colidir com você, a probabilidade de ferimentos graves ou morte poderá ser maior. Da mesma forma, você poderá não ser capaz de evitar uma colisão ou capotamento se fizer manobras repentinas ou abruptas, como guinadas ou frenagem de emergência.



Embora possa ser legal localmente conduzir em algumas vias públicas em partes específicas do país, seu veículo não foi projetado ou certificado como um veículo a motor rodoviário. A Polaris não apoia o uso em vias públicas, a não ser que seja necessário atravessar estradas para ligar segmentos de trilhas para veículos fora de estrada. Se for necessário conduzir em uma rodovia, dirija devagar e de maneira defensiva. Seu veículo pode não ter os recursos necessários para satisfazer às leis estaduais ou locais que permitem o uso limitado de vias públicas. As modificações que você fizer para que seu veículo atenda a esses requisitos poderão invalidar a garantia do veículo. Além disso, consulte as instruções do fabricante dos pneus ou as limitações para operação em estradas, inclusive os limites de velocidade e o desgaste prematuro dos pneus.

**A operação inapropriada em ladeiras pode causar perda de controle, capotamento ou acidentes**, que podem resultar em ferimentos graves ou morte. Tenha extremo cuidado ao operar em ladeiras. Faça planejamentos para terrenos acidentados, sulcos e outras alterações no terreno e na tração.

### **Condução ladeira acima**

Verifique o terreno antes de subir uma ladeira e certifique-se de que não seja escorregadia ou solta demais. Acione a tração em todas as rodas em ladeiras. Dirija em linha reta ao subir a ladeira, mantendo a velocidade e a aceleração constantes. Evite ladeiras íngremes, que podem causar o capotamento do veículo.

### **Recuperação de uma parada do motor em uma ladeira**

Se o veículo perder totalmente a velocidade de avanço, acione os freios gradualmente e pare. Não tente dar meia volta com o veículo. Em vez disso, coloque a marcha à ré e deixe que o veículo desça lentamente a ladeira em linha reta. Aplique uma leve pressão no freio para controlar a velocidade.

### **Chegada ao topo de uma ladeira**

Desacelere quando chegar ao topo de uma ladeira. Nunca passe cegamente sobre o topo de uma ladeira ou desça em alta velocidade. Um obstáculo, uma depressão brusca ou outro veículo ou pessoa poderá estar do outro lado da ladeira.

### **Condução ladeira abaixo**

Verifique o terreno antes de descer uma ladeira e certifique-se de que não seja escorregadia ou solta demais. Acione a tração em todas as rodas e prossiga devagar, aplicando levemente o freio. Nunca desça uma ladeira com a transmissão em neutro ou com o motor desligado.

### **Evite andar na transversal em ladeiras**

Se isso for inevitável, prossiga devagar e com cuidado extra. Evite obstáculos e mudanças de terreno que possam fazer com que o veículo tombe ou derrape. Se você sentir que o veículo começa a tombar ou derrapar, vire imediatamente ladeira abaixo.

# SEGURANÇA

---

## **Condução perto de áreas com árvores ou arbustos**

Tenha cuidado extra ao operar perto de árvores, particularmente ao operar em trilhas estreitas. Ramos de árvores ou arbustos podem entrar na cabine e perfurar ou bater nos ocupantes.



## **Condução na neve**

Mantenha sempre os pedais do acelerador e do freio sem neve e gelo. Acione os freios frequentemente para evitar o acúmulo de gelo ou neve nas pastilhas de freio, o que pode reduzir o desempenho dos freios.

## **Condução no gelo**

Nunca opere o veículo sobre um corpo de água congelado a menos que tenha verificado que o gelo possa suportar o peso do veículo. Poderão ocorrer ferimentos graves ou morte se o veículo cair através do gelo.

## **Condução em água/queda em água**

A operação em águas profundas ou com correnteza rápida pode causar perda de tração, perda de controle, capotamento ou arrasto pela água. Você pode se ferir com gravidade ou morrer por ficar preso e se afogar. Nunca opere o veículo em águas com correnteza rápida ou em águas que ultrapassem o nível do piso do veículo. Evite quedas acentuadas e rochas grandes. Escolha um percurso que ofereça pontos de entrada e saída com inclinações graduais. Freios úmidos podem ter capacidade de frenagem reduzida. Teste os freios após sair da água. Acione-os levemente e várias vezes trafegando lentamente ao mesmo tempo. O atrito ajudará a secar as pastilhas.

## **Condução em dunas de areia**

Tenha cuidado extra ao operar em dunas de areia ou próximo a elas. Esteja alerta para mudanças no terreno. Nunca passe cegamente sobre o topo de uma ladeira ou desça em alta velocidade. Um obstáculo, uma depressão brusca, outro veículo ou uma pessoa poderá estar do outro lado da ladeira.

## **Condução em condições de baixa visibilidade**

Tome cuidado extra e conduza lentamente em condições de visibilidade reduzida, como nevoeiro, chuva e escuridão.

## **Planeje antecipadamente para evitar a necessidade de manobras**

**evasivas, como guinadas.** Atingir um obstáculo (inclusive animais silvestres) inesperado pode ser perigoso. Dar uma guinada pode ser ainda mais perigoso, porque pode levar a perda de controle, capotamento ou colisões.

Ao operar em áreas com a possibilidade de encontro com animais silvestres em seu caminho, planeje antecipadamente para evitar desviar de animais se isso puder resultar em colisões ou capotamentos. Dirija devagar ou evite dirigir durante estações do ano ou horários do dia em que animais, como cervos, podem cruzar com maior probabilidade o seu percurso inesperadamente.

## **Evite colisões com outros veículos**

Ao seguir outro veículo ou operar na mesma área com outros, mantenha uma distância segura para evitar colisões. Deixe um espaço extra quando as distâncias de visão forem limitadas por poeira, neve, curvas, ladeiras ou outras condições. Planeje antecipadamente para evitar ter que desviar ou sair da trilha para evitar uma colisão.

Em trilhas, prepare-se para dar espaço para que outros veículos passem. Se for necessário parar em uma trilha, mova seu veículo para a beira do caminho para permitir que os demais passem com segurança.

## **Corrija a derrapagem virando o volante na direção da derrapagem.**

Nunca acione os freios durante uma derrapagem.

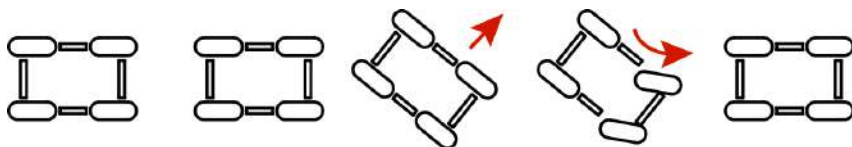

Se o veículo começar a derrapar ladeira abaixo ou se você achar que poderá tombar, vire ladeira abaixo imediatamente e pare. Manobre lentamente e com cuidado até que possa conduzir ladeira abaixo em linha reta.

## **Não continue a dirigir se o seu veículo puder sofrer danos ou se você se envolveu em uma colisão ou capotamento.**

Operar um veículo danificado ou depois de uma colisão ou capotamento pode causar perda de controle, capotamento ou um acidente, que podem levar a ferimentos graves ou morte. Se você não puder transportar o veículo em segurança sozinho, contate um serviço de recuperação e reboque.

Depois de qualquer colisão, capotamento ou outro acidente, peça a um revendedor POLARIS que inspecione o veículo em relação a possíveis danos, incluindo os cintos de segurança, ROPS, freios, suspensão e sistemas de direção.

Prepare-se caso seu veículo sofra danos ou fique incapacitado, especialmente em áreas remotas. Pense antecipadamente em como obter ajuda e permanecer seguro até sua chegada sempre que você conduzir.

## **O veículo não tem um engate de reboque e não foi projetado para rebocar outro veículo por qualquer distância.**

O reboque pode alterar o manuseio do veículo e causar perda de controle.

## SEGURANÇA

---

### **Há um anel de reboque para recuperação na dianteira e na traseira do veículo para fixar um guincho ou uma cinta.**

Use esses anéis para recuperar este veículo caso ele fique atolado, para puxá-lo sobre um carro-guincho, ser rebocado ou para usá-lo para recuperar outro veículo. Esses anéis se destinam apenas para recuperação de emergência e não para rebocar veículos para outro local.

A recuperação incorreta pode causar perda de controle ou danos ao veículo. Fixe as cintas apenas nos locais especificados. Não fixe em nenhum outro ponto do veículo. Recupere um veículo somente com tamanho e peso iguais ou inferiores. Ao recuperar um veículo incapacitado, coloque a transmissão desse veículo em neutro. Não movimente um RZR a mais de 16 km/h (10 mi/h).

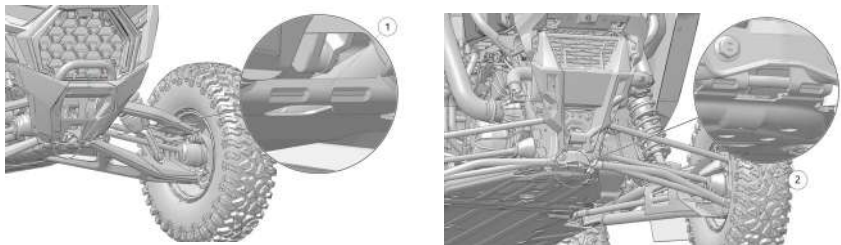

### **Operação, marcha lenta ou estacionamento perto de materiais combustíveis**

Motor, escape e outros componentes do veículo podem estar muito quentes durante e após o uso. Não fique em marcha lenta ou estacione o veículo sobre qualquer coisa que possa entrar em contato com o sistema de escape e possa pegar fogo, como grama alta, mato, arbustos, folhas, detritos ou outra cobertura superficial alta. Não deixe lama, grama ou outros detritos se acumularem no motor ou no sistema de escape. Inspecciona e remova conforme a necessidade.

**O rolamento do veículo pode causar ferimentos graves ou morte.** Mesmo parado, o veículo pode se mover sempre que o seletor de marchas não está na posição ESTACIONAMENTO (P) ou quando os freios não são acionados. Sempre mude para ESTACIONAMENTO (P) ao desligar o motor ou sair do veículo. Tenha extremo cuidado se for inevitável sair do veículo em uma ladeira. Se você deixar o veículo desacompanhado em uma ladeira, bloqueie as rodas traseiras no lado de baixo da ladeira e mantenha crianças, animais de estimação e outros afastados do seletor de marchas.

**Antes de engatar a ré, tenha muito cuidado para se certificar de que a área esteja sem pessoas ou obstáculos.** Quando for seguro prosseguir, dê ré lentamente.

**Depois da operação, inspecione o veículo em relação a danos e detritos** para se certificar de que o veículo possa ser armazenado e operado novamente com segurança. Alguns itens a inspecionar incluem:

- Detritos que possam pegar fogo, como lama/grama perto do motor ou do sistema de escape
- Danos à suspensão, direção ou qualquer outra parte do veículo
- Problema nos pneus, como danos à banda de rodagem e à parede lateral
- Problema de montagem do amortecedor

Certifique-se de verificar quaisquer problemas e de resolvê-los antes de operar novamente.

**Todo gás de escape do motor contém monóxido de carbono**, um gás mortal. Respirar monóxido de carbono pode causar dores de cabeça, tontura, sonolência, náusea, confusão e, eventualmente, morte. O monóxido de carbono é um gás incolor, inodoro e insípido, que pode estar presente mesmo que você não veja nem cheire qualquer gás de escape do motor. Níveis mortais de monóxido de carbono podem se acumular rapidamente, e você pode se tornar rapidamente vencido e incapaz de se salvar. Da mesma forma, níveis mortais de monóxido de carbono podem permanecer por horas ou dias em áreas fechadas ou pouco ventiladas. Se você sentir quaisquer sintomas de envenenamento por monóxido de carbono, saia da área imediatamente, respire ar fresco e PROCURE TRATAMENTO MÉDICO.

- Não coloque o motor em funcionamento em áreas fechadas. Mesmo que você tente ventilar o gás de escape do motor com ventiladores ou janelas e portas abertas, o monóxido de carbono pode alcançar rapidamente níveis perigosos.
- Não coloque o motor em funcionamento em áreas parcialmente fechadas ou com pouca ventilação, como galpões, garagens ou abrigos para carros. Se você ligar um veículo em um desses locais, leve-o para fora e feche a porta o mais rapidamente possível. Se você se dirigir para um desses locais, desligue o motor o mais rapidamente possível.
- Não coloque o motor em funcionamento em áreas externas nas quais o gás de escape do motor possa ser aspirado para dentro de um edifício através de aberturas como janelas e portas.

### ETIQUETAS DE SEGURANÇA E LOCALIZAÇÕES

Foram colocadas etiquetas de advertência no veículo para sua proteção. Leia e siga as instruções das etiquetas do veículo cuidadosamente. Se alguma das etiquetas ilustradas neste manual diferir das etiquetas no veículo, leia e siga sempre as instruções das etiquetas no veículo

Nunca remova nenhuma etiqueta de seu veículo. Se uma etiqueta gráfica ou informativa ficar ilegível ou se descolar, entre em contato com o revendedor POLARIS para comprar uma substituta. As etiquetas de segurança de substituição são fornecidas pela POLARIS sem nenhum custo extra. O número de peça está impresso na etiqueta.

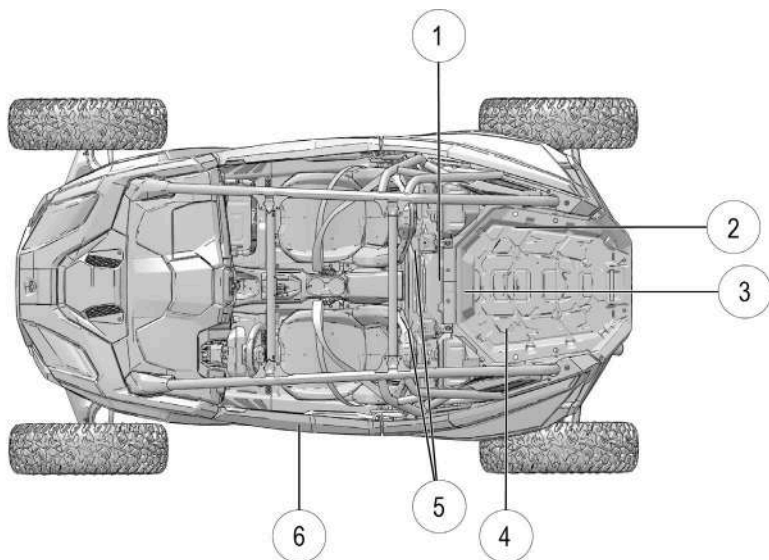

① Cuidado com a caixa do filtro de ar (na caixa do filtro de ar)

④ Advertência sobre detritos na correia (na tampa da embreagem)

② Advertência sobre o transporte de combustíveis

⑤ Advertência sobre o assento traseiro (somente para Pro S 4)

③ Advertência de pressão dos pneus

⑥ Informações de advertência para o condutor

## INFORMAÇÕES DE ADVERTÊNCIA PARA O CONDUTOR – 2 PESSOAS

### ATENÇÃO

SIGA TODAS AS INSTRUÇÕES E ADVERTÊNCIAS.

O uso inadequado do veículo pode resultar em FERIMENTOS GRAVES ou MORTE.

#### Fique preparado

- Afivele o cinto de segurança.
- Use um capacete e equipamentos de proteção aprovados.
- **SEMPRE** use as redes e/ou portas da cabine.
- Todos os ocupantes do veículo devem conseguir sentar com as costas apoiadas no encosto, com os dois pés apoiados inteiramente no piso e as duas mãos no volante de direção ou nos apoios de mão. Permaneça totalmente dentro do veículo.

#### Dirija com responsabilidade

Capotamentos causam ferimentos graves e morte, mesmo em áreas abertas e planas.

#### Evite perda de controle e capotamentos:

- Evite manobras abruptas, deslizamentos laterais, derrapagens ou derrapagens traseiras e nunca faça manobras tipo “zerinho”.
- Reduza a velocidade antes de entrar em uma curva.
- Evite acelerações bruscas ao fazer curvas, mesmo partindo de uma posição parada.
- Faça planejamentos para ladeiras, terrenos acidentados, sulcos e outras alterações no terreno e na tração.
- Evite superfícies pavimentadas.
- Evite andar na transversal em ladeiras.

#### Exija o uso adequado do seu veículo

Faça sua parte para evitar ferimentos:

- Não permita uma condução descuidada ou imprudente.
- Certifique-se de as pessoas operando o veículo tenham 16 anos ou mais e habilitação válida.
- Não deixe que pessoas alcoolizadas ou sob o efeito de drogas ou álcool dirijam ou peguem carona nos veículos.
- Não permita a operação do veículo em estradas públicas (a menos que sejam acessíveis para veículos fora de estrada) – poderão ocorrer colisões com carros e caminhões.
- Não ultrapasse a capacidade do assento: 1 passageiro.

# SEGURANÇA

---

## **Certifique-se de que o condutor e os passageiros prestem atenção e planejem antecipadamente**

Se você achar ou perceber que o veículo poderá inclinar ou tombar, reduza o risco de ferimentos:

- Segure firmemente o volante de direção ou os apoios de mão e prepare-se.
- Não coloque nenhuma parte do corpo fora do veículo por qualquer razão.

Números de peças: Esquerdo 7301003, direito 7301004 (inglês)  
Esquerdo 7301003–F, direito 7301004–F (francês canadense)

## **INFORMAÇÕES DE ADVERTÊNCIA PARA O CONDUTOR – 4 PESSOAS**

### **ATENÇÃO**

**SIGA TODAS AS INSTRUÇÕES E ADVERTÊNCIAS.**

O uso inadequado do veículo pode resultar em FERIMENTOS GRAVES ou MORTE.

### **Fique preparado**

- Afivele o cinto de segurança.
- Use um capacete e equipamentos de proteção aprovados.
- **SEMPRE** use as redes e/ou portas da cabine.
- Todos os ocupantes do veículo devem conseguir sentar com as costas apoiadas no encosto, com os dois pés apoiados inteiramente no piso e as duas mãos no volante de direção ou nos apoios de mão. Permaneça totalmente dentro do veículo.

### **Dirija com responsabilidade**

Capotamentos causam ferimentos graves e morte, mesmo em áreas abertas e planas.

### **Evite perda de controle e capotamentos:**

- Evite manobras abruptas, deslizamentos laterais, derrapagens ou derrapagens traseiras e nunca faça manobras tipo “zerinho”.
- Reduza a velocidade antes de entrar em uma curva.
- Evite acelerações bruscas ao fazer curvas, mesmo partindo de uma posição parada.
- Faça planejamentos para ladeiras, terrenos acidentados, sulcos e outras alterações no terreno e na tração.
- Evite superfícies pavimentadas.
- Evite andar na transversal em ladeiras.

### **Exija o uso adequado do seu veículo**



Faça sua parte para evitar ferimentos:

- Não permita uma condução descuidada ou imprudente.
- Certifique-se de as pessoas operando o veículo tenham 16 anos ou mais e habilitação válida.
- Não deixe que pessoas alcoolizadas ou sob o efeito de drogas ou álcool dirijam ou peguem carona nos veículos.
- Não permita a operação do veículo em estradas públicas (a menos que sejam acessíveis para veículos fora de estrada) – poderão ocorrer colisões com carros e caminhões.
- Não ultrapasse a capacidade do assento: 3 passageiros.

## **Certifique-se de que o condutor e os passageiros prestem atenção e planejem antecipadamente**

Se você achar ou perceber que o veículo poderá inclinar ou tombar, reduza o risco de ferimentos:

- Segure firmemente o volante de direção ou os apoios de mão e prepare-se.
- Não coloque nenhuma parte do corpo fora do veículo por qualquer razão.

Números de peças: Esquerdo 7301009, direito 7301010 (inglês)  
Esquerdo 7301009–F, direito 7301010–F (francês canadense)

## **ADVERTÊNCIA DE CARGA/PASSAGEIRO/PRESSÃO DOS PNEUS**

A advertência de carga/passageiros/pressão dos pneus ① localiza-se na traseira do veículo, no compartimento de carga.

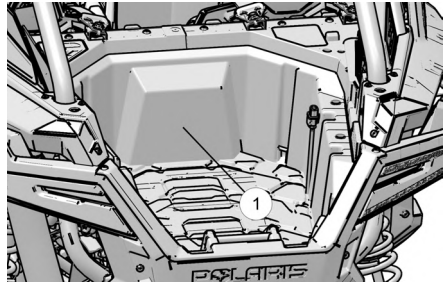

- Nunca transporte passageiros no compartimento de carga.
- Os passageiros podem ser arremessados. Isso pode causar ferimentos graves ou morte.

**A PRESSÃO INADEQUADA OU A SOBRECARGA NOS PNEUS PODE CAUSAR PERDA DE CONTROLE, RESULTANDO EM FERIMENTOS GRAVES OU MORTE.**

## SEGURANÇA

- Reduza a velocidade e deixe uma distância maior para frenagem ao transportar cargas.
- A sobrecarga ou o transporte de cargas elevadas, descentralizadas ou inseguras aumenta o seu risco de perda de controle. As cargas devem ser centralizadas e transportadas o mais baixo possível no compartimento.
- Para manter a estabilidade em terrenos acidentados ou íngremes, reduza a velocidade e a carga.

	Pro S	Pro S 4
<b>CARGA MÁXIMA DO COMPARTIMENTO DE CARGA</b>	136 kg	
<b>PRESSÃO DOS PNEUS EM kPa</b>	DIANTEIROS 103 kPa  TRASEIROS 103 kPa	DIANTEIROS 124 kPa  TRASEIROS 124 kPa
<b>CAPACIDADE MÁXIMA DE PESO</b> INCLUI O PESO DO CONDUTOR, PASSAGEIROS, CARGA E ACESSÓRIOS	331 kg	526 kg
<b>Leia o manual de operação e manutenção para obter informações mais detalhadas sobre o carregamento.</b>		

Número de peça: 7301019 (inglês) e 7301019-F (francês canadense)

## ADVERTÊNCIA SOBRE O TRANSPORTE DE COMBUSTÍVEIS

### ATENÇÃO

Transportar combustível incorretamente pode levar a queimaduras graves ou morte. Capotamentos, colisões, condução brusca ou mudanças na altitude ou temperatura podem levar a vazamentos de combustível ou liberação de vapor e incêndio.

Este veículo é projetado para usar um suporte e um recipiente de combustível portátil aprovados pela POLARIS para reduzir esses riscos. Somente transporte combustível utilizando este sistema.

Número de peça: 7300842 (inglês) e 7300842-F (francês canadense)

---

## ADVERTÊNCIA SOBRE O ASSENTO TRASEIRO

### ATENÇÃO

Não viaje na parte traseira da cabine se o encosto ou a base do assento não estiverem instalados na posição correta.

Número de peça: 7300168 (inglês) e 7300168–F (francês canadense)

## CUIDADO COM A CAIXA DO FILTRO DE AR (7182652)

### CUIDADO

Use um filtro de ar aprovado pela Polaris. O uso de um filtro de ar não aprovado pela Polaris poderá causar danos ao motor. Antes de instalar o filtro, certifique-se de que não haja sujeira ou detritos no lado limpo do tubo de admissão. O filtro de ar deve ser assentado adequadamente antes da reinstalação da tampa. Consulte o manual do proprietário para obter informações adicionais sobre o serviço do filtro de ar.

Número de peça: 7182652 (inglês) e 7182652–F (francês canadense)

### ADVERTÊNCIA SOBRE DETRITOS NA CORREIA

#### **⚠ ATENÇÃO**

- O serviço ou a manutenção inadequada do sistema PVT pode resultar em danos ao veículo, FERIMENTOS GRAVES ou MORTE.
- Sempre procure e remova detritos de dentro e ao redor da embreagem e sistema de ventilação ao substituir a correia.
- Leia o manual do proprietário ou consulte o revendedor autorizado.

Número de peça: 7177469 (inglês) e 7177469-F (francês canadense)

#### ① Advertência sobre detritos na correia

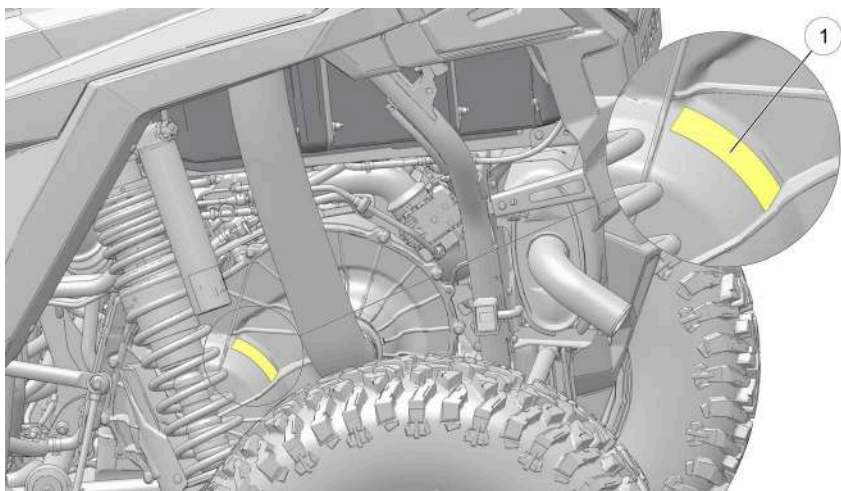

## CARACTERÍSTICAS E CONTROLES

### LOCALIZAÇÃO DE COMPONENTES

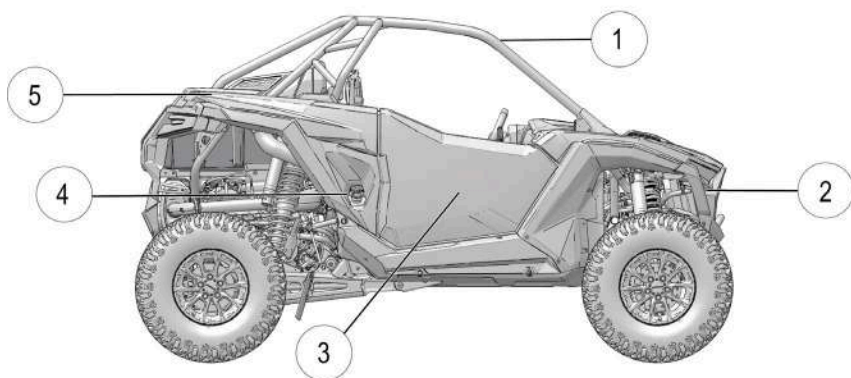

- ① Estrutura ROPS
- ② Radiadores
- ③ Porta da cabine
- ④ Tampa do tanque de combustível
- ⑤ Compartimento de carga

### **VOLANTE DE DIREÇÃO PADRÃO (SE ESTIVER EQUIPADO)**

O volante de direção pode ser inclinado para cima ou para baixo, conforme a preferência do condutor. Levante e segure a alavanca de ajuste do volante de direção ① deslocando-o ao mesmo tempo para cima ou para baixo. Solte a alavanca quando o volante de direção estiver na posição desejada.

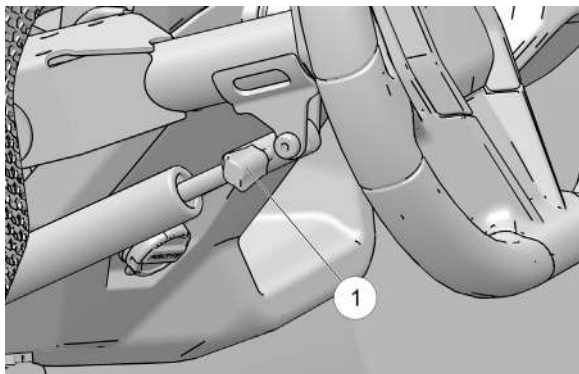

### **VOLANTE DE DIREÇÃO INCLINÁVEL/TELESCÓPICO (SE ESTIVER EQUIPADO)**

O volante de direção telescópico pode ser ajustado pressionando-se a alavanca de liberação ① para baixo. Depois de liberado, o volante de direção pode ser inclinado para cima/para baixo e pode fazer um movimento telescópico para dentro/para fora livremente. Quando encontrar a posição desejada, segure o volante de direção no local adequado com uma mão e puxe a alavanca de liberação para cima com a outra. A alavanca de liberação se encaixará no local adequado quando for bloqueada.

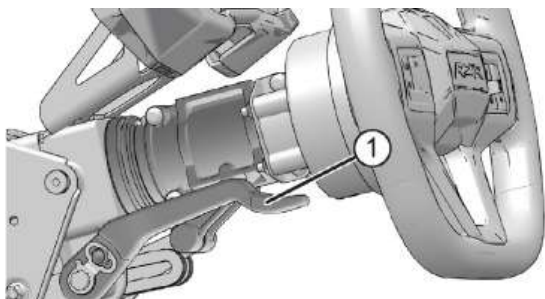

## INTERRUPTORES

### INTERRUPTOR DE IGNIÇÃO

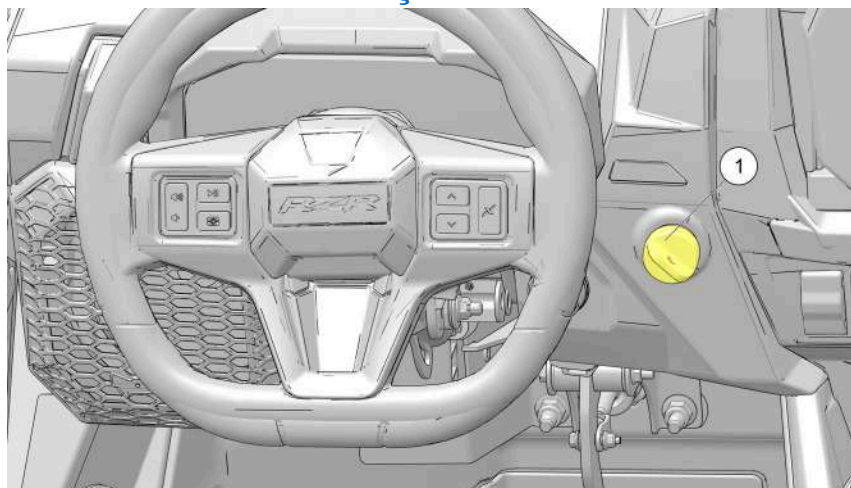

O interruptor de ignição ① tem quatro posições, sendo acionado por chave. Use o interruptor de ignição para ligar o motor. Consulte a seção Partida do motor para se informar sobre os procedimentos de partida.

POSIÇÃO	FUNÇÃO
DESLIGADA	O motor está desligado. Os circuitos elétricos estão desligados, exceto o de 12 volts de acessórios.
ACESSÓRIO	O motor está desligado. Alimenta o mostrador, o bloco de terminais e as luzes de destaque dianteiras/traseiras. Os indicadores de verificação do motor e de advertência da direção eletrônica aparecem no mostrador nesse modo, mas desligam quando o veículo é ligado se não houver problemas presentes.
LIGADA	Os circuitos elétricos estão ligados. Podem ser usados equipamentos elétricos.
PARTIDA	O veículo deve estar em ESTACIONAMENTO ou NEUTRO para que o motor possa ser ligado. Para ligar o veículo, pressione o pedal do freio, gire a chave para a posição de partida e solte. O motor gira por cerca de 5 segundos ou até ser dada partida.

A chave pode ser retirada da ignição quando estiver na posição DESLIGADA.

### INTERRUPTOR DOS FARÓIS

Mova o interruptor dos faróis para cima para alternar entre os modos escurecido e de farol alto. O interruptor de ignição deve estar na posição LIGADA/FUNCIÓNAMENTO para que se possa acionar os faróis.



### INTERRUPTOR DE MODO DE TRANSMISSÃO (AWD)

O interruptor de ignição deve estar na posição LIGADA/FUNCIÓNAMENTO para operar o sistema do Modo de transmissão. O interruptor de Modo de transmissão tem duas posições:

- PARA CIMA – Tração em todas as rodas (AWD)
- CENTRO – Tração em duas rodas (2WD)





### TOMADAS AUXILIARES

#### ATENÇÃO

Para evitar choque elétrico, não toque tomadas de energia com as mãos molhadas nem introduza qualquer objeto que não seja concebido para a tomada de energia. Feche a tampa quando não estiver em uso.

#### AVISO

A tomada de acessórios no console frontal está sempre ativa. A tomada de acessórios no compartimento de carga do apoio de braço está fica ativa apenas quando o interruptor de ignição estiver colocada em LIGADA.

O veículo é equipado com duas tomadas de acessórios de 12 V. Uma fica na parte dianteira do console central, na frente do seletor de marchas. A outra fica no compartimento de carga do apoio de braço. Use as tomadas para alimentar a luz auxiliar ou outros acessórios opcionais.



### PORTA DE CARGA DA BATERIA DO VEÍCULO

Este veículo é equipado com uma porta de carga da bateria localizada no painel. Isso permite que o operador carregue a bateria do veículo sem ter que acessar a bateria debaixo do assento do condutor. Consulte a seção Manutenção e carregamento da bateria para obter detalhes.



### **DIREÇÃO ELETRÔNICA (EPS)**

A direção eletrônica é acionada quando a chave da ignição é virada para a posição LIGADA. A EPS se mantém ligada se o veículo estiver em movimento ou em marcha lenta.

O indicador de advertência da EPS se ilumina rapidamente quando a ignição é virada para a posição LIGADA. Consulte a seção Lâmpadas indicadoras para obter detalhes.

Se o motor estiver desligado, mas a ignição permanecer na posição LIGADA, a EPS será desligada após 5 minutos de inatividade do motor. O indicador de advertência da EPS se ilumina para indicar que ela foi desligada.

NOTA
O EPS desliga automaticamente para economizar a energia da bateria de seu veículo.

Se o indicador de advertência da EPS permanecer ligado após a mudança da ignição para DESLIGADA e o motor der a partida, o sistema EPS ficará inoperante. Consulte seu revendedor POLARIS ou outra pessoa qualificada assim que possível para realizar o reparo. Continuar a operação pode resultar em danos permanentes à unidade EPS e maior esforço no esterçamento.

### CONTROLES DE ÁUDIO (SE ESTIVER EQUIPADO)

Os controles de áudio podem ser encontrados no lado esquerdo do volante de direção. O volume pode ser ajustado pressionando-se a parte inferior (diminuir volume) ou a parte superior (aumentar volume) do botão. O áudio pode ser pausado ou retomado pressionando-se o botão pausa.

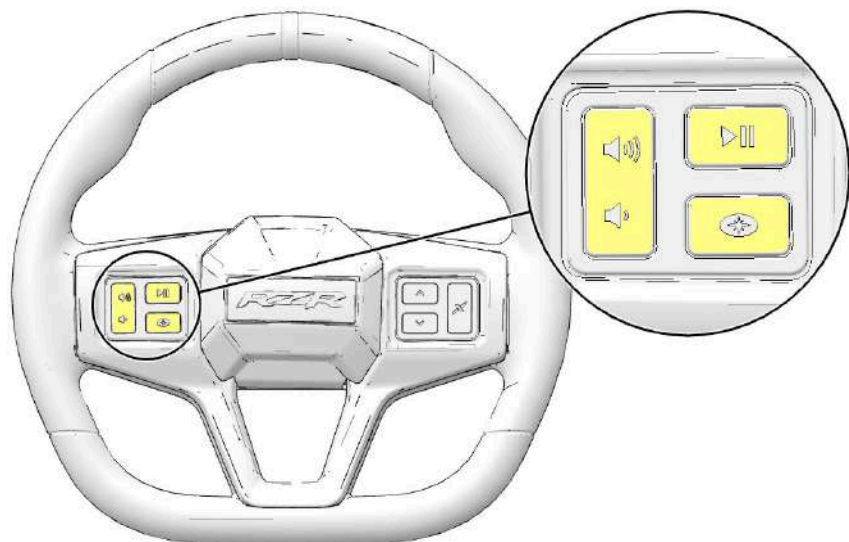

O botão POLARIS alternará o mostrador entre as telas do indicador, mapa e música.

Para obter mais informações sobre os botões de suspensão no lado direito do volante de direção, consulte a seção Suspensão ativa DYNAMIX DV.

# SUSPENSÃO ATIVA DYNAMIX DV (SE ESTIVER EQUIPADO)

## VISÃO GERAL



Conduzir distraído pode resultar em perda de controle do veículo, colisões e ferimentos. Recomendamos enfaticamente que você tome muito cuidado ao usar qualquer dispositivo que possa tirar seu foco da condução. Sua responsabilidade primária é a operação segura de seu veículo.

A suspensão ativa DYNAMIX DV (se estiver equipado) oferece controle e conforto sem precedentes para qualquer condição de condução que você encontre com seu RZR. A suspensão ativa DYNAMIX DV é um sistema de suspensão controlado eletronicamente projetado para otimizar o conforto e o manejo do veículo por meio do monitoramento contínuo das entradas do condutor e do movimento do veículo, para controlar a suspensão em tempo real.

A suspensão ativa DYNAMIX DV apresenta amortecedores FOX® controlados eletronicamente e acionados por um módulo de controle da suspensão (SCM) personalizado projetado pela Polaris. Os algoritmos e o software de controle da suspensão foram concebidos e desenvolvidos pela equipe de engenharia da Polaris, utilizando nossa especialização e o profundo conhecimento da dinâmica de veículos fora de estrada. A suspensão ativa DYNAMIX DV faz ajustes proativamente em frações de segundo com base nas entradas do operador, controlando os amortecedores para atingirem desempenho, controle e estabilidade ideais sob condições e estilos de condução variados.

## CARACTERÍSTICAS E CONTROLES

### ⚠️ ATENÇÃO

Não insira informações enquanto opera seu veículo. A falha em prestar atenção na operação de seu veículo poderá resultar em perda de controle, ferimentos ou morte. Você assume todos os riscos associados ao uso deste dispositivo. Leia seu guia do usuário. Conduza sempre com os dados de mapas e de trilhas mais recentes encontrados em [ridecommand.polaris.com](http://ridecommand.polaris.com).

Seu veículo é equipado com um mostrador do Ride Command avançado. A tela de controle da suspensão fornece informações adicionais sobre a operação de seu sistema de suspensão ativa DYNAMIX DV.



- ① Indicador do modo de condução
- ② Indicador do modo de transmissão
- ③ Indicador de marcha
- ④ Velocidade do veículo
- ⑤ Posição do pedal do acelerador
- ⑥ Ângulo de inclinação longitudinal
- ⑦ Ângulo da inclinação transversal
- ⑧ Seletor do ângulo/bola G (aceleração longitudinal/lateral)

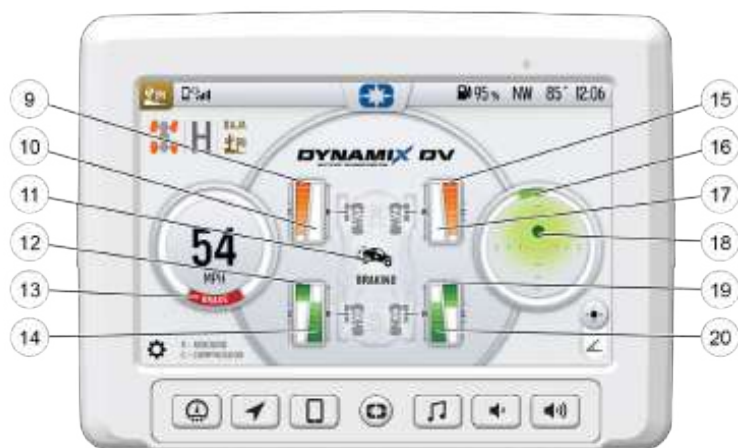

⑨ Amortecimento de compressão dianteiro esquerdo

⑩ Amortecimento de recuperação dianteiro esquerdo

⑪ Indicador de eventos

⑫ Amortecimento de compressão traseiro esquerdo

⑬ Interruptor do freio

⑭ Amortecimento de recuperação traseiro esquerdo

⑮ Amortecimento de compressão dianteiro direito

⑯ Ângulo da direção

⑰ Amortecimento de recuperação dianteiro direito

⑱ Bola G (aceleração longitudinal/lateral)

⑲ Amortecimento de compressão traseiro direito

⑳ Amortecimento de recuperação traseiro direito

## AMPLITUDE DE COMPRESSÃO E RECUPERAÇÃO

### AVISO

Amplitude de compressão mostrada. A amplitude de recuperação funciona de forma similar, mas a partir da parte inferior.



① Mais suave

② Mais rígido

### **COMPONENTES DO SISTEMA DYNAMIX DV**

#### **MÓDULO DE CONTROLE DA SUSPENSÃO (SCM)**

O módulo de controle da suspensão (SCM) contém a lógica para o controle da suspensão, incluindo comunicações, entradas do operador e acionadores dos amortecedores. O SCM também tem uma unidade interna de medição inercial de seis eixos, que é usada para monitorar e ajustar o desempenho do veículo por meio dos algoritmos de controle da suspensão.



Mover ou alterar a orientação do SCM pode ter um efeito negativo sobre o manejo do veículo. Nunca mova o SCM de seu local de montagem na fábrica.

#### **CONTROLE DE AMORTECIMENTO ELETRÔNICO DOS AMORTECEDORES**

Sua suspensão possui um amortecimento controlado eletronicamente com amortecedores de compressão e recuperação independentes. Isso é usado para controlar a rapidez com a qual os amortecedores são comprimidos e estendidos.

**Amortecimento de compressão:** Força que atua contra um movimento do amortecedor na direção de compressão (o comprimento do amortecedor fica mais curto). Quando um amortecedor está sendo comprimido, o amortecimento de menor compressão resulta em um movimento de compressão mais rápido, e um amortecimento de maior compressão resulta em um movimento de compressão mais rígido e lento.

**Amortecimento de recuperação:** Força que atua contra um movimento do amortecedor na direção de extensão (o comprimento do amortecedor fica mais longo). Quando um amortecedor está sendo estendido, o amortecimento de recuperação mais baixo resulta em um movimento de extensão mais rápido, e um amortecimento de recuperação mais alto resulta em um movimento de extensão mais lento.

## CARACTERÍSTICAS E CONTROLES

---

- ① Válvula de recuperação
- ② Amortecimento de recuperação
- ③ Válvula de compressão
- ④ Amortecimento de compressão

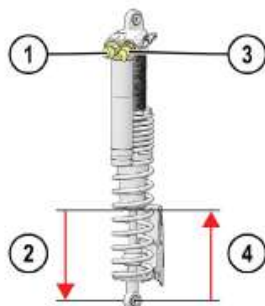

### CREMALHEIRA ELETRÔNICA (EPS)

Esse veículo também tem uma direção eletrônica controlada eletronicamente que foi desenvolvida para funcionar com o sistema DYNAMIX DV de várias formas:

- Essa direção eletrônica possui modos que ajustam o desempenho da direção eletrônica para a configuração de condução DYNAMIX DV.
- A lógica do amortecimento permite que a EPS maximize os níveis de assistência.
- A lógica da direção eletrônica foi ajustada especificamente para contrabalançar impactos que vêm das rodas do veículo e evitar que o condutor sinta esses picos de torque em suas mãos.

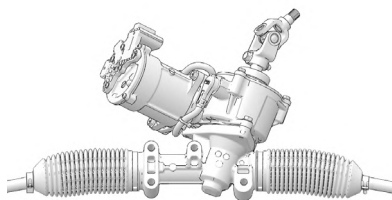

Esses sistemas controlados eletronicamente funcionam em conjunto para proporcionar um modo completo de condução e manejo do veículo, que pode ser facilmente selecionado pelo condutor.

### ***MODOS DE CONDUÇÃO DYNAMIX DV***

Há quatro modos de condução com configurações de suspensão e direção predefinidas, para se adaptar à condução e o manejo em usos e condições conhecidos. Os modos de condução são resumidos abaixo.





## CARACTERÍSTICAS E CONTROLES

### ATENÇÃO



O condutor deve tomar cuidado para selecionar o modo de condução apropriado para coincidir com as condições atuais do terreno e com o estilo de condução. A falha em selecionar um modo de condução apropriado poderá levar a comportamentos dinâmicos do veículo que não correspondem com o terreno ou com o nível de habilidade do condutor.

### AVISO

O sistema impede transições de modo quando está presente um estado atual ativo do veículo (curvas, frenagem, aceleração ou salto).

ÍCONE	NOME	DESCRIÇÃO DA SUSPENSÃO	DESCRIÇÃO DA DIREÇÃO ELETRÔNICA
	Modo Baja	Amortecimento de compressão alto e amortecimento de recuperação baixo para eventos de suspensão grandes e agressivos.	Boa sensibilidade das rodas dianteiras, com excelente rejeição de impactos.
	Modo Rock (rocha)	Amortecimento de compressão alto e amortecimento de recuperação baixo com ajustes do amortecimento baseados no ângulo, para capacidade de manobra em terrenos mais rochosos. Com o veículo em velocidade mais alta, o amortecimento torna-se similar ao do modo Comfort (confortável).	Alto nível de assistência e rejeição de impactos para um baixo esforço no esterçamento ao manobrar em rochas.

## CARACTERÍSTICAS E CONTROLES

ÍCONE	NOME	DESCRIÇÃO DA SUSPENSÃO	DESCRIÇÃO DA DIREÇÃO ELETRÔNICA
	Modo Track (pista)	Amortecimento de compressão médio e amortecimento de recuperação alto para eventos de mudanças de direção agressivos.	Melhor sensibilidade das rodas dianteiras para eventos de mudanças de direção agressivos.
	Modo Comfort (confortável)	Amortecimento de compressão e recuperação baixos, para permitir que os amortecedores se movam e absorvam eventos de suspensão menores.	Alto nível de assistência e rejeição de impactos para um baixo esforço no esterçamento e máximo conforto.

Os modos de condução podem ser alternados usando-se o botão “para cima/para baixo” no volante. Eles não alternarão de cima para baixo apertando-se o botão “para cima” uma vez.



Observe que o painel deslizante modo mostra o modo ativo e a ordem/posição. Os modos de condução são descritos mais detalhadamente nas próximas seções.

## MODO BAJA

### CARACTERÍSTICA DO MODO

O veículo se desloca a uma altura de condução dinâmica alta com a extremidade dianteira alta e o movimento do chassi livre. Ideal para terrenos com entradas irregulares/grandes.



### ÁREAS DE USO

- Deserto/Baja
- Ressaltos
- Estrada de areia em Glamis

### O QUE A SUSPENSÃO ESTÁ FAZENDO

**Amortecimento de compressão:** Amortecimento de alta compressão para absorver impactos e não bater no fundo de buracos profundos.

**Amortecimento de recuperação:** Amortecimento de recuperação baixo que permite a extensão máxima dos amortecedores para absorver o próximo impacto. Amortecimento de recuperação levemente maior na parte traseira para estabilizar o chassi e proporcionar uma alta sensibilidade da parte dianteira.

**Eventos ativos:** Eventos muito agressivos do veículo, de forma que mudanças de direção, frenagem e aceleração ainda podem ser feitas agressivamente. Em eventos de saltos de curta duração, os amortecedores são viesados para manter o nariz para cima, de forma que o veículo se incline para trás ao atravessar ressaltos.

### O QUE O SISTEMA DE DIREÇÃO ESTÁ FAZENDO

Grande rejeição de impactos na entrada. Nível de assistência médio com um bom equilíbrio entre a sensibilidade da aderência da extremidade dianteira e o esforço para fazer curvas.

# CARACTERÍSTICAS E CONTROLES

---

## MODO ROCHA

### CARACTERÍSTICA DO MODO

Desenvolvido para rock crawling. Ele maximiza a altura de condução e melhora a estabilidade da inclinação longitudinal e da inclinação transversal durante manobras de escalada em velocidade baixa. Ideal para conduzir sobre obstáculos e atravessar picos de morros. Incorpora o amortecimento baseado no ângulo. Pode passar para o modo Comfort (confortável) em velocidade mais alta.



### ÁREAS DE USO

- Rock crawling de baixa velocidade
- Moab
- Seções técnicas do King of Hammers

### O QUE A SUSPENSÃO ESTÁ FAZENDO

**Amortecimento de compressão:** O amortecimento diminui nos amortecedores do lado ladeira abaixo e diminui nos amortecedores do lado ladeira acima para inclinar o veículo na direção do obstáculo ou ladeira.

**Amortecimento de recuperação:** Amortecimento de recuperação baixo ao estar nivelado para promover a extensão dos amortecedores e aumentar a distância até o solo. O amortecimento diminui nos amortecedores do lado ladeira acima para inclinar o veículo na direção do obstáculo ou ladeira.

**Eventos ativos:** O amortecimento baseado no ângulo fica ativo em baixa velocidade. Com o veículo em alta velocidade, esse modo é igual ao modo Comfort (confortável).

### O QUE O SISTEMA DE DIREÇÃO ESTÁ FAZENDO

Grande rejeição de impactos na entrada. Alto nível de assistência, para que o condutor não fique cansado ao realizar rock crawling.

## MODO PISTA

### CARACTERÍSTICA DO MODO

Traz mudanças de direção niveladas agressivas, a mais baixa altura de condução dinâmica e a melhor aderência e resposta dos pneus. O veículo se desloca com uma postura mais baixa, que é ideal para trilhas com curvas acentuadas, muita carga e pequenos/médios impactos.



### ÁREAS DE USO

- Mudanças de direção agressivas
- Duna (nas dunas)
- Corridas de pequeno percurso
- Trilhas com muitas curvas fechadas

### O QUE A SUSPENSÃO ESTÁ FAZENDO

**Amortecimento de compressão:** Amortecimento de compressão médio para uma altura de condução dinâmica baixa e sensibilidade firme do veículo.

**Amortecimento de recuperação:** Amortecimento de recuperação alto para uma altura de condução dinâmica baixa e sensibilidade firme do veículo.

**Eventos ativos:** Eventos, mudanças de direção, frenagem e aceleração do veículo muito agressivos. Esse modo mantém o veículo nivelado e estável, com trações equilibradas para mudanças de direção.

### O QUE O SISTEMA DE DIREÇÃO ESTÁ FAZENDO

Nível de assistência médio, de forma que o condutor tem a melhor sensibilidade da aderência da extremidade dianteira. As características de rejeição de impactos ainda são agressivas, para minimizar os picos de torque sentidos no volante.

# CARACTERÍSTICAS E CONTROLES

---

## MODO CONFORTÁVEL

### CARACTERÍSTICA DO MODO

Desenvolvido para maximizar o conforto da viagem, para proporcionar aos passageiros uma viagem “macia”. Ideal para condução não agressiva e viagens com menores entradas da suspensão, como ao ir para casa ao final do dia.



## ÁREAS DE USO

- Qualquer condução não agressiva
- Aluviões

## O QUE A SUSPENSÃO ESTÁ FAZENDO

**Amortecimento de compressão:** Baixo amortecimento para maximizar o conforto da viagem.

**Amortecimento de recuperação:** Baixo amortecimento para maximizar o conforto da viagem.

**Eventos ativos:** Baixa agressividade nos eventos ativos. Eles respondem conforme a necessidade, mas são ajustados para otimizar o conforto da viagem.

## O QUE O SISTEMA DE DIREÇÃO ESTÁ FAZENDO

Alto nível de assistência para tornar o veículo mais fácil de esterçar e para reduzir a fadiga do operador. Alta rejeição de impactos na entrada.

### RECURSOS DO SISTEMA DYNAMIX DV

#### NOTA

Esses recursos são ajustados de forma diferente, com base no modo de condução selecionado.

#### CONTROLE DE INCLINAÇÃO LONGITUDINAL ATIVO

O DYNAMIX DV monitora constantemente as entradas dos pedais e o torque do motor para prever quando o veículo irá inclinar-se para a frente ou para trás, aplicando amortecimento para controlar o movimento. Ele funciona em todas as velocidades e escalas, com base no quanto a posição do acelerador está mudando e na intensidade com a qual se espera que o veículo incline-se longitudinalmente.

#### CONTROLE DE ACELERAÇÃO

O sistema monitora continuamente a velocidade do veículo, a posição do pedal do acelerador e o torque do motor para reduzir o movimento da carroceria pela inclinação longitudinal do veículo e otimizar o amortecimento para diferentes tipos de aceleração do veículo. Por exemplo, ao pisar no pedal do acelerador a partir do repouso, os amortecedores são otimizados com base no modo de condução selecionado, para atingir a resposta de inclinação longitudinal e tração desejada.



# CARACTERÍSTICAS E CONTROLES

---

## CONTROLE DE FRENAGEM

O sistema monitora continuamente a posição do pedal do freio e a taxa de desaceleração do veículo, reduzindo o movimento da carroceria e aumentando a estabilidade da frenagem em terrenos irregulares. Esse é o oposto do Acceleration Control (controle de aceleração). Durante eventos de frenagem forte, o sistema aumentará a compressão dianteira para evitar que o nariz do veículo mergulhe, reduzirá o amortecimento de compressão traseiro para absorver impactos da frenagem e aumentará o amortecimento de recuperação traseiro para controlar a inclinação longitudinal do veículo.





## CONTROLE DE CURVAS

O amortecimento de compressão e recuperação dos amortecedores é ajustado ao mudar de direção. Os amortecedores internos aumentam no amortecimento de recuperação, enquanto que os amortecedores externos aumentam a compressão para controlar a inclinação transversal da carroceria. Os amortecedores internos diminuem na compressão para estabilizar o veículo para quaisquer impactos nas rodas internas, enquanto que os amortecedores externos podem reduzir a recuperação e, em alguns casos, promover a tração.

- Os amortecedores externos resistirão à compressão e os amortecedores internos resistirão à extensão.
- Tendências de amortecimento da parte dianteira para a traseira durante a entrada, ápice e saída das curvas.



*Exemplos de manobras incluem curvas e mudanças de direção.*

# CARACTERÍSTICAS E CONTROLES

---

## CONTROLE DE EVENTOS DE SALTOS

O sistema DYNAMIX DV detecta constante e automaticamente quando o veículo está saltando e quando o veículo aterrissou. O sistema DYNAMIX atualiza o amortecimento enquanto o veículo está saltando e após a aterrissagem para otimizar a resposta do veículo imediatamente após o evento de salto.

- **Enquanto está saltando:** O amortecimento de recuperação é reduzido para promover a extensão dos amortecedores, enquanto que a compressão é aumentada para 100% para assegurar uma bela aterrissagem macia.



- **Após a aterrissagem:** O amortecimento de recuperação é aumentado para estabilizar a aterrissagem e evitar perda de tração das rodas ou o “voo” do veículo.



A aplicação do amortecimento é enviada com base na duração do salto, de forma que o veículo tenha seu desempenho otimizado em grandes eventos de saltos e pequenos eventos de saltos, como ressaltos. Conforme aumentar o tempo em que o veículo está saltando, o amortecimento de compressão aumentará gradualmente para maximizar o desempenho ao chegar ao fundo na aterrissagem.

*Exemplos de manobras incluem: Grandes ressaltos que causam um evento de salto, saltos em Glamis, saltos em corridas de pequeno percurso e saltos.*

### AMORTECIMENTO BASEADO NO ÂNGULO

Ao conduzir em uma ladeira ou ao passar por obstáculos, os amortecedores se ajustam com base no ângulo para inclinar o veículo na direção da ladeira.

- Maior compressão e menor recuperação para as rodas na direção ladeira abaixo.
- Menor compressão e maior recuperação para as rodas na direção ladeira acima.



Ao conduzir em terreno plano, os amortecedores se ajustam para maximizar a distância até o solo para evitar obstáculos com amortecimento de compressão alto e amortecimento de recuperação baixo.

- O amortecimento de alta compressão mantém os amortecedores estendidos, o que aumenta a altura de condução e a distância até o solo ao atravessar obstáculos.
- O amortecimento de recuperação baixo permite que os pneus caiam nos buracos das rochas rapidamente sem prejudicar o chassi.



#### NOTA

Isso é usado apenas no modo Rock (rocha) e em velocidade abaixo de 24 km/h.

*Exemplos de manobras incluem: Condução lenta em curva inclinada, andar na transversal em ladeiras e círculos em uma ladeira.*

## CARACTERÍSTICAS E CONTROLES

---

### BOTÃO DE COMPRESSÃO INSTANTÂNEA DYNAMIX

Quando o botão DYNAMIX é **pressionado uma vez**, o sistema aumenta o amortecimento de compressão para melhorar o desempenho ao chegar ao fundo. O aumento da compressão persistirá enquanto o botão estiver pressionado e momentaneamente após o botão ser liberado. Isso permite que o veículo absorva melhor o que o condutor encontrará à frente, como um obstáculo, um buraco na trilha ou um “G-Out” ao conduzir em dunas.

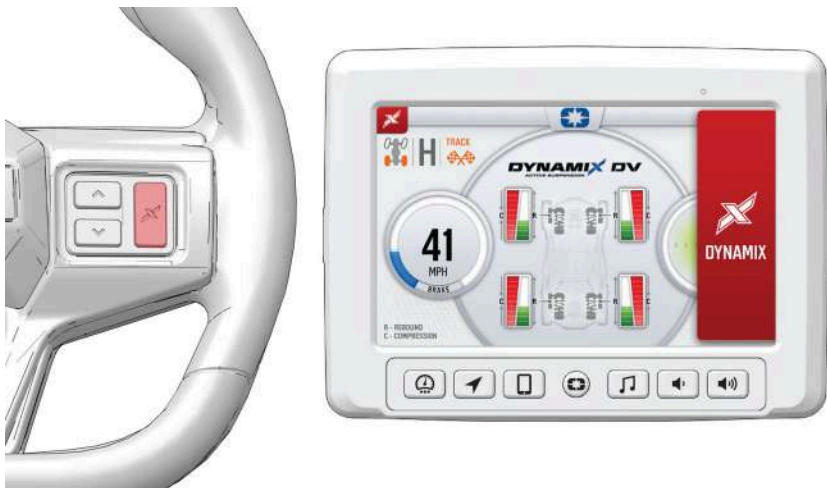

## CARACTERÍSTICAS E CONTROLES

Quando o botão DYNAMIX é **pressionado duas vezes rapidamente**, o amortecimento de compressão aumentado travará LIGADO. Pressionar duas vezes novamente ou alterar o modo de condução ocasionará a saída imediata desse amortecimento.

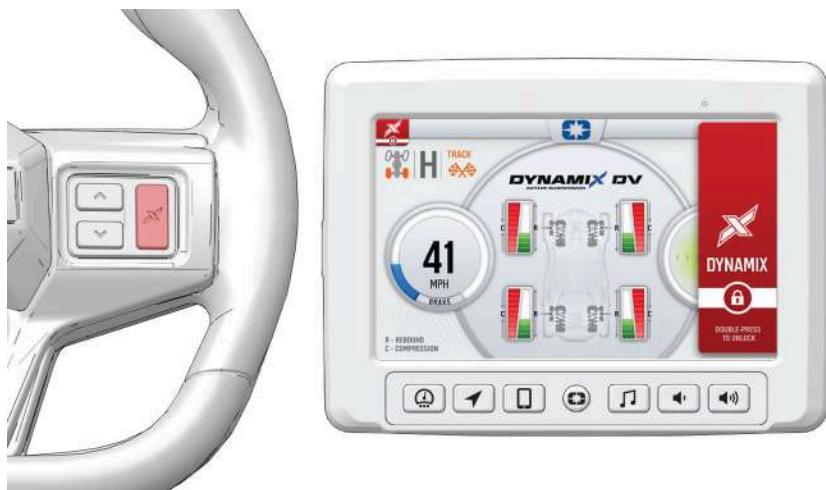

O amortecimento de recuperação não é afetado pelo botão DYNAMIX e ainda opera com base no modo de condução selecionado e no estado do veículo.

### NOTA

Esse recurso comporta-se da mesma forma em cada modo de condução.

## MODOS DE DEMONSTRAÇÃO

O modo "Demo" permite que o condutor visualize cada modo de condução antes do uso efetivo. Ative o modo "Demo" colocando o veículo em estacionamento (P) e desligando o motor; em seguida, gire o interruptor da chave de ignição para a posição LIGADA. O operador pode alternar entre os diferentes modos de condução usando os botões de seta PARA CIMA ou PARA BAIXO e, em seguida, usar o acelerador, os freios e o volante de direção para avaliar cada modo de condução. No modo Demo, o controle da suspensão e o EPS param de funcionar depois de 5 minutos para economizar energia, e os amortecedores são exibidos em vermelho no mostrador.

### ASSENTOS



A exposição prolongada ao sol pode causar aquecimento excessivo dos assentos e do volante de direção. Tenha cuidado ao manusear superfícies quentes para evitar queimaduras.

Antes de operar o veículo, sempre pressione todos os encostos dos assentos para se certificar de que as travas estejam presas.

### REMOÇÃO DO ASSENTO

Para ajustar o assento, faça o seguinte:

1. Puxe para cima a alavanca da trava do assento ①, localizada sob a borda dianteira do assento.
2. Incline o assento para frente.
3. Levante o assento para removê-lo do veículo.
4. Inverta esse procedimento para reinstalar o assento. Certifique-se que as abas do assento da borda dianteira deslizem o assento sobre os tubos de fixação do assento.
5. Pressione firmemente na traseira do assento para acionar as travas traseiras.

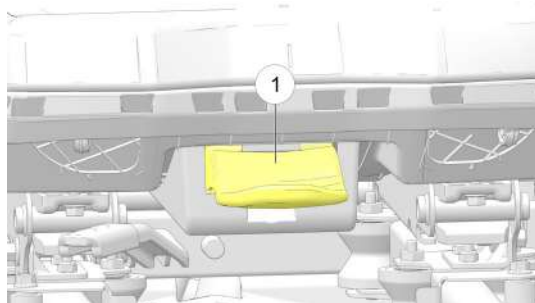

### REMOÇÃO DO ASSENTO TRASEIRO

1. Atrás do apoio para cabeça, puxe a trava ① para liberar o encosto do assento.

**OPCIONAL:** O encosto do assento pode ser removido totalmente ou reinstalado quando a base do assento estiver rebatida, dependendo da preferência.

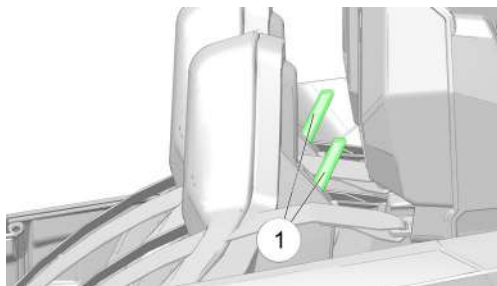

2. Quando o encosto do assento for removido, segure uma das cintas ② na parte traseira da base do assento.

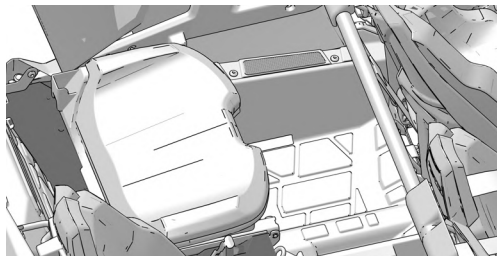

3. Use as cintas para puxar para cima e rebater a base do assento completamente.

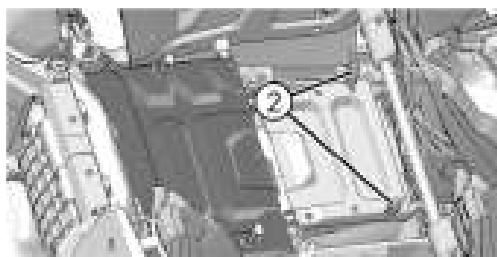

4. Para reinstalar o encosto do assento, alinhe as hastes inferiores com os alojamentos adequados. Depois de alinhadas, pressione o apoio de cabeça do assento para trás até que a trava emita um som de "clique".

### AJUSTES DO ASSENTO

#### AJUSTE DO ASSENTO DO CONDUTOR

Em assentos equipados com uma alavanca de ajuste ② sob a borda dianteira do assento, puxe a alavanca para a esquerda. Deslize o assento para frente ou para trás até a posição desejada. Solte a alavanca. O assento irá travar na nova posição.

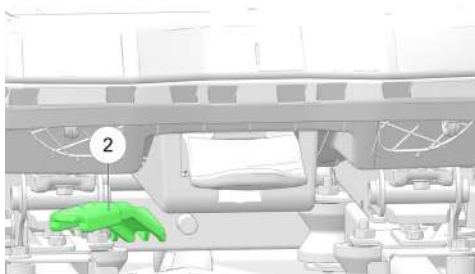

Para ajustar a inclinação do assento, os parafusos de ajuste podem ser removidos e reinstalados em um ajuste de inclinação diferente. O lado do condutor tem dois parafusos de ajuste ③, um de cada lado, e tem duas opções de furos de inclinação. Reinstale os parafusos conforme a especificação quando terminar os ajustes.

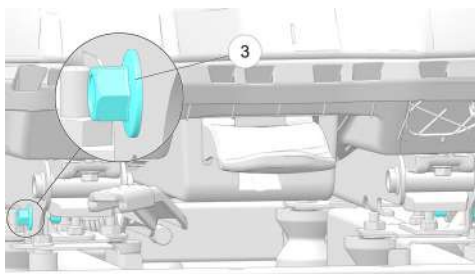

#### TORQUE

Parafusos de ajuste do assento:  
**20 N·m**



### CINTOS DE SEGURANÇA

Esse veículo POLARIS é equipado com cintos de segurança para todos os ocupantes. Certifique-se sempre de que os cintos de segurança estejam firmes para o operador e todos os passageiros antes da condução. O cinto de segurança do condutor é equipado com um intertravamento. A velocidade do veículo será limitada a 24 km/h se o cinto de segurança não estiver afivelado.

### ARNÊS DE CINTO DE SEGURANÇA SUB ZERO



Se a seção de advertência vermelha da etiqueta de segurança se tornar visível de maneira permanente, será necessário substituir esse arnês.

Em modelos equipados com um arnês de cinto de segurança Sub Zero, o arnês foi projetado para se estender em caso de acidente para absorver o impacto. O arnês precisará ser substituído se a seção vermelha na etiqueta aparecer fora da almofada do ombro.



### INSPEÇÃO DOS CINTOS DE SEGURANÇA

Inspeccione todos os cintos de segurança quanto ao funcionamento correto antes de cada uso do veículo.

1. Puxe cada cinto de segurança ao máximo para fora e verifique se há danos, incluindo cortes, desgastes, esgarçamento ou enrijecimentos em todo o comprimento. Se algum dano for encontrado ou se o cinto de segurança não funcionar corretamente, peça a um técnico qualificado que verifique e/ou substitua o sistema do cinto de segurança.
2. Para limpar a sujeira e os detritos do cinto de segurança, passe uma esponja com sabão neutro e água. Não use alvejantes, corantes ou detergentes caseiros. Enxágue todo o comprimento da trama do cinto.

### PAINÉIS DE ACESSO DE SERVIÇO

#### PAINEL DE ACESSO AO MOTOR

O painel de acesso ao motor localiza-se atrás dos assentos. Ajuste ou remova os assentos e, em seguida, remova o painel para acessar os componentes passíveis de manutenção do motor. Remova o painel girando os botões de fechamento ① 1/4 de volta.

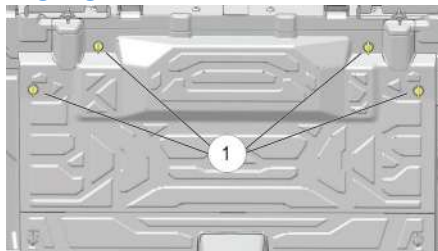

#### ACESSO DO COMPARTIMENTO DE CARGA

##### CUIDADO

O compartimento de carga fica diretamente acima dos componentes do veículo que geram calor. Tenha cuidado ao remover o compartimento de carga imediatamente após a operação. Ele provavelmente estará quente e poderá causar queimaduras.

Toda a camada do compartimento de carga pode ser levantada para acessar a tampa de abastecimento de óleo do motor e as velas de ignição, removendo-se os quatro parafusos traseiros ②.

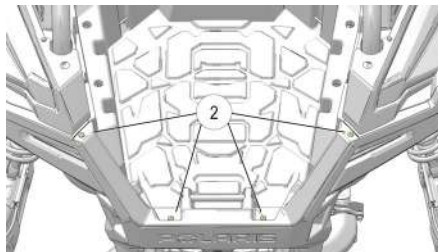

### RECIPIENTES DE COMBUSTÍVEL PORTÁTEIS

Este veículo é projetado para usar um suporte e um recipiente de combustível portátil aprovados pela POLARIS.

##### ATENÇÃO

Combustíveis como gasolina podem ser extremamente inflamáveis. Capotamentos, colisões, condução brusca ou mudanças na elevação ou temperatura podem levar ao derramamento de combustível ou liberação de vapor de recipientes portáteis. Partes quentes do veículo podem causar incêndios, mesmo depois do desligamento do motor. Transportar combustível incorretamente pode levar a queimaduras graves ou morte. Para reduzir esses riscos, somente transporte combustível usando um suporte e um recipiente de combustível portátil aprovados pela POLARIS e siga as instruções incluídas no recipiente e no suporte.

### PORTAS DA CABINE

Esse veículo é equipado com portas da cabine. Conduzir esse veículo sem as portas da cabine fechadas ou travadas aumenta o risco de ferimentos graves ou morte em caso de um acidente ou capotamento. Certifique-se sempre de que todas as portas da cabine estejam fechadas e travadas durante a condução desse veículo.

Sempre verifique se há desgastes e danos nas portas e travas antes de cada uso do veículo.

Substitua imediatamente qualquer peça desgastada ou danificada por peças disponíveis no revendedor autorizado POLARIS ou pessoa qualificada.

### ABERTURAS DE AR

As aberturas de ar forçam o fluxo de ar adicional do centro do capô para a cabine e se encontram nos lados do condutor ① e do passageiro ② perto das portas. Use as lâminas localizadas nas aberturas de ar para abrir ou fechar as aberturas.

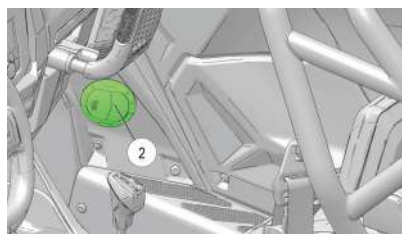
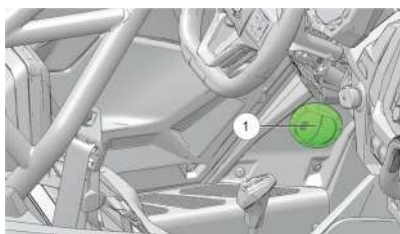

### APOIO DE MÃO PARA PASSAGEIROS

Para ajustar o apoio de mão para passageiros, faça o seguinte:

1. Destrave os dois fechos do apoio de mão para passageiros ①.
2. Puxe ou empurre a haste até a posição desejada.
3. Trave os dois fechos no local adequado.

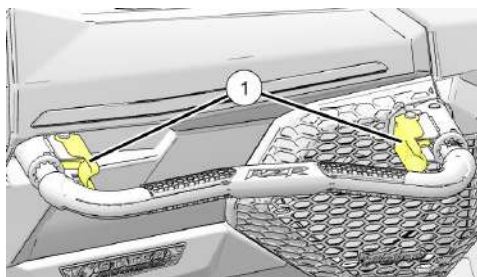

## CARACTERÍSTICAS E CONTROLES

### SELETOR DE MARCHAS

O seletor de marchas está localizado entre o assento do condutor e o assento do passageiro ①. Para mudar de marcha, pare o veículo e, com o motor em marcha lenta, desloque a alavanca até a marcha desejada. Não tente mudar as marchas com a rotação do motor acima da marcha lenta ou com o veículo em movimento.

P: Estacionamento

R: Ré

N: Neutro

L: Marcha baixa

H: Marcha alta

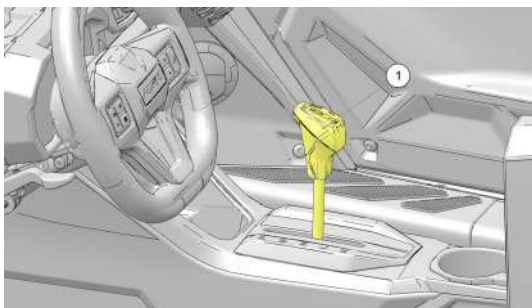

#### AVISO

A manutenção do ajuste da articulação do câmbio é importante para garantir o funcionamento correto da transmissão. Seu revendedor POLARIS pode ajudá-lo a resolver qualquer problema com o câmbio.

#### AVISO

Não tente mudar de marcha com o veículo em movimento ou poderão ocorrer danos à transmissão. Sempre mude de marcha com o veículo parado e o motor em marcha lenta.

### USO DE MARCHA BAIXA

#### AVISO

A utilização de uma marcha baixa quando as condições o exigem prolonga a vida útil da correia de transmissão de seu veículo.

Mude sempre para uma marcha baixa para qualquer uma das seguintes condições:

- Operação em terrenos acidentados ou sobre obstáculos.
- Carregamento do veículo sobre um reboque.
- Ao transportar ou rebocar cargas pesadas.
- Ao operar constantemente em velocidades abaixo de 46 km/h (29 mi/h) em terrenos de reboque difícil, como lama, pedras ou areia/dunas.

## PEDAIS DO FREIO E DO ACELERADOR

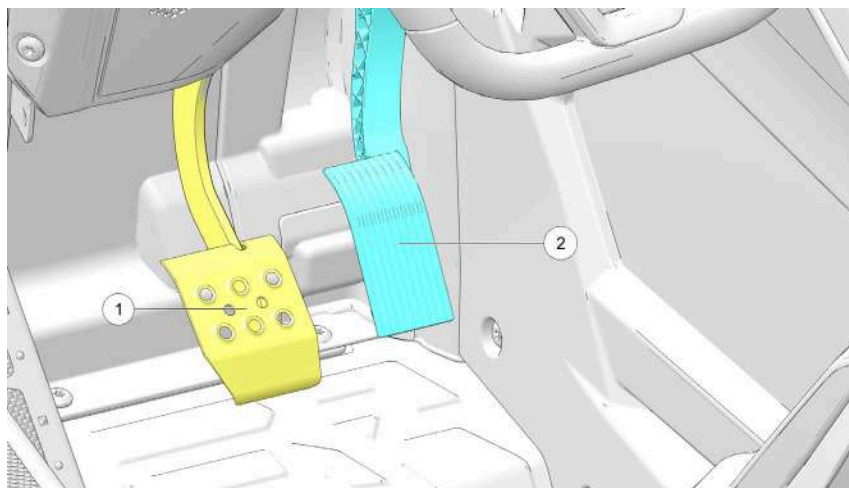

### PEDAL DE FREIO

Pressione o pedal de freio ① para reduzir a velocidade ou parar o veículo. Os freios devem ser acionados para que se possa ligar o motor.

### PEDAL DO ACELERADOR

Pressione o pedal do acelerador ② para aumentar a rotação do motor. A pressão da mola faz o pedal voltar para a posição de repouso quando ele é liberado. Sempre verifique se o pedal do acelerador volta normalmente antes de ligar o motor.

#### AVISO

Ao trafegar acima de 16 km/h com o pedal do acelerador pressionado, a aplicação do freio por mais de dois segundos desabilitará o pedal do acelerador até que o freio seja liberado.

### ESTRUTURA DE PROTEÇÃO CONTRA CAPO- TAMENTO (ROPS)

A estrutura de proteção contra capotamento (ROPS) desse veículo atende aos requisitos de desempenho contra capotamento da norma OSHA<sup>SM</sup> 29 CFR 1928.53. Sempre peça ao seu revendedor autorizado POLARIS que inspecione cuidadosamente a ROPS (estrutura de proteção contra capotamento) caso ela seja danificada de alguma forma.

#### NOTA

Lembre-se das barras da estrutura de proteção contra capotamento (ROPS) ao entrar e sair do veículo.

#### ① Etiqueta da ROPS

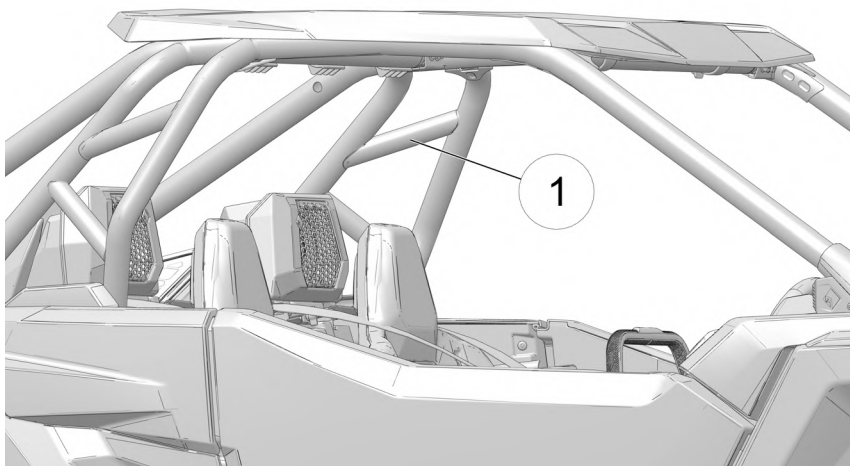



*Nenhum dispositivo pode assegurar a proteção do ocupante no caso de um capotamento.* Quando usado com cinto de segurança e portas ou redes da cabine, a ROPS impede que os ocupantes sejam arremessados para fora do veículo. Sempre siga todas as práticas de operação segura indicadas neste manual para evitar capotamento do veículo.

#### ⚠ ATENÇÃO

O capotamento do veículo poderá causar ferimentos graves ou morte. Sempre evite operar o veículo de uma maneira que possa ocasionar capotamento.

## SISTEMA DE TRAÇÃO EM TODAS AS RODAS (AWD)

O sistema de tração nas quatro rodas é controlado pelo interruptor da AWD. Uma vez que o veículo está com marcha engatada, o interruptor é ajustado em um dos dois modos de transmissão.

ÍCONE	MODO DE TRANSMISSÃO	DESCRIÇÃO
	Tração em duas rodas (2WD)	Quando o interruptor está em 2WD, o veículo está sempre com tração em duas rodas.
	Tração em todas as rodas (AWD)	<p>Quando o interruptor está na posição AWD e o veículo está em direção ou ré, o veículo está com tração em todas as rodas e o indicador 4x4 no painel de instrumentos fica aceso</p> <p>Quando em AWD, a unidade de acionamento de demanda é engatada automaticamente sempre que as rodas traseiras perdem tração. Quando as rodas traseiras recuperarem a tração, a unidade de acionamento de demanda é desengatada automaticamente.</p> <p>Não há limite de velocidade ou de tempo em que o veículo pode permanecer em AWD.</p>

## ACIONAMENTO DA AWD

O interruptor da AWD pode ser ligado ou desligado com o veículo em movimento. Inicialmente, o sistema eletrônico do veículo não habilita a AWD até que a rotação do motor esteja abaixo de 3.100 e a velocidade do veículo esteja abaixo de 24 km/h (15 mi/h). Quando habilitada, a AWD permanece assim até que o seu interruptor seja desligado. Se o interruptor for desligado com a unidade de acionamento de demanda em movimento, ela não desengatará até que as rodas traseiras recuperem a tração.

## CARACTERÍSTICAS E CONTROLES

Acione o interruptor da AWD antes de chegar nas condições em que o acionamento em todas as rodas podem ser necessário. Se as rodas traseiras estiverem girando, solte o acelerador antes de mudar para AWD.

### AVISO

Mudar para AWD enquanto as rodas traseiras estiverem girando ou derrapando pode causar danos graves ao eixo de acionamento, ao eixo de transmissão e à caixa de câmbio. Sempre mude para AWD enquanto as rodas traseiras tiverem tração ou estiverem em repouso.

## PAINEL DE INSTRUMENTOS

### AVISO

Os indicadores variam conforme o modelo.

### AVISO

A alta pressão da água poderá danificar componentes. Lave o veículo à mão ou com uma mangueira de jardim usando sabão neutro. Alguns produtos, incluindo repelentes de insetos e produtos químicos danificam a lente do velocímetro e outras superfícies plásticas. Não use álcool ou produtos de limpeza contendo álcool para limpar o painel de instrumentos. Não permita que sprays contra insetos entrem em contato com a lente. Limpe imediatamente qualquer respingo de gasolina sobre o painel de instrumentos.



- |  |                  |
|--|------------------|
| ① Velocímetro                            | ④ Tacômetro      |
| ② Lâmpadas indicadoras                   | ⑤ Botões de seta |
| ③ Central de informações para condutores | ⑥ Botão MODO     |



### VELOCÍMETRO

O velocímetro exibe a velocidade do veículo em quilômetros por hora (km/h) ou milhas por hora (mi/h).

### TACÔMETRO

O tacômetro exibe a rotação do motor em revoluções por minuto (rpm).

### BOTÃO MODO

Mantenha o botão MODO ⑥ pressionado para entrar no menu de configurações. Pressione e solte o botão MODO para alternar entre os modos da área 1 e para selecionar um item.

### BOTÕES DE SETA

Pressione e solte um dos botões de seta ⑤ para alternar entre o menu de opções ou os modos da área 2. Pressione e solte um dos botões de seta para redefinir um item. Consulte a página 76.

#### DICA

Com a chave da ignição desligada, pressione o botão MODO ou um dos botões de seta para alimentar a central de informações para condutores por 10 segundos para permitir a visualização do odômetro e do relógio.

### OPERAÇÃO DE UM VEÍCULO DANIFICADO

#### ATENÇÃO









**Não continue a conduzir se você achar ou sentir que o veículo pode estar danificado** ou se você se envolveu em um acidente ou capotamento. Operar um veículo danificado ou depois de uma colisão ou capotamento pode causar perda de controle, capotamento ou um acidente, que podem levar a ferimentos graves ou morte. Se não for possível transportar o veículo com segurança a partir de sua posição atual, consulte um serviço de recuperação e reboque.

Depois de qualquer colisão, capotamento ou outro acidente, peça a um revendedor POLARIS que inspecione o veículo em relação a possíveis danos, incluindo os cintos de segurança, ROPS, freios, suspensão e sistemas de direção.



Prepare-se caso seu veículo sofra danos ou fique incapacitado, especialmente em áreas remotas. Considere como obter ajuda e se prepare para as condições meteorológicas sempre que conduzir.

## CARACTERÍSTICAS E CONTROLES

### LÂMPADAS INDICADORAS

LÂMPADA	INDICA	CONDIÇÃO
	Velocidade do veículo	Quando o modo métrico está selecionado, a velocidade é exibida em quilômetros por hora.
		Quando o modo padrão está selecionado, a velocidade é exibida em milhas por hora.
	Excesso de temperatura	Essa lâmpada acende para indicar superaquecimento no motor. Se o indicador piscar, a condição de superaquecimento permanece e o sistema reduz automaticamente a potência do motor.
	Advertência da direção eletrônica (EPS) (se estiver equipado)	Esse indicador acende rapidamente quando a chave é virada para a posição LIGADA. Se a luz permanecer ligada, o sistema da EPS está inoperante. Consulte seu revendedor POLARIS ou outra pessoa qualificada assim que possível para realizar o reparo. Continuar a operação pode resultar em danos permanentes à unidade EPS (direção eletrônica) e maior esforço no esterçamento.
	Farol alto	Essa lâmpada acende quando o interruptor do farol é ajustado como farol alto.
	Capacete/cinto de segurança	Essa lâmpada é um lembrete para o operador para garantir que todos os ocupantes estejam usando capacetes e cintos de segurança antes de operar o veículo. O cinto de segurança do condutor é equipado com um intertravamento. A velocidade do veículo será limitada a 24 km/h (15 mi/h) se o cinto de segurança não estiver afivelado.
	Verificação do motor	Esse indicador aparece se ocorre um defeito relacionado à injeção eletrônica de combustível (EFI). Não opere o veículo se essa advertência aparecer. Poderão ocorrer danos graves ao motor. Seu revendedor autorizado ou pessoa qualificada pode ajudá-lo.
	Verificação da bateria	Essa advertência geralmente indica que o veículo está operando a uma rotação baixa demais, insuficiente para manter a bateria carregada. Isso também pode ocorrer quando o motor estiver em marcha lenta e com alta carga elétrica (luzes, ventoinha de arrefecimento, acessórios) aplicada. Dirija a uma rotação mais alta ou recarregue a bateria para apagar a advertência.
	Pouco combustível	Esta lâmpada acenderá quando o nível de combustível no tanque de combustível estiver baixo.

## CARACTERÍSTICAS E CONTROLES

LÂMPADA	INDICA	CONDIÇÃO
	Chave de velocidade (acessório opcional)	As informações sobre a chave de velocidade são fornecidas no kit de acessórios.
	Advertência do chassi	Se for detectada uma condição de falha, a luz permanecerá acesa pelo tempo que a condição persistir. Recupere os códigos de erro para realizar o diagnóstico. Essa lâmpada também é conhecida como Lâmpada de advertência âmbar (AWL).

## CENTRAL DE INFORMAÇÕES PARA CONDUTORES

①	Indicador da AWD	Este indicador mostra se a tração 2x4 ou a tração em todas as rodas está ativa.
②	Indicador de combustível	Os segmentos do indicador de combustível mostram o nível do tanque de combustível. Quando o último segmento apaga, é ativada uma advertência de pouco combustível. O contorno do mostrador de combustível irá piscar. Reabasteça imediatamente.
③	Indicador de serviço	O símbolo de uma chave de boca piscando alerta ao operador que o intervalo de serviço predeterminado foi alcançado. Seu revendedor POLARIS ou pessoa qualificada pode fornecer a manutenção programada. Consulte a página 79 para obter instruções sobre o restabelecimento.
④	Indicador de marcha	Este indicador exibe a posição da alavanca do câmbio. H = Marcha alta L = Marcha baixa N = Neutro R = Ré P = Estacionamento – = Erro no sinal da marcha (ou alavanca de câmbio entre marchas)
⑤	Limitação de velocidade (se estiver equipado)	Este veículo pode ser equipado com uma função de limitação de velocidade máxima. Esta limitação é exibida na tela como "LIM" seguida da velocidade. "LIM 30" por exemplo.

## CARACTERÍSTICAS E CONTROLES

A central de informações para condutores localiza-se no painel de instrumentos. Todos os segmentos acendem por um segundo na partida.

Se o painel de instrumentos não acender, pode ter ocorrido uma sobretensão na bateria e o painel de instrumentos pode ter se desligado para proteger o velocímetro eletrônico. Se isso ocorrer, seu revendedor POLARIS ou outra pessoa qualificada pode fornecer o diagnóstico adequado.

A central de informações é ajustada em fábrica para exibir unidades padrão de medição dos EUA e um relógio de 12 horas. Para alterar para o sistema métrico e/ou para um relógio de 24 horas segure o botão MODO e vá até o menu relógio. Use as setas direcionais para alterar os ajustes do relógio.

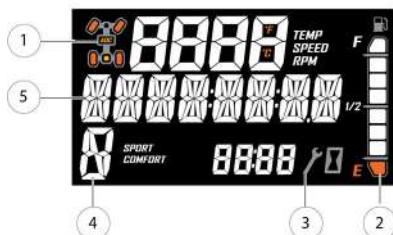

## MOSTRADORES DE INFORMAÇÕES DE MODO

A central de informações para condutores contém três áreas que exibem informações de modo.



① Modos da área 1	Descrição
Temperatura do motor	Temperatura do líquido de arrefecimento do motor
Velocidade do veículo	Velocidade do veículo
Tacômetro	Rotação do motor (rpm)
② Modos da área 2	Descrição
Odômetro	O odômetro registra e exibe a distância percorrida pelo veículo.

## CARACTERÍSTICAS E CONTROLES

Odômetros parciais (T1/T2)	Um odômetro parcial registra a distância percorrida pelo veículo se for redefinido antes de cada percurso. Para redefinir, consulte a página 78.
Horas do motor	Horas totais de operação do motor desde a fabricação
Horas de serviço	O símbolo da chave de boca piscando indica que o intervalo de serviço predeterminado foi alcançado. Para redefinir, consulte a página 79.
Horas de viagem	Extensão de tempo de operação do veículo desde que o modo foi redefinido pela última vez
<b>③ Modos da área 3</b>	<b>Descrição</b>
Relógio	O relógio exibe as horas nos formatos de 12 ou 24 horas. Para redefinir, consulte a página 77.

### ACESSAR MENUS E OPÇÕES

#### **MENU CONFIGURAÇÕES DO INDICADOR**

Pressione e solte o botão MODO para alternar os modos da área 1 até exibir o modo padrão desejado. Consulte a seção Mostradores de informação de modo para obter detalhes.

Mantenha o botão MODO pressionado para entrar no menu de configurações.

*A tela OPTIONS (opções) é exibida por alguns segundos.*

1. Pressione e solte um dos botões de seta para alternar até a opção desejada.
2. Pressione botão MODO para selecionar a opção.
3. Pressione um dos botões de seta para alternar até a configuração desejada.
4. Pressione o botão MODO para salvar e sair para o menu de configurações.
5. Mantenha o botão MODO pressionado para sair do menu de configurações.



### **BRILHO DA LUZ DE FUNDO**

A luz de fundo da central de informações pode ser ajustada nas cores azul ou vermelha.

1. Mantenha o botão MODO pressionado para entrar no menu de configurações.
2. Pressione um dos botões de seta para alternar até a opção "BL LEVEL" (brilho da luz de fundo). Pressione o botão MODO para selecionar.
3. Pressione o botão "UP" (para cima) para aumentar o brilho. Pressione o botão "DOWN" (para baixo) para diminuir o brilho.
4. Pressione o botão MODO para selecionar e sair para o menu de configurações.



### **RELÓGIO**

O relógio deve ser restabelecido sempre que a bateria for desconectada ou descarregada.

1. Mantenha o botão MODO pressionado para entrar no menu de configurações.
2. Pressione um dos botões de seta para alternar até a opção "CLOCK" (relógio). Pressione o botão MODO para selecionar.
3. Pressione um dos botões de seta para alternar até a configuração desejada (12h ou 24h). Pressione o botão MODO para selecionar.
4. Pressione um dos botões de seta para alterar cada segmento do relógio. Pressione o botão MODO para aceitar uma alteração e avançar para o próximo segmento.

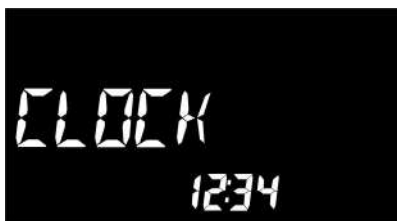

### **UNIDADES DO MOSTRADOR (MÉTRICAS/PADRÃO)**



1. Mantenha o botão MODO pressionado para entrar no menu de configurações.
2. Pressione um dos botões de seta para alternar até a opção desejada de "UNITS" (unidades), podendo ser distância, temperatura ou volume. Pressione o botão MODO para selecionar.
3. Pressione um dos botões de seta para alternar até a configuração desejada.
4. Pressione o botão MODO para salvar e sair para o menu de configurações.

### **ODÔMETRO PARCIAL**

Use um medidor de viagens para monitorar a distância percorrida durante uma viagem ou um período de tempo específico. Redefina o medidor em zero antes de viajar.

1. Pressione um dos botões de seta para alternar até a opção de odômetro parcial desejada (T1 ou T2).
2. Mantenha pressionado um dos botões de seta até que o medidor seja redefinido para zero.





### **HORAS DE VIAGEM**

Use a medidor de horas de viagem para monitorar as horas de viagem durante uma viagem específica. Redefina o medidor em zero antes de viajar.

1. Pressione um dos botões de seta para alternar até a opção horas de viagem (TT).
2. Mantenha pressionado um dos botões de seta até que o medidor seja redefinido para zero.



### **INTERVALO DE SERVIÇO PROGRAMÁVEL**

O contador de intervalo de serviço é programado em 25 horas na fábrica. À medida que as horas de operação do motor aumentam, o contador diminui. O ícone da chave pisca por aproximadamente 10 segundos quando o contador chega a zero (0) e, posteriormente, a cada vez que a chave é ligada, até que o contador seja redefinido.

Quando esse recurso é habilitado, ele fornece um lembrete conveniente para a realização da manutenção periódica. Consulte o Programa de manutenção da Polaris para obter os intervalos de serviço recomendados.

Use o seguinte procedimento para redefinir ou alterar o intervalo de serviço.

1. Mantenha o botão MODO pressionado para entrar no menu de configurações.
2. Pressione um dos botões de seta para alternar até a opção "Service Hours" (horas de serviço). Pressione o botão MODO para selecionar.
3. Pressione o botão MODO para redefinir o valor existente e sair, ou pressione um dos botões de seta para alterar o valor. Pressione o botão MODO para salvar e sair para o menu de configurações.



## CARACTERÍSTICAS E CONTROLES

### SISTEMA DE SEGURANÇA ATIVADO POR PIN (P.A.S.S.) (SE ESTIVER EQUIPADO) – PAINEL DE INSTRUMENTOS

Para veículos com mostrador, consulte a seção Ride Command para obter detalhes.

O Sistema de segurança ativado por PIN (P.A.S.S.) opcional destina-se a prevenir o uso não autorizado. Quando habilitado, o veículo não pode ser operado até que uma senha válida tenha sido digitada.

Para habilitar/desabilitar o P.A.S.S., siga os procedimentos abaixo.

#### **HABILITAR O P.A.S.S.**

##### AVISO

Após ativar o P.A.S.S. pela primeira vez, você deve desligar o veículo e deixar o módulo de controle eletrônico (ECM) desligar totalmente antes de dar partida novamente. Isso pode demorar até três minutos.

Quando a nova senha for habilitada, não poderá ser alterada a menos que o sistema seja desabilitado primeiro. Em seguida, você pode seguir novamente as etapas indicadas na seção HABILITAR O P.A.S.S. para digitar uma nova senha.

1. Pressione e segure o botão MODO para entrar no menu “OPTIONS” (opções).
2. Use os botões PARA CIMA/PARA BAIXO para alternar entre as opções até que apareça “REQUIRE PIN TO START” (solicitar PIN para partida). Pressione o botão MODO para selecionar.
3. Se necessário, aparecerá a frase “ENTER NEW PIN” (digitar novo PIN). Use os botões PARA CIMA/PARA BAIXO para alternar até o primeiro dígito desejado. Pressione o botão MODO para selecionar o dígito.
4. Continue até que todos os quatro dígitos da senha desejada sejam selecionados. Depois de concluir a operação, a frase “NEW PIN SET” (novo PIN definido) piscará momentaneamente e a tela voltará para “REQUIRE PIN TO START” (solicitar PIN para partida).  
Guarde sua senha para consultas futuras.
5. Para habilitar a nova senha, use os botões PARA CIMA/PARA BAIXO para alterar a intermitência na parte inferior da tela de “OFF” (desligado) para “ON” (ligado). **Se essa etapa for ignorada, o P.A.S.S. não será habilitado.**
6. Pressione o botão MODO para entrar novamente no menu “OPTIONS” (opções). O veículo somente exigirá a inserção da senha na próxima partida.

É possível sair do menu “OPTIONS” (opções) de três maneiras diferentes.

- Alternar para “EXIT” (sair) e pressionar o botão MODO.
- Segurar o botão MODO por alguns segundos.
- Não fazer nada e deixar que o sistema volte automaticamente para a tela principal.

### AVISO

Se a bateria ficar fraca enquanto o sistema P.A.S.S. estiver habilitado, o medidor poderá mostrar “New Vehicle Detected” (novo veículo detectado) após a bateria ter sido recarregada/substituída. Deixe a chave na posição LIGADA para permitir a reconfirmação do sistema.

### **DESABILITAR O P.A.S.S.**

1. Pressione e segure o botão MODO para entrar no menu “OPTIONS” (opções).
2. Use os botões PARA CIMA/PARA BAIXO para alternar entre as opções até que apareça “REQUIRE PIN TO START” (solicitar PIN para partida). Pressione o botão MODO para selecionar.
3. Digite a senha atual.
4. Use os botões PARA CIMA/PARA BAIXO para alterar a intermitência na parte inferior da tela de “ON” (ligado) para “OFF” (desligado).
5. Pressione o botão MODO para entrar novamente no menu “OPTIONS” (opções). O P.A.S.S. agora está desabilitado.

É possível sair do menu “OPTIONS” (opções) de três maneiras diferentes.

- Alternar para “EXIT” (sair) e pressionar o botão MODO.
- Segurar o botão MODO por alguns segundos.
- Não fazer nada e deixar que o sistema volte automaticamente para a tela principal.

## CARACTERÍSTICAS E CONTROLES

### CÓDIGOS DE ERRO DO MOTOR

A tela de erro aparece apenas quando o indicador de VERIFICAÇÃO DO MOTOR está aceso ou quando acende e apaga durante um ciclo de ignição. Os códigos de erro não são armazenados. Quando a chave é desligada, o código e a mensagem se perdem, mas reaparecem se a falha ocorrer novamente após a religação do motor.

Se a lâmpada de VERIFICAÇÃO DO MOTOR ou EPS acender, recupere os códigos de erro do mostrador.

- ① Indicador do modo de falha (FMI)
- ② Número de parâmetro suspeito (SPN)
- ③ Contagem de código



1. Mantenha o botão MODO pressionado para entrar no menu de configurações.
2. Pressione um dos botões de seta para alternar até a opção “DIAGCODE” (códigos de diagnóstico). Pressione o botão MODO para selecionar.
3. Pode haver mais de um código de diagnóstico. Pressione o botão de seta para cima para ver se há mais códigos. Pressione o botão MODO para selecionar um código.

#### AVISO

Se o código exibido for um código de falha do motor, a lâmpada de VERIFICAÇÃO DO MOTOR irá piscar. Se o código exibido for um código de falha do EPS, a lâmpada EPS irá piscar.

4. Anote os três (3) números exibidos.
5. Pressione o botão MODO para sair para o menu de configurações.

## MOSTRADOR DE 7 POL. DO RC (SE EQUIPADO)

### ANTES DE VOCÊ CONDUZIR

Antes de conduzir com o novo mostrador, faça o seguinte:

- Leia esta seção e o Guia do usuário do Ride Command na sua totalidade.
- Familiarize-se com os recursos e as operações do mostrador enquanto o veículo se encontra parado.
- Baixe o aplicativo Polaris RIDE COMMAND da Apple® App Store® ou Google Play® store e crie sua conta personalizada.
- Verifique o mostrador para garantir que você tenha visíveis os mapas e as trilhas apropriadas para sua área. Para alterar ou atualizar os mapas/trilhas, consulte a página 92.
- Acesse <https://www.polaris.com/en-us/owners-manuals/> para obter as atualizações mais recentes do manual do proprietário.

#### AVISO

As trilhas mudam frequentemente e o arquivo de dados de trilhas é considerado válido apenas por 90 dias após a data de lançamento. Mantenha seus dados de trilhas atualizados. Baixe as trilhas mais recentes em <https://ridecommand.polaris.com/display>

#### AVISO

O uso do mostrador por um período prolongado com o motor do veículo desligado pode descarregar a bateria.

### REQUISITOS DE OPERAÇÃO DOS DISPOSITIVOS

A funcionalidade do telefone depende dos recursos de seu telefone celular.

#### AVISO

Alguns telefones celulares ou sistemas operacionais não funcionam como mostrado neste manual.

## MOSTRADOR DE 7 POL. DO RC (SE EQUIPADO)

### VISÃO GERAL



- ① Botões de comando de condução
- ② Modo de transmissão
- ③ Widgets
- ④ Configurações
- ⑤ Barra de ícones
- ⑥ Modo de visualização de indicadores
- ⑦ Velocímetro/tacômetro
- ⑧ Status da marcha



### BOTÕES DO RIDE COMMAND

BOTÃO	DESCRIÇÃO	FUNÇÃO
	Botão menu	Pressione o botão menu para acessar as configurações. Para reiniciar o mostrador, pressione e segure por 5 segundos.
	Botão tela do indicador	Pressione o botão tela do indicador para selecionar as telas disponíveis.

## MOSTRADOR DE 7 POL. DO RC (SE EQUIPADO)

BOTÃO	DESCRIÇÃO	FUNÇÃO
	Botão mapa	Pressione o botão mapa para acessar o mapa, gerenciar suas viagens e pontos de passagem e para ver seus amigos no mapa com o Group Ride (viagem em grupo).
	Botão telefone	Pressione o botão telefone para acessar seu telefone conectado por Bluetooth®, incluindo chamadas recentes, contatos, discador e mensagens.
	Botão áudio	Pressione o botão áudio para acessar o rádio, previsão do tempo, USB e a interface de música Bluetooth® conectada.
	Botão diminuir volume	Pressione o botão diminuir volume para diminuir o volume. Pressione e segure para silenciar o volume.
	Botão aumentar volume	Pressione o botão aumentar volume para aumentar o volume.

## MODO DE TRANSMISSÃO

INDICADOR	DESCRIÇÃO	FUNÇÃO
	2WD	Quando o interruptor está em 2x4, o veículo está sempre com tração em duas rodas.
	AWD	Quando em tração em todas as rodas, a unidade de acionamento de demanda é engatada automaticamente sempre que as rodas traseiras perderem tração. Quando as rodas traseiras recuperarem a tração, a unidade de acionamento de demanda é desengatada automaticamente. Não há limite de tempo em que o veículo pode permanecer em 4x4. O veículo engata automaticamente 4x4 ao operar de ré caso o interruptor seja colocado em qualquer posição de 4x4.



## TELAS DE INDICADORES

Pressione o botão Tela de indicadores para alternar entre as telas de indicadores. O mostrador vem carregado com duas telas de indicadores diferentes. Outras telas de indicadores podem ser adicionadas ou excluídas.

Cada tela de indicadores é personalizável e pode ser definida com as seguintes configurações:

- Quatro widgets redondos
- Dois widgets redondos e uma lista de três valores de dados
- Uma lista de cinco valores de dados

Para personalizar suas telas de indicadores, pressione o ícone de engrenagem localizado no canto inferior direito do mostrador.



## CONFIGURAÇÕES

No menu de configurações, é possível visualizar informações do veículo, gerenciar dispositivos Bluetooth®, atualizar o software do mostrador e muito mais.

Para acessar o menu "Settings" (configurações), pressione o botão menu ①.

Também é possível navegar até o menu de configurações pressionando o logotipo da POLARIS na parte superior da tela do mostrador ②. Isto abrirá o painel de controle. No painel de controle, selecione a guia configurações e, depois, pressione o botão **All Settings** (todas as configurações), localizado no botão da tela do mostrador.



## MOSTRADOR DE 7 POL. DO RC (SE EQUIPADO)

### MODO DE VISUALIZAÇÃO DE INDICADORES

Pressione ① para alternar entre os dois modos de visualização de indicadores disponíveis, **análogo** e **digital**.

Quando estiver no modo digital de visualização de indicadores, pressione ② para inverter as unidades de km/h e rpm.



### MODO DO MOSTRADOR

Na guia Control (controle), selecione o modo do mostrador entre as opções disponíveis.

O modo do mostrador pode ser definido com os modos Day (dia), Night (noite) ou AUTO (automático).

#### Modo dia



#### Modo noite



## BARRA DE ÍCONES



ÍCONE	DESCRIÇÃO	FUNÇÃO
①	Fone de ouvido	Exibe o ícone se o fone de ouvido estiver conectado.
②	Intensidade do sinal	Exibe a intensidade do sinal da célula atual.
③	Intensidade do sinal da Internet sem fio (se estiver equipado)	Exibe a intensidade atual do sinal da Internet sem fio (se estiver equipado).
④	Nível do combustível	Exibe o percentual de capacidade de combustível atual.
⑤	Direção do veículo	Exibe a direção do veículo.
⑥	Temperatura ambiente	Exibe a temperatura ambiente.
⑦	Relógio	Exibe a hora atual.

## SISTEMA DE SEGURANÇA ATIVADO POR PIN (P.A.S.S.) (SE ESTIVER EQUIPADO) – RIDE COMMAND

O Sistema de segurança ativado por PIN (P.A.S.S.) opcional destina-se a prevenir o uso não autorizado. Quando habilitado, o veículo não pode ser operado até que uma senha válida tenha sido digitada usando a tela do mostrador do Ride Command.

### HABILITAR O P.A.S.S.

#### AVISO

Após ativar o P.A.S.S. pela primeira vez, você deve desligar o veículo e deixar o módulo de controle eletrônico (ECM) desligar totalmente antes de dar partida novamente. Isso pode demorar até três minutos.

1. Vá para o menu de configurações pressionando o botão Menu.
2. Selecione Vehicle Settings (configurações do veículo) na barra de ferramentas esquerda.
3. Selecione Engine Start Lockout (travamento da partida do motor).
4. Se for a primeira vez em que você ativa o P.A.S.S., será solicitado a digitar uma nova senha. Digite e verifique a nova senha.  
Guarde sua senha para consultas futuras.
5. Passar o Engine Start Lockout (travamento da partida do motor) de No (não) para Yes (sim).
6. Desligue o veículo usando o interruptor da chave de ignição.

#### AVISO

Se a bateria ficar fraca enquanto o sistema P.A.S.S. estiver habilitado, o medidor poderá mostrar "New Vehicle Detected" (novo veículo detectado) após a bateria ter sido recarregada/substituída. Deixe a chave na posição LIGADA para permitir a reconfirmação do sistema.

### DESABILITAR O P.A.S.S.

1. Vá para o menu de configurações pressionando o botão Menu.
2. Selecione Vehicle Settings (configurações do veículo) na barra de ferramentas esquerda.
3. Selecione Engine Start Lockout (travamento da partida do motor).
4. Digite a senha para desabilitar o P.A.S.S.
5. Passar o Engine Start Lockout (travamento da partida do motor) de No (não) para Yes (sim).

### ATUALIZAR SOFTWARE

#### AVISO

Antes de atualizar o mostrador, exporte sempre suas viagens e seus pontos de passagem existentes para um pen drive USB para evitar sua perda.

Para atualizar o software, faça o seguinte:

### BAIXAR SOFTWARE EM SEU COMPUTADOR PESSOAL

1. Acesse [ridecommand.polaris.com/display](http://ridecommand.polaris.com/display). Selecione o mostrador que corresponde ao que está instalado em seu veículo.
2. Clique no botão **Update Software** (atualizar software).
3. Salve o arquivo em um pen drive USB removível. É recomendável usar um pen drive USB com 32 GB no formato exFAT®.

### CARREGAR SOFTWARE EM SEU VEÍCULO

1. Conecte o pen drive USB na porta USB do veículo e ligue o mostrador. *Nota: certifique-se de que o pen drive USB esteja totalmente inserido na porta.*
2. Ligue seu veículo.
3. No mostrador, pressione o botão com o ícone Polaris.
4. No canto direito, selecione **All Settings** (todas as configurações).
5. Selecione **General** (geral).
6. Selecione **System Information** (informações do sistema).
7. Selecione o arquivo que você deseja instalar. "Newest" (mais recente) será exibido automaticamente ao lado da versão mais nova detectada no pen drive USB.
8. O mostrador irá reiniciar e instalar o software.

### MENSAGENS DE ERRO E SOLUÇÃO DE PROBLEMAS

Se ocorrer um erro ao atualizar o software, execute uma ou todas das ações a seguir para resolver o problema:

- Remova e reconecte o pen drive USB firmemente.
- Verifique se os arquivos do mostrador estão dentro de uma pasta no pen drive.
- Verifique se somente os arquivos do mostrador estão no pen drive. Remova quaisquer outros arquivos se necessário.
- Tente usar um pen drive USB diferente.
- Certifique-se de que a capacidade de dados do pen drive USB seja maior do que 1 GB e menor do que 64 GB.
- Reformate o pen drive com o formato correto (FAT32 ou exFAT®). Baixe novamente a(s) atualização(ões) no site RIDE COMMAND. Arraste e solte o (s) arquivo(s) na pasta do pen drive.

### ATUALIZAR MAPAS

Para atualizar os mapas em seu mostrador, faça o seguinte:

1. Vá até [ridecommand.polaris.com/display](http://ridecommand.polaris.com/display) e baixe a atualização do mapa em um pen drive USB.
2. Insira o pen drive USB na porta USB do veículo.
3. Pressione Update Maps (atualizar mapas) nas General Settings (configurações gerais).
4. Selecione o arquivo que você deseja instalar pressionando o ícone de seta para baixo correspondente.
5. Isto irá atualizar o mapa do mostrador, o que o reiniciará automaticamente assim que a atualização estiver concluída. Não remova o pen drive USB até que o mostrador reinicie completamente.

## **HARDWARE USB**

### **ATUALIZAÇÕES DE SOFTWARE**

Para a atualização do software, a POLARIS recomenda o uso de um pen drive USB SanDisk® ou similar com, no mínimo, 1 GB de memória disponível, formatado usando o sistema de arquivos exFAT®. Para obter melhores resultados, remova todos os arquivos do pen drive antes de iniciar o processo de atualização.

### **ATUALIZAÇÕES DE MAPAS, TRILHAS E PONTOS DE INTERESSE**

Para obter atualizações de mapas, trilhas e pontos de interesse, é necessário um pen drive USB de 32 GB ou maior (recomenda-se enfaticamente o uso de um pen drive USB 3.0). O pen drive USB deve ser formatado com exFAT® antes de se copiar o arquivo dos mapas nele.





---

## OPERAÇÃO

### AMACIAMENTO DO VEÍCULO

#### AMACIAMENTO DO MOTOR E DO TREM DE FORÇA

1. Encha o tanque de combustível com o combustível recomendado. Consulte a seção Reabastecimento para obter detalhes. Sempre tenha extremo cuidado quando manusear combustível.
2. Verifique o nível do óleo. Consulte a seção Verificação do óleo para obter detalhes. Adicione o óleo recomendado, conforme a necessidade, para manter o seu nível na faixa de operação segura.
3. Evite o uso agressivo dos freios.
4. Varie as posições do acelerador. Não opere por muito tempo em marcha lenta.
5. Verifique regularmente os níveis dos fluidos, controles e áreas indicadas na lista de verificação de inspeção diária pré-condução.
6. Transporte apenas cargas leves.
7. Durante o período de amaciamento, troque o óleo e o filtro a cada 25 horas, um mês ou 800 km (500 mi), o que ocorrer primeiro.
8. Verifique os níveis do fluido da transmissão e todas as caixas de câmbio de acordo com o Programa de manutenção.

#### AMACIAMENTO DO SISTEMA DE FREIOS

Aplique uma força de frenagem apenas moderada nas primeiras 50 paradas. Uma frenagem agressiva ou excessivamente forçada enquanto o sistema de freios estiver novo poderá danificar os rotores e as pastilhas de freio.

### ASSENTAMENTO DO FREIO

Recomenda-se o procedimento de assentamento do freio em veículos novos ou após a instalação de novas pastilhas de freio ou rotores. Isso ajuda a adaptar as pastilhas à superfície do rotor e obter o desempenho ideal de frenagem.

Teste o veículo e acelere gradualmente até mais de 32 km/h. Aplique uma pressão leve ou moderada no pedal do freio para desacelerar o veículo até aproximadamente 8 km/h. Repita esse processo 10 a 30 vezes, esperando 30 segundos entre os acionamentos do freio para que o sistema se resfrie.

#### IMPORTANTE

Não pare bruscamente e não desacelere até parar completamente durante o processo de assentamento do freio. Após a conclusão do assentamento do freio, dirija o veículo para resfriar as pastilhas de freio e os rotores.

#### AVISO

O processo de assentamento pode gerar poeira de freio nas rodas e pinças. Isso é normal. Quando o sistema resfriar, use um pano e água com sabão (sem produtos químicos fortes) para limpar a poeira.

## **AMACIAMENTO DA PVT (EMBREAGENS/CORREIA)**

O amaciamento adequado das embreagens e da correia de transmissão garantirá uma vida útil mais longa e um desempenho melhor. Se uma correia falhar, sempre limpe todos os detritos do duto e do compartimento do motor.

### ***AMACIAMENTO PADRÃO***

Dirija em velocidades mais lentas pelos primeiros 80 km (50 mi) de operação. Transporte apenas cargas leves. Evite uma aceleração agressiva, a operação em altas velocidades e a operação prolongada a uma rotação específica durante esse período.

### ***AMACIAMENTO EM AREIA/DUNAS***

Dirija em marcha baixa nos primeiros 8 km (5 mi) de operação. Evite a operação prolongada em baixa velocidade e alta rotação. Evite uma aceleração agressiva, a operação em altas velocidades e a operação prolongada a uma rotação específica durante esse período.

### ***VIDA ÚTIL DA CORREIA***

Para prolongar a vida útil da correia, use marcha baixa nas seguintes condições:

- Ao transportar ou rebocar cargas pesadas.
- Ao operar constantemente em velocidades abaixo de 56 km/h (35 mi/h) em terrenos de reboque difícil, como lama, pedras ou areia/dunas.

## OPERAÇÃO

# DIRETRIZES DE OPERAÇÃO

## REABASTECIMENTO

A tampa do abastecimento do tanque de combustível localiza-se no lado direito do veículo próximo ao assento do passageiro.

O símbolo de combustível e a última barra de combustível no painel de instrumentos piscam quando o nível de combustível atinge 1/8 do tanque. Haverá aproximadamente 8 L (2 gal. EUA) de combustível restantes. Reabasteça assim que possível. *Não deixe o veículo ficar sem combustível.*

Para reabastecer:

1. Coloque a transmissão em Estacionamento sobre uma superfície plana.
2. Desligue o motor.
3. Certifique-se de que não haja ninguém dentro do veículo.
4. Abasteça com combustível, deixando o gargalo do tanque vazio.
5. Feche a tampa do tanque de combustível com firmeza.

### NOTA

**A gasolina pode se expandir dentro do tanque.** Para evitar incêndios e explosões, não encha o tanque em demasia. Deixe espaço para que a gasolina se expanda dentro do tanque com o gargalo do tanque vazio.

- Use combustível sem chumbo de 91 octanas (ou mais) (octanagem mínima da bomba de 91 R+M/2).
- Não use nenhum combustível com octanagem inferior a 91.
- Não use combustível que contenha mais de 10% de etanol (incluindo E85).

### AVISO

Ocorrerão danos na bomba de combustível se o veículo for operado com o tanque de combustível vazio. Não deixe o veículo ficar sem combustível. Sempre reabasteça quando o nível for baixo.

### AVISO

A operação com sistemas de combustível obstruídos pode resultar em danos graves ao motor. Execute a manutenção como recomendado.

### AVISO

A exposição prolongada a produtos à base de petróleo pode danificar a pintura. Proteja sempre as superfícies pintadas ao manusear combustível.

---

## RECOMENDAÇÕES DE COMBUSTÍVEL

A Polaris recomenda o uso de Premium TOP TIER DETERGENT GASOLINE® fresco de 91 octanas adquirido durante a estação de uso do veículo. Este combustível fornecerá o melhor desempenho possível do motor (partida, qualidade de funcionamento, economia de combustível e energia) e durabilidade.

### Classificação de octanas

A Polaris recomenda gasolina com classificação mínima de 91 octanas (R+M/2). O uso de gasolina com menos octanas poderá causar danos ao motor.

### Gasolina detergente

A Polaris recomenda TOP TIER DETERGENT GASOLINE® para manter o motor mais limpo através da redução de depósitos de carvão, o que pode ajudar a manter o desempenho e a durabilidade do motor. Consulte [www.toptiergas.com](http://www.toptiergas.com) para obter uma lista de fornecedores de TOP TIER DETERGENT GASOLINE®. Alternativamente, o logotipo mostrado abaixo na bomba de combustível do fornecedor confirmará de a TOP TIER DETERGENT GASOLINE® está sendo oferecida.



Se a TOP TIER DETERGENT GASOLINE® não estiver disponível, a adição de Carbon Clean POLARIS ao tanque de combustível a cada troca de óleo ajudará a reduzir os depósitos de carvão.

### Misturas sazonais

A Polaris recomenda o uso de gasolina comprada durante a estação em que o veículo for usado, especialmente verão e inverno. Entre as estações, as refinarias normalmente mudam a mistura de gasolina para evitar problemas de desempenho do motor induzidos pela temperatura. A mistura de gasolina do inverno melhora a partida do motor com tempo frio e a mistura de gasolina do verão ajuda a impedir problemas de bloqueio por vapor com tempo quente.

# OPERAÇÃO

## LIGAÇÃO DO MOTOR

### AVISO

Operar o veículo imediatamente após a partida poderá causar danos ao motor. Deixe que o motor aqueça por alguns minutos antes de operar o veículo.

1. Posicione o veículo sobre uma superfície nivelada ao ar livre ou em uma área bem ventilada.
2. Sente no assento do condutor e afivela o cinto de segurança. Certifique-se sempre de que todas as portas da cabine estejam fechadas e travadas durante a condução desse veículo.
3. Coloque a transmissão em ESTACIONAMENTO.
4. Acione os freios. Não pressione o pedal do acelerador ao ligar o motor.
5. Gire a chave da ignição além da posição LIGADA/FUNIONAMENTO e solte imediatamente para dar PARTIDA. O motor girará por no máximo cinco segundos até que o veículo pegue.
6. Se o motor não ligar em cinco segundos, volte o interruptor de ignição para a posição DESLIGADA e aguarde cinco segundos. Repita os passos 5 e 6 até que o motor ligue.
7. Depois de ligar o motor, espere 10 segundos antes de aplicar o acelerador.

## FRENAGEM

1. Solte o pedal do acelerador totalmente.

### DICA

Quando o pedal do acelerador é liberado completamente e a rotação do motor diminui até a marcha lenta, o veículo não tem freio motor.

2. Pressione o pedal do freio uniforme e firmemente.
3. Pratique a partida e a parada (usando os freios) até familiarizar-se com os controles.

## CONDUÇÃO EM RÉ

### ATENÇÃO

Antes de engatar a ré, tenha muito cuidado para se certificar de que a área esteja sem pessoas ou obstáculos. Quando for seguro prosseguir, dê ré lentamente.

Siga estas precauções ao conduzir em ré:

1. Sempre verifique se há obstáculos ou pessoas atrás do veículo.
2. Acione o acelerador *levemente*. Nunca acione o acelerador bruscamente.
3. Dê ré lentamente.
4. Acione os freios *levemente* para parar.
5. Evite fazer curvas fechadas.

## PARADA DO MOTOR E ESTACIONAMENTO DO VEÍCULO

### ATENÇÃO

Se for inevitável sair do veículo em uma ladeira, tome cuidado extra. O rolamento do veículo pode causar ferimentos graves ou morte. Este veículo pode se movimentar sempre que o seletor de marchas não está na posição ESTACIONAMENTO (P). Mude sempre para ESTACIONAMENTO (P) quando desligar o motor ou sair do veículo. Se deixar o veículo desacompanhado, bloqueie as rodas traseiras no lado de baixo da ladeira e mantenha crianças, animais de estimação e outros afastados do seletor de marchas.

Para estacionar o veículo:

1. Pare o veículo sobre uma superfície plana.
2. Coloque a transmissão em ESTACIONAMENTO (P). Este veículo pode se movimentar sempre que a transmissão não está na posição ESTACIONAMENTO (P).
3. Desligue o motor.
4. Aplique o freio de estacionamento (se estiver equipado).
5. Retire a chave da ignição para impedir o uso não autorizado.





# SISTEMAS DE CONTROLE DE EMISSÕES

## SISTEMA DE CONTROLE DE EMISSÕES DE RÚIDO

Não modifique os componentes do motor, da admissão ou do escape pois isso pode afetar a conformidade com os requisitos de controle de ruídos da EPA dos EUA (40 CFR 205) e os requisitos de nível de ruído locais.

## OPERAÇÃO EM TERRENOS PÚBLICOS NOS EUA

Seu veículo POLARIS tem um supressor de centelhas testado e qualificado de acordo com a norma USFS 5100-1d. As leis federais exigem que esse supressor de centelhas seja instalado e esteja funcional quando o veículo for operado em terrenos públicos.

A operação de veículos fora de estrada em terrenos públicos nos EUA é regulamentada pelo 43 CFR 420. As violações estão sujeitas a multas. As regulamentações federais podem ser visualizadas on-line no site [www.ecfr.gov](http://www.ecfr.gov).

## SISTEMA DE CONTROLE DE EMISSÕES DO CÂRTER

O motor é equipado com um sistema de cárter fechado. Os gases não queimados são forçados a voltar para a câmara de combustão pelo sistema de admissão. Todos os gases de escape saem através do sistema de escapamento.

## SISTEMA DE CONTROLE DE EMISSÕES DO ESCAPE

As emissões do escape são controladas pelo projeto do motor. Um sistema de injeção eletrônica de combustível (EFI) controla o fornecimento de combustível. Os componentes do motor e da injeção eletrônica de combustível (EFI) são ajustados em fábrica para se ter um desempenho ideal e não são ajustáveis.

A etiqueta de emissões localiza-se na estrutura dianteira esquerda do veículo.

### **INTERFERÊNCIA ELETROMAGNÉTICA**

O sistema de ignição por centelhas está em conformidade com a norma canadense ICES-002.

Este veículo está em conformidade com os requisitos de EMC do Regulamento UN ECE 10 e as diretivas europeias 97/24/EC e 2004/108/EC.

Radiação não ionizante: Este veículo emite um pouco de energia eletromagnética. Pessoas que usam dispositivos médicos implantados ativos ou não ativos (como dispositivos de controle e monitoramento do coração) devem analisar as limitações de seus dispositivos e as normas aplicáveis para energia eletromagnética e as diretivas aplicáveis a este veículo.

---

# MANUTENÇÃO

## TABELA DE MANUTENÇÃO PERIÓDICA

Qualquer pessoa ou oficina de reparo qualificada pode fazer manutenção, substituir ou reparar os sistemas ou dispositivos de controle de emissões do seu veículo. Um revendedor autorizado POLARIS pode realizar qualquer serviço que possa ser necessário para o seu veículo. A POLARIS também recomenda peças POLARIS para a realização de serviços relacionados com emissões, entretanto, podem ser usadas peças equivalentes.

Uma peça fornecida por um fabricante de peças pós-venda que reduza a eficiência dos controles de emissões do veículo poderá violar a Lei do ar limpo. Adulterar o controle de emissões é proibido por lei federal.

Os proprietários são responsáveis pela realização das manutenções agendadas identificadas neste manual do proprietário.

A manutenção periódica e cuidadosa o ajudará a manter seu veículo nas condições mais seguras e mais confiáveis possíveis. A inspeção, o ajuste e a lubrificação de componentes importantes são explicados na tabela de manutenção periódica.

Inspeção, limpe, lubrifique, ajuste e substitua as peças conforme necessário. Quando a inspeção revelar a necessidade de substituição de peças, peças originais POLARIS estão disponíveis em seu revendedor POLARIS. Peças equivalentes podem ser usadas para os serviços relacionados a emissões.

Serviços e ajustes são importantes para a operação correta do veículo. Se você não estiver familiarizado com o procedimento seguro de serviços e ajuste, um revendedor qualificado pode realizar essas operações.

Os veículos submetidos a padrões de uso pesados ou severos, devem ser inspecionados e passar por manutenção com maior frequência.

## DEFINIÇÃO DE USO SEVERO

- Imersão frequente em lama, água ou areia
- Uso de altas rotações em corridas ou atividades similares
- Operação prolongada em baixa velocidade ou carga pesada
- Marcha lenta por tempo prolongado
- Percursos curtos frequentes em clima frio (o motor frequentemente não funciona tempo suficiente para atingir a temperatura ideal de operação)
- Operação prolongada em alta velocidade como em percursos rodoviários

Preste atenção especial ao nível do óleo. O aumento do nível do óleo em clima frio pode indicar o acúmulo de contaminantes no reservatório de óleo ou cárter. Troque o óleo imediatamente se o nível começar a subir. Monitore o nível do óleo e se ele continuar a subir, descontinue o uso e determine a causa. Seu revendedor POLARIS ou outra pessoa autorizada pode auxiliá-lo.

## PROGRAMA DE MANUTENÇÃO DA POLARIS

Os intervalos mostrados baseiam-se em veículos operados em condições normais.

Cada intervalo é fornecido em horas e quilômetros (milhas). Os serviços dos itens devem ser feitos no intervalo que ocorrer primeiro depois do **serviço de amaciamento inicial**.

Continue a consultar os seguintes programas de manutenção nos intervalos fornecidos, à medida que aumentam as horas e os quilômetros (milhas) do veículo.

*Os serviços em veículos sujeitos a uso severo devem ser feitos a 50% do intervalo indicado. Exemplos de uso severo: Imersão frequente em lama, água ou areia, uso constante a alta rotação, operação prolongada com carga pesada a baixa velocidade, marcha lenta prolongada e operação com deslocamentos curtos em clima frio.*

## SERVIÇO DE AMACIAMENTO INICIAL PRIMEIRAS 25 HORAS/800 KM (500 MILHAS) OU 1 MÊS

Óleo e filtro do motor	Troque o óleo e o filtro do motor.
Supressor de centelhas	Inspeccione; limpe conforme a necessidade.
Filtro de ar	Inspeccione o filtro de ar; substitua conforme a necessidade. Certifique-se da instalação correta do filtro e da tampa da caixa do filtro de ar. Inspeccione os dutos e as telas; limpe conforme a necessidade.
Sistema de arrefecimento	Inspeção do nível do fluido; inspeccione se há vazamentos do fluido; adicione líquido de arrefecimento se necessário. Inspeccione sazonalmente a qualidade do líquido de arrefecimento; faça um teste de pressão no sistema anualmente.
Lubrificação geral	Localize todas as conexões aplicáveis e lubrifique.
Cabo/articulação do câmbio	Inspeccione; ajuste conforme a necessidade.
Freio de estacionamento (se aplicável)*	Inspeccione e ajuste conforme a necessidade.
Bateria	Verifique os terminais; os terminais devem estar apertados e sem corrosão. Limpe, teste e substitua conforme necessário.
Fluido da caixa de câmbio dianteira	Inspeção inicial do nível do fluido; inspeccione se há vazamentos do fluido. Adicione lubrificante se necessário.
Fluido da transmissão	Inspeção inicial do nível do fluido; inspeccione se há vazamentos do fluido. Adicione lubrificante se necessário.
O período de amaciamento consiste nas primeiras 25 horas de operação. O tratamento cuidadoso de um motor novo e dos componentes do acionamento resultarão em desempenho mais eficiente e em uma vida útil maior para esses componentes. Os itens descritos neste intervalo de serviço precisam ser executados nas primeiras 25 horas de operação. Eles não precisam ser executados a cada 25 horas.	
*É recomendável que um revendedor autorizado Polaris execute esses serviços.	

## MANUTENÇÃO

Os serviços em veículos sujeitos a uso severo devem ser feitos a 50% do intervalo indicado. Exemplos de uso severo: Imersão frequente em lama, água ou areia, uso constante a alta rotação, operação prolongada com carga pesada a baixa velocidade, marcha lenta prolongada e operação com deslocamentos curtos em clima frio.

### A CADA 25 HORAS/800 KM (500 MI) OU 6 MESES DEPOIS DO SERVIÇO DE AMACIAMENTO INICIAL

Filtro de ar	Inspeção o filtro de ar; substitua conforme a necessidade. Certifique-se da instalação correta do filtro e da tampa da caixa do filtro de ar. Inspeção os dutos e as telas; limpe conforme a necessidade.
Bateria	Verifique os terminais; os terminais devem estar apertados e sem corrosão. Limpe, teste e substitua conforme necessário.
Sistema de freios	Inspeção do nível do fluido; inspeção se há vazamentos do fluido; adicione lubrificante se necessário. Inspeção o desgaste das pastilhas de freio.
Lubrificação geral	Localize todas as conexões aplicáveis e lubrifique.
Radiador	Inspeção; limpe as superfícies externas.
Pneus	Inspeção; ajuste o nível da pressão conforme a necessidade. Inspeção o desgaste e substitua conforme a necessidade.
*Peça a um revendedor autorizado Polaris ou outra pessoa qualificada para realizar esses serviços.	

Os serviços em veículos sujeitos a uso severo devem ser feitos a 50% do intervalo indicado. Exemplos de uso severo: Imersão frequente em lama, água ou areia, uso constante a alta rotação, operação prolongada com carga pesada a baixa velocidade, marcha lenta prolongada e operação com deslocamentos curtos em clima frio.

## A CADA 50 HORAS/1.600 KM (1.000 MI) OU ANUALMENTE DEPOIS DO SERVIÇO DE AMACIAMENTO INICIAL

Óleo e filtro do motor	Troque o óleo e o filtro do motor.
Fluido da caixa de câmbio dianteira	Troque o fluido.
Fluido da transmissão	Troque o fluido.
Supressor de centelhas	Inspecione; limpe conforme a necessidade.
Filtro de ar	Inspecione o filtro de ar; substitua conforme a necessidade. Certifique-se da instalação correta do filtro e da tampa da caixa do filtro de ar. Inspecione os dutos e as telas; limpe conforme a necessidade.
Bateria	Verifique os terminais; os terminais devem estar apertados e sem corrosão. Limpe, teste e substitua conforme necessário.
Sistema de freios	Inspecção do nível do fluido; inspecione se há vazamentos do fluido; adicione lubrificante se necessário. Inspecione o desgaste das pastilhas de freio.
Lubrificação geral	Localize todas as conexões aplicáveis e lubrifique.
Radiador	Inspecione; limpe as superfícies externas.
Pneus	Inspecione; ajuste o nível da pressão conforme a necessidade; inspecione o desgaste e substitua conforme a necessidade.
Vela de ignição	Substitua conforme a necessidade.
Fiação	Inspecione em relação a desgaste, roteamento e retenção.
Correia de transmissão	Inspecione; substitua conforme a necessidade.

## MANUTENÇÃO

### A CADA 50 HORAS/1.600 KM (1.000 MI) OU ANUALMENTE DEPOIS DO SERVIÇO DE AMACIAMENTO INICIAL

Componentes/alinhamento da suspensão*	Inspeção as buchas da suspensão dianteira e traseira e juntas esféricas em relação a componentes soltos ou desgastados; substitua conforme a necessidade. Inspeção os amortecedores em relação a vazamentos ou danos.
Sistema de arrefecimento	Inspeção do nível do fluido; inspeção se há vazamentos do fluido; adicione líquido de arrefecimento se necessário. Inspeção sazonalmente a qualidade do líquido de arrefecimento; faça um teste de pressão no sistema anualmente.
Rolamentos das rodas	Inspeção; substitua conforme a necessidade.
Freio de estacionamento (se aplicável)*	Inspeção e ajuste conforme a necessidade.
Sistema de combustível*	Ligue e desligue a chave para pressurizar a bomba de combustível; verifique se há vazamentos nas conexões do sistema de combustível, verifique se há vazamentos no bujão de abastecimento.
Corpo do acelerador/dutos de admissão/flanges	Inspeção os dutos em relação à vedação adequada/vazamentos de ar.
Cabo/articulação do câmbio	Inspeção; ajuste conforme a necessidade.
Componentes da direção	Inspeção; substitua conforme a necessidade.
*Peça a um revendedor autorizado Polaris ou outra pessoa qualificada para realizar esses serviços.	



Os serviços em veículos sujeitos a uso severo devem ser feitos a 50% do intervalo indicado. Exemplos de uso severo: Imersão frequente em lama, água ou areia, uso constante a alta rotação, operação prolongada com carga pesada a baixa velocidade, marcha lenta prolongada e operação com deslocamentos curtos em clima frio.

## INTERVALOS DE MANUTENÇÃO ADICIONAIS

<b>A cada 24 meses/2 anos</b>	Fluido de freio	Troque o fluido.
<b>A cada 3.200 km (2.000 mi)/24 meses/ 2 anos</b>	Embreagens*	Inspecione as buchas, roletes, peças de desgaste; limpe; substitua as peças desgastadas.
<b>A cada 4.000 km (2.500 mi)</b>	Amortecedores*	Inspecione, substitua ou recondicione (se aplicável).
<b>A cada 200 horas/ 6.400 km (4.000 milhas)</b>	Folga da válvula*	Inspecione; ajuste conforme a necessidade.
<b>A cada 8.000 km (5.000 mi)/60 meses/ 5 anos</b>	Líquido de arrefecimento	Troque o fluido.
*Peça a um revendedor autorizado Polaris ou outra pessoa qualificada para realizar esses serviços.		

## RECOMENDAÇÕES SOBRE LUBRIFICAÇÃO

Verifique e lubrifique todos os componentes nos intervalos indicados na tabela de manutenção periódica que começa na página 105 ou mais frequentemente sob uso severo em condições úmidas ou de poeira excessiva. Os itens não listados na tabela devem ser lubrificados no intervalo geral de lubrificação.

ITEM	LUBRIFICAÇÃO	MÉTODO
Óleo do motor	Óleo 4 tempos PS-4 5W-50 e óleo 4 tempos PS-4 Extreme Duty 0W-50	Consulte a página 115.
Fluido de freio	Fluido de freio DOT 4	Mantenha o nível entre as linhas de abastecimento. Consulte a página 145.
Óleo da transmissão (caixa de câmbio principal)	Fluido de transmissão e lubrificante da caixa de câmbio AGL	Consulte a página 120.
Fluido da caixa de câmbio dianteira (acionamento de demanda)	Fluido de acionamento de demanda	Consulte a página 122.
Eixo de transmissão	Graxa da junta universal	Acesse através do furo de acesso da placa de proteção. Lubrifique a conexão.
Buchas das barras estabilizadoras traseiras	Graxa para todas as estações do ano ou graxa de acordo com a NLGI n.º 2	Remova o painel de acesso ao motor e lubrifique as 2 conexões (uma em cada lado do veículo).

- ① Graxeira do eixo de transmissão intermediário
- ② Buchas da barra estabilizadora traseira (uma em cada lado do veículo)

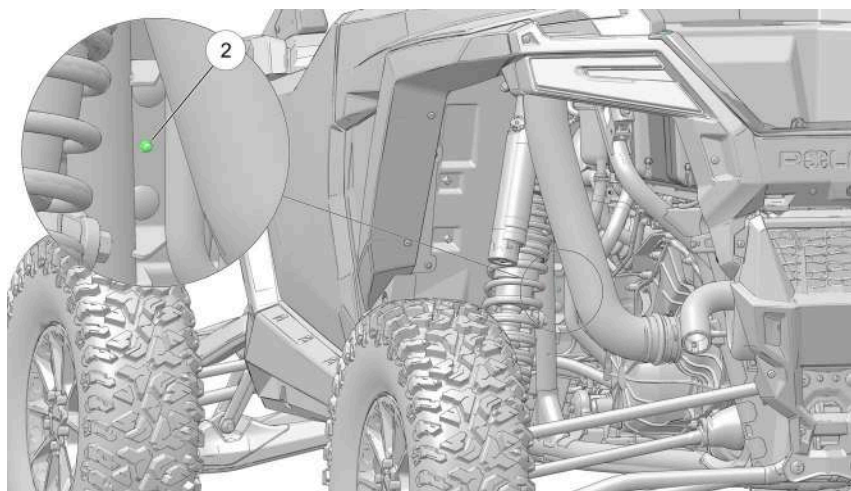
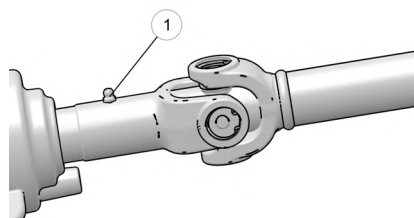

## ÓLEO DO MOTOR

### RECOMENDAÇÕES DE ÓLEO

#### ATENÇÃO

A operação do veículo com óleo do motor insuficiente, deteriorado ou contaminado causará desgaste acelerado e pode resultar em gripagem do motor, acidentes e ferimentos. Sempre execute os procedimentos de manutenção conforme indicados na Tabela de manutenção periódica.

Faixa de temperatura ambiente	Óleo recomendado
-37 a +38 °C	Óleo 4 tempos PS-4 5W-50
-43 a +54 °C	Óleo 4 tempos PS-4 Extreme 0W-50

Pode ser necessário trocar o óleo com maior frequência se não for usado um óleo POLARIS. Não use óleo automotivo. Siga as recomendações do fabricante para a operação em temperatura ambiente. Os números de peça podem ser encontrados no capítulo Produtos POLARIS.

#### AVISO

Misturar marcas ou usar um óleo não recomendado pode causar danos graves ao motor. Use sempre o óleo recomendado. Nunca substitua ou misture marcas de óleo.

Sempre verifique e troque o óleo nos intervalos indicados na Tabela de manutenção periódica. Use sempre o óleo de motor recomendado.

## VERIFICAÇÃO DO ÓLEO DO MOTOR

Sempre verifique o óleo quando o motor estiver frio e sobre uma superfície plana. Não verifique o nível do óleo imediatamente depois de desligar o motor. Se o motor estiver quente quando o óleo for verificado, o nível parecerá excessivamente alto.

Acesse a vareta de verificação do nível de óleo ① através do vão da roda traseira direita. Acesse a tampa de abastecimento de óleo ② removendo o compartimento de carga. Consulte a seção Painéis de acesso para obter detalhes.

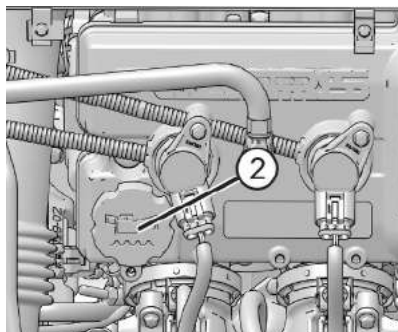
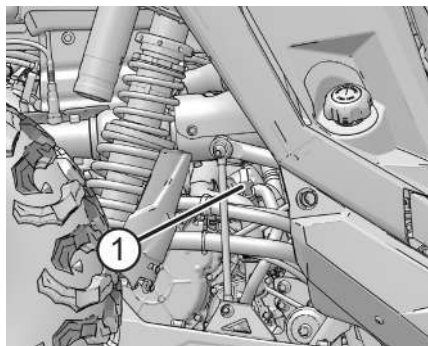

1. Posicione o veículo sobre uma superfície plana.
2. Coloque a transmissão em ESTACIONAMENTO.
3. Ligue o motor. Deixe o motor em marcha lenta por 30 segundos.
4. Desligue o motor. Espere dois (2) minutos para deixar que o óleo drene de volta para o tanque coletor.
5. Remova a vareta de nível. Limpe-a com um pano limpo.
6. Reinstale a vareta de nível até o máximo. Remova a vareta e verifique o nível do óleo.
7. Remova a tampa de abastecimento de óleo para adicionar o óleo recomendado conforme a necessidade. Mantenha o nível do óleo entre as marcas mínima e máxima da vareta de nível. Não encha demais.
8. Reinstale a tampa de abastecimento. Reinstale a vareta de nível.

## TROCA DO ÓLEO E DO FILTRO

### ⚠ ATENÇÃO

Óleo derramado deixado sobre os componentes do motor ou dentro da área do motor pode representar um risco de incêndio. Use panos limpos para limpar todo óleo derramado. Se necessário, use um solvente não inflamável no pano para ajudar no processo de limpeza. Não use nenhum dispositivo como água ou ar sob pressão, pois poderá dispersar o óleo sobre os componentes do motor e representar um risco de incêndio.

Sempre troque o óleo e o filtro nos intervalos indicados na seção Tabela de manutenção periódica.

1. Posicione o veículo sobre uma superfície plana. Coloque a transmissão em ESTACIONAMENTO.
2. Deixe o motor esfriar antes de drenar o óleo.
3. Coloque uma bandeja de drenagem sob o cárter do motor e remova o bujão de drenagem ①.

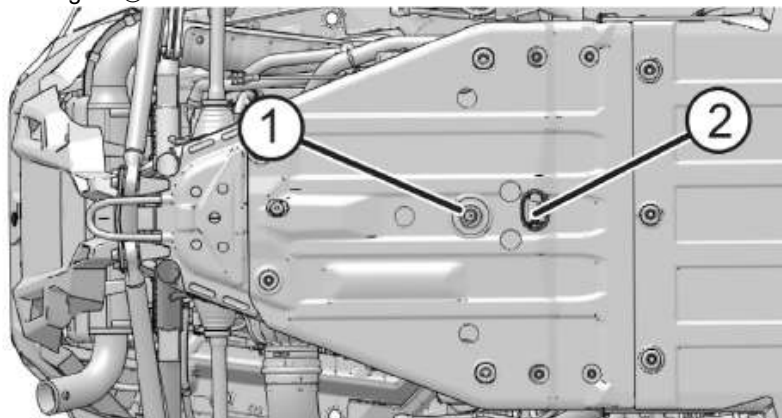

4. Acesse o filtro de óleo através do painel de acesso atrás dos assentos. Consulte a seção Painéis de acesso para obter detalhes.

### NOTA

O motor deve permanecer desligado por pelo menos 2 minutos antes da remoção do filtro de óleo.

- Coloque uma bandeja sob o dreno do filtro ② para recolher o óleo derramado durante a remoção. Usando a chave de boca do filtro de óleo, gire o filtro de óleo no sentido anti-horário para removê-lo. Incline a extremidade aberta do filtro de óleo para cima para minimizar o derramamento de óleo.
- Limpe a superfície de vedação do filtro no cárter do motor com um pano limpo e certifique-se de que o anel em "O" do filtro de óleo original não fique preso no cárter.

## ATENÇÃO

Não use uma mangueira/lavadora de pressão para limpar o óleo derramado em um veículo. Isto poderá dispersar o óleo em superfícies que podem ficar quentes e levar a um incêndio.

- Lubrifique o anel em "O" do novo filtro de óleo com um filme de óleo de motor novo. Certifique-se de que o anel em "O" esteja em boas condições. Aperte conforme a especificação.

## TORQUE

Filtro de óleo:

**Aperte à mão até que o anel em "O" do filtro toque na superfície de vedação e, então, gire mais 3/4 de volta.**

- Inspeccione a arruela de vedação no bujão de drenagem em relação a rebarbas ou entalhes. Substitua a arruela se estiver danificada.
- Reinstale o bujão de drenagem do cárter do motor. Aplique o torque especificado no bujão de drenagem.

## TORQUE

Bujão de drenagem do óleo do motor:

**16 N·m (12 lb·pé)**

## MANUTENÇÃO

---

10. Remova o compartimento de carga. Consulte a seção Painéis de acesso para obter detalhes. Adicione óleo do motor através da tampa de abastecimento de óleo ③, localizada na parte superior da tampa das válvulas do motor.

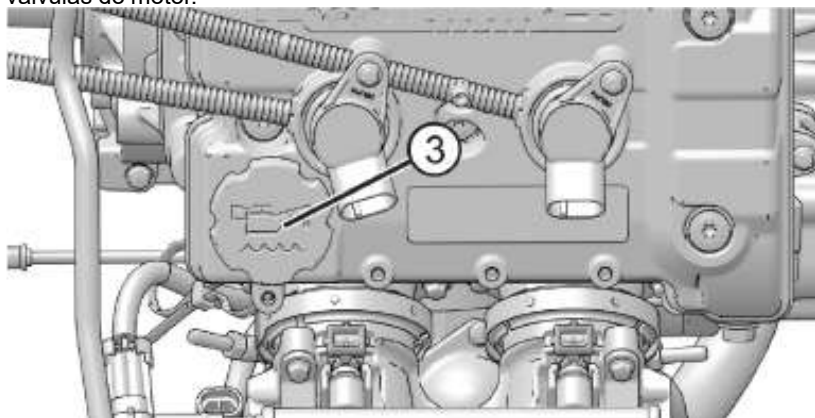

11. Abasteça o motor de acordo com a especificação recomendada.
12. Ligue o motor e deixe-o em marcha lenta por 30 segundos.
13. Desligue o motor e inspecione se há vazamentos. Aguarde pelo menos 15 segundos antes de retirar a vareta de nível de óleo.
14. Destrave a alavanca da vareta de nível ④. Remova a vareta de nível e limpe-a com um pano limpo.

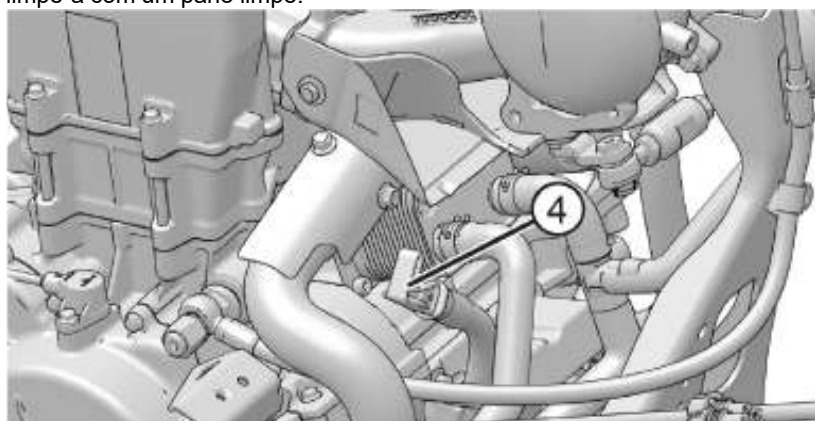



15. Reinstale a vareta de nível até assentá-la completamente. Não trave a vareta de nível.

## NOTA

Certifique-se de que a vareta de nível seja inserida totalmente para garantir uma leitura precisa.

16. Remova a vareta e verifique o nível do óleo.
17. Adicione o óleo recomendado conforme necessário para que o nível do óleo fique dentro da faixa SAFE (entre os furos) na vareta de nível. NÃO encha demais.

## NOTA

Um nível do óleo aumentando entre as verificações durante operação com clima frio pode indicar contaminantes, como gasolina ou umidade no cárter. Se o nível do óleo estiver acima da marca superior, troque o óleo imediatamente.

18. Quando terminar, reinstale a vareta de nível e trave a alavanca.
19. Reinstale o compartimento de carga.

## TORQUE

Fixadores do compartimento de carga:  
**3,5 N·m (31 lb·pol.)**

20. Descarte corretamente o óleo, o filtro e os panos usados.
21. Reinstale os assentos traseiros e o painel de acesso.

# TRANSMISSÃO (CAIXA DE CÂMBIO PRINCIPAL)

Sempre verifique e troque o fluido nos intervalos indicados na seção Tabela de manutenção periódica. Consulte a seção Tabela de especificações da caixa de câmbio para obter os lubrificantes, as capacidades e as especificações de torque recomendados.

## VERIFICAÇÃO DO FLUIDO

O bujão de abastecimento ① se localiza na parte traseira da caixa de câmbio. Mantenha o nível do fluido na parte inferior do furo do bujão de abastecimento.

1. Posicione o veículo sobre uma superfície plana.
2. Remova o bujão de abastecimento com uma chave Allen de 8 mm.
3. Verifique o nível do fluido. O fluido deve estar nivelado com a parte inferior do furo do bujão de abastecimento.
4. Se necessário, adicione o fluido recomendado até a parte inferior do furo do bujão de abastecimento. Não encha demais.
5. Reinstale o bujão de abastecimento. Aperte conforme o torque especificado.

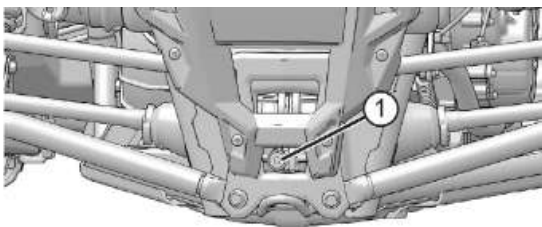

### TORQUE

Torque do bujão de abastecimento:  
**14 a 19 N·m (10 a 14 lb·pé)**

6. Limpe qualquer resíduo de fluido em torno do bujão de abastecimento.

## TROCA DO FLUIDO

O bужão de drenagem ① se localiza na parte inferior da caixa de câmbio. Acesse o bужão de drenagem através do furo de drenagem na placa de proteção.

1. Posicione o veículo sobre uma superfície plana.
2. Remova o bужão de abastecimento com uma chave Allen de 8 mm.
3. Coloque um bandeja sob o bужão de drenagem.
4. Remova o bужão de drenagem com uma chave Allen de 8 mm.
5. Limpe o bужão de drenagem.

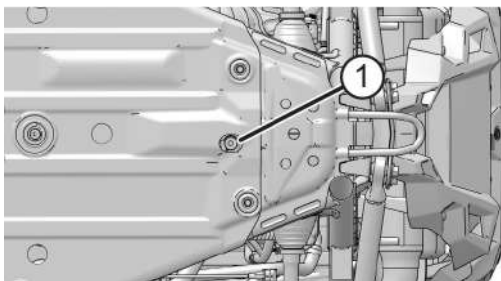

6. Reinstale o bужão de drenagem. Aperte conforme o torque especificado.

### TORQUE

Torque do bужão de drenagem:  
**14 a 19 N·m (10 a 14 lb·pé)**

7. Adicione o fluido recomendado (indicado na Tabela de especificações da caixa de câmbio) através do furo do bужão de abastecimento até que o fluido esteja nivelado com a parte inferior do furo do bужão de abastecimento.
8. Reinstale o bужão de abastecimento. Aperte conforme o torque especificado.

### TORQUE

Torque do bужão de abastecimento:  
**14 a 19 N·m (10 a 14 lb·pé)**

## MANUTENÇÃO

---

9. Limpe qualquer resíduo de fluido em torno dos bujões de drenagem e abastecimento.
10. Descarte corretamente o fluido usado.

### **UNIDADE DE ACIONAMENTO DE DEMANDA (CAIXA DE CÂMBIO DIANTEIRA)**

Sempre verifique e troque o fluido nos intervalos indicados na seção Tabela de manutenção periódica. Consulte a seção Tabela de especificações da caixa de câmbio para obter os lubrificantes, as capacidades e as especificações de torque recomendados.

Localização do bujão de abastecimento

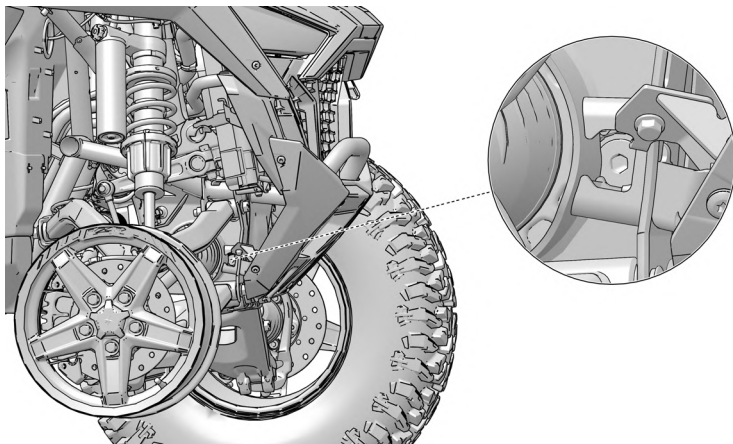

Localização do bujão de drenagem

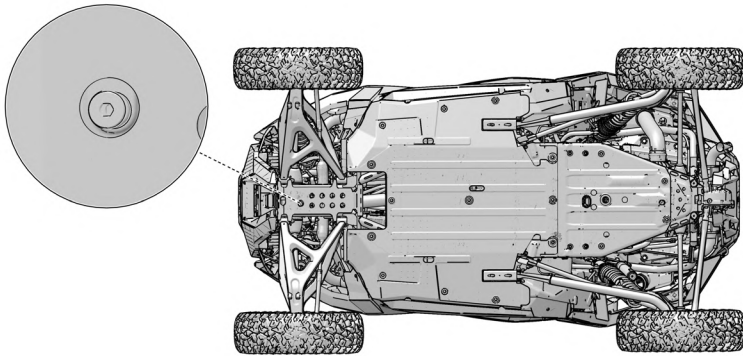

## VERIFICAÇÃO DO FLUIDO DE ACIONAMENTO DE DEMANDA

O bocal de abastecimento ① localiza-se na parte inferior direita da unidade de acionamento de demanda. Mantenha o volume de fluido recomendado (280 mL).

1. Posicione o veículo sobre uma superfície plana.
2. Remova o bocal de abastecimento com uma chave Allen de 8 mm.
3. Verifique o nível do fluido. O fluido deve estar nivelado com a parte inferior do furo do bocal de abastecimento.
4. Se necessário, adicione o fluido recomendado (indicado na Tabela de especificações da caixa de câmbio). Não encha demais.
5. Reinstale o bocal de abastecimento. Aperte conforme o torque especificado.

### TORQUE

Torque do bocal de abastecimento:  
**11 a 40 N·m**

6. Limpe qualquer resíduo de fluido em torno do bocal de abastecimento.

### TROCA DO FLUIDO DE ACIONAMENTO DE DEMANDA

O bujão de drenagem do acionamento de demanda ② localiza-se na parte inferior da caixa de câmbio.

1. Posicione o veículo sobre uma superfície plana.
2. Remova o bujão de abastecimento com uma chave Allen de 8 mm.
3. Coloque um bandeja sob o bujão de drenagem.
4. Remova o bujão de drenagem com uma chave Allen de 8 mm.
5. Limpe o bujão de drenagem.
6. Reinstale o bujão de drenagem. Aperte conforme o torque especificado.

#### TORQUE

Torque do bujão de drenagem:  
**11 a 40 N·m**

7. Adicione o fluido recomendado (indicado na Tabela de especificações da caixa de câmbio) através do furo do bujão de abastecimento até que o fluido esteja nivelado com a parte inferior do furo do bujão de abastecimento.
8. Reinstale o bujão de abastecimento. Aperte conforme o torque especificado.

#### TORQUE

Torque do bujão de drenagem:  
**11 a 40 N·m**

9. Limpe qualquer resíduo de fluido em torno dos bujões de drenagem e abastecimento.
10. Descarte corretamente o fluido usado.

## TABELA DE ESPECIFICAÇÕES DA CAIXA DE CÂMBIO

O uso de outros fluidos pode resultar em funcionamento inadequado dos componentes. Consulte a seção Produtos Polaris para informar-se sobre os números de peça.

Caixa de câmbio	Lubrificante	Capacidade	Torque do bujão de abastecimento	Torque do bujão de drenagem
Transmissão (caixa de câmbio principal)	Fluido de transmissão e lubrificante da caixa de câmbio AGL	1.800 mL	14 a 19 N·m	14 a 19 N·m
Unidade de acionamento de demanda (caixa de câmbio dianteira)	Fluido de acionamento de demanda	280 mL	11 a 40 N·m	11 a 40 N·m

## VELAS DE IGNIÇÃO

### FOLGA/TORQUE DA VELA DE IGNIÇÃO

Folga do eletrodo	Torque da vela de ignição
0,7 a 0,8 mm	10 N·m (7 lb·pé)

#### AVISO

O uso de velas de ignição não recomendadas pode resultar em danos graves ao motor. Use sempre as velas de ignição recomendadas pela POLARIS ou velas equivalentes. Consulte a seção Especificações para obter detalhes.

A condição da vela de ignição é um indicador do funcionamento do motor. A condição da extremidade de ignição da vela deve ser analisada depois que o motor estiver aquecido e o veículo for conduzido em velocidades superiores. Verifique imediatamente a cor correta da vela de ignição.

#### CUIDADO

O sistema de escapamento e o motor quentes podem causar queimaduras. Use luvas de proteção ao remover as velas de ignição para inspeção.

## REMOÇÃO E RECOLOCAÇÃO DAS VELAS DE IGNIÇÃO

1. Remova o compartimento de carga para acessar as velas de ignição ①.

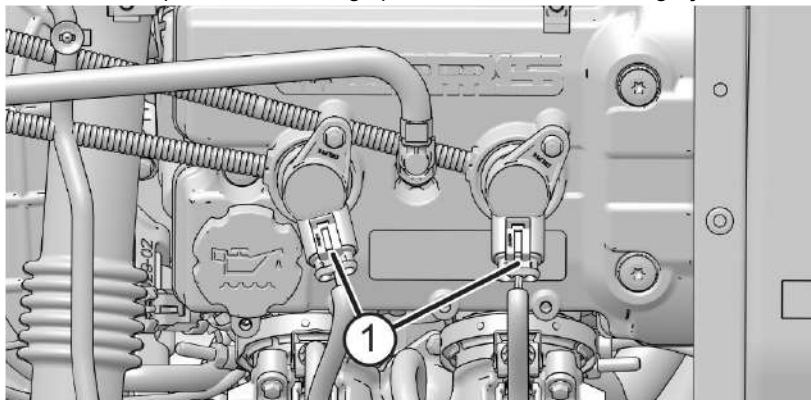

2. Limpe a área ao redor das velas de ignição antes de removê-las. Desaparafuse as bobinas dos plugues.



3. Remova os conjuntos de bobinas.
4. Usando a chave para velas de ignição fornecida no kit de ferramentas, remova as velas girando-as no sentido anti-horário.
5. Inverta o procedimento para a instalação da vela de ignição. Aperte conforme o torque especificado.

## TORQUE

Torque da vela de ignição:  
**10 N·m (7 lb·pé)**

## TORQUE

Fixadores do compartimento de carga:  
**3,5 N·m (31 lb·pol.)**

## CONDIÇÃO DA VELA DE IGNIÇÃO

### VELA NORMAL

A ponta isolante normal é cinza, marrom ou marrom-claro. Haverá poucos depósitos de combustão. Os eletrodos não estão queimados ou erodidos. Isso indica o tipo e faixa de aquecimento adequados para o motor e o serviço.

### AVISO

A ponta não deve estar branca. A ponta isolante branca indica superaquecimento causado pelo uso de uma vela de ignição errada ou ajustes incorretos do corpo do acelerador.

### VELA SUJA E ÚMIDA

A ponta isolante suja e úmida é preta. Um filme de óleo úmido cobre a extremidade de ignição. Pode haver uma camada de carbono sobre toda a ponta. Geralmente os eletrodos não estão desgastados. A sujeira pode ser causada pelo excesso de óleo ou por percursos curtos frequentes, especialmente em clima frio.



<b>CENTRAL PRINCIPAL DE FUSÍVEIS</b>		
<b>ETIQUETA</b>	<b>VALOR</b>	<b>FUNÇÃO</b>
PDM 3	Fusível MCASE de 30 A	Energia para a central secundária de fusíveis para combustível, LCAC e fusível de injeção eletrônica de combustível
FAN	Fusível MCASE de 30 A	Ventoinha de arrefecimento do motor
EPS	Fusível MCASE de 50 A	Direção eletrônica
AUD AMP	Fusível MCASE de 30 A	Amplificador de áudio
VREG 1	Fusível MCASE de 40 A	Regulador de tensão (condutor)
VREG 2	Fusível MCASE de 40 A	Regulador de tensão (passageiro)
PULSE PWR	Fusível ZCASE de 200 A	Energia da bateria para Polaris Pulse e cabo 6 AWG

A central secundária de fusíveis ② fica sob o painel do lado do condutor, acima do pedal do acelerador.

## MANUTENÇÃO

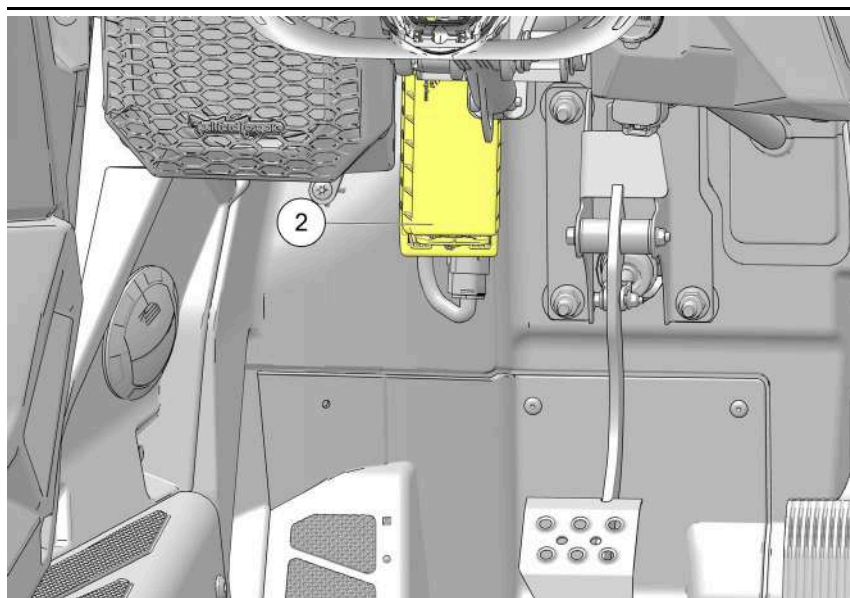

### CENTRAL SECUNDÁRIA DE FUSÍVEIS

ETIQUETA	VALOR	FUNÇÃO
LCAC	Fusível de 7,5 A	Bomba de água
FUEL	Fusível de 10 A	Bomba de combustível
TERM BLK	Fusível de 10 A	Acessório do bloco de terminais
INST ACCY	Fusível de 7,5 A	Acessório de diagnóstico, luz de LED interna, acessório do mostrador (opcional)
PWR PT 1	Fusível de 10 A	Soquete de 12 V (na frente do seletor de marchas)
INST UNSW	Fusível de 7,5 A	Mostrador (opcional), indicador, diagnóstico
LIGHTS	Fusível de 7,5 A	Faróis, luzes traseiras, luzes de destaque (opcional), luzes de freio

<b>CENTRAL SECUNDÁRIA DE FUSÍVEIS</b>		
<b>ETIQUETA</b>	<b>VALOR</b>	<b>FUNÇÃO</b>
CHASSIS	Fusível de 7,5 A	Luz do interruptor da AWD, aquecedor do sensor de oxigênio, ativação do EPS, sensor de velocidade do veículo, interruptor do cinto de segurança, ativação do SCM (opcional), interruptor de modo do SCM (opcional), bobina da AWD, indicador, válvula de descarga do turbo
EFI	Fusível de 10 A	Bobina do relé de acessórios, ativação do ECM, bobina do relé da bomba, bobina do relé do chassi, bobina do relé da partida, bobina do relé da injeção eletrônica de combustível, injetores, bobina do relé do SCM (opcional), bobina do relé das luzes, bobina da ignição, bobina do solenoide do motor de partida, bobina do relé dos freios
COIL	Fusível de 7,5 A	Bobina no plugue
CHARGE	Fusível de 15 A	Porta de carga
<b>Modelos DYNAMIX</b>		
SCM	Fusível de 7,5 A	Módulo de controle dos amortecedores
SHOCK	Fusível de 15 A	Potência dos amortecedores
SUB*	Fusível de 40 A	Áudio subwoofer

\*Para veículos equipados com subwoofers, os fusíveis estão localizados abaixo do compartimento de armazenamento dianteiro, acima do console central. Abra o compartimento de armazenamento e destrave as quatro presilhas que mantêm o compartimento de armazenamento no lugar para acessar os fusíveis

③.

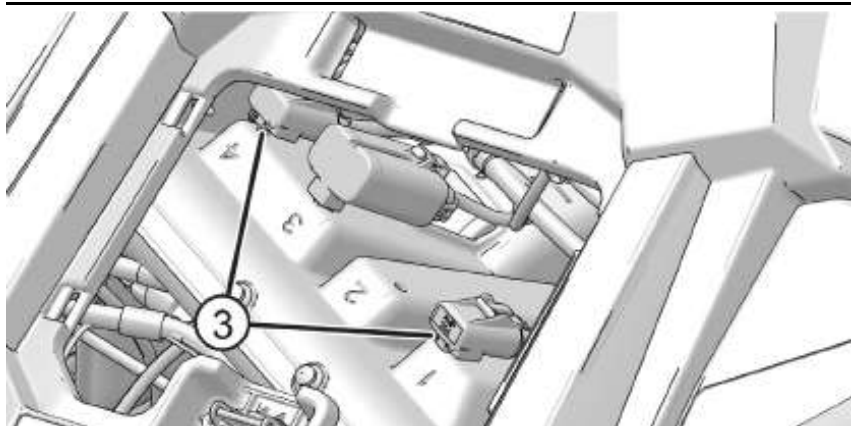

## SOLUÇÃO DE PROBLEMAS DOS FUSÍVEIS PDM

### IMPORTANTE

No caso de falhas ou alimentação intermitente das funções conectadas a mais de um fusível, uma solução pode ser a substituição de um dos fusíveis PDM. Isso se deve às rotas de alimentação dos fusíveis PDM a diferentes fusíveis “a jusante”. Veja a tabela abaixo para obter detalhes.

FUSÍVEL PDM	FUSÍVEIS “A JUSANTE”
PDM 1 (30 A)	INST UNSW (7,5 A)
	LIGHTS 1 (7,5 A)
	LIGHTS 2 (10 A)
	INTR ACCY (10 A)
PDM 2 (30 A)	PWR PT1 (10 A)
	CHASSIS (7,5 A)
	SCM (7,5 A)
	SHOCK (15 A)
	CHARGE FUSE (15 A)
PDM 3 (30 A)	EFI (10 A)
	LCAC (7,5 A)

FUSÍVEL PDM	FUSÍVEIS "A JUSANTE"
	FUEL (10 A)

Se você acredita que um fusível PDM pode estar causando alimentação intermitente para seus fusíveis "a jusante", siga o procedimento abaixo para substituir e testar.

1. Coloque o veículo em ESTACIONAMENTO, desligue o motor e, em seguida, gire o interruptor de ignição até a posição LIGADA.
2. Acesse a central principal de fusíveis no vão da roda traseira no lado do condutor.
3. Empurre suavemente com a mão o fusível PDM suspeito e verifique se ocorre a alimentação intermitente para as funções do veículo. Isso irá simular a operação do veículo e ajudar a confirmar qual PDM tem um problema. Se não ocorrer a alimentação intermitente, execute o mesmo teste de empurrão nos fusíveis PDM restantes.
4. Assim que o fusível PDM correto for confirmado, gire o interruptor de ignição até a posição DESLIGADA.
5. Substitua o fusível PDM usando um dos fusíveis sobressalentes.

## IMPORTANTE

Depois de remover um fusível, verifique sempre para certificar-se de que os terminais de dois fios que o fusível conecta estão assentados corretamente.

Fiação deslocada ou desalinhada também pode causar alimentação intermitente para as funções do veículo. Se isso ocorrer, ajuste os fios empurrando-os para cima pela parte traseira do bloco de fusíveis. Se o problema persistir, consulte seu revendedor.

6. Gire o interruptor de ignição até a posição LIGADA.
7. Empurre suavemente o fusível SOBRESSALENTE e verifique se ocorre alimentação intermitente para as funções do veículo.

Se a alimentação para as funções do veículo parecer consistente, o veículo poderá retornar à operação. É recomendável que o veículo seja examinado por um revendedor para uma avaliação mais aprofundada.

Se a alimentação para as funções do veículo permanecer inconsistente, não opere o veículo. Leve o veículo a um revendedor imediatamente.

### SISTEMA DE ARREFECIMENTO

O nível do líquido de arrefecimento do motor é mantido por um sistema de tanque pressurizado remoto. O tanque pressurizado remoto é conectado a ambos os radiadores e proporciona uma tampa de pressão e um ponto de enchimento únicos para o veículo.

O tanque de pressão é projetado para conter um volume de ar acima do nível do líquido de arrefecimento. À medida que a temperatura operacional do líquido de arrefecimento aumenta, o nível do líquido de arrefecimento no tanque de pressão aumenta e empurra o ar para fora através da tampa de pressão. À medida que a temperatura do líquido de arrefecimento do motor diminui, o nível do líquido de arrefecimento no tanque de pressão abaixa e aspira o ar para dentro através da tampa de pressão.

#### DICA

Uma pequena queda do nível do líquido de arrefecimento em veículos novos é normal, pois o sistema está purgando o ar aprisionado. Observe o nível do líquido de arrefecimento e mantenha o nível do líquido de arrefecimento frio conforme recomendado, adicionando líquido no tanque de pressão.

#### CUIDADO

O escape de vapor pode causar queimaduras. Nunca remova a tampa de pressão com o motor quente ou morno. Deixe sempre que o motor esfrie antes de remover a tampa de pressão.

### ADIÇÃO OU TROCA DO LÍQUIDO DE ARREFECIMENTO

A POLARIS recomenda o uso do Premix 50/50 anticongelante POLARIS. Esse anticongelante já é pré-misturado e pronto para o uso. Não o dilua com água. Consulte a seção Produtos Polaris para informar-se sobre os números de peça.

Para garantir que o líquido de arrefecimento mantenha sua capacidade de proteger o motor, nós recomendamos que o sistema seja totalmente drenado a cada cinco (5) e que seja acrescentado um anticongelante Premix 50/50 novo.

Sempre que o sistema de arrefecimento for drenado para manutenção ou reparo, troque o líquido de arrefecimento por Premix 50/50 anticongelante novo.

### RADIADORES E VENTONHA DE ARREFECIMENTO

Sempre verifique e limpe as telas e as aletas do radiador nos intervalos indicados na Tabela de manutenção periódica. Não obstrua ou desvie o fluxo de ar que passa pelos radiadores instalando acessórios não autorizados na frente do radiador ou atrás da ventoinha de arrefecimento. A interferência no fluxo de ar do radiador pode causar superaquecimento e consequentes danos ao motor.



## AVISO

Lavar o veículo com mangueiras de alta pressão pode danificar as aletas do radiador e prejudicar sua eficiência. Não recomendamos o uso de sistemas de alta pressão.

## NÍVEL DO LÍQUIDO DE ARREFECIMENTO DO RADIADOR/TROCA DO LÍQUIDO DE ARREFECIMENTO

O procedimento de troca do líquido de arrefecimento é necessário apenas se o sistema de arrefecimento for drenado para a realização de manutenção e/ou reparo. Certifique-se de que o veículo esteja estacionado sobre uma superfície plana antes de realizar a manutenção.

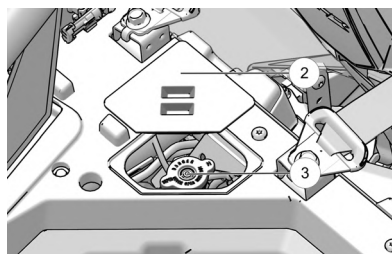
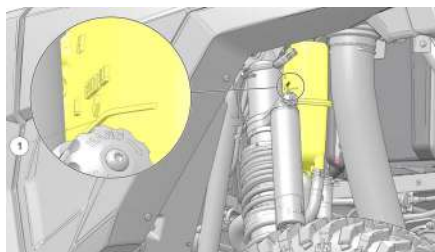

1. Se for necessário apenas verificar o nível do líquido de arrefecimento, existe um visor ① no para-lama traseiro no lado do condutor. Pode ser necessário usar uma lanterna. O nível do líquido de arrefecimento também pode ser visto removendo-se o compartimento de carga.
2. Para adicionar líquido de arrefecimento, comece removendo a tampa de acesso ao reservatório ② na traseira do veículo (lado do condutor).
3. Remova lentamente a tampa de pressão do radiador ③.
4. Remova a tampa de pressão e use um funil para adicionar líquido de arrefecimento conforme a necessidade. Mantenha o nível do líquido de arrefecimento na marca de abastecimento frio do lado do tanque de pressão (somente quando o fluido estiver frio, se após a operação).
5. Reinstale a tampa de pressão e a tampa de acesso do reservatório.

## IMPORTANTE

O uso de uma tampa de pressão não padronizada não permitirá que o sistema de recuperação funcione corretamente. Seu revendedor autorizado pode fornecer a peça de reposição correta.

## IMPORTANTE

Se for necessário acrescentar líquido de arrefecimento frequentemente ou se o tanque de pressão ficar completamente seco, pode haver um vazamento no sistema. Seu revendedor autorizado pode inspecionar o sistema de arrefecimento.

## SISTEMA DE TRANSMISSÃO VARIÁVEL POLARIS (PVT)

### ATENÇÃO

Não seguir as instruções dessa advertência pode resultar em ferimentos graves ou morte.

Não modifique nenhum componente do sistema PVT. Isso pode reduzir a força do veículo o que poderá provocar falha em alta velocidade. O sistema PVT foi balanceado com precisão. Qualquer modificação desbalanceará o sistema criando vibrações e cargas adicionais nos componentes.

O sistema PVT gira em alta velocidade provocando grande dispêndio de força nos componentes da embreagem. Como proprietário, você tem as seguintes responsabilidades para sua própria segurança e a segurança das outras pessoas:

- Sempre siga todos os procedimentos de manutenção recomendados. Sempre procure e remova detritos de dentro e ao redor da embreagem e sistema de ventilação ao substituir a correia.
- Consulte seu revendedor ou outra pessoa de serviço qualificada conforme recomendado no manual do proprietário e nas etiquetas de segurança.
- Esse sistema PVT destina-se apenas ao uso em produtos POLARIS. Não o instale em nenhum outro produto.
- Certifique-se sempre que o alojamento da PVT esteja firmemente no local adequado durante o funcionamento.

O deslizamento da correia é responsável pelo excesso de calor que destrói correias, desgasta componentes da embreagem e causa falha nas tampas externas da embreagem. Mude para a faixa baixa durante a operação em velocidades mais baixas para aumentar a vida útil dos componentes da PVT (correia, tampa, etc.).

## TROCA DA CORREIA/REMOÇÃO DE DETRITOS

Se uma correia falhar, sempre limpe todos os detritos do duto, do compartimento da embreagem e do compartimento do motor ao substituir a correia.

### ⚠ ATENÇÃO

A não remoção de **TODOS** os detritos ao substituir a correia poderá causar danos ao veículo, perda de controle e ferimentos graves ou morte.

1. Deixe os componentes quentes esfriarem antes de executar esse procedimento.
2. Remova o painel de acesso ao motor e limpe cuidadosamente TODOS os detritos do compartimento do motor.

### NOTA

Se o veículo estiver em solo firme, a remoção da roda traseira esquerda ou do amortecedor não é necessária para a troca da correia. Se o veículo estiver em um elevador, o amortecedor deve ser removido para a remoção da tampa da embreagem.

3. Solte a abraçadeira ① que fixa o duto de admissão da PVT na tampa externa da embreagem.
4. Remova os quatorze (14) parafusos da tampa da embreagem ②.

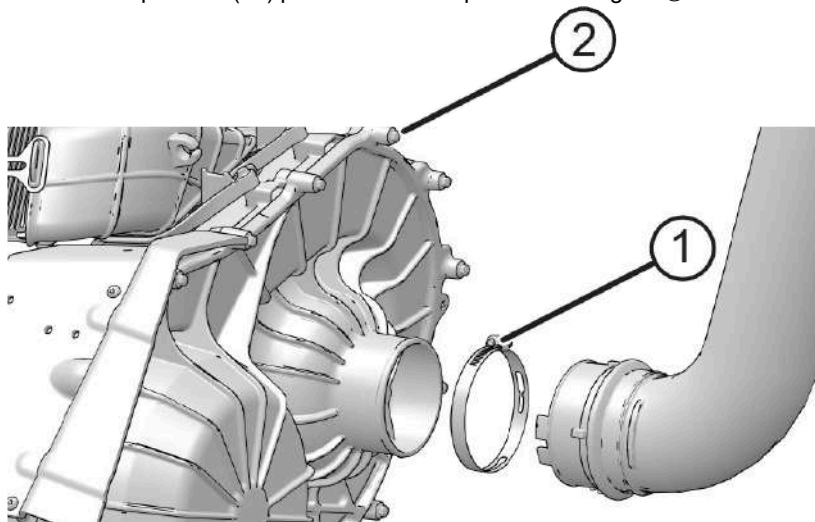

## MANUTENÇÃO

---

5. Manobre a tampa externa da embreagem para fora para acessar a correia de transmissão.
6. Marque o sentido de rotação da correia de transmissão para que possa ser instalada no mesmo sentido.
7. Insira a ferramenta de alargamento da embreagem ③ na embreagem acionada. A ferramenta é fornecida no kit de ferramentas.

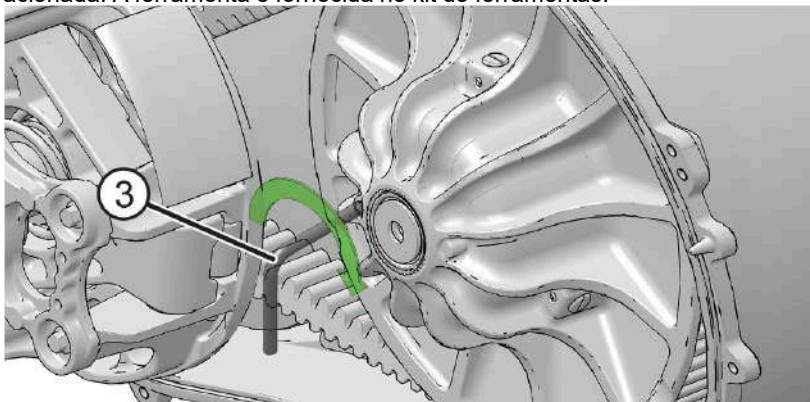

8. Gire a ferramenta no sentido horário para abrir as polias na embreagem acionada.
9. Passe a correia fora das embreagens de acionamento e acionada. Remova a correia.
10. Remova **TODOS** os detritos presos dentro e ao redor do sistema PVT.
11. Remova **TODOS** os detritos de toda a passagem do duto de ar da embreagem.
12. Verifique se há sinais de danos nas vedações da transmissão e do motor. Se alguma vedação estiver danificada, seu veículo precisará de serviço imediato. Seu revendedor POLARIS pode ajudá-lo.

### DICA

O deslizamento da correia é responsável pelo excesso de calor que destrói correias, desgasta componentes da embreagem e causa falha nas tampas externas da embreagem. Mude para a faixa baixa durante a operação em velocidades mais baixas para aumentar a vida útil dos componentes da PVT (correia, tampa, etc.). A operação prolongada com cargas pesadas ou em altas velocidades pode reduzir a vida útil da correia.

## SECAGEM DA PVT

Pode haver alguns casos em que a água entra acidentalmente no sistema PVT. Use as seguintes instruções para secá-lo antes de operá-lo.

### AVISO

Ao lavar o veículo, evite pulverizar água diretamente no duto de admissão da PVT. Consulte a seção Lavagem do veículo para obter detalhes.

1. Remova o bujão de drenagem da tampa da embreagem.
2. Deixe a água drenar. Reinstale o bujão de drenagem.
3. Coloque a transmissão em ESTACIONAMENTO. Acione os freios.
4. Ligue o motor.
5. Acione o acelerador de modo variado de 10 a 15 segundos para expulsar a umidade e secar a correia e as embreagens com ar. Não mantenha o acelerador no máximo por mais de 10 segundos.
6. Deixe que a rotação do motor se ajuste na marcha lenta. Acione os freios. Mude a transmissão para a faixa mais baixa disponível.
7. Teste o deslizamento da correia. Se a correia deslizar, repita o processo.
8. Seu veículo requer serviços assim que possível. Seu revendedor POLARIS ou uma pessoa autorizada pode ajudá-lo.

### SISTEMAS DE FILTRO

#### PRÉ-FILTROS DE ADMISSÃO

A admissão de ar da embreagem ① localiza-se no lado esquerdo do veículo. O pré-filtro de admissão do motor ② localiza-se no lado direito do veículo.

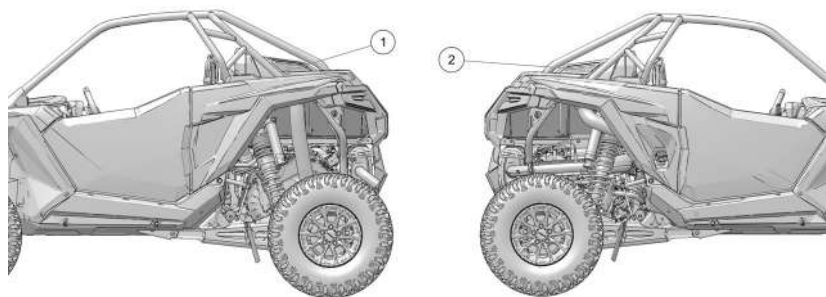

Inspeccione o pré-filtro do motor antes de cada utilização do veículo para assegurar um fluxo de ar adequado. Se necessário, remova o pré-filtro e limpe com água e sabão. Seque com ar comprimido de baixa pressão.

Inspeccione periodicamente a admissão de ar da embreagem (PVT) em busca de detritos e limpe conforme a necessidade para assegurar um fluxo de ar adequado.

#### DICA

Ao lavar o veículo, sempre evite pulverizar água diretamente na admissão da PVT. Se for pulverizada água na admissão da PVT, siga os procedimentos da seção Secagem da PVT. Consulte a seção Lavagem do veículo para obter os procedimentos de lavagem recomendados.

**FILTRO DE AR****⚠ ATENÇÃO**

Certifique-se de recolocar todos os componentes do veículo como estavam depois de terminar a manutenção no filtro de ar. Uma proteção térmica inadequada cria risco de incêndio e pode levar a ferimentos ou morte.

Sempre troque o filtro de ar nos intervalos indicados na tabela de manutenção periódica.

1. Remova os assentos. Consulte a seção Remoção do assento para obter mais detalhes.
2. Remova o painel de fechamento entre os assentos.
3. Limpe toda a sujeira e detritos da área da caixa do filtro de ar.
4. Destrave as cinco (5) presilhas da tampa da caixa do filtro de ar ① e remova cuidadosamente a tampa da caixa do filtro de ar.

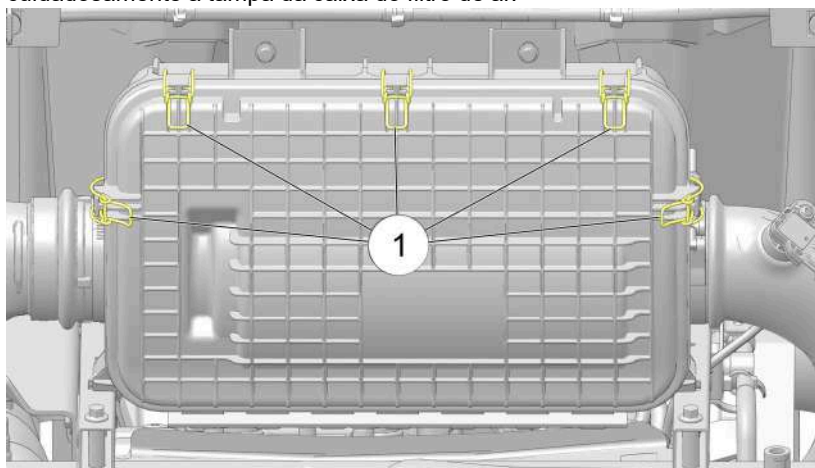

## MANUTENÇÃO

5. Inspeção se há sujeira, detritos ou água no filtro de ar ② e na caixa do filtro de ar.

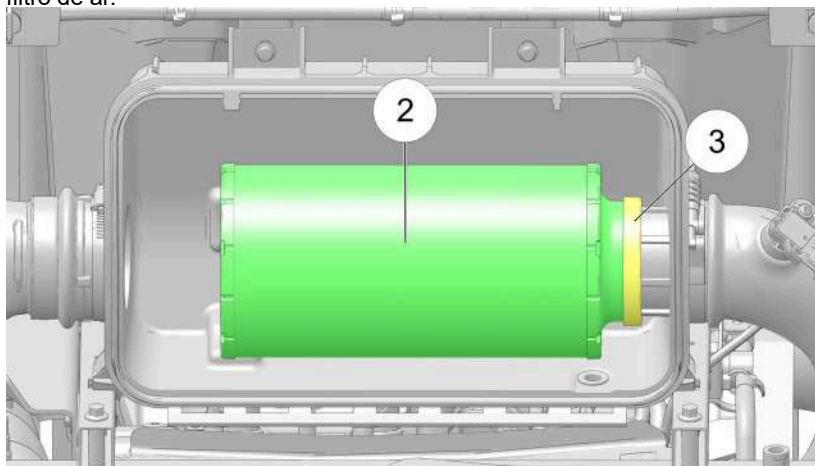

6. Para remover o filtro, deslize-o na direção do lado do passageiro do veículo.  
7. Com o filtro removido, limpe o tubo de admissão e a caixa do filtro de ar cuidadosamente. Limpe bem com um pano limpo e seco.

### AVISO

Sujeira ou detritos no tubo de admissão poderão causar danos graves no motor. Sempre limpe toda a sujeira e todos os detritos do tubo de admissão antes de instalar o filtro.

8. Reinstale o filtro de ar (se estiver limpo) ou instale um novo filtro de ar (se estiver sujo). Não tente limpar o filtro de ar.

### AVISO

O uso de um filtro de ar não aprovado pela POLARIS pode causar danos ao motor. Use sempre filtros de reposição aprovados pela POLARIS. Filtros de reposição estão disponíveis em seu revendedor POLARIS.

9. Certifique-se de que não haja folgas entre o filtro, o anel do filtro ③ e o batente no tubo de admissão.  
10. Reinstale a tampa da caixa do filtro de ar e certifique-se de que as abas de alinhamento estejam posicionadas corretamente.  
11. Fixe as cinco (5) presilhas da tampa.



12. Reinstale o painel de fechamento.

13. Reinstale os assentos.

## SUPRESSOR DE CENTELHAS



- Nunca opere o veículo sem o supressor de centelhas.
- Remova todos os materiais combustíveis da área.

**A não observância das seguintes advertências ao realizar serviços no supressor de centelhas pode causar ferimentos graves ou morte.**

- Nunca faça o motor funcionar em uma área fechada. O escape contém o gás monóxido de carbono, que é venenoso e que pode causar perda de consciência ou morte em um curto período.
- NÃO execute serviços no supressor de centelhas enquanto o sistema estiver QUENTE. A temperatura do sistema de escape pode alcançar valores extremamente altos. Deixe que os componentes esfriem suficientemente antes de prosseguir.
- Não permaneça atrás ou na frente do veículo durante a purga do sistema de escape.
- Nunca entre debaixo do veículo enquanto estiver inclinado.
- Use luvas e proteção para os olhos durante a manutenção.

Limpe periodicamente o supressor de centelhas para remover o carbono acumulado. Um supressor de centelhas entupido afeta o desempenho do motor. Limpe diariamente ao conduzir na lama e água. Substitua o supressor se estiver trincado ou danificado antes da operação.

1. Desligue o motor e deixe que o sistema de escape esfrie.
2. Remova a porca e o parafuso de fixação do supressor.
3. Remova o supressor da extremidade do silencioso.
4. Use uma escova não sintética para limpar a tela do supressor. Uma escova sintética pode derreter se os componentes estiverem quentes. Se necessário, use ar comprimido para retirar os detritos da tela.
5. Inspeção se há desgaste e danos na tela. Substitua uma tela desgastada ou danificada.
6. Reinstale o supressor. Aplique o torque especificado no parafuso.

# MANUTENÇÃO

## TORQUE

Parafuso de fixação do supressor de centelhas:  
**11 N·m (8 lb·pé)**

## FREIOS

### ⚠ ATENÇÃO

A operação do veículo com o pedal de freio esponjoso pode resultar em perda de frenagem, o que pode causar um acidente resultando em ferimentos graves ou morte. Nunca opere o veículo com o pedal de freio esponjoso.

Os freios dianteiros e traseiros são de discos hidráulicos acionados pelo pedal do freio.

### ⚠ CUIDADO

Os discos de freio podem ficar extremamente quentes após seu funcionamento. Deixe que os discos esfriem antes de executar qualquer manutenção para evitar o risco de queimaduras.

Sempre verifique o curso do pedal de freio e o nível do reservatório do fluido de freio antes de cada uso do veículo. Quando acionado, o pedal do freio deve estar firme. Qualquer esponjosidade indica um possível vazamento de fluido ou nível baixo do fluido de freio, o que deve ser corrigido antes da condução do veículo. Consulte a seção Fluido de freio para obter mais detalhes.

Se você descobrir alguma irregularidade no sistema do freio, incluindo o curso excessivo do pedal, entre em contato com seu revendedor para obter o diagnóstico e o reparo corretos.

## INSPEÇÃO DO FREIO

1. Verifique se há vazamentos no sistema do freio.
2. Verifique se o curso do pedal do freio está excessivo ou esponjoso.
3. Verifique se há desgaste, danos ou ausência das pastilhas de freio.

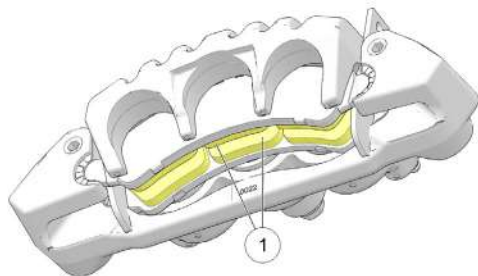

4. Verifique se há sinais de trincas, corrosão excessiva, empenhamentos ou outros danos nos discos de freio. Limpe a graxa que houver usando álcool ou um limpador de freio aprovado.
5. Inspeção se há desgaste excessivo na superfície dos discos de freio e das pastilhas ①. Troque as pastilhas quando estiverem desgastadas até 0,762 mm (0,030 pol.).

## FLUIDO DE FREIO

### ⚠ ATENÇÃO

Após a abertura de um frasco de fluido de freio, descarte qualquer porção não usada. Nunca guarde ou use um frasco parcialmente cheio. O fluido de freio é higroscópico, o que significa que ele absorve a umidade do ar rapidamente. A umidade faz com que a temperatura de ebulição do fluido de freio caia, o que pode causar falha no freio e a possibilidade de acidentes ou ferimentos graves.

Inspeção o nível do fluido de freio antes de cada operação. Se o nível do fluido estiver baixo, adicione apenas fluido de freio DOT 4. Consulte a seção Produtos Polaris para obter os números de peça. Troque o fluido de freio a cada dois anos e sempre que o nível do fluido ficar contaminado, abaixo do mínimo ou se o tipo e a marca do fluido do reservatório forem desconhecidos. Acesse o reservatório de fluido de freio através do vão da roda dianteira esquerda.

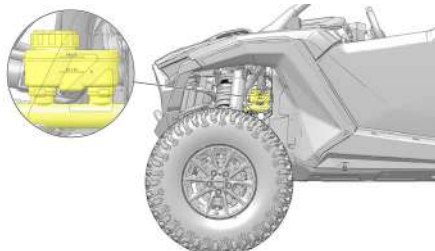

1. Posicione o veículo sobre uma superfície plana.
2. Coloque a transmissão em ESTACIONAMENTO.
3. Veja o nível de fluido de freio no reservatório. O nível deve ficar entre as linhas de nível máximo e mínimo.
4. Se o nível do fluido estiver abaixo da linha do nível inferior, adicione fluido de freio até a linha superior.
5. Acione o freio com força por alguns segundos e verifique o vazamento de fluido ao redor da conexão.

## AJUSTES DA SUSPENSÃO



**ATENÇÃO**

Os conjuntos de amortecedores contêm gás nitrogênio a alta pressão e poderão explodir se forem perfurados ou expostos a chamas ou calor. Siga as instruções de manutenção, cuidados e descarte do fabricante do amortecedor.

## AJUSTES DE PRÉ-CARGA

O ajuste das configurações de pré-carga pode alterar o manuseio do veículo.

### IMPORTANTE

Nunca exceda a pré-carga MÁXIMA permitida ao ajustar a suspensão. Poderão ocorrer danos ao sistema de suspensão se a pré-carga MÁXIMA permitida for excedida.

RZR PRO S		AJUSTES DE PRÉ-CARGA PADRÃO DE FÁBRICA		PRÉ-CARGA MÁXIMA PERMITIDA	
	Medida*	Fox®	Walker Evans Racing®	Fox®	Walker Evans Racing®
Amortecedores dianteiros	①	0,89 cm (0,350 pol.)	1,4 cm (0,563 pol.)	3,4 cm (1,350 pol.)	4,0 cm (1,563 pol.)
	②	7,4 cm (2,900 pol.)	6,4 cm (2,500 pol.)	7,4 cm (2,900 pol.)	6,4 cm (2,500 pol.)
Amortecedores traseiros	①	16,1 cm (6,335 pol.)	4,3 cm (1,685 pol.)	18,6 cm (7,335 pol.)	6,8 cm (2,685 pol.)
	②	8,3 cm (3,250 pol.)	9,5 cm (3,750 pol.)	8,3 cm (3,250 pol.)	9,5 cm (3,750 pol.)

\*Veja as imagens na seção Ajuste da pré-carga da mola dianteira/traseira para ver as localizações correspondentes de medição da pré-carga

RZR PRO S 4		AJUSTES DE PRÉ-CARGA PADRÃO DE FÁBRICA		PRÉ-CARGA MÁXIMA PERMITIDA	
	Medida*	Fox®	Walker Evans Racing®	Fox®	Walker Evans Racing®
Amortece- dores dianteiros	①	9,1 cm (3,563 pol.)	3,5 cm (1,382 pol.)	11,6 cm (4,563 pol.)	6,1 cm (2,382 pol.)
	②	7,3 cm (2,875 pol.)	7,6 cm (3,000 pol.)	7,3 cm (2,875 pol.)	7,6 cm (3,000 pol.)
Amortece- dores traseiros	①	16,9 cm (6,650 pol.)	3,5 cm (1,375 pol.)	19,4 cm (7,650 pol.)	6,0 cm (2,375 pol.)
	②	9,2 cm (3,625 pol.)	11,1 cm (4,375 pol.)	9,2 cm (3,625 pol.)	11,1 cm (4,375 pol.)
*Veja as imagens na seção Ajuste da pré-carga da mola dianteira/traseira para ver as localizações correspondentes de medição da pré-carga					

**AMORTECEDORES FOX® (SE ESTIVER EQUIPADO)**

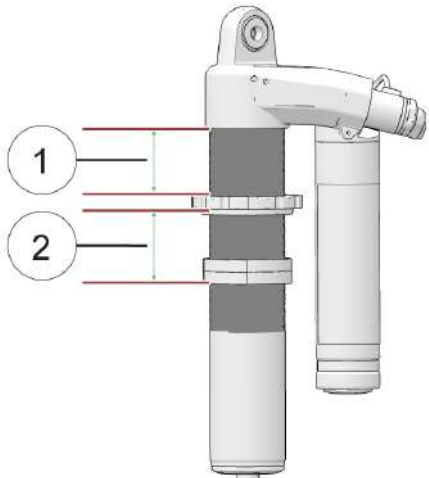
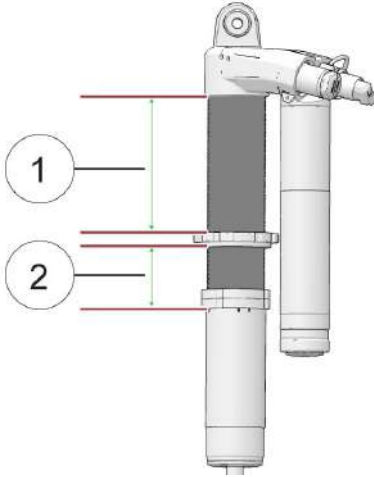
LOCALIZAÇÃO DO AMORTECEDOR	MEDIDA*
Amortecedor dianteiro	 <p>The diagram shows a front FOX shock absorber. Two measurement points are indicated with red lines and circles: '1' is the distance from the top mounting eye to the top of the shock absorber body, and '2' is the distance from the top of the shock absorber body to the bottom of the shock absorber body.</p>
Amortecedor traseiro	 <p>The diagram shows a rear FOX shock absorber. Two measurement points are indicated with red lines and circles: '1' is the distance from the top mounting eye to the top of the shock absorber body, and '2' is the distance from the top of the shock absorber body to the bottom of the shock absorber body.</p>

**AMORTECEDORES WALKER EVANS RACING® (SE ESTIVER EQUIPADO)**

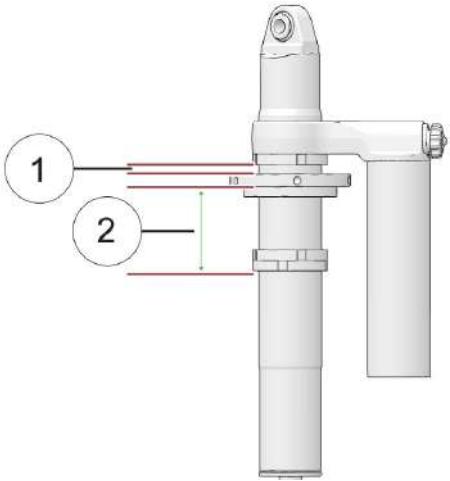
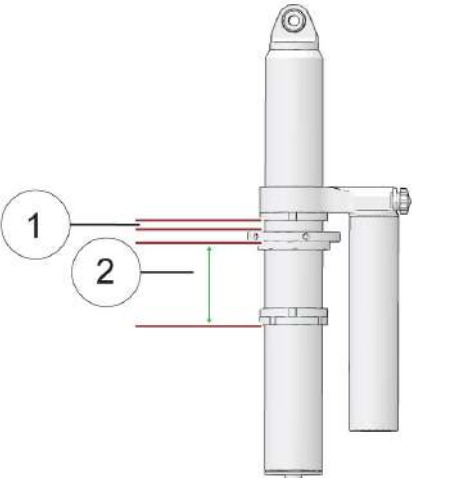
LOCALIZAÇÃO DO AMORTECEDOR	MEDIDA*
Amortecedor dianteiro	 <p>The diagram shows a front shock absorber assembly. Callout 1 indicates the distance between the top mounting bracket and the lower mounting bracket. Callout 2 indicates the distance between the lower mounting bracket and the bottom of the shock absorber body. The shock absorber is shown in a vertical orientation with a horizontal mounting arm on the right side.</p>
Amortecedor traseiro	 <p>The diagram shows a rear shock absorber assembly. Callout 1 indicates the distance between the top mounting bracket and the lower mounting bracket. Callout 2 indicates the distance between the lower mounting bracket and the bottom of the shock absorber body. The shock absorber is shown in a vertical orientation with a horizontal mounting arm on the right side.</p>

### AJUSTE DA PRÉ-CARGA DA MOLA DIANTEIRA/TRASEIRA

A configuração de fábrica é adequada para quase todas as condições de condução. Se desejar, a suspensão pode ser usada para manter a altura do veículo ao transportar cargas ou adicionar acessórios. O ajuste da suspensão pode alterar o manuseio do veículo.

#### IMPORTANTE

A distância entre o anel principal de pré-carga (anel superior) e os anéis transversais (anéis centrais) deve ser constante. Se você mover o anel principal de pré-carga, precisará mover os anéis transversais na mesma proporção. Os anéis transversais precisam ser travados com firmeza depois de fazer qualquer ajuste. Para travar os anéis transversais, pegue um punção e um martelo para bater em cada lado, de modo que os anéis se toquem. Se os anéis transversais não forem travados com firmeza, poderão ocorrer danos ao amortecedor.

Para ajustar uma pré-carga, faça o seguinte:

1. Eleve o veículo para deixar a suspensão se estender totalmente.
2. Gire o anel de ajuste para a esquerda para adicionar pré-carga. Gire o anel de ajuste para a direita para remover a pré-carga.

O ajuste irregular pode causar uma condução inadequada do veículo. Sempre ajuste as pré-cargas das molas esquerda e direita igualmente ou peça ao revendedor POLARIS ou uma pessoa qualificada que faça os ajustes.



## AJUSTE DE COMPRESSÃO DOS AMORTECEDORES DIANTEIROS/TRASEIROS (VEÍCULOS NÃO DYNAMIX)

Para amortecedores não DYNAMIX, o botão catraca de amortecimento da compressão localiza-se na parte superior do reservatório do amortecedor.

1. Gire o botão catraca no **sentido horário** para **aumentar** o amortecimento da compressão.
2. Gire o botão catraca no **sentido anti-horário** para **diminuir** o amortecimento da compressão.

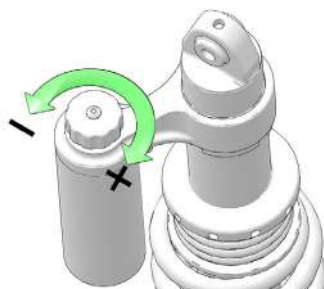

LOCALIZAÇÃO	POSIÇÃO DO BOTÃO CATRACA PADRÃO
Dianteiro	8/16 cliques
Traseiros	8/16 cliques

## RECOMENDAÇÕES DE AJUSTE DA PRÉ-CARGA DA MOLA

### ATENÇÃO

Fique atento porque os amortecedores contêm nitrogênio a alta pressão. Amortecedores danificados podem causar ferimentos caso não sejam substituídos ou reparados prontamente por pessoal qualificado.

### IMPORTANTE

Nunca exceda a pré-carga MÁXIMA permitida ao ajustar a suspensão. Poderão ocorrer danos ao sistema de suspensão se a pré-carga MÁXIMA permitida for excedida. Consulte a página 146 para maiores detalhes.

### RECOMENDAÇÕES DE AJUSTE DA PRÉ-CARGA DA MOLA

#### RZR Pro S e RZR Pro S 4

Eixo	Pré-carga
Dianteiro*	+1,9 cm por 45 kg adicionados (0,75 pol. por 100 lb adicionadas)
Traseiro*	+1,6 cm por 45 kg adicionados (0,63 pol. por 100 lb adicionadas)

\*Se o peso for adicionado ao centro do veículo, divida a pré-carga de acordo entre os eixos dianteiro e traseiro.

## PNEUS

### ATENÇÃO

A manutenção indevida dos pneus pode levar à perda de controle e acidentes, o que poderá resultar em ferimentos graves ou morte. Para reduzir o risco de ferimentos:

- Mantenha a pressão dos pneus recomendada pela POLARIS. Verifique a pressão antes de operar. Mesmo que seu veículo tenha percorrido apenas uma curta distância, as leituras de pressão dos pneus podem ser mais altas.
- Certifique-se de que a pressão dos pneus seja uniforme em todos os quatro pneus.
- Só use pneus de tamanho e tipos especificados para este veículo.
- Não opere seu veículo com pneus desgastados ou danificados.
- Siga sempre as instruções do fabricante dos pneus para a manutenção

### ATENÇÃO

Rodas instaladas erroneamente podem se soltar do veículo, o que pode resultar em ferimentos graves ou morte. A instalação incorreta das rodas também pode afetar negativamente o desgaste dos pneus e o manuseio do veículo. Certifique-se sempre de que todas as porcas das rodas estejam apertadas conforme as especificações de torque. Verifique novamente o torque das porcas das rodas 40 km (25 mi) depois da instalação.

## ATENÇÃO

A elevação ou suporte incorretos do veículo podem resultar na queda ou tombamento do veículo, o que pode levar a ferimentos graves ou morte. Ao elevar o veículo:

- Mova o veículo até uma superfície plana e firme.
- Mude para ESTACIONAMENTO (P).
- Não deixe o motor em funcionamento.
- Evite que o veículo se mova calçando as rodas. Um calço é uma cunha ou batente de roda projetado para impedir que o veículo se mova para frente ou para trás e caia do macaco. Se você elevar a DIANTEIRA do veículo, calce os lados dianteiro e traseiro de ambos os pneus TRASEIROS. Se você elevar a TRASEIRA do veículo, calce os lados dianteiro e traseiro de ambos os pneus DIANTEIROS.
- Mantenha as pessoas afastadas e certifique-se de que não haja ocupantes ou carga no veículo.
- Use um macaco projetado para um veículo fora de estrada com alta distância até o solo (como o macaco POLARIS High-Lifting).
- Siga as instruções do fabricante do macaco.
- Não coloque nenhum objeto sobre ou debaixo de um macaco.
- Depois de elevar o veículo com um macaco, nunca coloque alguma parte de seu corpo debaixo do veículo sem primeiro bloqueá-lo de maneira apropriada usando os pontos de apoio designados.

## PROFUNDIDADE DA BANDA DE RODAGEM DOS PNEUS

Sempre troque os pneus quando a profundidade da banda de rodagem estiver desgastada em 3 mm ou menos.

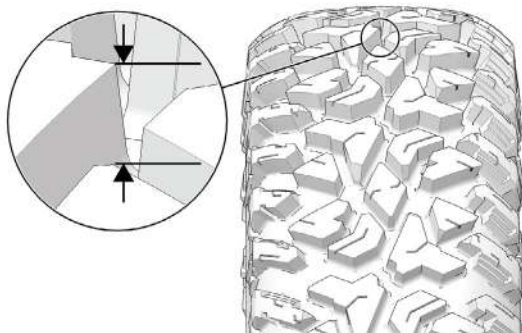

## ROTAÇÃO DOS PNEUS

O rodízio dos pneus é recomendada a cada 805 km (500 mi). Realize o rodízio dos pneus no veículo conforme a estratégia mostrada.

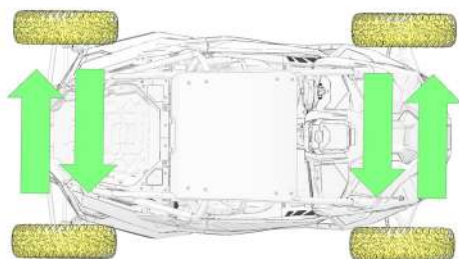

## ESPECIFICAÇÕES DE TORQUE DO EIXO E DAS PORCAS DAS RODAS

Inspeção os seguintes itens ocasionalmente quanto ao aperto e se tiverem se soltado, realize manutenção. *Não lubrifique o prisioneiro ou a porca da roda.*

Porca da roda (rodas de alumínio)	Dianteira e traseira	163 N·m (120 lb·pé)
Porca de fixação do cubo	Dianteira e traseira	120 N·m (89 lb·pé)

## REMOÇÃO DAS RODAS

1. Posicione o veículo sobre uma superfície plana.
2. Coloque a transmissão em ESTACIONAMENTO.

### NOTA

Depois de conduzir, deixe o motor em marcha lenta por 30 segundos antes de desligar o motor. Com isto o sistema do turbo poderá esfriar.

3. Desligue o motor.
4. Solte ligeiramente as porcas da roda.
5. Eleve o lado do veículo colocando um suporte adequado sob a estrutura.
6. Remova as porcas das rodas. Remova a roda.

## INSTALAÇÃO DAS RODAS

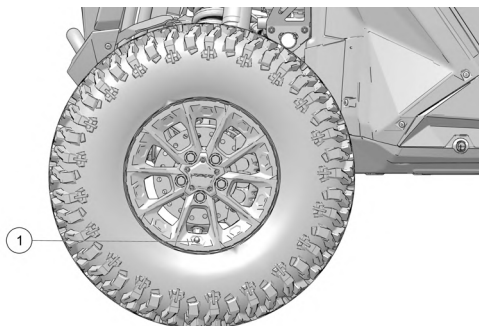

1. Coloque a roda na posição correta no cubo da roda. Certifique-se de que a haste da válvula ① esteja virada para fora e as setas da rotação do pneu apontem para a frente.
2. Instale as porcas da roda e aperte-as com as mãos.
3. Abaixie cuidadosamente o veículo até o solo.
4. Aperte as porcas da roda conforme a especificação com um padrão cruzado. Consulte a seção Especificações de torque do eixo e da porca da roda para obter detalhes.

---

## LUZES

As lentes do farol e das luzes traseiras ficam sujas durante a operação normal. Limpe frequentemente as luzes para garantir um campo de visão claro, bem como a visibilidade para os outros veículos.

### DICA

#### LÂMPADAS LED

Se um farol de LED parecer apresentar umidade ou névoa na *parte interna* das lentes, desconecte o chicote de fios dos faróis por alguns dias para que a umidade saia.

## SUBSTITUIÇÃO DA LUZ TRASEIRA/LUZ DE FREIO

Se uma luz traseira for danificada ou ficar inoperante, o conjunto inteiro das luzes traseiras deve ser trocado.

## SUBSTITUIÇÃO DOS FARÓIS

Se um farol for danificado ou ficar inoperante, o conjunto inteiro do farol deve ser trocado. Não opere esse veículo à noite ou em condições de pouca luz até que o farol seja substituído. Certifique-se sempre de que as luzes estejam ajustadas corretamente para se ter a melhor visibilidade possível.

### AJUSTE DO FEIXE DO FAROL

O feixe do farol pode ser ajustado ligeiramente para cima ou para baixo e para a esquerda ou direita. *A imagem abaixo serve apenas como referência. Seu modelo pode diferir ligeiramente.*

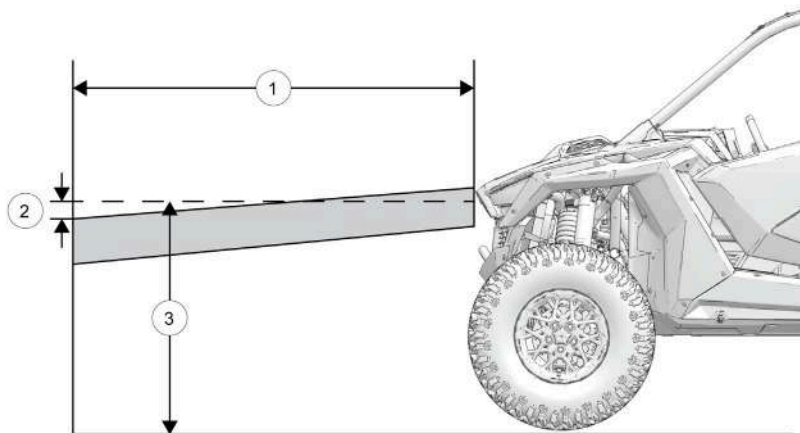

#### NOTA

Para obter informações sobre o acesso aos parafusos de ajuste do farol, consulte o Manual de serviço ou entre em contato com seu revendedor POLARIS.

1. Posicione o veículo sobre uma superfície plana. O farol deve ficar a aproximadamente 7,6 m (25 pés) ① de uma parede.
2. Meça a distância do piso até o centro do farol ③ e faça uma marca na parede com a mesma altura.
3. Acione os freios. Ligue o motor. Coloque a transmissão em ESTACIONAMENTO. Acenda os faróis.



4. Inclua o peso do condutor no assento ao realizar essa etapa. Observe a mira do farol. Como ponto inicial, a parte mais intensa do farol deve estar 5 cm (2 pol.) ② abaixo da marca na parede. Ajuste conforme a preferência do operador.
5. Aperte ou afrouxe os dois (2) parafusos do farol ④ para ajustar o feixe para cima ou para baixo ou para a esquerda ou direita.

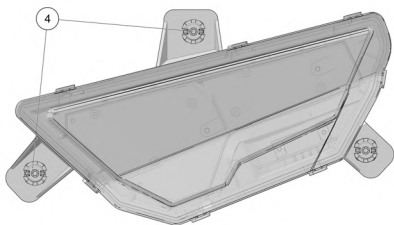

### IMERSÃO DO VEÍCULO

#### AVISO

Se o veículo ficar imerso, podem ocorrer danos consideráveis ao motor se ele não for inspecionado cuidadosamente. Leve o veículo para executar o serviço antes de ligar o motor. Seu revendedor POLARIS pode realizar esse serviço.

Se for impossível levar o seu veículo a um revendedor antes de ligar o motor, siga as etapas indicadas abaixo.

1. Leve o veículo para um local seco.
2. Verifique a caixa do filtro de ar. Consulte a seção Filtro de ar para obter detalhes. Se houver água, seque a caixa do filtro de ar e troque o filtro por um novo.
3. Remova a tampa da central de fusíveis/relés. Consulte a seção Central de fusíveis/relés para obter detalhes. Deixe que a umidade seque e reinstale a tampa.
4. Seque as aberturas das velas com um pano seco, em seguida remova as velas de ignição.
5. Gire o motor várias vezes para expelir qualquer água remanescente dos cilindros do motor.
6. Seque as velas de ignição e reinstale-as ou instale velas de ignição novas.
7. Tente ligar o motor. Se necessário, repita o procedimento de secagem.
8. Leve o veículo para que sejam realizados serviços o mais rápido possível, quer você tenha conseguido ligá-lo ou não. Seu revendedor POLARIS pode prestar o serviço necessário.
9. Se entrar água na PVT, siga as etapas da seção Sistema de Transmissão Variável POLARIS (PVT) para obter os procedimentos de secagem.

### INSPEÇÃO DO VOLANTE DE DIREÇÃO

Verifique a folga especificada do volante de direção e se a operação está suave nos intervalos indicados na Tabela de manutenção periódica.

1. Posicione o veículo em um solo nivelado.
2. Vire o volante de direção levemente para a esquerda e direita.
3. Deve haver 20 a 25 mm de folga.
4. Se houver folga excessiva ou ruídos estranhos ou se você sentir a direção dura ou "emperrando", peça a um revendedor autorizado POLARIS ou outra pessoa qualificada que inspecione o sistema de direção.

## BATERIA

### ATENÇÃO

A conexão ou desconexão inadequada dos cabos da bateria pode causar explosão e ferimentos graves ou morte. Ao remover a bateria, sempre desconecte o cabo negativo (preto) primeiro. Ao reinstalar a bateria, sempre conecte o cabo negativo (preto) por último.

Seu veículo possui uma bateria de baixa manutenção. Sempre mantenha os terminais e conexões da bateria livres de corrosão. Se for necessária uma limpeza, remova a corrosão com uma escova de aço rígida. Lave com uma solução de uma colher de sopa de bicarbonato de sódio e um copo de água. Enxágue bem com água da torneira e seque com panos de limpeza limpos. Cubra os terminais com graxa dielétrica ou vaselina.

### NOTA

Se for necessária uma maior corrente para cargas elétricas altas, pode-se acrescentar uma bateria extra.

## REMOÇÃO DA BATERIA

1. Verifique se a chave de ignição está na posição DESLIGADA antes de remover a bateria.
2. Remova o assento do condutor. Consulte a seção Assentos para obter detalhes.
3. Desconecte o cabo preto (negativo) da bateria. Mantenha longe dos terminais da bateria.
4. Desconecte o cabo vermelho (positivo) da bateria.
5. Remova a cinta de fixação da bateria.
6. Remova a bateria do veículo.

## INSTALAÇÃO DA BATERIA

O uso de uma bateria nova que não tenha sido totalmente carregada pode danificar a bateria e diminuir sua vida útil. Isso também pode dificultar o desempenho do veículo. Siga as instruções da seção Carregamento da bateria antes de instalá-la.

1. Certifique-se de que a bateria esteja totalmente carregada.
2. Coloque a bateria em seu suporte.
3. Cubra os terminais com graxa dielétrica ou vaselina.
4. Coloque a cinta de fixação da bateria.

## MANUTENÇÃO

---

5. Conecte e aperte o cabo vermelho (positivo) primeiro.
6. Conecte e aperte o cabo preto (negativo) por último.
7. Verifique se os cabos estão passados corretamente.
8. Reinstale o assento.

## MANUTENÇÃO E CARREGAMENTO DA BATERIA

### ⚠ ATENÇÃO

Uma bateria superaquecida pode explodir causando ferimentos graves ou morte. Observe sempre os tempos de carregamento cuidadosamente. Pare de carregar se a bateria ficar muito quente ao toque. Deixe-a esfriar antes de continuar o carregamento.

### ⚠ ATENÇÃO

A bateria selada já vem cheia de eletrólito e foi selada e *totalmente carregada* na fábrica. *Nunca* solte a faixa de vedação ou adicione qualquer outro fluido nessa bateria. Contém ácido sulfúrico. Podem ocorrer queimaduras graves no contato com a pele, olhos ou roupas.

A coisa mais importante sobre a manutenção de uma bateria selada é mantê-la totalmente carregada. Verifique a tensão da bateria com um voltímetro ou multímetro. Uma bateria totalmente carregada indicará 12,8 V ou mais. Se a tensão cair abaixo de 12,5 V, carregue a bateria imediatamente ou ela correrá o risco de sulfatação, com a consequente redução de sua vida útil.

Este veículo é equipado com uma porta de carga da bateria localizada no painel. Isso permite que o operador carregue a bateria do veículo sem ter que acessar a bateria debaixo do assento do condutor.

Se você não dirigir o veículo por mais de DUAS SEMANAS, a Polaris recomenda o uso do carregador de BatteryMINDER® 2012 AGM de 2 A (peça n.º 2830438), que pode ser encomendado em seu revendedor.



Se você planeja armazenar o veículo por UM MÊS ou mais, retire a bateria dele e guarde-a em um local fresco e seco. Continue mantendo a bateria com o carregador BatteryMINDER® 2012 AGM de 2 A.

Ao usar um carregador automático diferente do carregador BatteryMINDer® 2012 AGM de 2 A consulte as instruções do fabricante do carregador para realizar a recarga.

## **USO DE UM CARREGADOR DE CORRENTE CONSTANTE**

Se você usar um **carregador de corrente constante** (em vez do carregador BatteryMINDer® 2012 AGM de 2 A), siga as instruções abaixo. Sempre verifique as condições da bateria antes e 1 a 2 horas após o término da carga.

Estado da carga	Tensão (CC)	Ação	Tempo de carga*
100%	12,8 a 13,0 V	Nenhum; verificar mensalmente	Nenhum necessário
75 a 100%	12,6 a 12,8 V	Pode precisar de um pouco de carga; se não receber nenhuma carga, verifique em duas semanas	3 a 6 horas
50 a 75%	12,3 a 12,6 V	Precisa de carga	5 a 11 horas
25 a 50%	12,0 a 12,3 V	Precisa de carga	Pelo menos 13 horas
0 a 25%	12,0 V ou menos	Precisa de carga	Pelo menos 20 horas

\*Usando o carregador AGM específico com a corrente padrão especificada na parte superior da bateria

# LIMPEZA E ARMAZENAMENTO

## LAVAGEM DO VEÍCULO

Manter o seu veículo POLARIS limpo não apenas melhorará sua aparência, mas também estenderá a vida útil de vários componentes.

Água no sistema PVT pode fazer com que a correia de transmissão fique úmida e deslize nas embreagens. Evite sempre pulverizar água diretamente nos pré-filtros de admissão ①. Se a água entrar no duto de admissão da PVT, siga o procedimento da página 139.

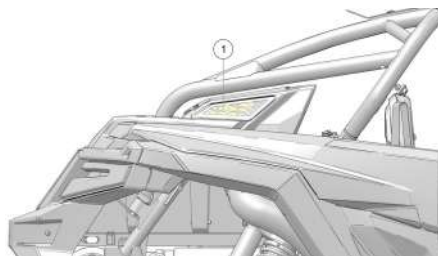

Alguns produtos, incluindo repelentes de insetos e produtos químicos, danificam as superfícies plásticas. Não permita que esse tipo de produto entre em contato com seu veículo.

A melhor maneira de limpar seu veículo POLARIS é com uma mangueira de jardim e um balde de sabão neutro e água.

1. Use um pano para lavagem do tipo profissional para limpar a parte superior primeiro e as peças inferiores por último.
2. Enxágue com água limpa frequentemente.
3. Seque as superfícies com um pedaço de camurça para evitar manchas de água.

## DICAS DE LAVAGEM

- Evite o uso de limpadores ásperos que podem danificar o acabamento.
- Não use compostos para serviços pesados ou médios no acabamento.
- Use sempre panos limpos e esponjas para limpeza e polimento. Panos e esponjas velhos ou reutilizados podem conter partículas de sujeira que arranharão o acabamento.
- Não use polidores de alta velocidade nos painéis do chassi pois podem ocorrer danos ou desbotamento de cores.

## USO DE SISTEMAS DE ÁGUA A ALTA PRESSÃO

Se as etiquetas de advertência e segurança estiverem danificadas, entre em contato com seu revendedor POLARIS para a reposição gratuita.

Coloque graxa em todas as graxeiras imediatamente após a lavagem. Deixe o motor funcionar um pouco para que a água que possa ter entrado no motor ou no sistema de escape evapore.

Se for usado um sistema de água de alta pressão para a limpeza, tenha muito cuidado. A pressão máxima não deverá exceder 207 bar a 9,5 L/min (3.000 psi a 2,5 gal. EUA/min), com um bico da lavadora de pressão de 40°. Certifique-se de manter o bico da lavadora de pressão a 60 cm da superfície do veículo que está sendo limpa. A água pode danificar os componentes e remover a tinta e as etiquetas. Uma alta pressão da água pode danificar as aletas do radiador e prejudicar sua eficiência. A alta pressão também pode danificar outros componentes do veículo. Evite direcionar o jato de água diretamente nos seguintes itens:

- Rolamentos das rodas
- Radiador
- Vedações da transmissão
- Freios
- Painéis do chassi e da cabine
- Etiquetas e adesivos
- Fiação e componentes elétricos
- Componentes da admissão de ar
- Cabos e controles do acelerador e do câmbio
- Cintos de segurança
- Assentos

## ATENÇÃO

Óleo derramado deixado sobre os componentes do motor ou dentro da área do motor pode representar um risco de incêndio. Use panos limpos para limpar todo óleo derramado. Se necessário, use um solvente não inflamável no pano para ajudar no processo de limpeza. Não use nenhum dispositivo como água ou ar sob pressão, pois poderá dispersar o óleo sobre os componentes do motor e representar um risco de incêndio.

## ATENÇÃO

Limpe os cintos de segurança com água morna. Evite danos aos cintos de segurança:

- Não use alvejantes, corantes ou detergentes caseiros.
- Nunca use lubrificante em qualquer componente dos cintos de segurança.
- Não use uma lavadora de pressão para limpar os cintos de segurança.

## POLIMENTO DO VEÍCULO

A POLARIS recomenda o uso de polidores de móveis em aerossol domésticos para polir o acabamento de seu veículo POLARIS. Siga as instruções da embalagem.

# MANUTENÇÃO

---

## **DICAS DE POLIMENTO**

- Evite o uso de produtos automotivos, alguns podem arranhar o acabamento do seu veículo.
- Use sempre panos limpos e esponjas para limpeza e polimento. Panos e esponjas velhos ou reutilizados podem conter partículas de sujeira que arranharão o acabamento.
- Evite o uso de produtos que contenham corantes. Teste qualquer produto em uma área pouco visível antes de usar em todo o veículo.

## **DICAS DE ARMAZENAMENTO**

### AVISO

Ligar o motor durante o período de armazenamento prejudicará o filme protetor criado pela névoa e poderão ocorrer danos. Nunca ligue o motor durante o período de armazenamento.

## **LIMPE A PARTE EXTERNA**

Faça qualquer reparo necessário e limpe o veículo conforme recomendado. Consulte a seção Lavagem do veículo para obter detalhes.

## **ESTABILIZE O COMBUSTÍVEL**

1. Encha o tanque de combustível.
2. Acrescente o produto para tratamento de combustível Carbon Clean POLARIS ou o estabilizador de combustível POLARIS ou produtos equivalentes. Siga as instruções da embalagem para informar-se sobre a quantidade recomendada. O Carbon Clean remove a água do sistema de combustível, estabiliza o combustível e remove os depósitos de carbono dos pistões, anéis, válvulas e sistemas de escape.
3. Deixe que o motor funcione por 15 a 20 minutos para que o estabilizador se disperse em todo o sistema de fornecimento de combustível.

## **ÓLEO E FILTRO**

Troque o óleo e filtro. Consulte a seção Troca do óleo e do filtro para obter detalhes.

## **FILTRO DE AR/CAIXA DO FILTRO DE AR**

Substitua o filtro de ar. Consulte a seção Filtro de ar para obter detalhes. Limpe a caixa do filtro de ar.

## **NÍVEIS DOS FLUIDOS**

Inspeccione os níveis dos fluidos. Adicione ou troque os fluidos conforme recomendado na seção Tabela de manutenção periódica.



- Fluido de acionamento de demanda (caixa de câmbio dianteira)
- Fluido da caixa de câmbio traseira (se estiver equipado)
- Fluido da transmissão
- Fluido de freio (troque a cada dois anos e sempre que o fluido ficar escurecido ou contaminado)
- Líquido de arrefecimento (teste a qualidade/abastecção)

## **INSPEÇÃO E LUBRIFICAÇÃO**

Inspeccione todos os cabos e lubrifique todas as áreas do veículo conforme recomendado na seção Tabela de manutenção periódica.

## **LUBRIFICAÇÃO EM NÉVOA DO MOTOR**

1. Trate o sistema de combustível com Carbon Clean POLARIS ou outro tratamento de combustível equivalente. Siga as instruções da embalagem. Ligue o motor. Deixe que ele funcione em marcha lenta por alguns minutos de modo que o Carbon Clean alcance os injetores. Desligue o motor.
2. Retire as velas de ignição e acrescente de uma a duas colheres de sopa de óleo de motor. Para acessar os furos das velas, use uma seção de mangueira de 1/4 pol. transparente e uma pequena garrafa plástica abastecida com a quantidade de óleo pré-medida. *Faça essa operação cuidadosamente! Se você errar os furos das velas, o óleo pode drenar das cavidades das velas de ignição e entrar nos furos da parte dianteira do cabeçote do cilindro que parecerá apresentar vazamento de óleo.*
3. Reinstale as velas de ignição. Aperte conforme o torque especificado. Consulte a seção Folga da vela de ignição/torque para obter detalhes.
4. Aplique graxa dielétrica na parte interna de cada cachimbo da vela de ignição. *Não reinstale os cachimbos nas velas nessa etapa.*
5. Vire o motor várias vezes. O óleo será forçado a entrar e passar em volta dos anéis de pistão e canaletas de anel, cobrindo o cilindro com um filme protetor de óleo novo.
6. Reinstale os cachimbos das velas de ignição.

## **MANUTENÇÃO DA BATERIA**

Consulte a seção Bateria para se informar sobre os procedimentos de armazenamento e carga.

## **CAIXA DE FUSÍVEIS**

Remova a tampa da caixa de fusíveis durante o armazenamento.

## MANUTENÇÃO

---

### **ÁREA DE ARMAZENAMENTO/CAPAS**

Certifique-se de que a área de armazenamento esteja bem ventilada. Cubra o veículo com uma capa POLARIS original. Não use materiais plásticos ou revestidos. Eles não permitem ventilação suficiente para impedir a condensação e podem promover corrosão e oxidação.

### **REMOÇÃO DO ARMAZENAMENTO**

1. Carregue a bateria se necessário.
2. Certifique-se de que as velas de ignição estejam firmes. Reinstale a tampa da caixa de fusíveis se foi removida para o armazenamento.
3. Encha o tanque de combustível.
4. Verifique todos os pontos indicados na seção Inspeção diária pré-condução. O aperto dos parafusos, porcas e outros fixadores deve ser verificado por um revendedor autorizado POLARIS ou outra oficina de serviços qualificada.
5. Lubrifique nos intervalos indicados na seção Tabela de manutenção periódica.

### **REBOQUE DE UM RZR**

Não é recomendado rebocar esse veículo. Sempre transporte o veículo em sobre um reboque ou caminhão plataforma com todas as quatro rodas acima do solo. Consulte a seção Transporte do veículo para obter detalhes.

Se for inevitável rebocar um veículo desligado, coloque sua transmissão em neutro. Reboque pela distância mais curta possível. Não trafegue a mais de 16 km/h.

---

## SEGURANÇA DO REBOQUE

A distribuição do peso da carga colocada no reboque é importante e afeta o comportamento do veículo na estrada. Certifique-se de que o peso da carga seja distribuído corretamente e o reboque não esteja pesado na traseira, na dianteira ou lateralmente.

Rebocar o veículo ou tentar rebocar este veículo de maneira incorreta pode resultar em ferimentos graves ou morte. O transporte inadequado também pode causar danos ao veículo, o que pode envolver o arremesso de peças e a criação de riscos em vias públicas para outros motoristas.

### **Vire o veículo para a frente.**

Ao usar um reboque aberto, vire o veículo para a frente ou remova o teto e o para-brisas.

Sempre chame um assistente caso não se sinta seguro ao carregar o veículo sozinho. Um calço de roda ou um marcador também pode ser usado como indicação da proximidade da dianteira do reboque ao estacionar o veículo.

### **Certifique-se de que tudo no veículo esteja fixado.**

Dê uma volta ao redor do veículo e certifique-se de que:

- As portas estejam travadas
- O capô dianteiro e os compartimentos de armazenamento estejam travados
- Os encostos dos assentos traseiros estejam travados
- A carga esteja fixada ou removida
- O veículo esteja em ESTACIONAMENTO (P)

### **Use os pontos de fixação designados.**

Este veículo é equipado com quatro pontos de fixação para transporte. Passe as cintas de modo que não entrem em contato com nenhuma peça do veículo e se desgastem ou afrouxem durante o transporte. Não use um guincho para fixar o veículo ao reboque.

### **Não é recomendado rebocar este veículo.**

Sempre transporte este veículo sobre um reboque ou caminhão plataforma com todas as quatro rodas acima do solo. Se for inevitável rebocar este veículo quando estiver incapacitado, coloque a transmissão em NEUTRO e reboque-o pela distância mais curta possível. Não reboque este veículo a mais de 16 km/h (10 mi/h).

### **Use amarras adequadas.**

Dispositivos de fixação, como cintas de amarração, são fabricados para suportar uma força máxima ou limite de carga que podem ser aplicados durante serviço normal. Isso é conhecido como Limite de carga de trabalho (WLL). Cada cinta de amarração precisa ter um WLL que exceda o WLL mínimo.

# MANUTENÇÃO

TIPO DO VEÍCULO	WLL MÍNIMO DE FIXAÇÃO
Todos os veículos	1.497 kg

## TRANSPORTE DO VEÍCULO

### ATENÇÃO

A carga e outras peças soltas do veículo podem ser arremessadas para fora durante o transporte do veículo. Fixe ou remova toda a carga e verifique se há peças soltas na unidade antes do transporte.

Se transportar o veículo em uma carreta não fechada, o veículo deverá FICAR VOLTADO PARA A FRENTE ou o teto e o para-brisas deverão ser removidos.

A não observância poderá permitir que o fluxo de ar, as vibrações ou outros fatores separem o teto do veículo e causem um acidente, o que resultará em ferimentos graves ou morte.

### NOTA

Para obter descrições funcionais detalhando como operar o sistema de suspensão DYNAMIX em determinados modelos de veículo, consulte a seção Suspensão DYNAMIX.

Siga esses procedimentos ao transportar o veículo.

### AVISO

Depois de conduzir, deixe o motor em marcha lenta por 30 segundos antes de desligar o motor. Com isso, o sistema poderá esfriar.

1. Coloque a transmissão em ESTACIONAMENTO.
2. Desligue o motor. Gire a chave novamente na posição de acessório ou LIGADA sem ligar o motor. Solte lentamente o pedal do freio e certifique-se de que a transmissão esteja em ESTACIONAMENTO antes de sair do veículo, verificando se a posição ESTACIONAMENTO é mostrada no mostrador.
3. Antes de fixar o veículo, a chave de ignição deve permanecer na posição LIGADA, o interruptor de modo da suspensão deve estar na configuração COMFORT (confortável) e o tempo limite do modo de demonstração não deve estar ativo enquanto o veículo é fixado. Os ajustes de amortecimento dos amortecedores podem ser verificados na tela de visualização da suspensão.

4. Trave o veículo.

## ⚠ ATENÇÃO

Os veículos equipados com a suspensão ativa DYNAMIX devem estar ligados, colocados no modo COMFORT (confortável) e estar funcionando corretamente para garantir que os amortecedores operem com seu ajuste máximo de amortecimento de compressão antes de fixar o veículo para transporte. A falha em garantir que os amortecedores estejam em seu ajuste mínimo de amortecimento de compressão antes de fixar o veículo pode levar potencialmente a uma redução da tensão desejada da cinta ao rebocar.

5. Depois de travar o veículo, verifique se o indicador mostra ESTACIONAMENTO e desligue o veículo. Verifique também se os valores de amortecimento de compressão da suspensão ainda estão macios depois de fixar o veículo. Se depois de fixar a suspensão o tempo limite do modo de demonstração for ultrapassado ou se a suspensão passar para um ajuste FIRM (firme) como indicado na tela de controle da suspensão, ligue e desligue a chave de ignição, coloque o interruptor de modo no modo COMFORT (confortável) e reaperte as cintas de acordo com o passo número 3.
6. Retire a chave para evitar a perda durante o transporte. Assegure a tampa do tanque de combustível e os assentos. Certifique-se de que os assentos estejam encaixados corretamente e não estejam soltos.

## ⚠ ATENÇÃO

A carga e outras peças soltas do veículo podem ser arremessadas para fora durante o transporte do veículo. Fixe ou remova toda a carga e verifique se há peças soltas na unidade antes do transporte.

7. Sempre amarre a estrutura do veículo POLARIS na unidade de transporte firmemente com cintas ou cordas adequadas. Não coloque cintas de fixação nas cavidades dos parafusos do braço de controle dianteiro.

- ① Fixação traseira (ambos os lados)

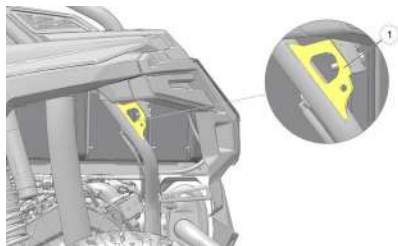

- ② Fixação dianteira com anel de reboque

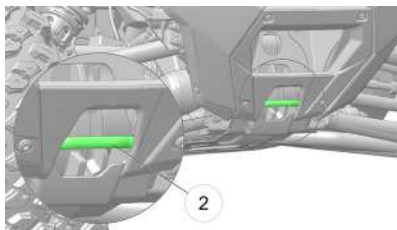



# ESPECIFICAÇÕES

## RZR PRO S

Peso bruto do veículo*	
<p><b>SPORT:</b> 1.298 kg (2.861 lb) Modelos Califórnia: 1.300 kg (2.866 lb)</p> <p><b>PREMIUM:</b> 1.299 kg (2.865 lb) Modelos Califórnia: 1.302 kg (2.870 lb)</p> <p><b>ULTIMATE:</b> 1.351 kg (2.979 lb) Modelos Califórnia: 1.353 kg (2.984 lb)</p>	
Peso seco*	
<p><b>SPORT:</b> 918 kg (2.024 lb) Modelos Califórnia: 920 kg (2.029 lb)</p> <p><b>PREMIUM:</b> 920 kg (2.028 lb) Modelos Califórnia: 921 kg (2.031 lb)</p> <p><b>ULTIMATE:</b> 971 kg (2.142 lb) Modelos Califórnia: 974 kg (2.147 lb)</p>	
<p>*O peso seco também é indicado no Certificado de origem de seu veículo, no campo Peso de envio. O peso seco é estimado com base no peso do veículo fabricado menos qualquer fluido passível de manutenção e pode excluir o peso dos acessórios instalados de fábrica não essenciais para a operação básica do veículo, conforme descrito na norma ANSI/ROHVA® 1-2016.</p>	
PBV (teste) – Sistema de proteção contra capotamento (ROPS)	1.406 kg (3.100 lb) de acordo com a OSHA <sup>SM</sup> 29 CFR 1928.53
Capacidade do compartimento de carga traseiro	136 kg (300 lb)
Capacidade máxima de peso (carga útil)	331 kg (730 lb) (incluindo condutores, carga e acessórios)
Capacidade de combustível	46,5 L (12,3 gal. EUA)
Capacidade de óleo do motor	2,6 L (2,75 quartos EUA)
Capacidade de líquido de arrefecimento	11,6 L (12,3 quartos EUA)

## ESPECIFICAÇÕES

Capacidade do fluido de acionamento de demanda	280 mL (9,5 onças)
Capacidade do óleo da transmissão	1.800 mL (61 onças)
Comprimento/largura/altura total	325/188/189 cm (128/74/74,4 pol.)
Distância entre os eixos	244 cm (96 pol.)
Distância até o solo	41 cm (16 pol.)
Motor	Cilindro duplo DOHC de 4 tempos turbocomprimido
Cilindrada	925 cm <sup>3</sup>
Diâmetro interno x curso	93 x 68 mm
Saída do estator	900 W a 3.000 rpm
Taxa de compressão	9,0:1
Sistema de partida	Elétrico
Sistema de combustível	Injeção eletrônica de combustível
Sistema de ignição	ECU
Folga/vela de ignição	NGK® MR9F/0,7 a 0,8 mm
Suspensão dianteira *O curso útil é medido com o veículo totalmente inclinado da parte inferior do pneu até a parte inferior da placa de proteção.	Braço A duplo leve em caixa com barra estabilizadora de 3 peças e cubos unificados Curso útil de 69 cm (27 pol.)* Curso da roda de 57 cm (22,25 pol.)
Suspensão traseira *O curso útil é medido com o veículo totalmente inclinado da parte inferior do pneu até a parte inferior da placa de proteção.	Braço oscilante tubular com reforço em caixa e barra de convergência/divergência, barra radial de folga padrão, barra estabilizadora e cubos unificados Curso útil de 72 cm (28,3 pol.)* Curso da roda de 57 cm (22,4 pol.)



## ESPECIFICAÇÕES

Sistema de lubrificação	Reservatório úmido
Tipo de sistema de condução	Transmissão automática variável POLARIS
Tipo de câmbio	P/R/N/L/H CVT automática
Tamanho dos pneus – Dianteiros e traseiros	32 x 10-15 Maxxis Rampage Fury Classificação de 8 camadas Tamanho da roda 15 x 7
Pressão dos pneus	Dianteiros: 103 kPa (15 psi) Traseiros: 103 kPa (15 psi)
Freios, dianteiros/traseiros	Discos hidráulicos nas 4 rodas com pinças dianteiras de furo triplo e traseiras de furo duplo Rotor com cabeçote de alumínio
Faróis	Dois conjuntos de LED de feixe duplo
Luzes traseiras	Dois conjuntos de LED
Luzes de freio	Dois conjuntos de LED
Painel de instrumentos	LCD
Tomada CC auxiliar	12 V

# ESPECIFICAÇÕES

## RZR PRO S 4

Peso bruto do veículo*	
<b>SPORT:</b> 1.607 kg (3.544 lb) Modelos Califórnia: 1.610 kg (3.549 lb)	
<b>PREMIUM:</b> 1.609 kg (3.548 lb) Modelos Califórnia: 1.611 kg (3.553 lb)	
<b>ULTIMATE:</b> 1.671 kg (3.685 lb) Modelos Califórnia: 1.674 kg (3.690 lb)	
Peso seco*	
<b>SPORT:</b> 1.029 kg (2.268 lb) Modelos Califórnia: 1.031 kg (2.273 lb)	
<b>PREMIUM:</b> 1.030 kg (2.272 lb) Modelos Califórnia: 1.033 kg (2.277 lb)	
<b>ULTIMATE:</b> 1.093 kg (2.409 lb) Modelos Califórnia: 1.094 kg (2.412 lb)	
*O peso seco também é indicado no Certificado de origem de seu veículo, no campo Peso de envio. O peso seco é estimado com base no peso do veículo fabricado menos qualquer fluido passível de manutenção e pode excluir o peso dos acessórios instalados de fábrica não essenciais para a operação básica do veículo, conforme descrito na norma ANSI/ROHVA® 1-2016.	
PBV (teste) – Sistema de proteção contra capotamento (ROPS)	1.746 kg (3.850 lb) de acordo com a OSHA <sup>SM</sup> 29 CFR 1928.53
Capacidade do compartimento de carga traseiro	136 kg (300 lb)
Capacidade máxima de peso (carga útil)	526 kg (1.160 lb) (incluindo condutores, carga e acessórios)
Capacidade de combustível	49,9 L (13,2 gal. EUA)
Capacidade de óleo do motor	2,6 L (2,75 quartos EUA)
Capacidade de líquido de arrefecimento	12,6 L (13,3 quartos EUA)
Capacidade do fluido de acionamento de demanda	280 mL (9,5 onças)

## ESPECIFICAÇÕES

Capacidade do óleo da transmissão	1.800 mL (61 onças)
Comprimento/largura/altura total	340/188/196 cm (157/74/77 pol.)
Distância entre os eixos	318 cm (125 pol.)
Distância até o solo	41 cm (16 pol.)
Motor	Cilindro duplo DOHC de 4 tempos turbocomprimido
Cilindrada	925 cm <sup>3</sup>
Diâmetro interno x curso	93 x 68 mm
Saída do estator	900 W a 3.000 rpm
Taxa de compressão	9,0:1
Sistema de partida	Elétrico
Sistema de combustível	Injeção eletrônica de combustível
Sistema de ignição	ECU
Folga/vela de ignição	NGK® MR9F/0,7 a 0,8 mm
Suspensão dianteira *O curso útil é medido com o veículo totalmente inclinado da parte inferior do pneu até a parte inferior da placa de proteção.	Braço A duplo leve em caixa com barra estabilizadora de 3 peças e cubos unificados Curso útil de 69 cm (27 pol.)* Curso da roda de 57 cm (22,25 pol.)
Suspensão traseira *O curso útil é medido com o veículo totalmente inclinado da parte inferior do pneu até a parte inferior da placa de proteção.	Braço oscilante tubular com reforço em caixa e barra de convergência/divergência, barra radial de folga padrão, barra estabilizadora e cubos unificados Curso útil de 72 cm (28,3 pol.)* Curso da roda de 57 cm (22,4 pol.)
Sistema de lubrificação	Reservatório úmido
Tipo de sistema de condução	Transmissão automática variável POLARIS
Tipo de câmbio	P/R/N/L/H CVT automática

## ESPECIFICAÇÕES

Tamanho dos pneus – Dianteiros e traseiros	32 x 10-15 Maxxis Rampage Fury Classificação de 8 camadas Tamanho da roda 15 x 7
Pressão dos pneus	Dianteiros: 124 kPa (18 psi) Traseiros: 124 kPa (18 psi)
Freios, dianteiros/traseiros	Discos hidráulicos nas 4 rodas com pinças dianteiras de furo triplo e traseiras de furo duplo Rotor com cabeçote de alumínio
Faróis	Dois conjuntos de LED de feixe duplo
Luzes traseiras	Dois conjuntos de LED
Luzes de freio	Dois conjuntos de LED
Painel de instrumentos	LCD
Tomada CC auxiliar	12 V

## EMBREAGEM

Consulte seu revendedor POLARIS ou pessoa qualificada para informar-se sobre as especificações da embreagem.

Para operação em alta elevação, podem ser necessárias diferentes partes da embreagem. Consulte seu revendedor POLARIS para obter mais informações.

## TABELA DE EMBREAGEM

MODE-LO	ALTITUDE	PESO DE CÂMBIO	MOLA DE ACIONAMENTO	MOLA ACIONADA	HÉLICE ACIONADA
RZR PRO S/ S 4 2025	0 a 1.800 metros (0 a 6.000 pés)	45 a 112, TH (1327366)	Preto, 80 a 120 (7045112)	Preto, 160 a 260 (7045524)	38-40F-BA90 (1323830)
	1.800 a 3.700 metros (6.000 a 12.000 pés)	45 a 105, TH (1327417)			

Número de peça: 1327417

## PRODUTOS POLARIS

### LUBRIFICANTES/PRODUTOS DE SERVIÇO

NÚMERO DE PEÇA	DESCRIÇÃO
<b>Lubrificante do motor</b>	
2870791	Óleo de nebulização – Aerossol de 355 mL
2876244	Óleo 4 tempos PS-4 totalmente sintético 5W-50 – 0,95 L
2876245	Óleo 4 tempos PS-4 totalmente sintético 5W-50 – 3,8 L
2889395	Óleo 4 tempos PS-4 sintético Extreme Duty 0W-50 – 0,95 L
2889396	Óleo 4 tempos PS-4 sintético Extreme Duty 0W-50 – 3,8 L
<b>Lubrificantes da transmissão/caixa de câmbio</b>	
2878068	Fluido da transmissão e lubrificante da caixa de câmbio AGL totalmente sintético – 0,95 L
2878069	Fluido da transmissão e lubrificante da caixa de câmbio AGL totalmente sintético – 3,8 L
2877922	Fluido de acionamento de demanda – 0,95 L
2877923	Fluido de acionamento de demanda – 3,8 L
2870465	Bomba para galão 3,8 L
<b>Líquido de arrefecimento</b>	
2880514	Premix 50/50 anticongelante – 0,95 L
2880513	Premix 50/50 anticongelante – 3,8 L
<b>Lubrificantes especiais/graxa</b>	
2871312	Kit de pistola de graxa/graxa para todas as estações do ano
2871322	Graxa para todas as estações do ano – Cartucho de 89 mL

## PRODUTOS POLARIS

<b>NÚMERO DE PEÇA</b>	<b>DESCRIÇÃO</b>
2871423	Graxa para todas as estações do ano – Cartucho de 414 mL
2871460	Graxa Premium para motor de partida
2871515	Graxa para junta universal – Cartucho de 89 mL
2871551	Graxa para junta universal – Cartucho de 414 mL
2871329	Graxa dielétrica (Nyogel®)
<b>Aditivos/diversos</b>	
2871326	Carbon Clean
2870652	Estabilizador de combustível
2872189	Fluido de freio DOT 4
2871956	Veda-rosca Loctite® 565
2830438	Carregador de bateria de compensação POLARIS

## SOLUÇÃO DE PROBLEMAS

## QUEIMA/DESGASTE DA CORREIA DE TRANSMISSÃO

CAUSA POSSÍVEL	SOLUÇÃO
Dirigir sobre uma pickup ou reboque alto em faixa elevada	Reduza a faixa durante o carregamento.
Começar a subir uma ladeira íngreme	Use faixa baixa.
Dirigir em baixa rotação ou velocidade em relação ao solo de 5 a 12 km/h	Dirija a uma velocidade superior ou usar faixa baixa mais frequentemente.
Aquecimento insuficiente em baixas temperaturas ambientes	Aqueça o motor por pelo menos 5 minutos. Com a transmissão em neutro, avance o acelerador cerca de 1/8 do curso em golpes curtos de cinco a sete vezes. A correia ficará mais flexível e evitará a queima da correia. Sempre aqueça a correia, conduzindo abaixo de 48 km/h (30 mi/h) por 1,6 km (1 mi). Quando a temperatura estiver abaixo do ponto de congelamento, aumente o tempo de aquecimento da correia para 8 km (5 mi).
Use o acionamento lento/fácil da embreagem	Use o acelerador de forma rápida e eficiente.
Rebocar/empurrar cargas pesadas em baixa rotação/baixa velocidade em relação ao solo	Use apenas a faixa baixa.
Arado/uso de acessórios	Use apenas a faixa baixa.
Atolado em lama ou neve	Mude a transmissão para a faixa baixa e use cuidadosamente o acelerador de modo rápido e agressivo para acionar a embreagem. <b>ATENÇÃO: A aceleração excessiva pode causar perda de controle e capotamento do veículo.</b>
Subir em objetos grandes a partir da posição em repouso	Mude a transmissão para a faixa baixa e use cuidadosamente o acelerador de modo rápido e agressivo para acionar a embreagem. <b>ATENÇÃO: A aceleração excessiva pode causar perda de controle e capotamento do veículo.</b>
Deslizamento da correia devido à entrada de água ou neve no sistema PVT	Seque a PVT. Consulte o procedimento de secagem da PVT. Evite que a água entre no duto de admissão da PVT. Consulte Pré-filtros de admissão para obter mais informações. Verifique se há danos nas vedações da embreagem se ocorrerem vazamentos repetidos.
Defeito da embreagem	Consulte seu revendedor POLARIS ou outra pessoa qualificada

## SOLUÇÃO DE PROBLEMAS

CAUSA POSSÍVEL	SOLUÇÃO
Baixo desempenho do motor	Verifique se o filtro de ar ou o filtro de combustível estão entupidos, se há água no combustível ou material estranho no tanque de combustível ou nas linhas de combustível. Seu revendedor autorizado pode ajudá-lo.
Correia errada	Instale a correia recomendada.
Amaciamento inadequado	Sempre faça o amaciamento de uma correia e/ou embreagem nova. Consulte o procedimento de amaciamento da PVT.

## O MOTOR NÃO GIRA

CAUSA POSSÍVEL	SOLUÇÃO
Baixa tensão da bateria	Carregue a bateria com 12,8 VCC.
Conexões soltas na bateria	Verifique todas as conexões e aperte.
Conexões soltas no solenoide	Verifique todas as conexões e aperte.
Conexões soltas na caixa de controle eletrônico	Inspecione, limpe e reinstale os conectores; sobre o fusível da injeção eletrônica de combustível para remover impurezas.
Falha mecânica	Seu revendedor POLARIS ou outra pessoa qualificada pode auxiliá-lo.

## O MOTOR GIRA, MAS NÃO PEGA

### ATENÇÃO

Nunca derrame combustível ou outros líquidos inflamáveis na abertura da entrada de ar do corpo do acelerador ao tentar dar partida no veículo. Isso poderá resultar em um incêndio repentino causando ferimentos graves ou morte.

CAUSA POSSÍVEL	SOLUÇÃO
Falta de combustível	Reabasteça.
Filtro de combustível entupido	Seu revendedor POLARIS ou outra pessoa qualificada pode auxiliá-lo.
Há água presente no combustível	Drene o sistema de combustível e reabasteça.



## SOLUÇÃO DE PROBLEMAS

CAUSA POSSÍVEL	SOLUÇÃO
Combustível velho ou não recomendado	Substitua por combustível novo recomendado.
Velas de ignição sujas ou com defeito	Inspecione as velas e troque-as se necessário.
Falta de centelha na vela de ignição	Inspecione as velas e troque-as se necessário.
Água ou combustível no cárter	Seu revendedor POLARIS ou outra pessoa qualificada pode auxiliá-lo.
Baixa tensão da bateria	Carregue a bateria com 12,8 VCC.
Conexões soltas na ignição	Verifique todas as conexões e aperte.
Falha mecânica	Seu revendedor POLARIS ou outra pessoa qualificada pode auxiliá-lo.
Verifique os fusíveis PDM	Consulte a seção Solução de problemas dos fusíveis PDM para obter detalhes.

## DETONAÇÃO DO MOTOR

CAUSA POSSÍVEL	SOLUÇÃO
Falta de combustível	Reabasteça.
Centelha fraca na vela de ignição	Inspecione, limpe e/ou troque a vela de ignição.
Grau térmico ou folga incorreta da vela de ignição	Ajuste a folga de acordo com as especificações ou substitua as velas.
Combustível velho ou não recomendado	Substitua por combustível novo recomendado.
Cabos de vela de ignição instalados incorretamente	Seu revendedor POLARIS ou outra pessoa qualificada pode auxiliá-lo.
Sincronização incorreta da ignição	Seu revendedor POLARIS ou outra pessoa qualificada pode auxiliá-lo.
Conexões soltas na ignição	Verifique todas as conexões e aperte.

## SOLUÇÃO DE PROBLEMAS

CAUSA POSSÍVEL	SOLUÇÃO
Há água presente no combustível	Substitua por combustível novo recomendado.
Vazamento do escapamento	Verifique todas as conexões.
Falha mecânica	Seu revendedor POLARIS ou outra pessoa qualificada pode auxiliá-lo.

## O MOTOR ESTALA OU BATE

CAUSA POSSÍVEL	SOLUÇÃO
Baixa qualidade ou baixa octanagem do combustível	Substitua pelo combustível recomendado.
Sincronização incorreta da ignição	Seu revendedor POLARIS ou outra pessoa qualificada pode auxiliá-lo.
Grau térmico ou folga incorreta da vela de ignição	Ajuste a folga de acordo com as especificações ou substitua as velas.

## O MOTOR FUNCIONA DE MODO IRREGULAR, MORRE OU FALHA

CAUSA POSSÍVEL	SOLUÇÃO
Linhas de referência de reforço soltas, faltando ou dobradas	Substitua linhas de referência de reforço.
Conexões do sensor do sistema de admissão soltas ou faltando	Inspecione as conexões e aperte, ou substitua conforme necessário.
Velas de ignição sujas ou com defeito	Inspecione, limpe e/ou troque a vela de ignição.
Cabos de vela de ignição com defeito ou desgastados	Seu revendedor POLARIS pode ajudá-lo.
Grau térmico ou folga incorreta da vela de ignição	Ajuste a folga de acordo com as especificações ou substitua as velas.
Conexões soltas na ignição	Verifique todas as conexões e aperte.
Há água presente no combustível	Substitua por combustível novo.

## SOLUÇÃO DE PROBLEMAS

<b>CAUSA POSSÍVEL</b>	<b>SOLUÇÃO</b>
Baixa tensão da bateria	Recarregue a bateria com 12,8 VCC.
Linha do respiro do tanque de combustível ou filtro dobrado ou entupido	Inspecione e substitua.
Combustível incorreto	Substitua pelo combustível recomendado.
Filtro de ar entupido	Inspecione e substitua filtro de ar entupido/molhado e também verifique se o sistema de admissão está obstruído, se há detritos ou carga bloqueando as aberturas de admissão
Pré-filtro de ar de admissão entupido	Inspecione e limpe (com água e sabão) ou substitua.
Outra falha mecânica	Seu revendedor POLARIS pode ajudá-lo.
<b>Possível causa de mistura pobre de combustível</b>	<b>Solução</b>
Pouco combustível ou combustível contaminado	Acrescente ou troque o combustível, limpe o sistema de combustível.
Combustível com alto teor de etanol	Substitua pelo combustível recomendado.
Filtro de combustível entupido	Seu revendedor POLARIS pode ajudá-lo.
Baixa pressão do combustível	Seu revendedor POLARIS pode ajudá-lo.
Linha de referência de reforço do coletor até o regulador de pressão de combustível ou válvula de escape solta, faltando ou dobrada	Substitua linha de referência de reforço.

## O MOTOR PARA OU PERDE POTÊNCIA

CAUSA POSSÍVEL	SOLUÇÃO
Falta de combustível	Reabasteça.
Linha do respiro do tanque de combustível ou filtro dobrado ou entupido	Inspecione e substitua.
Há água presente no combustível	Substitua por combustível novo.
Velas de ignição sujas ou com defeito	Inspecione, limpe e/ou troque as velas de ignição.
Cabos de vela de ignição com defeito ou desgastados	Seu revendedor POLARIS pode ajudá-lo.
Grau térmico ou folga incorreta da vela de ignição	Ajuste a folga de acordo com as especificações ou substitua as velas.
Conexões soltas na ignição	Verifique todas as conexões e aperte.
Baixa tensão da bateria	Carregue a bateria com 12,8 VCC.
Combustível incorreto	Substitua por combustível novo recomendado.
Filtro de ar entupido	Inspecione e substitua filtro de ar entupido/molhado e também verifique se o sistema de admissão está obstruído, se há detritos ou carga bloqueando as aberturas de admissão
Pré-filtro de ar de admissão entupido	Inspecione e limpe (com água e sabão) ou substitua.
Outra falha mecânica	Seu revendedor POLARIS pode ajudá-lo.
Motor superaquecido	Limpe a tela e o núcleo do radiador, limpe a parte externa do motor e verifique o nível do líquido de arrefecimento. Seu revendedor POLARIS pode ajudá-lo.

CAUSA POSSÍVEL	SOLUÇÃO
Conexões do sistema de admissão soltas	Inspeção as conexões e aperte, ou substitua conforme necessário.
Sistema de ar de admissão superaquecido	Inspeção as linhas de água em relação a vazamentos ou dobras. Repare ou substitua conforme a necessidade.

## DEFINIÇÕES DO CÓDIGO DE EXIBIÇÃO DE DIAGNÓSTICO

**Carga aberta:** Há uma quebra nos fios que conduzem ao item listado na tabela (injetor, bomba de combustível, etc.) ou o item falhou.

**Curto com o terra:** O fio está em curto com o terra entre a unidade de controle eletrônico e o item listado na tabela.

**Carga em curto:** Os fios que conduzem ao item listado na tabela estão em curto ou o item sofreu um curto-circuito interno.

**Curto com a bateria:** O fio que vai do item listado na tabela à unidade de controle eletrônico está em curto com um fio na tensão da bateria.

CÓDIGOS DE DIAGNÓSTICO		
CONDIÇÃO	SPN	FMI
<b>Módulo de controle do motor</b>		
Baixa tensão do circuito do sensor de pressão absoluta do coletor/pressão barométrica	102	4
Tensão baixa demais na posição 2 do acelerador	29	4
Baixa tensão do sistema	168	4
Baixa tensão do circuito "A" de posição da alavanca do câmbio	523	4
Alta tensão do circuito do sensor 1 de temperatura do líquido de arrefecimento do motor	110	3
Sensor de temperatura do motor – Desligamento do motor por superaquecimento	110	0
Baixa tensão do circuito do sensor 1 de temperatura do líquido de arrefecimento do motor	110	4

## SOLUÇÃO DE PROBLEMAS

<b>CÓDIGOS DE DIAGNÓSTICO</b>		
<b>CONDIÇÃO</b>	<b>SPN</b>	<b>FMI</b>
Circuito do sensor de posição do virabrequim "A"	636	8
Tensão alta demais na posição 2 do acelerador	29	3
Baixa tensão do circuito "A" do sensor de pressão barométrica	108	4
Condição de excesso de temperatura do líquido de arrefecimento do motor	110	16
Banco do circuito 1 ou sensor individual do sensor de posição do comando de válvulas "A"	637	8
Circuito do sensor de temperatura do líquido de arrefecimento do motor 1 intermitente/irregular	110	10
Alta tensão do circuito do sensor de pressão absoluta do coletor/pressão barométrica	102	3
Alta tensão do sistema	168	3
Banco 1 – Tensão intermitente do circuito do sensor de temperatura do ar de admissão 1	105	10
Baixa tensão do circuito "A" do sensor de nível de combustível	96	4
Alta tensão do circuito "A" do acelerador/sensor de posição do pedal/interruptor	51	3
Baixa tensão do circuito "C" do acelerador/sensor de posição do pedal/interruptor	91	4
Alta tensão do circuito "A" do sensor de nível de combustível	96	3
Alta tensão do circuito "A" do sensor de pressão barométrica	108	3
Tensão intermitente/irregular/alta do circuito "A" do sensor de velocidade do veículo	84	2
Banco 1 – Alta tensão do circuito do sensor de temperatura do ar de admissão 1	105	3

## SOLUÇÃO DE PROBLEMAS

<b>CÓDIGOS DE DIAGNÓSTICO</b>		
<b>CONDIÇÃO</b>	<b>SPN</b>	<b>FMI</b>
Tensão intermitente do circuito "A" do sensor de posição do virabrequim	636	2
Erro de rotação do motor na computação da rotação do motor	190	31
Banco 1 – Baixa tensão do circuito do sensor de temperatura do ar de admissão 1	105	4
Alta tensão do circuito "C" do acelerador/sensor de posição do pedal/interruptor	91	3
Baixa tensão do circuito "A" do acelerador/sensor de posição do pedal/interruptor	51	4
Circuito do acionador do relé da ventoinha – Circuito do acionador em curto com B+	1071	3
Alta tensão do circuito de controle primário "A" da bobina de ignição	1268	3
Circuito primário da bomba de combustível	1347	5
Sensor 1 do banco 1 – Alta tensão do circuito de controle do aquecedor do HO2S	520209	3
Alta tensão do circuito "A" do injetor do cilindro 1	651	3
Barramento de comunicação CAN – Baixa velocidade	516125	2
Circuito do acionador do injetor 3 aterrado	653	4
Faixa/desempenho do circuito "A" do sensor de vibração de detonação/combustão	731	2
Baixa tensão do circuito "A" do relé do motor de partida	677	4
Alta tensão do circuito de controle primário "B" da bobina de ignição	1269	3
Alta tensão do circuito "A" do injetor do cilindro 2	652	3
Tensão de alimentação 2 da saída da ECU – Tensão acima do nível de advertência	3598	16

## SOLUÇÃO DE PROBLEMAS

<b>CÓDIGOS DE DIAGNÓSTICO</b>		
<b>CONDIÇÃO</b>	<b>SPN</b>	<b>FMI</b>
Alta tensão do circuito "A" do injetor do cilindro 3	653	3
Baixa tensão do circuito de controle primário "B" da bobina de ignição	1269	4
Alta tensão do circuito "A" do injetor do cilindro 4	654	3
Baixa tensão do circuito secundário da bomba de combustível	1347	4
Alta tensão do circuito secundário da bomba de combustível	1347	3
Baixa tensão do circuito "A" do injetor do cilindro 1	651	4
Circuito "A" do injetor do cilindro 2	652	5
Baixa tensão do circuito "B" do injetor do cilindro 4	654	4
Sensor 1 do banco 1 – Baixa tensão do circuito do sensor de O <sub>2</sub>	3056	4
Sensor 1 do banco 1 – Baixa tensão do circuito de controle do aquecedor do HO <sub>2</sub> S	520209	4
Circuito "A" da válvula de controle de purga do sistema EVAP	520202	3
Circuito do acionador do relé do chassi aterrado	520208	4
Circuito de controle da tração em todas as rodas – Circuito do acionador aterrado	520207	4
Circuito do acionador do relé do chassi aberto/aterrado	520208	5
Sensor 1 do banco 1 – Circuito de controle do aquecedor do HO <sub>2</sub> S	520209	5
Acionador primário da bobina de ignição 3 – Circuito do acionador aterrado	1270	4
Alta tensão do circuito "B" do acelerador/sensor de posição do pedal/interruptor	520198	3
Detectada falha de ignição – Alimentação de combustível desativada	65590	31



## SOLUÇÃO DE PROBLEMAS

<b>CÓDIGOS DE DIAGNÓSTICO</b>		
<b>CONDIÇÃO</b>	<b>SPN</b>	<b>FMI</b>
Tensão da alimentação da saída da ECU 2 – Tensão abaixo do nível de advertência	3598	18
Circuito “A” da válvula de controle de purga do sistema EVAP aberto	520202	5
Detectada falha de ignição do cilindro 1	65591	7
Detectada falha de ignição do cilindro 3	65593	7
Sensor 1 do banco 1 do circuito do sensor de O <sub>2</sub>	3056	5
Detectada falha de ignição aleatória/de múltiplos cilindros	65599	7
Baixa tensão do circuito “A” do injetor do cilindro 2	652	4
Falha de ignição de um cilindro (cilindro não especificado)	65590	7
Baixa tensão do circuito “A” do injetor do cilindro 4	654	5
Circuito do acionador do relé da ventoinha – Circuito do acionador aterrado	1071	4
Baixa tensão do circuito de controle primário “A” da bobina de ignição	1268	4
Relé do trem de força preso	66013	7
Circuito do acionador do relé da ventoinha – Circuito do acionador aberto/aterrado	1071	5
Circuito “A” do injetor do cilindro 1	651	5
Circuito do acionador da bobina de ignição 3 – Circuito do acionador em curto com B+	1270	3
Detectada falha de ignição do cilindro 4	65594	7
Sensor 1 do banco 1 – Alta tensão do circuito do sensor de O <sub>2</sub>	3056	3
Tensão de alimentação da saída da ECU 1 – Tensão acima do nível de advertência	3597	16

## SOLUÇÃO DE PROBLEMAS

<b>CÓDIGOS DE DIAGNÓSTICO</b>		
<b>CONDIÇÃO</b>	<b>SPN</b>	<b>FMI</b>
Circuito de controle da tração em todas as rodas – Circuito do acionador em curto com B+	520207	3
Falha de sincronização do sensor do acelerador – Existe uma condição de diferença do sensor que ultrapassa o limite	520308	31
Controle do corpo do acelerador – Existe uma condição de falha de verificação da posição de limitação de potência	520280	31
Nem o sensor de posição do acelerador nem o sensor de posição foram aprovados no teste	520276	12
Erro de comparação MoFT <sub>Trq</sub> de monitoramento de função	520385	31
Controle do corpo do acelerador – Existe uma condição de falha de adaptação do batente mecânico	520281	31
Erro de leitura/gravação da memória do monitoramento RBA	520383	31
Falha da ADC da ECU – Existe uma condição de ausência de carga	520306	31
Circuito “A” da válvula de controle de purga do sistema EVAP em curto	520202	4
Circuito do acionador do relé do chassi em curto com B+	520208	3
Correlação das saídas do sensor de posição do acelerador ETC 1 e 2. Falha de correlação	65613	2
Baixa tensão do circuito “A” do injetor do cilindro 3	653	5
Circuito de controle da tração em todas as rodas – Circuito do acionador aberto/aterrado	520207	5
Tensão de alimentação da saída da ECU 1 – Tensão abaixo do nível de advertência	3597	18
Detectada falha de ignição do cilindro 2	65592	7

## SOLUÇÃO DE PROBLEMAS

<b>CÓDIGOS DE DIAGNÓSTICO</b>		
<b>CONDIÇÃO</b>	<b>SPN</b>	<b>FMI</b>
Circuito do acionador primário da bobina de ignição 4 – Circuito do acionador em curto com B+	1271	3
Baixa tensão do circuito “B” do acelerador/sensor de posição do pedal/interruptor	520198	4
Alarme da EMM – Módulo de hardware da FCCU	520248	31
Erro de monitoramento da RBA T15	520384	31
Erro de monitoramento da liberação do motor de partida	520390	31
Falha da ADC da ECU – Existe uma condição de tensão	520307	31
Solicitação de corte da injeção (ICO) – Módulo MoCSOP	520386	31
Existe uma condição de monitoramento de corte da injeção da ECU (nível 2)	520289	31
Controle do corpo do acelerador – Estágio de potência não plausível	520277	2
Tensão alta demais da linha positiva do sensor de detonação	520331	3
Tensão baixa demais da linha positiva do sensor de detonação	520331	4
Interruptor do freio (1 ou 2 indeterminável) – Falha de correlação do interruptor do freio	520285	2
Banco 1 – Vazamento do sistema de admissão de ar	520338	31
Falha de sinal do interruptor de seleção do modo de tração	524067	2
Tensão alta demais da linha negativa do sensor de detonação	520332	3
Controle do corpo do acelerador – Estágio de potência mínima	520277	4
Erro de monitoramento pós-fabricação	520387	31

## SOLUÇÃO DE PROBLEMAS

<b>CÓDIGOS DE DIAGNÓSTICO</b>		
<b>CONDIÇÃO</b>	<b>SPN</b>	<b>FMI</b>
Existe uma condição de erro de monitoramento da ECU (nível 3)	520287	31
Controle do corpo do acelerador – Erro de sinal do estágio de potência	520277	8
Barramento de comunicação CAN – Alta velocidade	521092	2
Tensão alta demais do interruptor de seleção do modo de tração	524067	3
Existe uma condição de interação de posição do acelerador/posição do freio	520275	31
Banco 1 – Sistema com mistura pobre demais fora de marcha lenta	520344	17
Controle do corpo do acelerador – Estágio de potência máxima	520277	3
Controle do corpo do acelerador – Existe uma condição de falha de desvio de posição	520284	31
Existe uma condição de monitoramento de corte da injeção da ECU (nível 1)	520288	31
Tensão baixa demais da linha negativa do sensor de detonação	520332	4
Controle do corpo do acelerador – Existe uma condição de adaptação cancelada	520279	31
Banco 1 – Sistema com mistura rica demais fora de marcha lenta	520344	15
Controle do corpo do acelerador máximo	520283	3
Tensão baixa demais do interruptor de seleção do modo de tração	524067	4
Verificação de ignição da ECU – Erro de monitoramento	520388	31
Controle do corpo do acelerador – Existe uma condição de falha de verificação da mola de retorno	520278	31

## SOLUÇÃO DE PROBLEMAS

CÓDIGOS DE DIAGNÓSTICO		
CONDIÇÃO	SPN	FMI
Grupo MoFAir – Monitoramento de função	520249	31
Erro de monitoramento da RBA – Automonitoramento	520382	31
Sensor de posição do acelerador – Falha de correlação do sensor de posição	520276	2
Mensagem CAN – Solicitação de torque	65557	22
Acionamento traseiro das rodas dianteiras (sistema de descida ativa) – Circuito do acionador aberto/aterrado	520203	5
Acionamento traseiro das rodas dianteiras (sistema de descida ativa) – Circuito do acionador em curto com B+	520203	3
Taxa de atualização anormal do sinal do sensor de marcha	523	9
Perda de comunicação com módulo de interface dos controles dianteiros/visor	524067	9
Circuito da luz de freio aberto	520320	5
Luz de freio em curto com o terra	520320	4
Acionamento traseiro das rodas dianteiras (sistema de descida ativa) – Circuito do acionador aterrado	520203	4
Falha de soma de verificação ESC 65312	65557	23
Luz de freio em curto com a bateria	520320	3
Banco 2 – Sistema com mistura pobre demais	520205	17
Termostato do líquido de arrefecimento (temperatura do líquido de arrefecimento abaixo da temperatura de regulação do termostato)	110	17
Circuito do sensor de temperatura do líquido de arrefecimento do motor 1 intermitente/irregular	110	10
Circuito do acionador da saída do diferencial traseiro aberto/aterrado	746	5
Banco 1 – Sistema com mistura pobre demais	520204	17

## SOLUÇÃO DE PROBLEMAS

<b>CÓDIGOS DE DIAGNÓSTICO</b>		
<b>CONDIÇÃO</b>	<b>SPN</b>	<b>FMI</b>
Circuito do acionador da saída do diferencial traseiro aterrado	746	4
Faixa/desempenho do circuito "A" do sensor de vibração de detonação/combustão	731	2
Circuito do acionador da saída do diferencial traseiro em curto com B+	746	3
Tensão da potência do sistema abaixo do nível crítico	168	1
Sensor de temperatura do motor – Temperatura acima da faixa normal	110	15
Banco 2 – Sistema com mistura rica demais	520205	15
Banco 1 – Sistema com mistura rica demais	520204	15
Faixa/desempenho do circuito do sensor de pressão absoluta do coletor/pressão barométrica	102	2
Sensor de pressão absoluta do coletor fora da faixa mínima	102	17
Sensor de pressão absoluta do coletor fora da faixa máxima	102	15
Baixa tensão do circuito de controle da ventoinha de arrefecimento do resfriador do ar de carga	524280	4
Alta tensão do circuito de controle da ventoinha de arrefecimento do resfriador do ar de carga	524280	3
Alta tensão do circuito "A" do sensor de posição da alavanca do câmbio	523	3
Sensor 1 – Banco 2 – Sinal do sensor de O <sub>2</sub> com mistura pobre enviesado/preso	3057	17
Alta tensão do circuito "A" do sensor de temperatura do ar ambiente	171	3
Relé da ventoinha do condensador do ar condicionado aberto	520624	5
Faixa/desempenho do circuito "A" do sensor de nível de combustível	96	2

## SOLUÇÃO DE PROBLEMAS

<b>CÓDIGOS DE DIAGNÓSTICO</b>		
<b>CONDIÇÃO</b>	<b>SPN</b>	<b>FMI</b>
Sensor 2 – Banco 1 – Alta tensão do circuito do sensor de O <sub>2</sub>	3057	3
Baixa tensão do relé da ventoinha do condensador do ar condicionado	520624	4
Sinal do nível de combustível abaixo da faixa operacional normal	96	18
Sensor 1 – Banco 1 – Circuito do sinal do sensor de O <sub>2</sub> em curto com o circuito do aquecedor	3056	2
Sensor 1 – Banco 1 – Sinal do sensor de O <sub>2</sub> com mistura pobre enviesado/preso	3056	17
Sensor 1 – Banco 1 – Circuito do aquecedor do sensor de O <sub>2</sub>	520209	2
Faixa/desempenho do circuito “A” do sensor de temperatura do ar ambiente	171	2
Tensão intermitente do circuito “A” do sensor de posição do virabrequim	636	2
Sensor 1 – Banco 2 – Baixa tensão do circuito do sensor de O <sub>2</sub>	3057	4
Sensor 1 – Banco 1 – Resposta lenta do circuito do sensor de O <sub>2</sub>	3056	12
Sinal do nível de combustível acima da faixa operacional normal	96	16
Banco 2 – Sistema com mistura pobre demais fora de marcha lenta	520345	17
Faixa/desempenho do circuito “A” da posição da alavanca do câmbio	523	11
Banco 2 – Sistema com mistura rica demais fora de marcha lenta	520345	15
Sensor 1 – Banco 2 – Sinal do sensor de O <sub>2</sub> com mistura rica enviesado/preso	3057	15

## SOLUÇÃO DE PROBLEMAS

<b>CÓDIGOS DE DIAGNÓSTICO</b>		
<b>CONDIÇÃO</b>	<b>SPN</b>	<b>FMI</b>
Sensor 1 – Banco 1 – Sinal do sensor de O <sub>2</sub> com mistura rica enviado/preso	3056	15
Alta tensão do relé da ventoinha do condensador do ar condicionado	520624	3
Circuito de controle da ventoinha de arrefecimento do resfriador do ar de carga aberto	524280	5
Baixa tensão do circuito “A” do sensor de temperatura do ar ambiente	171	4
Sensor 1 – Banco 2 – Circuito do sinal do sensor de O <sub>2</sub> em curto com o circuito do aquecedor	3057	2
Sensor 1 – Banco 2 – Resposta lenta do circuito do sensor de O <sub>2</sub>	3057	12
Baixa tensão do circuito de controle 2 da ventoinha de arrefecimento do resfriador do ar de carga	524281	4
Alta tensão do circuito de controle 2 da ventoinha de arrefecimento do resfriador do ar de carga	524281	3
Alta tensão do circuito de controle primário “A” da bobina de ignição	1268	3
Accionador primário da bobina de ignição 3 – Circuito do accionador aterrado	1270	4
Baixa tensão do circuito de controle primário “A” da bobina de ignição	1268	4
Sensor 1 – Banco 2 – Circuito do aquecedor do sensor de O <sub>2</sub>	520210	2
Circuito de controle 2 da ventoinha de arrefecimento do resfriador do ar de carga aberto	524281	5
Baixa tensão do circuito de controle primário “B” da bobina de ignição	1269	4
Sensor 1 – Banco 2 – Circuito do sensor de O <sub>2</sub>	3057	5
Temperatura do ar de admissão alta demais	105	15



## SOLUÇÃO DE PROBLEMAS

CÓDIGOS DE DIAGNÓSTICO		
CONDIÇÃO	SPN	FMI
Alta tensão do circuito de controle primário "B" da bobina de ignição	1269	3
Sensor 1 – Banco 2 – Alta tensão do circuito de controle do aquecedor do HO2S	520210	3
Sensor 1 – Banco 2 – Circuito de controle do aquecedor do HO2S	520210	5
Sensor 1 – Banco 2 – Baixa tensão do circuito de controle do aquecedor do HO2S	520210	4
Circuito do acionador da bobina de ignição 3 – Circuito do acionador em curto com B+	1270	3
Circuito do acionador primário da bobina de ignição 4 – Circuito do acionador em curto com B+	1271	3
Linha negativa 2 do sensor de detonação em curto com o terra	520126	4
Baixa tensão do circuito de controle da ventoinha 2	1557	4
Alta tensão do circuito de controle da ventoinha 2	1557	3
Linha negativa do sensor de detonação 2 em curto com a bateria	520126	3
Circuito de controle da ventoinha 2	1557	5
Linha positiva do sensor de detonação 2 em curto com a bateria	520127	3
Circuito "A" do interruptor de modo da transmissão	520467	31
Linha positiva do sensor de detonação 2 em curto com o terra	520127	4
Banco 1 – Sistema com mistura rica demais em marcha lenta	520342	15
Tensão de alimentação da saída da ECU 2 – Tensão acima do nível crítico	3598	0
Circuito "A" do relé do motor de partida	677	5

## SOLUÇÃO DE PROBLEMAS

<b>CÓDIGOS DE DIAGNÓSTICO</b>		
<b>CONDIÇÃO</b>	<b>SPN</b>	<b>FMI</b>
Controle do corpo do acelerador – Existe uma condição de falha de verificação da mola de retorno	520278	31
Banco 2 – Sistema com mistura pobre demais em marcha lenta	520343	17
Circuito “B” do interruptor de modo da transmissão	520468	31
Tensão de alimentação da saída da ECU 1 – Tensão baixa demais	3597	4
Banco 2 – Sistema com mistura rica demais em marcha lenta	520343	15
Baixa tensão do circuito “A” do sensor de reforço do turbocompressor/supercarregador	1127	4
Luz de freio do bagageiro em curto com o terra	520172	4
Circuito “A” do sensor de posição da alavanca do câmbio	523	2
Tensão de alimentação da saída da ECU 2 – Tensão baixa demais	3598	4
Falha de leitura/gravação da EEPROM da memória da ECU	628	12
Luz de freio do bagageiro em curto com a bateria	520172	3
Alta tensão do circuito “A” do sensor de reforço do turbocompressor/supercarregador	1127	3
Interruptor de cancelamento de ré preso	524145	31
Banco 1 – Sistema com mistura pobre demais em marcha lenta	520342	17
Tensão de alimentação da saída da ECU 1 – Tensão acima do nível crítico	3597	0
Controle do corpo do acelerador – Existe uma condição de falha de adaptação repetida	520282	31
Alta tensão do circuito “A” do relé do motor de partida	677	3

## SOLUÇÃO DE PROBLEMAS

CÓDIGOS DE DIAGNÓSTICO		
CONDIÇÃO	SPN	FMI
<b>Módulo EPS</b>		
Erro de inicialização do software	520229	31
Falha de leitura/gravação da EEPROM da memória da ECU	628	12
Corrente do motor de direção descontrolada	520222	6
Temperatura interna do EPS excessiva	520225	0
Tensão alta demais da potência do sistema	168	3
Sensor de ângulo da direção fora da faixa	1807	31
Advertência de temperatura interna do EPS	520225	16
Falha externa, recepção da rotação do motor	524000	19
Sensor de ângulo da direção não calibrado	1807	13
Tensão baixa demais da potência do sistema	168	4
Condição de economia de potência do EPAS – Tempo limite de economia de potência	520231	31
Erro do CI do acionador do motor	520448	12
Falha externa, recepção da velocidade do veículo	84	19
Desligamento por sobrecorrente na direção – Corrente acima do normal ou aterrada	520221	6
Erro do codificador de posição	520228	11
Falha interna, mau funcionamento do termistor	520225	12
Erro do relé do motor	520552	12
Erro da CPU	65580	12
Sensor de ângulo da direção fora da faixa	1807	12
Tensão de acionamento do motor do EPS fora da faixa	520672	31
Erro do relé de potência	520672	12

## SOLUÇÃO DE PROBLEMAS

<b>CÓDIGOS DE DIAGNÓSTICO</b>		
<b>CONDIÇÃO</b>	<b>SPN</b>	<b>FMI</b>
Erro do CI da alimentação de energia	524086	12
Falha total de torque da direção	520224	12
Erro de transmissão de comunicação da CAN da EPAS – Sem mensagem de transmissão por x segundos	520227	2
Erro de CRC de calibração do EPS	630	23
Falha parcial de torque da direção	520223	12
Comunicação perdida com ECM/PCM "A"	520226	2
<b>Módulo de controle da suspensão</b>		
Módulo de controle da suspensão – Medição do sensor de aceleração fora da faixa	516115	12
Dados de rotação do motor inválidos	524000	2
Erro de corrente de impacto absoluto – Recuperação do amortecedor traseiro direito	516314	11
Sinal de ângulo da direção e velocidade não recebido do módulo da direção eletrônica	516117	9
Accionador do relé de alimentação de energia da válvula de impacto em curto com baixa tensão de alimentação ou circuito aberto	516110	4
Tensão da entrada do interruptor de modo da suspensão na faixa inválida	516098	2
Sinal de posição da marcha não recebido do módulo de controle do motor	516121	9
Accionador da válvula em curto com baixa tensão ou circuito aberto – Compressão do amortecedor dianteiro esquerdo	516106	4
Tensão do sistema abaixo do mínimo – Nível mais grave	516126	1
Erro de corrente de impacto absoluto – Compressão do amortecedor traseiro direito	516114	11

## SOLUÇÃO DE PROBLEMAS

<b>CÓDIGOS DE DIAGNÓSTICO</b>		
<b>CONDIÇÃO</b>	<b>SPN</b>	<b>FMI</b>
Acionador da válvula em curto com alta tensão – Compressão do amortecedor dianteiro direito	516107	3
Módulo de controle da suspensão – Erro de transmissão de comunicação da CAN	516125	11
Erro de corrente de impacto absoluto – Recuperação do amortecedor traseiro esquerdo	516313	11
Erro de corrente de impacto absoluto – Compressão do amortecedor dianteiro direito	516112	11
Módulo de controle da suspensão – Temperatura abaixo do normal	516115	17
Entrada do interruptor de modo da suspensão – Tensão abaixo do limite mínimo	516098	4
Modo de direção eletrônica solicitado não coincide com o modo de direção eletrônica ativa	524116	31
Acionador da válvula em curto com baixa tensão ou circuito aberto – Compressão do amortecedor dianteiro direito	516107	4
Acionador da válvula em curto com baixa tensão ou circuito aberto – Recuperação do amortecedor dianteiro direito	523991	4
Erro de corrente de impacto absoluto – Compressão do amortecedor traseiro direito	516113	11
Módulo de controle da suspensão – Temperatura acima do normal	516115	15
Dados de velocidade do veículo implausíveis com base na velocidade de varredura	516123	21
Sinal de velocidade do veículo não recebido do módulo de controle do motor	516120	9
Acionador da válvula em curto com alta tensão – Compressão do amortecedor traseiro esquerdo	516108	3
Botão do operador 51 [Modo para cima] – Dados irregulares, intermitentes ou incorretos	523963	2

## SOLUÇÃO DE PROBLEMAS

<b>CÓDIGOS DE DIAGNÓSTICO</b>		
<b>CONDIÇÃO</b>	<b>SPN</b>	<b>FMI</b>
Acionador da válvula em curto com baixa tensão ou circuito aberto – Compressão do amortecedor traseiro esquerdo	516108	4
Dados de status do interruptor do freio inválidos	520572	2
Dados de velocidade do veículo – Implausíveis – Baseado na rotação do motor e na marcha	516123	20
Alinhamento da direção fora da faixa – Acima do normal	516122	15
Módulo de controle da suspensão – Detectado erro de orientação da montagem	516115	2
Tensão do sistema acima do máximo – Nível mais grave	516126	0
Acionador da válvula em curto com baixa tensão ou circuito aberto – Compressão do amortecedor traseiro direito	516109	4
Acionador da válvula em curto com alta tensão – Compressão do amortecedor traseiro direito	516109	3
Acionador da válvula em curto com alta tensão – Compressão do amortecedor dianteiro esquerdo	516106	3
Sinal do botão de modo para cima/para baixo e de firmeza máxima não recebido do volante de direção	516183	9
Botão do operador 50 [firmeza máxima] – Dados irregulares, intermitentes ou incorretos	523962	2
Acionador da válvula em curto com baixa tensão ou circuito aberto – Recuperação do amortecedor traseiro direito	523993	4
Tensão do sistema abaixo do mínimo – Nível moderadamente grave	516126	18
Acionador da válvula em curto com alta tensão – Recuperação do amortecedor dianteiro direito	523991	3
Acionador da válvula em curto com alta tensão – Recuperação do amortecedor traseiro direito	523993	3

## SOLUÇÃO DE PROBLEMAS

<b>CÓDIGOS DE DIAGNÓSTICO</b>		
<b>CONDIÇÃO</b>	<b>SPN</b>	<b>FMI</b>
Sinal de rotação do motor não recebido do módulo de controle do motor	516116	9
Acionador da válvula em curto com alta tensão – Recuperação do amortecedor traseiro esquerdo	523992	3
Botão do operador 52 [Modo para baixo] – Dados irregulares, intermitentes ou incorretos	523964	2
Tensão do sistema acima do máximo – Nível moderadamente grave	516126	16
Erro de corrente de impacto absoluto – Recuperação do amortecedor dianteiro esquerdo	516311	11
Erro de corrente de impacto absoluto – Recuperação do amortecedor dianteiro direito	516312	11
Sinal solicitado de torque do motor não recebido do módulo de controle do motor	521038	9
Dados de ângulo da direção inválidos	524114	2
Dados de velocidade do veículo inválidos	516123	2
Dados da faixa solicitada da transmissão inválidos	162	2
Tensão do sistema em curto com fonte de alta tensão	516126	3
Tensão do sistema em curto com baixa tensão de alimentação ou circuito aberto	516126	4
Acionador do relé de alimentação da válvula de impacto em curto com alta tensão	516110	3
Acionador da válvula em curto com baixa tensão ou circuito aberto – Recuperação do amortecedor dianteiro esquerdo	523990	4
Alinhamento da direção fora da faixa – Abaixo do normal	516122	17
Compatibilidade de versão do software/hardware – Dados inconsistentes	516119	2
Entrada do interruptor de modo da suspensão – Tensão acima do limite máximo	516098	3

## SOLUÇÃO DE PROBLEMAS

<b>CÓDIGOS DE DIAGNÓSTICO</b>		
<b>CONDIÇÃO</b>	<b>SPN</b>	<b>FMI</b>
Erro de corrente de impacto absoluto – Compressão do amortecedor dianteiro esquerdo	516111	11
Dados de posição do pedal do acelerador inválidos	520574	2
Acionador da válvula em curto com alta tensão – Recuperação do amortecedor dianteiro esquerdo	523990	3
Erro interno do módulo de controle da suspensão	516124	12
Acionador da válvula em curto com baixa tensão ou circuito aberto – Recuperação do amortecedor traseiro esquerdo	523992	4
Sinal do sensor de posição do pedal do acelerador e do interruptor do freio não recebido do módulo de controle do motor	516118	9
<b>Controles do volante de direção</b>		
Redefinição do monitor de vigilância do controle esquerdo – Causa raiz desconhecida	520191	11
Redefinição do monitor de vigilância do controle direito – Causa raiz desconhecida	520191	11
<b>Painel de instrumentos</b>		
Comunicação perdida com o módulo “A” de controle da direção eletrônica	520230	31
<b>Mostrador do Ride Command</b>		
Potencial da bateria/entrada de potência 1	168	1



---

## GARANTIA

### GARANTIA LIMITADA

A Polaris Industries Inc., 2100 Highway 55, Medina, MN 55340 EUA (POLARIS) dá uma GARANTIA LIMITADA DE SEIS MESES sobre todos os componentes do seu veículo POLARIS contra defeitos de material ou mão de obra. As leis e regulamentos de sua jurisdição podem oferecer proteção extra. A POLARIS garante ainda que o supressor de centelhas neste produto atende aos requisitos de eficiência da norma USFS 5100-1D por, pelo menos, 1.000 horas quando submetido ao uso normal e quando a manutenção e a instalação estiverem de acordo com as recomendações da POLARIS.

Esta garantia cobre os custos de peças e mão de obra para o reparo ou substituição da peças com defeito e tem início na data da compra, realizada pelo comprador original da revenda. A duração dessa garantia pode variar conforme a região internacional com base nas leis e regulamentos locais.

### REGISTRO

No momento da venda, o formulário de Registro de garantia deve ser preenchido pelo seu revendedor e enviado para a POLARIS em dez dias após a compra. Ao receber esse formulário, a POLARIS fará o registro da garantia. Não será enviada nenhuma verificação do registro ao comprador pois a cópia do formulário do registro de garantia será sua comprovação da cobertura da garantia. Se você não assinou o registro original e recebeu a cópia do cliente, entre em contato com seu revendedor imediatamente. A regulagem e a preparação inicial do revendedor é muito importante para garantir que seu veículo funcione sem problemas.

### GARANTIA DO SUPRESSOR DE CENTELHAS

O fabricante garante que este produto mantenha uma eficácia aceitável na retenção de faíscas por no mínimo 1.000 horas, sujeito ao uso normal, com manutenção e montagem de acordo com a recomendação do fabricante.

# COBERTURA E EXCLUSÕES DA GARANTIA

## LIMITAÇÕES DAS GARANTIAS E SOLUÇÕES

Essa garantia limitada da POLARIS exclui quaisquer falhas que não sejam causadas por um defeito no material ou mão de obra. **ESTA GARANTIA NÃO COBRE REIVINDICAÇÕES DE DEFEITOS DE PROJETO.** Esta garantia também não cobre força maior, danos acidentais, desgaste normal, abuso ou manuseio inadequado. Esta garantia também não cobre danos a nenhum veículo, componente ou peça que tenha sido modificada estruturalmente, alterada, negligenciada, mantida ou usada inadequadamente para corridas, competições ou fins diferentes para os quais foi projetado.

Esta garantia exclui os danos ou falhas que resultam da lubrificação inadequada; sincronização inadequada do motor; combustível inadequado; imperfeições na superfície causadas por tensões, calor, frio ou contaminação externos, erro do operador ou abuso; alinhamento incorreto do componente, tensão, ajuste ou compensação de altitude; entrada/contaminação de neve, água, sujeira ou outras substâncias estranhas; manutenção inadequada; componentes modificados; uso de componentes de reposição, acessórios ou acoplamentos não aprovados; reparos não autorizados; ou reparos feitos após a expiração do período de garantia ou por centrais de reparo não autorizadas.

Esta garantia exclui danos ou falhas causadas por abuso, acidente, incêndio ou qualquer outra causa que não seja falha de material ou mão de obra e não fornece cobertura para componentes consumíveis, itens de desgaste gerais ou qualquer peça exposta a superfícies de atrito, tensões, condições e/ou combinações ambientais para as quais não foi projetado nem se destina, incluindo mas sem se limitar aos seguintes itens:

- Rodas e pneus
- Componentes da suspensão
- Componentes do freio
- Componentes dos assentos
- Embreagens e componentes
- Componentes da direção
- Baterias
- Lâmpadas do farol selado/lâmpadas de luz
- Filtros
- Lubrificantes
- Buchas
- Superfícies acabadas e não acabadas
- Componentes do carburador/corpo do acelerador
- Componentes do motor
- Correias de transmissão
- Fluidos e componentes hidráulicos
- Fusíveis/disjuntores
- Componentes eletrônicos
- Velas de ignição
- Vedantes
- Líquidos de arrefecimento
- Rolamentos

---

## LUBRIFICANTES E FLUIDOS

1. A mistura de marcas ou o uso de um óleo não recomendado pode danificar o motor. Recomendamos o uso do óleo de motor POLARIS.
2. As falhas ou danos que resultem do uso não recomendado de lubrificantes ou fluidos não são cobertos por essa garantia.

Esta garantia não fornece cobertura para custos ou perdas pessoais, incluindo quilometragem, custos de transporte, hotéis, refeições, taxas de envio ou manuseio, coleta ou entrega do produto, aluguéis de substituição, perda do uso do produto, perda de lucros ou perda de férias ou tempo particular.

A SOLUÇÃO EXCLUSIVA PARA A VIOLAÇÃO DESSA GARANTIA SERÁ, A CRITÉRIO EXCLUSIVO DA POLARIS, O REPARO OU A SUBSTITUIÇÃO DE QUALQUER MATERIAL, COMPONENTE OU PRODUTO COM DEFEITO. AS SOLUÇÕES DEFINIDAS NESTA GARANTIA SÃO AS ÚNICAS SOLUÇÕES DISPONÍVEIS A QUALQUER PESSOA PELA VIOLAÇÃO DESTA GARANTIA. A POLARIS NÃO TERÁ NENHUMA RESPONSABILIDADE EM RELAÇÃO A QUALQUER PESSOA, POR DANOS INCIDENTAIS, CONSEQUENCIAIS OU ESPECIAIS DE NENHUMA NATUREZA, QUER ELES SURJAM DEVIDO A UMA GARANTIA EXPRESSA OU IMPLÍCITA OU QUALQUER OUTRO CONTRATO, NEGLIGÊNCIA OU PREJUÍZO OU DE OUTRA FORMA. ESSA EXCLUSÃO DE DANOS CONSEQUENCIAIS, INCIDENTAIS E ESPECIAIS É INDEPENDENTE E DEVE CONTINUAR EM VIGOR MESMO MEDIANTE A DESCOBERTA DE QUE A SOLUÇÃO EXCLUSIVA NÃO CUMPRIU O SEU PROPÓSITO ESSENCIAL.

A GARANTIA IMPLÍCITA OU A ADEQUAÇÃO A UM FIM PARTICULAR ESTÁ EXCLUÍDA DESTA GARANTIA LIMITADA. TODAS AS OUTRAS GARANTIAS IMPLÍCITAS (INCLUINDO MAS NÃO SE LIMITANDO À GARANTIA IMPLÍCITA DE COMERCIALIZABILIDADE) SÃO LIMITADAS NA DURAÇÃO AO PERÍODO DE GARANTIA DE SEIS MESES MENCIONADO ANTERIORMENTE. A POLARIS SE ISENTA DA RESPONSABILIDADE DE TODAS AS GARANTIAS EXPRESSAS NÃO INDICADAS NESTA GARANTIA. ALGUNS ESTADOS NÃO PERMITEM A EXCLUSÃO OU A LIMITAÇÃO DE DANOS INCIDENTAIS OU CONSEQUENCIAIS NEM PERMITEM LIMITAÇÕES NA DURAÇÃO DAS GARANTIAS IMPLÍCITAS, PORTANTO AS LIMITAÇÕES MENCIONADAS ANTERIORMENTE PODEM NÃO SE APLICAR A VOCÊ CASO SEJAM INCONSISTENTES COM A LEI ESTADUAL EM VIGOR.

### COMO OBTER SERVIÇOS NA GARANTIA

Você é responsável por apresentar seu veículo a um revendedor Polaris assim que um problema aparecer. Os reparos em garantia deverão ser completados em um período de tempo razoável, não superior a 30 dias. Entretanto, qualquer dano causado ao produto por você ou por um terceiro não autorizado pode anular esta garantia. Os reparos de boletins de serviço ou garantia devem ser realizados por um revendedor autorizado POLARIS ou outra pessoa qualificada e autorizada pela POLARIS.

#### ***Fora do país em que seu produto foi comprado:***

Se você estiver viajando temporariamente para fora do país em que o seu produto foi comprado, você deve levá-lo a um revendedor autorizado POLARIS. É necessário mostrar uma identificação com foto ao revendedor do país do local autorizado do revendedor como comprovante de residência. Após a verificação de residência, o revendedor de serviços estará autorizado a executar o reparo de garantia.

#### ***Se você se mudar:***

Se você se mudar para outro país, não deixe de entrar em contato com a assistência ao cliente POLARIS e com o órgão de alfândega do país de destino antes de se mudar. As regras de importação do produto podem variar consideravelmente conforme o país. Pode ser necessário apresentar a documentação de sua mudança à POLARIS para permanecer com sua cobertura de garantia. Também pode ser necessário obter a documentação da POLARIS para registrar seu produto em seu novo país. Recomendamos que você registre seu produto em um revendedor autorizado POLARIS imediatamente após sua mudança.

#### ***Se você comprar de um particular:***

Se você comprar um produto POLARIS de um particular, para ser mantido e usado fora do país em que o produto foi comprado originalmente, toda a cobertura da garantia será negada. Entretanto, recomendamos que você registre imediatamente seu produto no revendedor POLARIS autorizado local para receber informações sobre segurança e notificações sobre seu produto.

---

## PRODUTOS EXPORTADOS

EXCETO QUANDO ESPECIFICAMENTE EXIGIDO POR LEI, NÃO HÁ NENHUMA COBERTURA DE BOLETIM DE SERVIÇO OU GARANTIA SOBRE ESSE PRODUTO SE ELE FOR VENDIDO FORA DO PAÍS DO LOCAL AUTORIZADO DO REVENDEDOR QUE EFETUOU A VENDA. Esta política não se aplica aos produtos que receberam autorização para exportação da POLARIS. Os revendedores não podem conceder autorização para exportação. Você deve consultar um revendedor autorizado para determinar a cobertura de serviços ou de garantia do produto caso tenha alguma dúvida. Esta política não se aplica aos produtos registrados a funcionários públicos ou militares em missões fora do país do local autorizado do revendedor que efetuou a venda. Esta política não se aplica aos boletins de segurança.

## NOTIFICAÇÃO

Se o seu produto for registrado fora do país em que foi comprado e você não tiver seguido o procedimento definido anteriormente, seu produto não terá mais direito à cobertura de boletins de serviço ou garantia de qualquer espécie, a não ser os recalls de segurança. Os produtos registrados para funcionários públicos ou militares em missão fora do país em que o produto foi comprado, continuarão sendo cobertos pela garantia limitada.

Converse com seu revendedor para solucionar qualquer problema em relação à garantia. Contatos de revendedores podem ser encontrados no seguinte site, se necessário:

**[www.polaris.com/en-us/contact](http://www.polaris.com/en-us/contact)**

Caso seu revendedor precise de qualquer assistência adicional, ele entrará em contato com a pessoa adequada da POLARIS.

Esta garantia lhe dá direitos legais específicos e você pode ter também outros direitos que variam conforme o estado ou em países diferentes. Se qualquer um dos termos acima for anulado devido a leis federais, estaduais, locais, todos os outros termos da garantia permanecerão em vigor.

***Se tiver alguma dúvida, ligue para a Owner Connections da POLARIS:***

Estados Unidos e Canadá: 1-800-POLARIS (1-800-765-2747)

Francês: 1-800-268-6334

Para comunicar um defeito de segurança à Transport Canada, você pode preencher um formulário de reclamação de defeito on-line em seu site:

inglês: <http://www.tc.gc.ca/recalls>

francês: <http://www.tc.gc.ca/rappels>

Ou entrar em contato com sua Divisão de Investigações e Recalls de Defeitos, ligando gratuitamente para 1-800-333-0510 (Canadá) ou +1 819-994-3328 (área de Ottawa-Gatineau/internacional).

# GARANTIA LIMITADA DE EMISSÕES DA EPA NOS EUA

Essa garantia limitada de emissões é um acréscimo à garantia limitada padrão da POLARIS para o seu veículo. A POLARIS Industries Inc., garante que no momento da primeira compra, esse veículo certificado quando a emissões foi projetado, fabricado e equipado de modo a estar em conformidade com os regulamentos aplicáveis de emissões da Agência de proteção ambiental dos EUA. A POLARIS garante que o veículo está livre de defeitos de material e mão de obra que possam fazer com que ele deixe de atender esses regulamentos.

O período de garantia para veículos fora de estrada com certificação de emissões de 100 cm<sup>3</sup> ou mais começa na data da compra efetuada pelo comprador original e continuará por um período de 500 horas de operação do motor, 5.000 km (3.100 mi) de percurso do veículo ou 30 meses a partir da data da compra, o que ocorrer primeiro. O período de garantia para veículos para todo tipo de terreno com certificação de emissões inferiores a 100 cm<sup>3</sup> começa na data da compra efetuada pelo comprador original e continuará por um período de 250 horas de operação do motor, 2.500 km (1.550 mi) de percurso do veículo ou 30 meses a partir da data da compra, o que ocorrer primeiro. Esse período de garantia de emissões EPA se estende por pelo menos o mesmo prazo da garantia padrão de fábrica que a Polaris fornece para o veículo como um todo. O período de garantia de emissões EPA não se estende mais se você comprar cobertura de garantia adicional na forma de um contrato de serviços ou outra extensão paga da garantia, mas as partes relacionadas a emissões podem ser cobertas, sujeitas aos termos de qualquer contrato de serviço desse tipo pago ou extensão paga de garantia.

Essa garantia limitada de emissões cobre os componentes cuja falha aumente as emissões regulamentadas do veículo e cobre os componentes dos sistemas cujo único objetivo é controlar as emissões. O reparo ou substituição de outros componentes não cobertos por esta garantia é de responsabilidade do proprietário do veículo. Essa garantia limitada de emissões não cobre os componentes cuja falha não aumente as emissões regulamentadas do veículo.

Para emissões de escape, componentes relacionados com as emissões incluem qualquer peça do motor relacionada com os seguintes sistemas:

- Sistema de indução de ar
- Sistema de ignição
- Sistema de combustível
- Sistemas de recirculação do gás de escape

As peças a seguir também são consideradas como componentes relacionados com emissões do escape:

- Dispositivos pós-tratamento
- Sensores
- Válvulas de ventilação do cárter
- Unidades de controle eletrônico

As peças a seguir são consideradas componentes relacionados às emissões evaporativas:

- Tanque de combustível
- Tampa do tanque de combustível
- Linha de combustível
- Conexões da linha de combustível
- Abraçadeiras\*
- Válvulas de alívio de pressão\*
- Válvulas de controle\*
- Solenoides de controle\*
- Controles eletrônicos
- Diafragmas de controle de vácuo\*
- Cabos de controle\*
- Articulações de controle\*
- Válvulas de purga
- Mangueiras de vapor
- Separador líquido/vapor
- Cânister de carbono
- Suportes de montagem do cânister
- Conector da porta de purga do carburador

\*Conforme relacionado com o sistema de controle de emissões evaporativas.

Os componentes relacionados com emissões também incluem qualquer outra peça cujo único objetivo seja o de reduzir emissões ou cuja falha aumente as emissões sem prejudicar significativamente o desempenho do motor/equipamento. A solução exclusiva para a violação dessa garantia limitada será, a critério exclusivo da POLARIS, o reparo ou a substituição de qualquer material, componente ou produto com defeito. AS SOLUÇÕES DEFINIDAS NESTA GARANTIA LIMITADA SÃO AS ÚNICAS SOLUÇÕES DISPONÍVEIS A QUALQUER PESSOA PELA VIOLAÇÃO DESTA GARANTIA. A POLARIS NÃO TERÁ NENHUMA RESPONSABILIDADE EM RELAÇÃO A QUALQUER PESSOA, POR DANOS INCIDENTAIS, CONSEQUENCIAIS OU ESPECIAIS DE NENHUMA NATUREZA, QUER ELES SURJAM DEVIDO A UMA GARANTIA EXPRESSA OU IMPLÍCITA OU QUALQUER OUTRO CONTRATO, NEGLIGÊNCIA OU PREJUÍZO OU DE OUTRA FORMA. ESSA EXCLUSÃO DE DANOS CONSEQUENCIAIS, INCIDENTAIS E ESPECIAIS É INDEPENDENTE E DEVE CONTINUAR EM VIGOR MESMO MEDIANTE A DESCOBERTA DE QUE A SOLUÇÃO EXCLUSIVA NÃO CUMPRIU O SEU PROPÓSITO ESSENCIAL.

TODAS AS OUTRAS GARANTIAS IMPLÍCITAS (INCLUINDO MAS NÃO SE LIMITANDO À GARANTIA IMPLÍCITA DE COMERCIALIZAÇÃO E ADEQUAÇÃO A UM FIM ESPECÍFICO) SÃO LIMITADAS NA DURAÇÃO AO PERÍODO DE GARANTIA MENCIONADO NESTE DOCUMENTO. A POLARIS SE ISENTA DA RESPONSABILIDADE DE TODAS AS GARANTIAS EXPRESSAS NÃO INDICADAS NESTA GARANTIA. Alguns estados não permitem a limitação sobre o tempo de duração de uma garantia implícita, portanto as limitações mencionadas anteriormente podem não se aplicar a você caso sejam inconsistentes com a lei estadual em vigor.

## GARANTIA

---

Essa garantia limitada exclui quaisquer falhas que não sejam causadas por um defeito no material ou mão de obra. Essa garantia limitada não cobre danos devido a acidentes, abuso ou manuseio, manutenção ou uso inadequado. Essa garantia limitada também não cobre nenhum dano ao motor causado por alteração estrutural ou se o veículo for usado em competições de corrida. Essa garantia limitada também não cobre danos físicos, corrosões ou defeitos causados por incêndios, explosões ou outras causas similares além do controle da POLARIS.

Os proprietários são responsáveis pela realização das manutenções agendadas identificadas no manual do proprietário. A POLARIS pode negar reivindicações de garantia por falhas causadas pela manutenção ou uso incorreto por parte do proprietário ou do operador, por acidentes pelos quais a POLARIS não tem responsabilidade ou por força maior.

Qualquer pessoa ou oficina de reparo qualificada pode fazer manutenção, substituir ou reparar os sistemas ou dispositivos de controle de emissões do seu veículo. Um revendedor autorizado POLARIS pode realizar qualquer serviço que possa ser necessário para o seu veículo.

A POLARIS também recomenda peças POLARIS, entretanto podem ser usadas peças equivalentes para tais serviços. Uma peça fornecida por um fabricante de peças pós-venda que reduza a eficiência dos controles de emissões do veículo poderá violar a Lei do ar limpo. Adulterar o controle de emissões é proibido por lei federal.



---

## RESIDENTES NA CALIFÓRNIA

Alguns veículos POLARIS fora de estrada estão disponíveis nas versões de 49 estados e 50 estados. Apenas os modelos de 50 estados são certificados para venda na Califórnia. Os modelos de 50 estados disponíveis para venda na Califórnia são identificados pela letra "B" na nona posição do número do modelo (por exemplo, R16RTE87B). Os modelos de 50 estados POLARIS são projetados e fabricados com recursos como a capacidade reduzida do compartimento de carga. Qualquer modificação desses recursos pode ser uma violação dos regulamentos aplicáveis da Califórnia e podem anular essa garantia limitada de emissões oferecida pelo fabricante.

A POLARIS Inc. garante que, no momento da primeira compra, este veículo:

1. Foi projetado, fabricado e equipado em conformidade, no momento da venda, com todos os regulamentos aplicáveis de emissões evaporativas da Califórnia.
2. Está livre de defeitos de material e mão de obra que possam causar a falha de uma peça sob garantia, como definido nos regulamentos de emissões evaporativas da Califórnia. Todas as peças de reposição devem ser idênticas em todos os materiais em relação à peça descrita no envio da Ordem Executiva de Certificação do fabricante do OHRV.

A declaração de garantia do sistema de controle de emissões evaporativas para a Califórnia abaixo aplica-se a seus Veículos recreativos fora de estrada na Califórnia caso o veículo seja equipado com um sistema de controle de emissões evaporativas e seja etiquetado com uma etiqueta Informação de controle de emissões evaporativas indicando que o veículo está em conformidade com as regulamentações de emissões evaporativas da Califórnia aplicáveis a veículos esportivos fora de estrada, veículos para todo tipo de terreno ou veículos utilitários fora de estrada. Esses veículos são denominados "OHRV-EVAP" abaixo.

### **DECLARAÇÃO DE GARANTIA DE CONTROLE DE EMISSÕES DA CALIFÓRNIA - SEUS DIREITOS E RESPONSABILIDADES DA GARANTIA**

O Air Resources Board (Conselho de recursos do ar da Califórnia) e a POLARIS Industries Inc. têm a satisfação de explicar a garantia do sistema de controle de emissões de seu veículo recreativo fora de estrada modelo ano 2018 e mais recente. Na Califórnia, veículos recreativos fora de estrada novos devem ser projetados, fabricados e equipados para atender aos rigorosos padrões estaduais antipoluição. A POLARIS deve garantir o sistema de controle de emissões de seu OHRV-EVAP pelos períodos de tempo listados abaixo, desde que não haja abuso, negligência ou manutenção incorreta de seu OHRV-EVAP.

## GARANTIA

---

Seu sistema de controle de emissões pode incluir peças como carburador ou sistema de injeção de combustível, tanque de combustível, mangueiras de combustível, cânister de carbono, computador do motor e peças do Sistema de controle de emissões evaporativas listadas na Garantia limitada de emissões da EPA nos EUA. Também podem estar incluídos mangueiras, correias, conectores e outros conjuntos relacionados a emissões. Se existir uma condição coberta por garantia, a POLARIS irá reparar seu OHRV-EVAP sem custo para você, incluindo diagnóstico, peças e mão de obra.

### **COBERTURA DE GARANTIA DO FABRICANTE**

Para modelos de OHRV-EVAP ano 2018 e mais novos.

Por 30 meses, 4.000 km (2.500 milhas) ou 250 horas, o que ocorrer primeiro, exceto para componentes evaporativos sobre o valor de garantia OHRV de preço elevado, que são cobertos por 60 meses, 8.000 km (5.000 milhas) ou 500 horas, o que ocorrer primeiro. Se alguma peça relacionada a emissões em seu OHRV-EVAP estiver defeituosa, a peça será reparada ou substituída pela POLARIS.

### **RESPONSABILIDADES DE GARANTIA DO PROPRIETÁRIO**

Como proprietário do OHRV-EVAP, você é responsável pela execução da manutenção requerida listada em seu manual do proprietário. A POLARIS recomenda que você conserve todos os recibos que cubram a manutenção em seu OHRV-EVAP, mas a POLARIS não pode recusar a garantia tão somente pela falta de recibos ou por sua falha em garantir a execução de uma manutenção agendada.

Como proprietário, você é responsável por apresentar seu OHRV-EVAP a um revendedor autorizado POLARIS assim que um problema aparecer. Os reparos em garantia deverão ser completados em um período de tempo razoável, não superior a 30 dias.

Como proprietário de um OHRV-EVAP, você também deve estar ciente que a POLARIS poderá recusar a cobertura de sua garantia caso seu OHRV-EVAP ou uma peça falhe devido a abuso, negligência, manutenção incorreta ou modificações não aprovadas.

**ORV/OHRV**

- A POLARIS deve honrar a garantia de emissões da Califórnia aprovada pela CARB e incluída no Manual do proprietário.
- A POLARIS é responsável pelos danos causados a outros componentes do veículo diretamente resultantes da falha, de acordo com a garantia, de qualquer parte que esteja em conformidade com as normas de emissões da Califórnia.
- Qualquer peça complementar ou modificada e isentada pelas normas do Conselho de Recursos do Ar da Califórnia das proibições da seção 27156 do Código de Veículos da Califórnia, pode ser utilizada em um veículo, motor ou reboque. Tal uso, por si só, não será motivo para a recusa de uma solicitação de garantia de acordo com os requisitos de garantia de emissões da Califórnia. A POLARIS não será responsabilizada, de acordo com os requisitos de garantia de emissões da CARB, por falhas de garantia causadas pelo uso de peças complementares ou modificadas.

*Esses requisitos se baseiam nas seguintes cláusulas do Código de Regulamentos da Califórnia, que se aplicam conforme escrito.*

- 13 CCR §2419.1(d) Sujeito às condições e exclusões da subdivisão (i), a garantia das peças relacionadas às emissões deve funcionar da seguinte maneira.
  - (7) O fabricante de OHRVs é responsável por danos causados a outros componentes do veículo devido a uma falha, coberta pela garantia, de qualquer peça garantida.
  - (10) Qualquer peça complementar ou modificada isentada pela Air Resources Board das proibições da seção 27156 do Código de Veículos da Califórnia pode ser usada em um OHRV. Tal uso, por si só, não será motivo para não permitir uma solicitação de garantia feita nos termos deste Artigo. O fabricante de OHRVs não é responsável nos termos deste Artigo por falhas de garantia de peças garantidas causadas pelo uso de peças complementares ou modificadas, a menos que essas peças também tenham garantia.

**PEÇAS COMPLEMENTARES OU MODIFICADAS**

Uma peça complementar ou modificada deve ser conforme aos padrões de controle de emissões CARB aplicáveis. Uma violação deste requisito é punível civil e/ou criminalmente.

Se você tiver alguma pergunta relativa aos seus direitos e responsabilidades da garantia, entre em contato com a Owner Connections da POLARIS pelo telefone 1-800-POLARIS (1-800-765-2747) ou com o California Air Resources Board em 9528 Telstar Avenue, El Monte, CA 91731, EUA.

Estados Unidos e Canadá: 1-800-POLARIS (1-800-765-2747)

## GARANTIA

---

### **COMO A GARANTIA DE EMISSÕES DA CALIFÓRNIA SOBRE PEÇAS COM EMISSÕES EVAPORATIVAS DEVE FUNCIONAR CONFORME DETERMINADO NA 13 CCR §2419.1**

- (1) Qualquer peça sob garantia que não esteja programada para substituição como parte da manutenção no Manual do proprietário deve estar sob garantia durante o período de garantia. Se alguma dessas peças apresentar defeito durante o período de garantia, ela deverá ser reparada ou substituída pela POLARIS, de acordo com a subdivisão (4) abaixo. Qualquer dessas peças reparada ou substituída sob garantia deve estar sob garantia total.
- (2) Qualquer peça sob garantia que esteja programada para inspeção regular no Manual do proprietário deve estar sob garantia durante o período de garantia. Uma declaração nessas instruções escritas com o efeito de “reparar ou substituir conforme a necessidade” não deve reduzir o período de cobertura da garantia. Qualquer uma dessas peças reparada ou substituída sob garantia deve estar sob garantia pelo restante do período de garantia.
- (3) Qualquer peça sob garantia que esteja programada para substituição como parte da manutenção no Manual do proprietário deve estar sob garantia durante o período de tempo antes do primeiro ponto de substituição programado para aquela peça. Se a peça apresentar defeito antes do primeiro ponto de substituição programado, a peça deverá ser reparada ou substituída pela POLARIS, de acordo com a subdivisão (4). Qualquer uma dessas peças reparada ou substituída sob garantia deve estar sob garantia pelo restante do período anterior ao primeiro ponto de substituição programado para a peça.
- (4) O reparo ou substituição de qualquer peça sob garantia nos termos das disposições da garantia deste Artigo devem ser executados sem custo ao proprietário do OHRV, em uma estação de garantia, exceto no caso de um reparo temporário quando uma peça sob garantia ou uma estação de garantia não estiverem disponíveis de forma razoável ao proprietário do OHRV. Caso um reparo temporário seja permitido de acordo com a subdivisão (8) abaixo, os reparos podem ser executados em qualquer estabelecimento de serviço disponível, ou pelo proprietário, usando qualquer peça de reposição. A POLARIS deve reembolsar o proprietário por suas despesas, incluindo custos de diagnóstico para esse reparo ou substituição temporário, sem exceder o preço de varejo sugerido pela POLARIS para todas as peças sob garantia substituídas e custos de mão de obra, com base na estimativa de tempo recomendada pela POLARIS para o reparo na garantia e o valor por hora de mão de obra geograficamente apropriado.
- (5) Não obstante as disposições da subdivisão (4) acima, serviços ou reparos na garantia devem ser executados em todos os revendedores POLARIS, de propriedade da POLARIS ou franqueados, para o serviço dos OHRVs sujeitos a garantia.
- (6) O proprietário do OHRV não deve ser cobrado por mão de obra de diagnóstico que leve à determinação de que uma peça sob garantia está, de fato, defeituosa, desde que esse trabalho de diagnóstico seja executado em uma estação de garantia.

(7) A POLARIS é responsável por danos causados a outros componentes do veículo devido a uma falha, coberta pela garantia, de qualquer peça garantida.

(8) Durante todo o período de garantia das emissões evaporativas do OHRV, a POLARIS deve manter um suprimento suficiente de peças sob garantia para atender à demanda esperada por essas peças. A falta de disponibilidade dessas peças ou a não realização de reparos completos dentro de um período de tempo razoável, no máximo de 30 dias a partir do momento em que o OHRV foi apresentado inicialmente à estação de garantia para reparo, qualificará a necessidade de um reparo temporário para fins da subdivisão (4).

(9) Qualquer peça de reposição designada pela POLARIS pode ser usada em reparos na garantia realizados, sem custo para o proprietário do OHRV. Esse uso não reduzirá as obrigações da garantia da POLARIS, exceto que a POLARIS não será responsável nos termos das disposições desse Artigo pelo reparo ou substituição de qualquer peça de reposição que não seja uma peça sob garantia (exceto conforme disposto nos termos da subdivisão (d)(7)).

(10) Qualquer peça complementar ou modificada isentada pela Air Resources Board (Conselho de recursos do ar) das proibições da seção 27156 do Código de Veículos da Califórnia pode ser usada em um OHRV. Tal uso, por si só, não será motivo para não permitir uma solicitação de garantia feita nos termos deste Artigo. A POLARIS não é responsável nos termos deste Artigo por falhas na garantia de peças sob garantia causadas pelo uso de peça(s) complementar (es) ou modificada(s), a menos que essa(s) peça(s) também estejam sob garantia.

(11) Mediante solicitação do Diretor Executivo, a POLARIS deve fornecer quaisquer documentos que descrevem os procedimentos ou políticas de garantia do fabricante.

(12) Qualquer peça de reposição não deve reduzir a eficácia do sistema de controle de emissões do OHRV. A POLARIS deve demonstrar que as normas de emissões aplicáveis estão sendo cumpridas quando a(s) peça(s) de reposição for(em) instalada(s) no OHRV. A demonstração da equivalência às normas de emissões aplicáveis pode ser obtida por meio da substituição da(s) peça(s) com os componentes do controle de emissões evaporativas com os quais a família evaporativa do OHRV foi certificada; ou, se estiverem indisponíveis, pode-se instalar peças alternativas se a POLARIS puder fornecer dados de testes para verificar que o sistema de controle evaporativo cumpre, pelo menos, o OHRV EFEL.

## GARANTIA

---

### EXCLUSÃO

Não obstante as disposições das subdivisões (1) – (12) acima, o reparo ou substituição de qualquer peça sob garantia que de outra forma seja qualificada para a Garantia da Califórnia sobre Peças de emissões evaporativas (California Warranty on Evaporative Emission Parts), está excluído dessa cobertura da garantia se a POLARIS puder fornecer evidências ao Diretor executivo do Conselho de Recursos do Ar da Califórnia (California Air Resources Board), a contento do Diretor executivo, de que o OHRV sofreu abuso, negligência, manutenção indevida ou modificação não aprovada, e que esse abuso, negligência, manutenção indevida ou modificações não aprovadas foi a causa direta da necessidade de reparo ou substituição da peça.







<b>A</b>	
Aberturas de ar .....	65
Acionamento da AWD .....	69
Adição ou troca do líquido de arrefecimento .....	134
Ajuste da pré-carga da mola dianteira/traseira .....	150
Ajuste de compressão dos amortecedores dianteiros/traseiros .....	151
Ajustes da suspensão .....	146
Ajustes de pré-carga	
Ajustes de pré-carga .....	146
Amaciamento do veículo	
Amaciamento da PVT (embreagens/correia) .....	97
Amaciamento do motor e do trem de força .....	95
Amaciamento do sistema de freios .....	95
Amplitude de compressão e recuperação .....	44
Antes de você conduzir .....	83
Apoio de mão para passageiros .....	65
Arnês de cinto de segurança	
Sub Zero .....	63
Assentamento do freio .....	96
Assentos .....	60
Ajustes do assento .....	62
Remoção do assento .....	60
Atualizar mapas .....	92
Atualizar software .....	91
<b>B</b>	
Bateria .....	161
Botão de compressão instantânea DYNAMIX .....	58
Botão MODO .....	71
<b>C</b>	
Central de fusíveis/relés .....	128
Central de informações para condutores .....	73
Cintos de segurança .....	63
Cobertura e exclusões da garantia .....	208
Códigos de erro, motor .....	82
Combustível .....	98
Componentes do sistema DYNAMIX DV .....	45
Comunicação veículo a veículo (V2V) .....	8
Condição da vela de ignição .....	127
Controles de áudio (se estiver equipado) .....	41
Cuidado com a caixa do filtro de ar (7182652) .....	33
<b>D</b>	
Declarações de conformidade do dispositivo .....	8
Definições do código de exibição de diagnóstico .....	187
Detonação do motor .....	183
Dicas de armazenamento .....	166
Direção eletrônica (EPS) .....	40
Diretrizes de operação segura	
Parada do motor e estacionamento do veículo .....	101
DYNAMIX	
Modo de demonstração .....	59
<b>E</b>	
Embreagem .....	178
Especificações – RZR Pro S .....	173
Especificações – RZR Pro S 4 .....	176
Especificações de torque do eixo e das porcas das rodas .....	155
Estrutura de proteção contra capotamento (ROPS) .....	68
Etiquetas de segurança e localizações	
Advertência de carga/passageiro/pressão dos pneus .....	31
Advertência sobre detritos na correia .....	34

Advertência sobre o assento traseiro .....	33
Advertência sobre o transporte de combustíveis .....	32
Informações de advertência para o condutor .....	29-30
Visão geral .....	28

## F

Ferramentas para uma condução segura .....	7
Filtro de ar .....	141
Fluido de freio .....	145
Folga/torque da vela de ignição ..	126
Freios .....	144
Frenagem .....	100

## G

Garantia	
Supressor de centelhas .....	207
Garantia limitada .....	207
Garantia limitada de emissões da EPA nos EUA .....	212

## H

Hardware USB .....	93
--------------------	----

## I

Imersão do veículo .....	160
Indicador de verificação do motor .....	82
Informações de copyright .....	2
Inspeção do freio .....	144
Inspeção do volante de direção ..	160
Inspeção dos cintos de segurança .....	63
Instalação da bateria .....	161
Instalação das rodas .....	156
Interferência eletromagnética .....	104
Interruptor de ignição .....	37

Interruptores	
Botão MODO .....	71
Interruptor da tração em todas as rodas (AWD) .....	38
Interruptor de modo de transmissão (AWD) .....	38
Interruptor dos faróis .....	38
Intervalo de serviço programável ..	79

## L

Lâmpadas indicadoras .....	72
Lavagem do veículo .....	164
Ligação do motor .....	100
Líquido de arrefecimento	
Adição ou troca .....	134
Localização de componentes .....	35
Luzes .....	157
Ajuste do feixe do farol .....	158

## M

Manutenção e carregamento da bateria .....	162
Modo do mostrador .....	88
Modos de condução DYNAMIX	
DV .....	46
Modo Baja .....	49
Modo Confortável .....	52
Modo Pista .....	51
Modo Rocha .....	50
Mostrador métrico .....	78
Mostradores de informações de modo .....	74

## N

Nível do líquido de arrefecimento do radiador/troca do líquido de arrefecimento .....	135
Notificação .....	211
Números de identificação do veículo .....	11

---

## O

O motor estala ou bate .....	184
O motor funciona de modo irregular, morre ou falha.....	184
O motor gira, mas não pega .....	182
O motor não gira .....	182
O motor para ou perde potência .....	186
Operação de um veículo danificado .....	71
Operação em terrenos públicos nos EUA .....	103

## P

Página de boas-vindas .....	3
Painéis de acesso de serviço .....	64
Painel de instrumentos .....	70
Botões de seta .....	71
Palavras sinalizadoras .....	4
Pedais do freio e do acelerador .....	67
Pneus .....	153
Profundidade da banda de rodagem dos pneus .....	154
Rotação dos pneus .....	155
Polimento do veículo .....	165
Porta de carga da bateria do veículo.....	39
Portas da cabine .....	65
Práticas de operação segura	
Condução em ré.....	101
Pré-filtros de admissão .....	140
Produtos exportados .....	211
Produtos Polaris.....	179

## Q

Queima/desgaste da correia de transmissão .....	181
---	-----

## R

Radiadores e ventoinha de arrefecimento .....	134
---	-----

Reabastecimento .....	98
Reboque de um RZR.....	168
Recipientes de combustível portáteis .....	64
Recomendações de ajuste da pré-carga da mola .....	152
Recomendações de combustível .....	99
Recomendações de óleo.....	114
Recomendações sobre lubrificação .....	112
Recursos do sistema DYNAMIX DV.....	53
Amortecimento baseado no ângulo .....	57
Controle de aceleração .....	53
Controle de curvas.....	55
Controle de eventos de saltos .....	56
Controle de frenagem.....	54
Controle de inclinação longitudinal ativo .....	53
Registro .....	207
Registro de manutenção .....	221
Remoção da bateria .....	161
Remoção das rodas .....	155
Remoção do assento traseiro.....	61
Remoção e recolocação das velas de ignição .....	126
Requisitos do proprietário.....	13
Residentes na Califórnia .....	215
Ride Command	
Barra de ícones.....	89
Botões .....	84
Configurações .....	87
Modo de transmissão .....	86
Modo de visualização de indicadores .....	88
Telas de indicadores .....	87
Visão geral.....	84

## S

Secagem da PVT .....	139
Segurança .....	13
Diretrizes de condução .....	21

Preparar a si mesmo, os passageiros e a carga para condução .....	18
Preparar o veículo para condução .....	15
Qualificações do condutor e dos passageiros .....	14
Segurança do reboque .....	169
Seletor de marchas .....	66
Serviços na garantia .....	210
Símbolos de advertência .....	4
Símbolos de segurança .....	4
Sistema de arrefecimento .....	134
Sistema de controle de emissões de ruído .....	103
Sistema de controle de emissões do cárter .....	103
Sistema de controle de emissões do escape .....	103
Sistema de segurança ativado por PIN (PIN Activated Security System – P.A.S.S.) (se estiver equipado)	
Painel de instrumentos .....	80
Ride Command .....	90
Sistema de tração em todas as rodas (AWD) .....	69
Sistema de transmissão variável POLARIS (PVT) .....	136
Solução de problemas dos fusíveis PDM .....	132
Substituição da luz traseira/luz de freio .....	157
Substituição do farol .....	157
Supressor de centelhas .....	143
Suspensão ativa DYNAMIX DV	
Visão geral .....	42

## T

Tabela de embreagem .....	178
Tabela de especificações da caixa de câmbio .....	125
Tabela de manutenção periódica .....	105
Tacômetro .....	71
Tomadas auxiliares .....	39

Transmissão (caixa de câmbio principal) .....	120
Transporte do veículo .....	170
Troca da correia/remoção de detritos .....	137
Troca do fluido .....	121
Troca do fluido de acionamento de demanda .....	124
Troca do óleo e do filtro .....	116

## U

Unidade de acionamento de demanda (caixa de câmbio dianteira) .....	122
Unidades do mostrador, métricas/padrão .....	78

## V

Verificação do fluido .....	120
Verificação do fluido de acionamento de demanda .....	123
Verificação do óleo do motor .....	115
Volante de direção (se estiver equipado) .....	36
Volante de direção inclinável/telescópico .....	36





Para informar-se sobre o revendedor Polaris  
mais próximo, ligue para 1-800-POLARIS  
(765-2747) ou acesse o site [www.polaris.com](http://www.polaris.com)



Polaris Industries  
2100 Highway 55  
Medina, MN 55340 EUA

Peça n.º 9954450-pt\_br Rev. 01